

1

Verify the Contents of the Iomega NAS • Vérifiez le contenu de Iomega NAS • Überprüfen Sie den Inhalt Ihres Iomega NAS • Verificar el contenido del Iomega NAS • Verifique o conteúdo do Iomega NAS • Iomega NAS の内容物の確認 • 检查 Iomega NAS 的内容 • Iomega NAS 구성 확인

Quick Install
Installation rapide
Schnellstart
Instrucciones rápidas



Instalação rápida
クイックインストールガイド
快速安装指南
빠른 설치 설명서

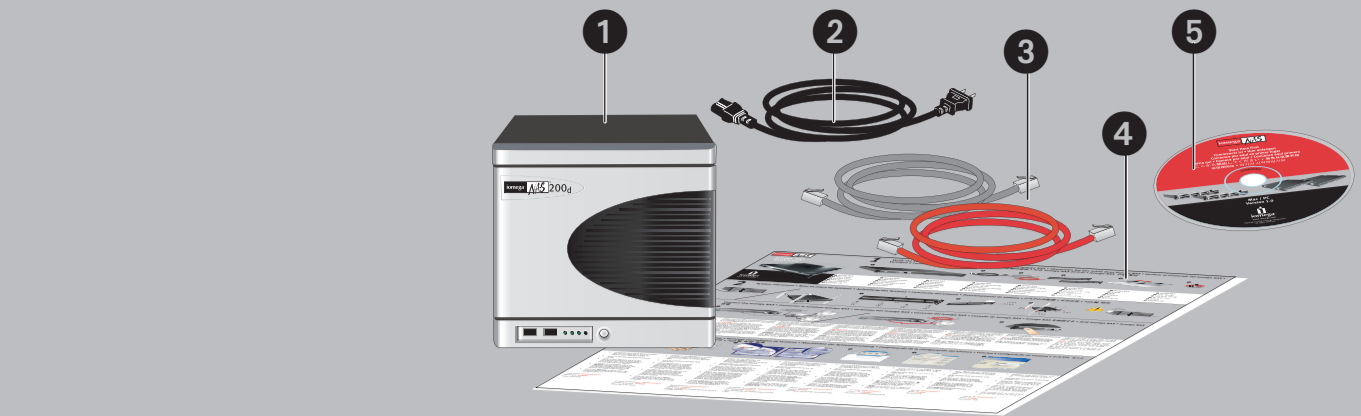

- 1 Iomega NAS
- 2 Power Cable
- 3 Network Cables
- 4 Documentation
- 5 Solutions CD
- 6 Rack Mount Kit

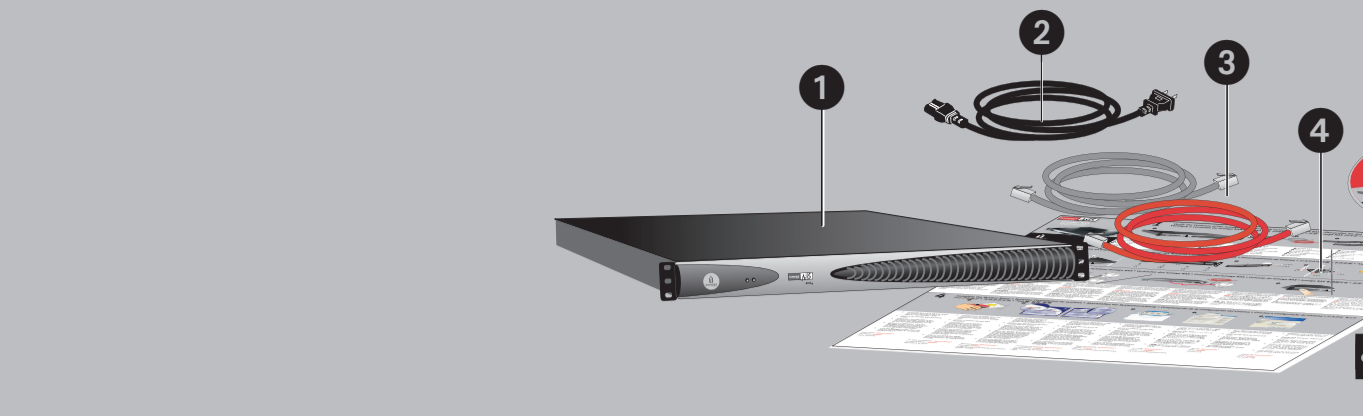

- 1 Iomega NAS
- 2 Cabo de alimentação
- 3 Cabos de rede
- 4 Documentação
- 5 CD Soluções
- 6 Kit de montagem em rack

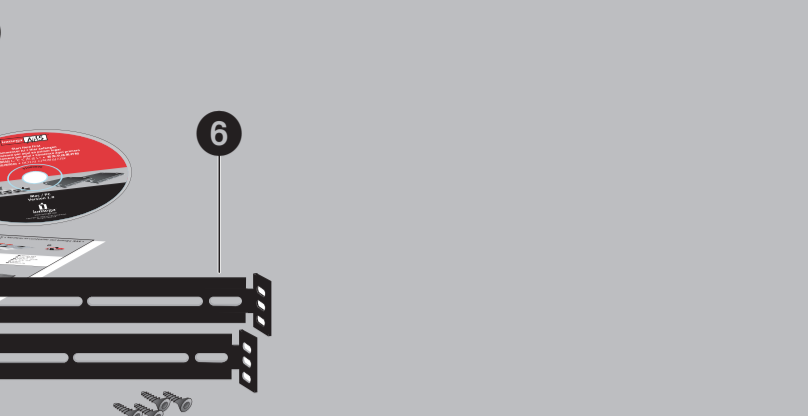

- 1 Iomega NAS
- 2 Cable de alimentación
- 3 Cables de red
- 4 Documentación
- 5 CD de Soluciones
- 6 Kit de montaje en bastidor

2

System Placement • Mise en place du système • Aufstellung des Systems • Colocación del sistema • Posicionamento do sistema • システムの配置 • 系統放置 • 시스템 배치

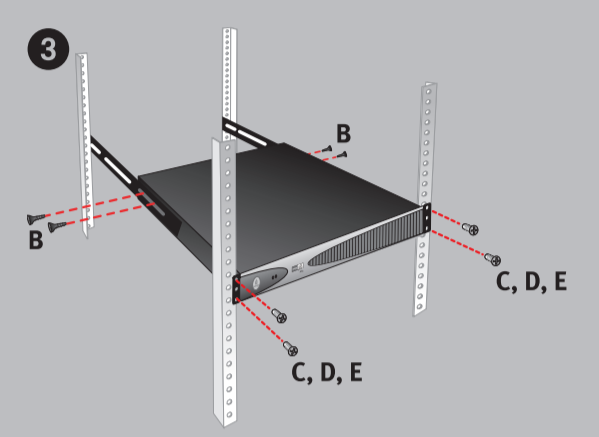
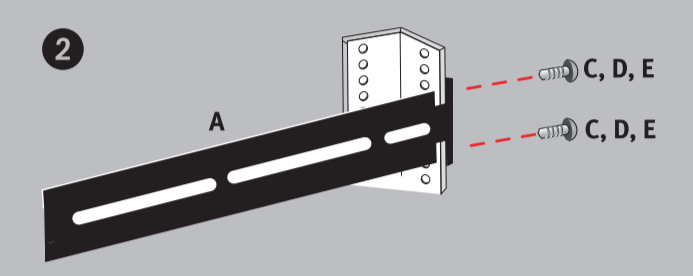
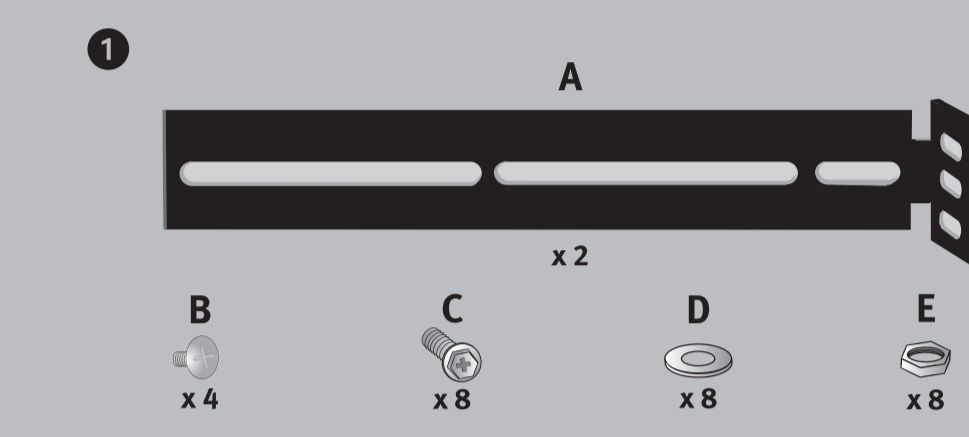
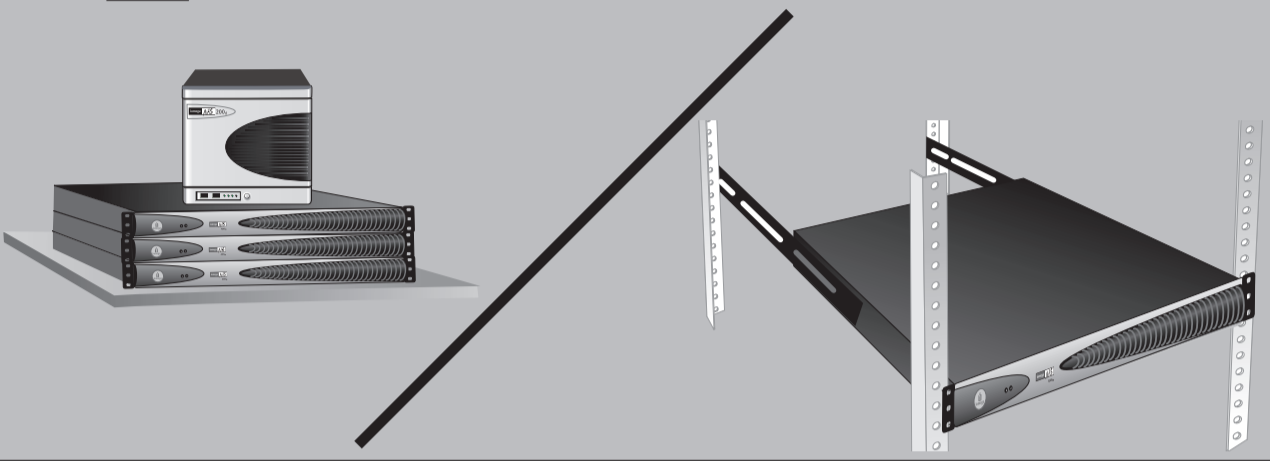

3

Connect the Iomega NAS • Connectez le système Iomega NAS • Verbinden des Iomega NAS • Conexión del Iomega NAS • Conexão do Iomega NAS • Iomega NAS を接続する • 连接 Iomega NAS • Iomega NAS 연결

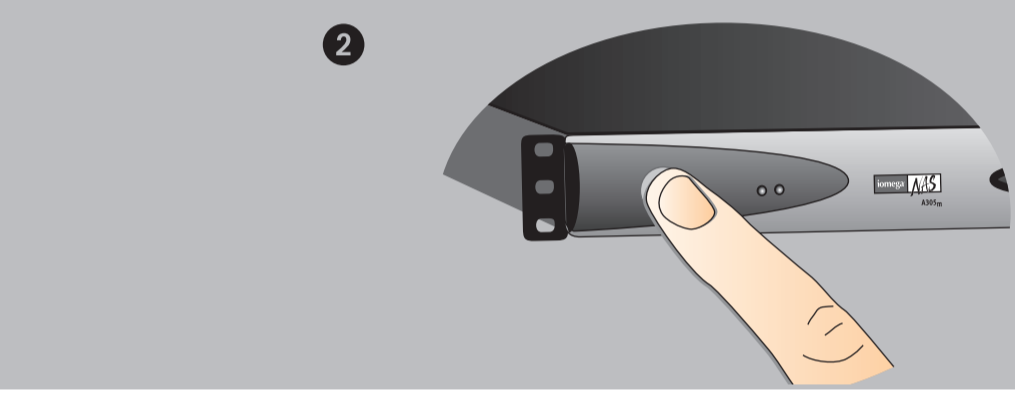
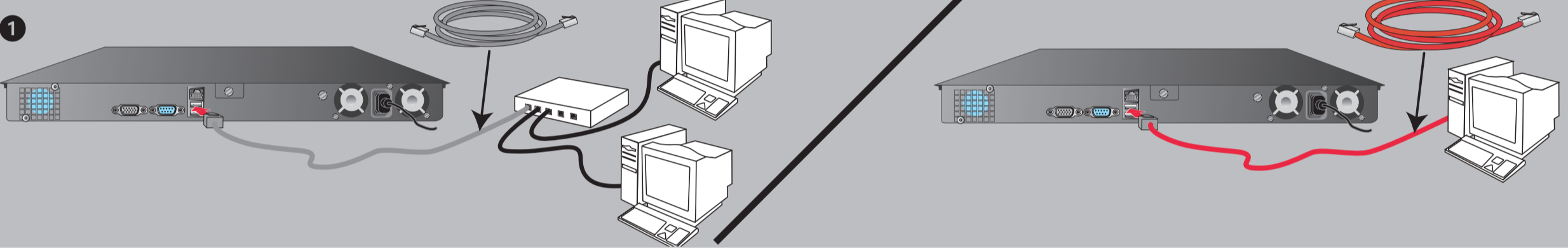

Choose the appropriate power cable for your country and connect it to the system and a UPS (uninterruptible power supply).
CAUTION! Unexpected loss of power may corrupt data or damage the Iomega NAS operating system. Data loss or corruption and physical damage to the Iomega NAS are **NOT** covered by your warranty.
NOTE: If the blue power LED flashes for more than 10 minutes, see Troubleshooting on the back side of this poster.

Choisissez le câble d'alimentation adapté à votre pays et raccordez-le au système et à un UPS (onduleur).
ATTENTION ! Une panne de courant pourrait endommager les données ou le système d'exploitation du serveur Iomega NAS. La perte de données ou l'endommagement et les dégâts physiques causés au système Iomega NAS ne sont **PAS** couverts par votre garantie.
REMARQUE : Si le voyant d'alimentation bleu clignote pendant plus de 10 minutes, consultez la section Dépannage au verso de ce document.

Wählen Sie das entsprechende Stromkabel für Ihr Land und verbinden Sie es mit dem System und einer unterbrechungsfreien Stromquelle.
ACHTUNG! Durch einen unerwarteten Stromausfall können Daten oder das Betriebssystem des Iomega NAS beschädigt werden. Die Garantie gilt **NICHT** für Datenverluste oder -schäden sowie physikalische Schäden des Iomega NAS.
HINWEIS: Wenn die blaue Strom-LED mehr als 10 Minuten lang blinkt, lesen Sie den Abschnitt "Fehlerbehebung" auf der Rückseite dieses Blattes.

Seleccione el cable de alimentación apropiado para su país y conéctelo al sistema a una UPS (corriente eléctrica ininterrumpida).
¡PRECAUCIÓN! Una pérdida de alimentación inesperada puede corromper los datos o dañar el sistema operativo del Iomega NAS. La pérdida o corrupción de datos y el daño físico a Iomega NAS **NO** están cubiertos en la garantía.
NOTA: Si el LED de alimentación azul se encuentra en estado intermitente por más de 10 minutos, consulte la sección Solución de problemas en la parte posterior de esta documentación.

Escolha o cabo de força apropriado para o seu país e conecte-o ao sistema e à uma fonte de alimentação ininterrupta (UPS - uninterruptible power supply).
CUIDADO! Uma perda inesperada na alimentação pode corromper dados ou danificar o sistema operacional do Iomega NAS. Perda ou corrupção de dados e danos físicos ao Iomega NAS **NÃO** são cobertos pela sua garantia.
NOTA: Se a luz azul do LED de alimentação piscar por mais de 10 minutos, consulte a seção de Solução de problemas na parte posterior deste cartaz.

その国に合った適切な電源アダプタを選択し、そのアダプタをシステムとUPS (uninterruptible power supply) に接続します。
警告! 予期せぬ停電が発生した場合にデータが壊れたり、Iomega NAS オペレーティングシステムに障害が出る可能性があります。データの消失または障害、Iomega NAS の物理的な破損には、保証が適用されません。
注記: 青い電源 LED が 10 分以上点滅している場合、このポスターの裏側に記載されているトラブルシューティングを参照してください。

请选择您所在国家适用的电源线连接系统和 UPS (不间断电源)。
小心! 意外断电可能会损坏数据或损坏 Iomega NAS 操作系统。数据丢失或损坏和 Iomega NAS 物理损坏不在保修范围内。
注意: 如果蓝色电源 LED 闪烁超过 10 分钟, 请参阅本海报背面的“故障排除”。

사용자의 국가에 적합한 전원 케이블을 선택하여 시스템 및 UPS(uninterruptible power supply)에 연결하십시오.
주의! 예상치 못한 전원 손실로 데이터 또는 Iomega NAS 운영 체제가 손상될 수 있습니다. Iomega NAS 데이터 손실 또는 물리적 손상은 보증 혜택을 받을 수 없습니다.
주: 파란색 전원 LED가 10분 이상 깜박거리는 경우, 뒷면의 문제 해결을 참조하십시오.

4

Complete the System Setup • Terminez l'installation du système • Abschließen der Systemeinstellung • Completación de la configuración del sistema • Conclua a configuração do sistema • システム セットアップの完了 • 完成系统安装 • 시스템 설정 완료

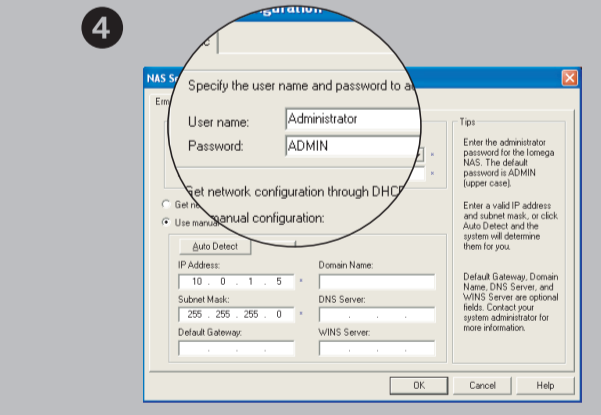
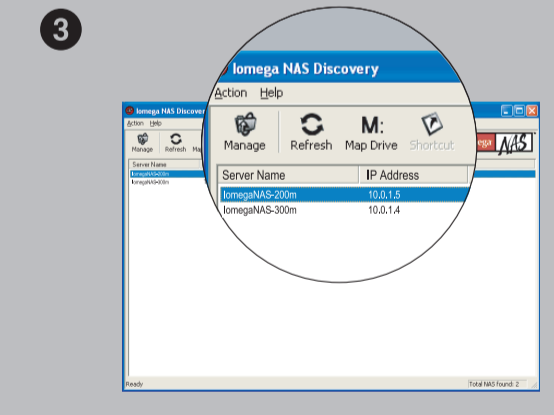
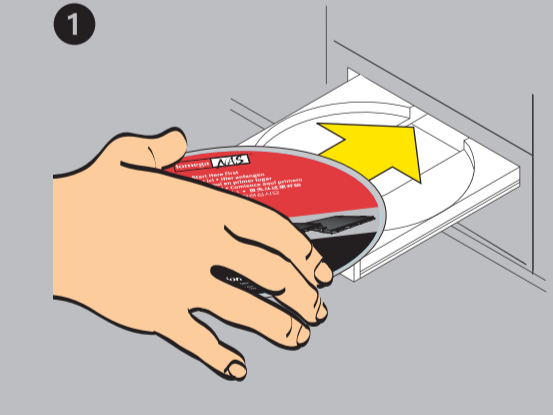

1. Insert the Solutions CD and follow the instructions on screen to register your Iomega® NAS.
2. Launch the Iomega NAS Discovery utility.
3. Select your Iomega NAS in the Discovery window. If your NAS is not listed, see Troubleshooting on the back of this poster.
4. If Status is Unknown, click the **Manage** button and configure the network settings manually. See the Iomega NAS Discovery help system for more information.
5. Click the **Manage** button, then log into the Iomega NAS for advanced configuration.

User name: **Administrator***
Password: **ADMIN***
*Case sensitive.

1. Insérez le CD Solutions et suivez les instructions à l'écran pour enregistrer votre système Iomega NAS.
2. Lancez l'utilitaire Iomega NAS Discovery.
3. Sélectionnez votre système Iomega NAS dans la fenêtre Discovery. Si votre système NAS ne figure pas dans la liste, consultez la section Dépannage au verso de ce document.
4. Si l'état est inconnu, cliquez sur le bouton **Gérer** et configurez manuellement les paramètres réseau. Consultez le système d'aide de NAS Discovery pour plus d'informations.
5. Cliquez sur le bouton **Gérer**, puis connectez-vous au système Iomega NAS pour la configuration avancée.

Le nom d'utilisateur : **Administrator***
Le mot de passe : **ADMIN***
*Sensible à la casse.

1. Legen Sie die Lösungs-CD ein und befolgen Sie die Bildschirmangaben, um Ihren Iomega NAS zu registrieren.
2. Starten Sie das Dienstprogramm Iomega NAS Discovery.
3. Wählen Sie Ihren Iomega NAS im Discovery-Fenster aus. Falls Ihr NAS nicht aufgeführt ist, lesen Sie den Abschnitt "Fehlerbehebung" auf der Rückseite dieses Blattes.
4. Wenn der Status "Unbekannt" ist, klicken Sie auf die Schaltfläche für die **Verwaltung** und nehmen Sie eine manuelle Konfiguration der Netzwerkeinstellungen vor. Weitere Informationen hierzu finden Sie im Hilfesystem zu Iomega NAS Discovery.
5. Klicken Sie auf die Schaltfläche für die **Verwaltung** und melden Sie sich beim Iomega NAS für die erweiterte Konfiguration an.

Benutzername: **Administrator***
Passwort: **ADMIN***
*Groß- und Kleinschreibung muss berücksichtigt werden.

1. Inserte el CD de Soluciones y siga las instrucciones que aparecen en la pantalla para registrar su Iomega NAS.
2. Inicie la utilidad Iomega NAS Discovery.
3. Seleccione el Iomega NAS en la ventana Discovery. Si su NAS no aparece, consulte la sección Solución de problemas en la parte posterior de esta documentación.
4. Si el Estado es Desconocido, haga clic en el botón **Administrar** y configure manualmente los valores de la red. Para obtener información adicional, consulte el sistema de ayuda de Iomega NAS Discovery.
5. Para realizar una configuración avanzada, haga clic en el botón **Administrar** e inicie la sesión en Iomega NAS.

El nombre del usuario: **Administrator***
La contraseña: **ADMIN***
*Discriminación de mayúsculas y minúsculas.

1. Insira o CD Soluções e siga as instruções na tela para registrar seu Iomega NAS.
2. Inicie o utilitário Iomega NAS Discovery.
3. Selecione seu Iomega NAS na janela Discovery. Se seu NAS não estiver listado, consulte a seção de Solução de problemas na parte posterior deste cartaz.
4. Se o Status for Desconhecido, clique no botão **Gerenciar** e ajuste as configurações de rede manualmente. Consulte o sistema Iomega NAS Discovery para mais informações.
5. Clique no botão **Gerenciar**, depois registre-se no Iomega NAS para efetuar configurações avançadas.

Nome de usuário: **Administrator***
Senha: **ADMIN***
*Distingue maiúsculas de minúsculas.

1. ソリューションズ CD を挿入し、画面の指示に従って Iomega NAS を登録します。
2. Iomega NAS 検索ユーティリティを起動します。
3. [検索] ウィンドウで「Iomega NAS」を選択します。NAS が表示されない場合、このポスターの裏側に記載されているトラブルシューティングを参照してください。
4. ステータスが「不明」である場合、[管理] ボタンをクリックし、ネットワーク設定を手動で設定します。詳細については、Iomega NAS 検索ヘルプ システムを参照してください。
5. [管理] ボタンをクリックし、高度な設定のために Iomega NAS にログインします。

ユーザ名: **Administrator***
パスワード: **ADMIN***
*大文字と小文字は区別されます。

1. 插入“解决方案 CD”并按照屏幕上的提示操作来注册您的 Iomega NAS。
2. 加载 Iomega NAS Discovery 实用程序。
3. 在 Discovery 窗口中选择您的 Iomega NAS。如果未列出您的 NAS, 请参见本海报背面的“故障排除”。
4. 如果 Status 为 Unknown, 则单击管理按钮并手动配置网络。有关更多信息, 请参阅 Iomega NAS Discovery 帮助系统。
5. 单击管理按钮, 然后登录 Iomega NAS 以进行高级配置。

用户名: **Administrator***
密码: **ADMIN***
*区分大小写

1. Solutions CD를 넣고 화면의 지시에 따라 Iomega NAS를 등록합니다.
2. Iomega NAS Discovery 유틸리티를 실행합니다.
3. Discovery 창에서 Iomega NAS를 선택합니다. NAS가 나열되지 않으면 뒷면의 문제 해결을 확인하십시오.
4. 상태가 알 수 없음(Unknown)인 경우, 관리 단추를 누른 후 네트워크 설정을 수동으로 구성합니다. 자세한 내용은 Iomega NAS Discovery 도움말을 참조하십시오.
5. 관리 단추를 누른 후 고급 구성을 위해 Iomega NAS에 로그인합니다.

사용자 명: **Administrator***
암호: **ADMIN***
*대소문자 구분