



26" / 32" / 37" / 42" Digital HD-Ready LCD TV



Le téléviseur peut être d'apparence différente de celui de la photo.

Des questions ? Besoin d'aide ?

Ce manuel doit vous aider à
comprendre votre nouveau produit.

Veillez composer le numéro vert
de notre service à la clientèle si
vous avez toujours des questions.
Recherchez l'insert sur lequel
apparaît cette image :



Ou visitez
le site www.polaroid.com.



Nettoyage de votre téléviseur LCD



Aucune pièce située à l'intérieur de l'armoire du téléviseur ne peut être réparée ou nettoyée.

Vous pouvez améliorer la durée de vie de votre écran LCD en appliquant les précautions suivantes :

- Avant tout nettoyage, débranchez toujours l'alimentation et tous les câbles de connexion.
- N'utilisez pas de solvants ou d'agents nettoyants corrosifs ou gazeux.
- Nettoyez l'écran avec un chiffon doux et non pelucheux.
- Assurez-vous que toutes les gouttes d'eau ont été retirées de l'écran. L'eau peut entraîner une décoloration permanente.

Tuner numérique de votre téléviseur LCD

La France passe à la télévision numérique !

Pour savoir si votre région est couverte pour la TNT, rendez-vous à l'adresse suivante :

<http://www.csa.fr/themes/zoom/tnt/index.php#diffusion>

Même si vous ne disposez pas encore d'un signal numérique, cela ne saurait tarder. En attendant, si vous rencontrez des problèmes pour obtenir une bonne réception, appelez notre service d'assistance téléphonique. Recherchez l'encart contenant une icône de téléphone au bas de cette page pour connaître le numéro de votre région.

HDMI™ Ce téléviseur inclut une technologie d'interface multimédia haute définition (HDMI™). HDMI, le logo HDMI et l'interface High-Definition Multimedia Interface sont des marques ou des marques déposées de HDMI Licensing LLC.



Ce symbole indique que ce produit ne doit pas être jeté avec vos déchets ménagers habituels. Le recyclage et la mise au rebut séparée de ces produits sont de votre responsabilité. Veuillez placer les déchets précédemment mentionnés dans un lieu conçu pour le recyclage des déchets électriques et électroniques. Si vous ne savez pas où trouver un tel lieu de recyclage, veuillez contacter votre mairie ou votre service de collecte des déchets ménagers.

Avertissements et mises en garde

Afin d'éviter toute blessure, prenez les précautions de sécurité suivantes durant l'installation, l'utilisation, la réparation et l'entretien du matériel.

Veuillez lire attentivement ce manuel avant d'utiliser cet appareil et conservez-le à proximité pour pouvoir vous y référer ultérieurement.



ATTENTION

Ce symbole vise à avertir l'utilisateur des risques de décharge électrique. Cet appareil ne doit pas être démonté par une personne autre qu'un réparateur qualifié.



ATTENTION

Ce symbole prévient l'utilisateur de la présence d'instructions d'utilisation et d'entretien importantes dans les documents fournis avec l'appareil.



Afin de réduire les risques d'incendie ou de décharge électrique, n'exposez pas le matériel à la pluie ou à l'humidité.

- POUR RÉDUIRE LES RISQUES DE DÉCHARGE ÉLECTRIQUE,
- NE RETIREZ PAS LE BOÎTIER (OU LE PANNEAU ARRIÈRE).
- CET APPAREIL NE CONTIENT AUCUNE PIÈCE SUSCEPTIBLE DE FAIRE L'OBJET D'UN ENTRETIEN PAR L'UTILISATEUR.
- TOUTE RÉPARATION DOIT ÊTRE FAITE PAR UN TECHNICIEN SPÉCIALISÉ.



L'utilisation des commandes et réglages ou l'exécution de procédures autres que celles spécifiées dans ce manuel peuvent entraîner une exposition à des radiations dangereuses.

Importantes consignes de sécurité



Ce symbole indique la présence de mises en garde.



Ce symbole indique les actions qui ne doivent pas être effectuées.



Ce symbole indique les actions qui doivent être effectuées.



- Ne placez pas l'appareil sur des chariots, des tables, des étagères ou des supports irréguliers ou instables. L'appareil pourrait tomber, ce qui pourrait causer des dommages et même blesser les enfants ou les adultes à proximité.



- Utilisez uniquement un chariot ou un support recommandé par le fabricant. Manipulez cet appareil et le chariot ou le support recommandé avec soin. Des arrêts rapides, une force excessive et des surfaces inégales peuvent causer le retournement de l'ensemble téléviseur et chariot/support.



- Ne démontez pas la prise de terre à 3 fils. La fiche de terre sur la prise à 3 fiches a un rôle très important. Si vous retirez cette fiche de terre, vous augmentez les risques de dommages pour l'appareil.



- Si vous ne parvenez pas à brancher la fiche dans la prise électrique, contactez un électricien pour qu'il installe une prise de terre.



- Utilisez toujours cet appareil en conformité avec le type de source d'alimentation indiqué à l'arrière de la plaque informative de série ou du modèle.



- Ne surchargez jamais les prises murales et les rallonges.



- Utilisez et manipulez le cordon d'alimentation avec soin. Ne placez pas d'objets lourds sur le câble d'alimentation.



- Ne tirez pas sur le cordon d'alimentation CA. Ne manipulez pas le cordon d'alimentation CA si vos mains sont humides.

- Ne touchez pas le cordon d'alimentation et le câble de l'antenne en cas d'orage.



- Retirez la fiche de la prise murale si l'appareil ne va pas être utilisé pendant une longue période.



- Ne placez pas, n'utilisez pas et ne manipulez pas cet appareil près d'une source d'eau.
- N'exposez jamais l'appareil aux liquides, à la pluie et à l'humidité. Consultez un spécialiste si l'un des liquides ci-dessus est renversé sur l'appareil.
- N'exposez pas l'appareil à des températures extrêmes ou aux rayons directs du soleil car l'appareil pourrait s'échauffer et être endommagé.
- Éloignez l'appareil des sources de chaleur, telles que radiateurs, bouches de chaleur, fours ou autres appareils qui dégagent de la chaleur.

- N'essayez pas de réparer cet appareil vous-même.



- L'ouverture et le démontage des boîtiers pourraient vous exposer à des tensions dangereuses ou à d'autres risques et entraîner l'annulation de la garantie. Confiez l'entretien à un personnel qualifié.



- Ne placez pas d'autres objets sur l'appareil et ne laissez tomber aucun objet sur l'appareil.
- N'introduisez rien dans les trous de ventilation de votre appareil. L'insertion d'un objet métallique ou inflammable pourrait causer un incendie ou une décharge électrique.
- Ne placez pas l'appareil sur des chariots, des supports, des tables ou des étagères instables. L'appareil pourrait tomber, en provoquant de graves blessures aux adultes ou aux enfants, ainsi que des dégâts importants. Placez toujours l'appareil sur le plancher ou sur une surface stable, plate, solide et suffisamment robuste pour supporter le poids de l'appareil.
- Ne bloquez aucune ouverture de ventilation. Prévoyez un espace suffisant autour de l'appareil. Ne placez pas l'appareil : sur un lit, un canapé, un tapis ou autre surfaces similaires ; à proximité de rideaux, voilages, murs, dans une bibliothèque, dans une étagère encastrée ou à tout autre endroit ne permettant pas une aération suffisante.
- Débranchez l'appareil durant les orages avec risques de foudre ou lorsqu'il n'est pas utilisé durant de longues périodes.
- Confiez tous les travaux d'entretien à un personnel qualifié. Un entretien est requis lorsque l'appareil a subi des dommages, tels que des dommages du cordon d'alimentation ou de la prise, lorsque du liquide a été renversé ou que des objets sont tombés dans l'appareil, en cas d'exposition aux intempéries et à l'humidité, en cas d'anomalie de fonctionnement ou de chute de l'appareil.



- Retirez toujours le cordon d'alimentation de la prise avant de nettoyer l'appareil.



- N'utilisez jamais de détergents liquides ou aérosol sur l'appareil. Nettoyez uniquement avec un tissu sec et doux.



- Utilisez uniquement les outils/accessoires spécifiés par le fabricant.

Instructions de sécurité de l'antenne externe

Si une antenne extérieure est connectée, vous devez suivre les précautions suivantes :



- Ne placez jamais une antenne externe dans un lieu où elle pourrait entrer en contact avec des lignes électriques aériennes ou tout autre circuit électrique ou d'alimentation.
- Lors de l'installation d'un système d'antenne externe, faites preuve d'une extrême prudence afin d'éviter tout contact avec des lignes électriques. Le contact direct avec une ligne électrique peut être fatal et doit être évité à tout prix.

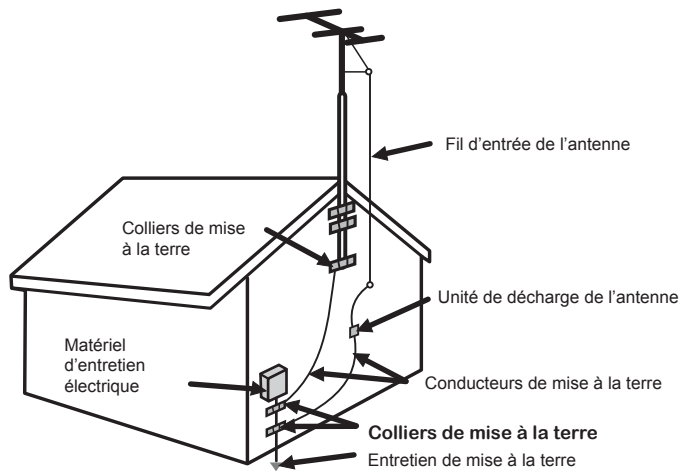

EXEMPLE DE MISE À LA TERRE D'UNE ANTENNE EXTÉRIEURE

TABLE DES MATIÈRES

AVERTISSEMENTS ET MISES EN GARDE

Importantes consignes de sécurité	1
Instructions de sécurité de l'antenne externe	2

PRÉSENTATION DU TÉLÉVISEUR LCD

Caractéristiques principales	5
Contenu du colis	6
Réglage du téléviseur LCD	7
Votre téléviseur LCD	10
Votre télécommande	12

BRANCHEMENT DE VOTRE TÉLÉVISEUR LCD

Connexion à la télévision par câble ou à une antenne	14
Utilisation de la carte d'interface commune CI	19
Connexion à des périphériques audiovisuels optionnels	
Connexion à un magnétoscope	21
Connexion d'une caméra vidéo ou d'une console de jeux	22
Connexion d'un appareil audiovisuel avec connecteur YPbPr	23
Connexion d'un appareil audiovisuel avec connecteur HDMI	24
Connexion d'un appareil audiovisuel avec connecteur DVI	25
Connexion d'un appareil audiovisuel avec connecteur PÉRITEL	26
Connexion d'un PC	27
Branchement d'un récepteur audio	28

UTILISER LES FONCTIONS DU TÉLÉVISEUR LCD

Visualisation en grand écran	29
Utiliser le Menu	30
Personnalisation des paramètres vidéo	32
Personnalisation des paramètres audio	34
Personnalisation des paramètres d'installation	36
Utiliser le contrôle parental	37
Personnalisation des paramètres de téléviseur	39

DÉPANNAGE

.....	41
-------	----

MODES D'AFFICHAGE

.....	42
-------	----

CARACTÉRISTIQUES

.....	43
-------	----

PRÉSENTATION DU TÉLÉVISEUR LCD

FRANÇAIS

Caractéristiques principales

Entrées et sorties multiples Audio/Vidéo pour la connexion d'appareils externes

- 2 ensembles de bornes d'entrée A/V composites
- 2 bornes d'entrée PÉRITEL
- 1 ensemble de bornes d'entrée Vidéo composantes
- 1 borne d'entrée VGA/audio
- 2 bornes d'entrée HDMI™/audio
- 1 borne SPDIF
- 1 borne COAXIALE de sortie audio
- 1 borne de casque

Interface High Definition Multimedia Interface (HDMI)

- Le dispositif HDMI est une connexion petite et facile à utiliser pouvant transmettre jusqu'à 5 Gbits/s de signaux combinés vidéo et audio en haute définition, via un seul câble. Ce système permet de réduire les coûts, la complexité et la confusion provoquée par les multiples câbles nécessaires pour connecter vos systèmes audiovisuels actuels.

Entrées vidéo composantes HD-Ready

- Elles offrent la meilleure qualité vidéo pour les branchements DVD (480p) et de boîtier pour télévision numérique (HD1080i, 720p).

Réduction numérique de bruit 3D

- Cette fonction permet de réduire numériquement le bruit de l'image afin de fournir une meilleure qualité d'image.

Détection mode film (3:2 ajustement 24 images arrière)

- Cette fonction peut détecter automatiquement le contenu dérivé d'un film et ajuster l'image de l'entrecroisement correspondant pour donner une apparence plus naturelle et plus claire à l'image en mouvement.

Contenu du colis

Assurez-vous que les éléments suivants sont inclus.

- Téléviseur LCD



- Support pour téléviseur/
Tournevis



X 4

X 6 (37" & 42")
(94cm & 107cm)

- Télécommande/
2 piles AAA

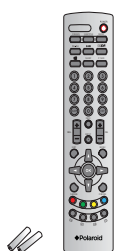

- Cordon d'alimentation



Le cordon d'alimentation peut être différent selon le type d'installation électrique de votre pays.

- Carte de garantie

- Guide de l'utilisateur

- Guide de démarrage rapide

Ces éléments sont suffisants pour régler et utiliser le téléviseur LCD dans sa configuration de base.



Assurez-vous que les éléments suivants sont inclus. Si des éléments sont absents, appelez le service client.

Réglage du téléviseur LCD

Installation du support du téléviseur

Si vous préférez assembler votre nouveau téléviseur Polaroid sur un mur plutôt que de le fixer sur un support, veuillez consulter les instructions fournies dans le kit de montage mural (non inclus).

Lisez toutes les instructions avant de continuer l'installation du support.

- 1 Retirez la mousse placée sur la partie supérieure de l'écran LCD.

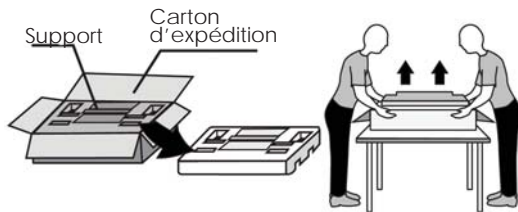

- 2 Sortez l'écran LCD de son emballage sans enlever la mousse d'emballage placée sur la partie inférieure du support et placez-le sur une surface stable.



! Ne retirez pas l'emballage du téléviseur avant que le support ne soit fixé.

- 3 Enlevez le sachet de protection de l'écran LCD, mais NE retirez PAS la mousse placée dans la partie inférieure du téléviseur.

- 4 Repérez l'endroit à l'arrière du téléviseur permettant de fixer le support. Fixez solidement le support au téléviseur LCD avec toutes les vis.

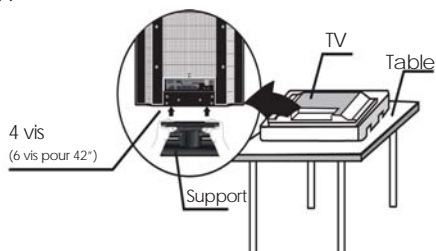

Désinstallation du support du téléviseur

Si vous préférez assembler votre nouveau téléviseur Polaroid sur un mur plutôt que de le fixer sur un support, veuillez consulter les instructions fournies dans le kit de montage mural (vendu séparément).



Vérifiez le modèle de votre téléviseur et assurez-vous que le kit de montage mural spécifié est bien celui utilisé. Contactez le service client pour toute assistance lors de l'installation du kit de montage mural.

- 1** Pour éviter d'endommager la surface du téléviseur LCD, placez-le sur un chiffon doux.

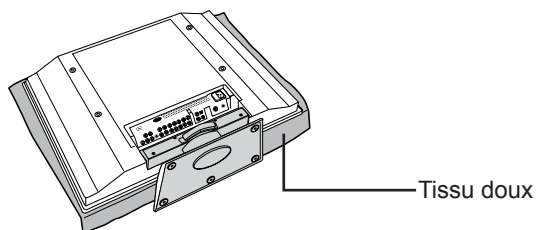

- 2** Retirez les vis du support du téléviseur et détachez le support du téléviseur.

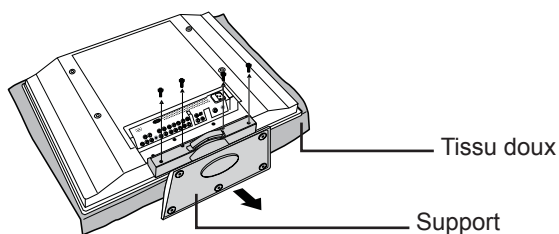

- 3** Alignez les trous du montage mural avec les trous correspondants situés à l'arrière du téléviseur, puis serrez les quatre vis.

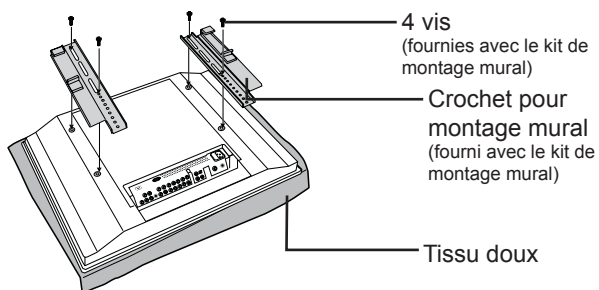

- 4** Avant d'installer le téléviseur sur un mur, veuillez lire les instructions d'installation fournies avec le kit de montage mural (vendu séparément).

Installation du téléviseur

- 1 Utilisez un câble d'antenne fourni pour brancher le signal VHF/UHF à la borne de ANT. du téléviseur LCD (voir page 17).
- 2 Branchez le cordon d'alimentation CA à l'arrière du téléviseur, puis à la prise murale.
- 2 Insérez les deux piles fournies dans la télécommande.

Étape 1 Faites glisser le couvercle arrière pour ouvrir le logement des piles de la télécommande.



Étape 2 Insérez deux piles de type AAA. Faites coïncider les pôles (+) et (-) des piles et les extrémités (+) et (-) indiquées dans le logement pour piles. Remettez le couvercle en place.



N'utilisez pas de nettoyants corrosifs (nettoyant pour porcelaine, acier inoxydable, toilette ou à four etc.) sur la télécommande car cela pourrait l'endommager.

- 4 Branchez un autre appareil audiovisuel externe (voir pages 19-28).

Votre téléviseur LCD

Vue avant/latérale droite et commandes

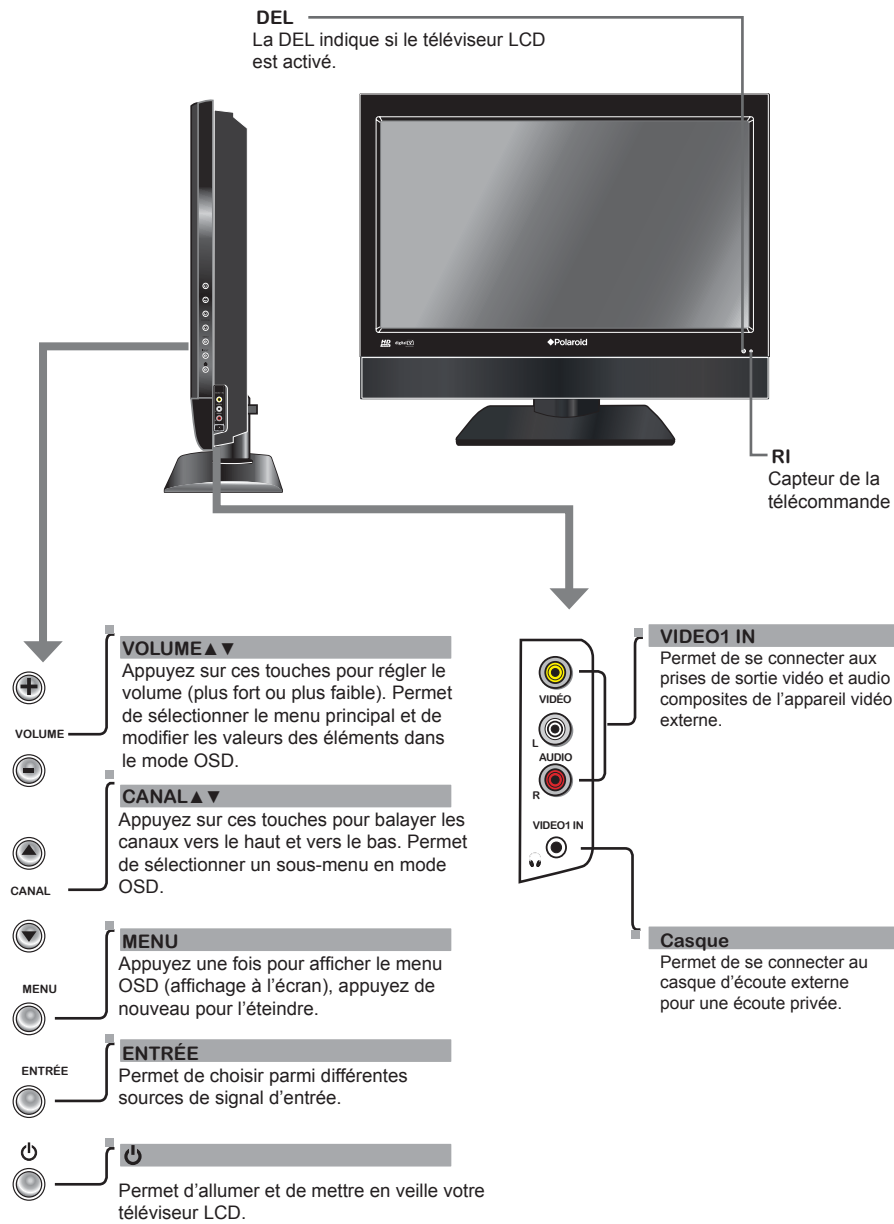

Vue arrière et prises

FRANÇAIS

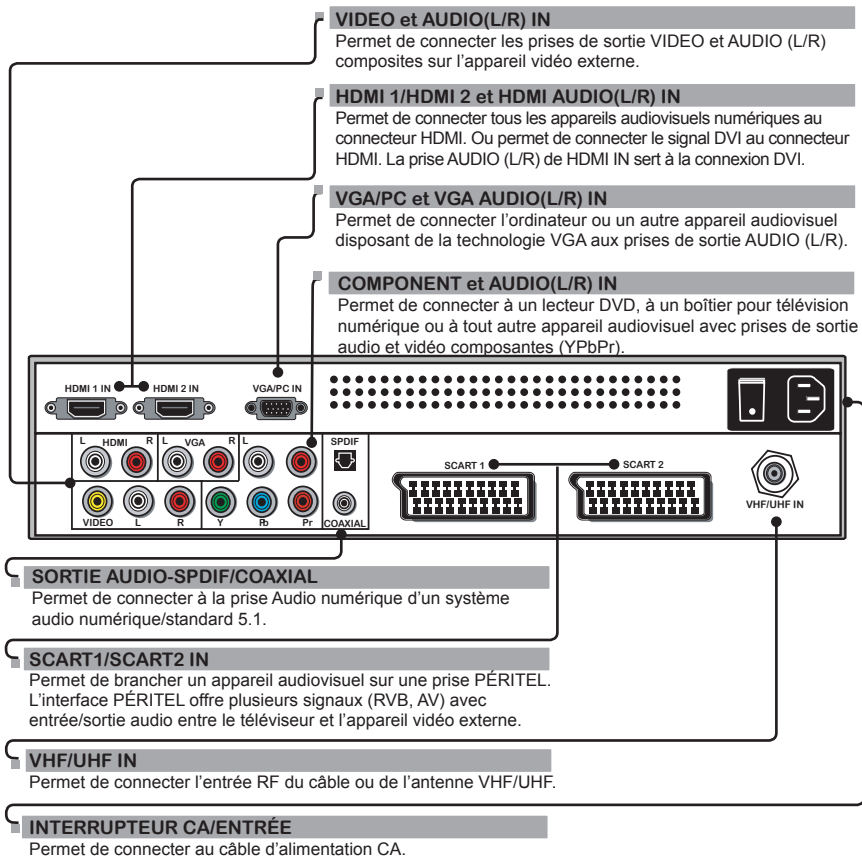
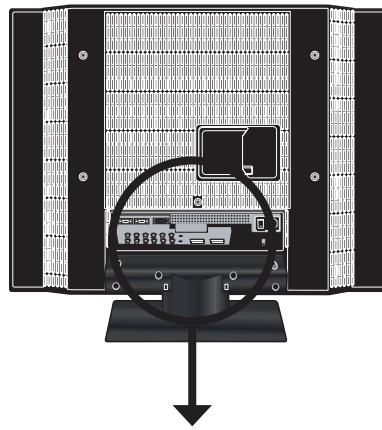

Votre télécommande

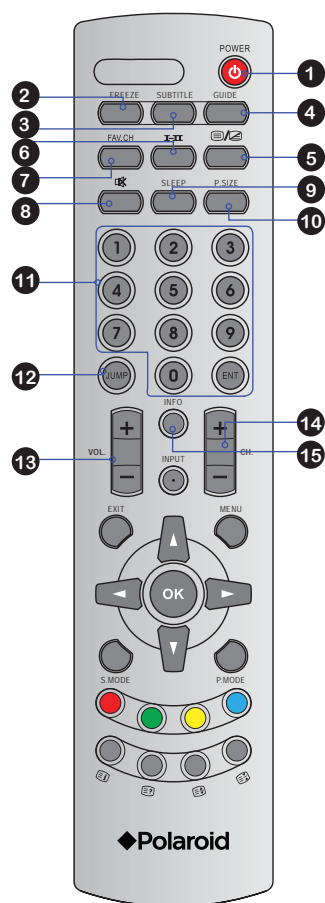

- 1 Déclenche et arrête le mode veille du téléviseur LCD.
- 2 **ARRÊT** Appuyez sur la touche **ARRÊT** pour geler l'image en cours. Appuyez de nouveau pour restaurer l'image.
- 3 **SOUS-TITRES** Permet de faire défiler les options de sous-titres du téléviseur.
- 4 **GUIDE** Affiche le guide de programmation à l'écran. Appuyez de nouveau sur cette touche pour désactiver le GUIDE.
- 5 Met en marche et arrête la fonction Télétexte. (Appuyez sur les touches ▲/▼ pour sélectionner la page et appuyez sur les touches ◀/▶ pour sélectionner la sous-page.)
- 6 **I-II** Permet de parcourir les options de son du téléviseur (NICAM) : MONO, STÉRÉO.
- 7 **CH.FAV** Appuyez sur la touche **CH.FAV** pour afficher les chaînes favorites.
- 8 Permet d'interrompre et de restaurer le son.
- 9 **SOMMEIL** Permet de parcourir les différents temporisateurs d'arrêt du téléviseur LCD : Désactivé ou 10, 20, 30, 40, 50, 60, 90, 120 min.
- 10 **FORMAT** Permet de parcourir les paramètres de mode Grand écran : NORMAL, PLEIN ÉCRAN, GRAND ÉCRAN, ZOOM.
- 11 **0-9/ENT** Appuyez sur un numéro pour sélectionner une chaîne. Une fois la sélection effectuée, appuyez sur **ENT** pour activer le canal ; dans le cas contraire, le canal s'active automatiquement au bout de 3 secondes.
- 12 **SAUTER** Revient à la chaîne précédemment sélectionnée.
- 13 **VOL.+/-** Augmente ou réduit le volume.
- 14 **CH.▲▼** Balaye les canaux vers le haut et vers le bas.
- 15 **INFO** Appuyez une fois pour afficher diverses informations telles que la chaîne actuelle et la source d'entrée.

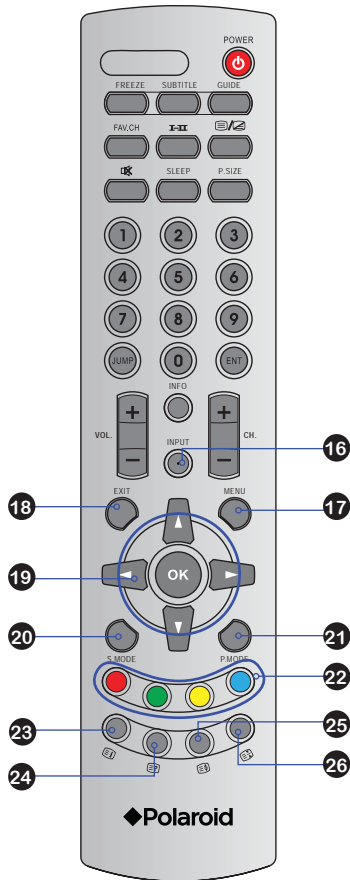

16 ENTRÉE Appuyez sur **ENTRÉE** pour afficher la liste des sources. Utilisez les touches ▲▼ pour sélectionner l'appareil vidéo connecté aux entrées vidéo de votre téléviseur LCD : TV, VIDÉO1 (CÔTÉ), VIDÉO2 (ARRIÈRE), VIDÉO3 (PÉRITEL1), VIDÉO4 (PÉRITEL2), VIDÉO5 (YPbPr), VIDÉO6 (HDMI1), VIDÉO7 (HDMI2), ORDINATEUR (VGA).

• Dans le menu TV, utilisez la touche • (Entrée) avec les touches 0 à 9 pour spécifier la fréquence (par exemple 55,2 MHz).

17 MENU Affiche le menu affiché à l'écran.

18 QUITTER Permet de quitter le menu OSD.

19 ▲▼▶◀ Permettent de parcourir les options OSD et sélectionnent des éléments du menu. OK confirme les options de configuration.

20 MD SON Permet de sélectionner les options d'effets sonores : Désactivé, SURROUND, LIVE, DANCE, TECHNO, CLASSIQUE, DOUX, ROCK, POP.

21 MD IMAGE Permet de sélectionner le mode d'image : UTILISATEUR, VIF, HAUTE BRILLANCE, CINÉMA, SPORT.

22  Permet d'accéder aux éléments du TÉLÉTEXTE ou aux pages correspondantes.

23  Révèle des informations cachées telles que la réponse à un questionnaire en mode TÉLÉTEXTE.

24  Affiche l'index principal en mode TÉLÉTEXTE.

25  Affiche le haut et le bas de la page ou la page entière, afin de permettre de lire facilement en mode TÉLÉTEXTE.

26  Gèle un passage de plusieurs pages à l'écran en mode TÉLÉTEXTE.

! Plage de diffusion effective : La télécommande peut contrôler le téléviseur LCD à une distance maximale de 5 mètres si elle est dirigée directement vers le récepteur.



INSTALLATION DU TÉLÉVISEUR LCD

Consultez le manuel pour la connexion de tout appareil externe.
Lorsque vous connectez un appareil externe, ne connectez pas les câbles d'alimentation CA aux prises murales avant d'avoir effectué toutes les connexions.

Connexion à la télévision par câble ou à une antenne

Connexion de l'antenne

L'importance de l'antenne pour une bonne réception de la télévision en couleurs est plus grande que pour la télévision en noir et blanc. Pour cette raison, nous vous recommandons d'utiliser une antenne extérieure de bonne qualité. Vous trouverez ci-après une explication concise des types de connexions différentes selon les systèmes d'antennes.

<ul style="list-style-type: none">■ Un système 75 ohms est généralement caractérisé par un câble rond (non fourni) disposant d'un connecteur de type IEC pouvant être facilement raccordé à une borne sans outils.
<p>Connecteur de type IEC</p>  <p>Câble coaxial 75 ohms (rond)</p>
<ul style="list-style-type: none">■ Un système 300 ohms est un câble plat à deux conducteurs (non fourni) qui peut être raccordé à une borne 75 ohms au moyen d'un adaptateur 300-75 ohms (non fourni).
 <p>Câble à deux conducteurs 300 ohms (plat)</p>

Suivez l'un des schémas suivants lorsque vous connectez une antenne extérieure.

A : indique comment utiliser une antenne extérieure mixte VHF/UHF.

B : indique comment utiliser des antennes extérieures séparées VHF et/ou UHF.

FRANÇAIS

A. Antenne mixte VHF/UHF

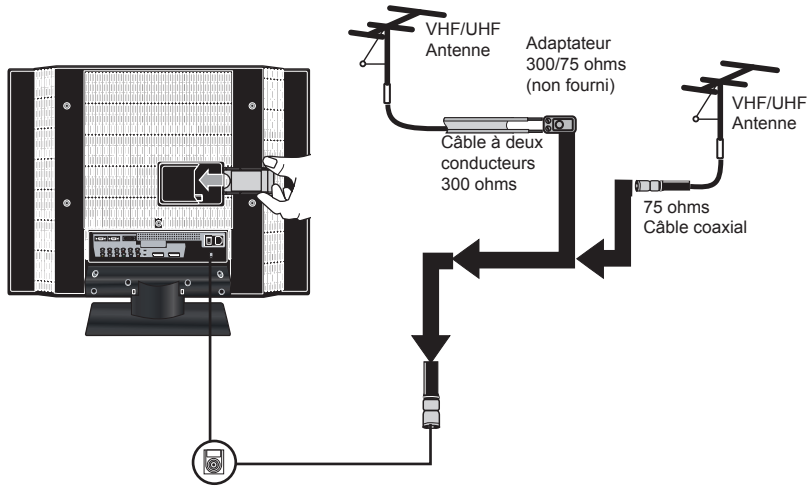

B. Antennes séparées VHF et/ou UHF

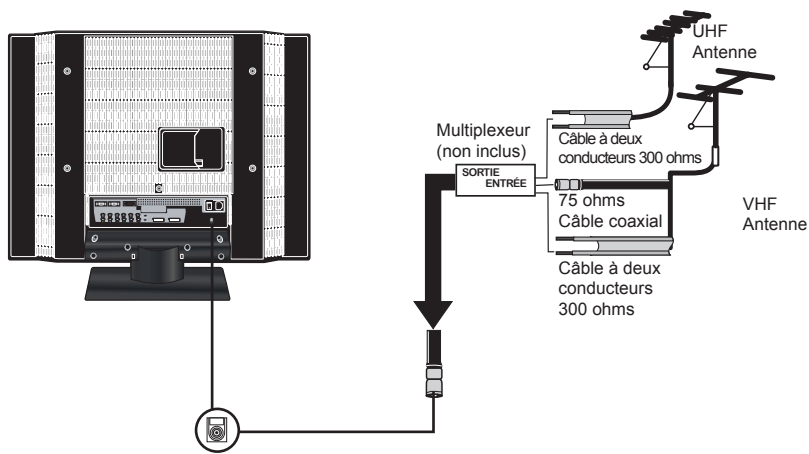

Connexion de la télévision par câble

- Un connecteur de câble coaxial de 75 ohms est intégré à l'appareil pour faciliter le raccordement. Lors du raccordement du câble coaxial de 75 ohms, branchez-le dans la borne ANT.
- Certaines sociétés de télévision par câble proposent des chaînes payantes. Puisque les signaux de ces chaînes payantes sont brouillés, un convertisseur/décodeur est généralement fourni à l'abonné par la société.

Ce convertisseur/décodeur est nécessaire à la visualisation des canaux cryptés. (Réglez votre téléviseur sur le canal 3 ou 4 car l'un de ces canaux est généralement utilisé. En cas de doute, consultez le câblo-opérateur.)

Pour des informations plus précises sur l'installation, consultez la société de télévision par câble.

Une méthode possible de connexion du convertisseur/décodeur fourni par la société de télévision par câble vous est présentée ci-dessous.

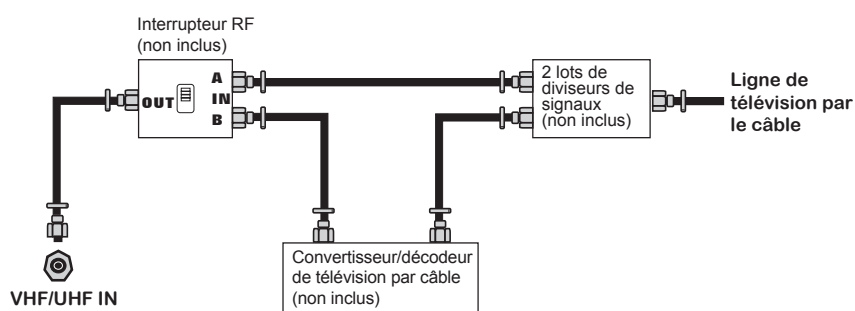

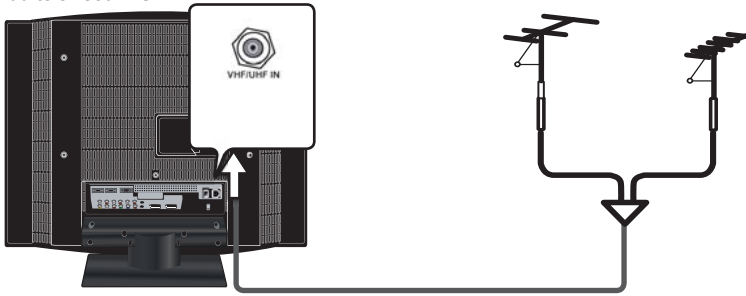

- L'interrupteur RF (non fourni) est nécessaire pour garantir deux entrées (A et B). Le réglage de l'interrupteur RF en position A permet de voir tous les canaux en clair à l'aide des touches de canaux de télévision.
- Le réglage de l'interrupteur RF en position B permet de voir tous les canaux en clair via le convertisseur/décodeur à l'aide des touches de canaux du convertisseur.

- 1 Utilisez un câble d'antenne fourni pour brancher le signal TV à la borne de CÂBLE TV du téléviseur LCD.

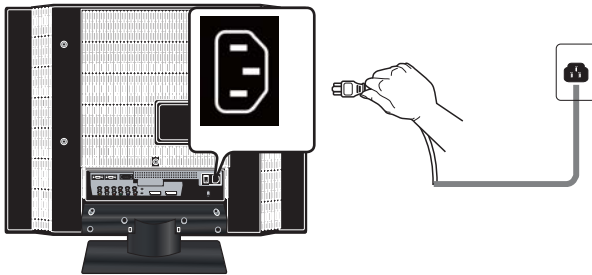

- 2 Branchez le cordon d'alimentation CA à l'arrière du téléviseur, puis à la prise murale.



- 3 Appuyez sur la touche  de la télécommande pour mettre le téléviseur LCD sous tension.



Débranchez toujours le téléviseur LCD du secteur lorsque vous n'allez pas l'utiliser pendant une longue période. La touche  du panneau avant permet uniquement de passer le téléviseur LCD en veille ; elle ne débranche pas l'appareil du secteur. Pour débrancher complètement l'appareil, veuillez retirer la fiche de courant de la prise.

- 4 Appuyez sur la touche **ENTRÉE** de la télécommande pour afficher la liste des sources. Utilisez les touches **▲ ▼** pour sélectionner **TV**, puis appuyez sur la touche **OK**.

Source d'entrée	
✓	TV
	VIDÉO1 (CÔTÉ)
	VIDÉO2 (ARRIÈRE)
	VIDÉO3 (PÉRISEL1)
	VIDÉO4 (PÉRISEL2)
	VIDÉO5 (YPbPr)
	VIDÉO6 (HDMI1)
	VIDÉO7 (HDMI2)
	ORDINATEUR (VGA)

- 5 Appuyez sur la touche **MENU** de la télécommande pour afficher le menu principal et utilisez les touches ◀▶ pour sélectionner **TV**.

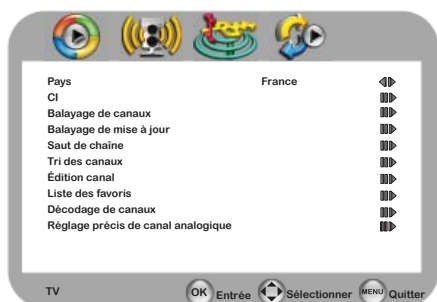

- 6 Appuyez sur la touche ▼ pour sélectionner **Pays** et sélectionnez votre pays à l'aide des touches ◀▶.

- 7 Appuyez sur la touche ▼ pour sélectionner **Balayage de canaux**, puis appuyez sur la touche **OK**. La fonction **Balayage de canaux** crée automatiquement la liste des canaux recevables en modes numérique et analogique. **Les canaux 901 et au-delà correspondent aux canaux analogiques.**

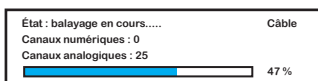

Appuyez sur la touche **MENU** à tout moment pour interrompre le processus de mémorisation (la liste ne pourra pas être créée si l'opération est interrompue).

- 8 Appuyez sur les touches de numéros ou sur CH ▲▼ pour sélectionner une chaîne de télévision.

Utilisation de la carte d'interface commune CI

FRANÇAIS

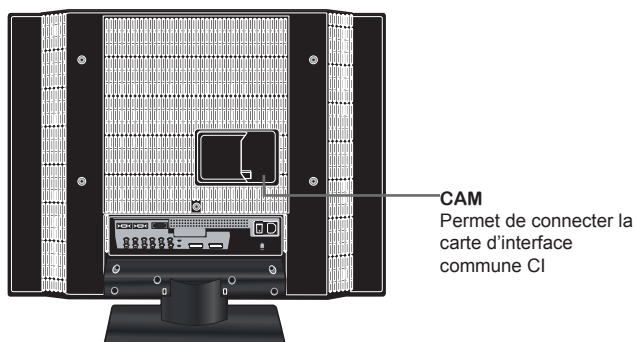

1 Permet d'afficher le contenu numérique de grande qualité en mode TV numérique

▪ **POUR INSÉRER UNE CARTE CI**

Insérez la carte CI dans le logement dans le sens de la flèche jusqu'à ce qu'elle se mette en place.

▪ **POUR RETIRER UNE CARTE CI**

Lorsque vous souhaitez retirer la carte CI, n'essayez pas de tirer dessus pour la sortir du logement. Appuyez sur le bouton **EJECT** comme illustré ci-dessous.

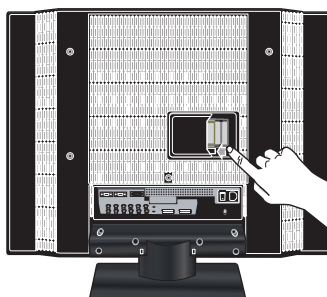
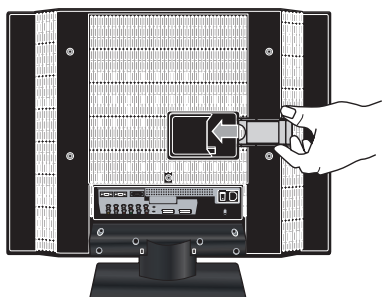

(disponible dans des zones limitées).

Cette fonction permet de regarder le contenu numérique de grande qualité de certaines chaînes. Si vous retirez le module CI, vous pouvez regarder le programme numérique/analogique disponible sur certaines chaînes.

2 Mettez le téléviseur LCD sous tension. Appuyez sur la touche **MENU** de la télécommande pour afficher le menu principal, puis utilisez les touches ◀▶ pour sélectionner **TV**.

- 3 Appuyez sur la touche ▼ pour sélectionner **CI** et appuyez sur la touche **OK**.



- 4 Un message apparaît pour vous indiquer que la carte CI a été détectée.

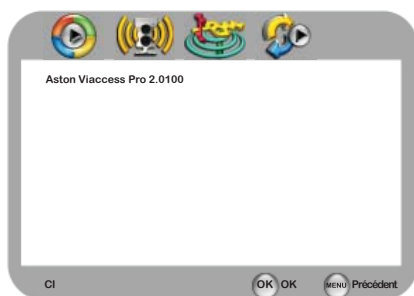



- 5 Appuyez sur la touche **MENU** pour retourner au menu TV. Appuyez sur la touche ▼ pour sélectionner **Balayage de canaux**, puis appuyez sur la touche **OK**. La fonction **Balayage de canaux** crée automatiquement certains services brouillés recevables.

! L'option CAM n'est pas prise en charge dans tous les pays. Veuillez vérifier auprès de votre fournisseur local.

Connexion à des périphériques audiovisuels optionnels

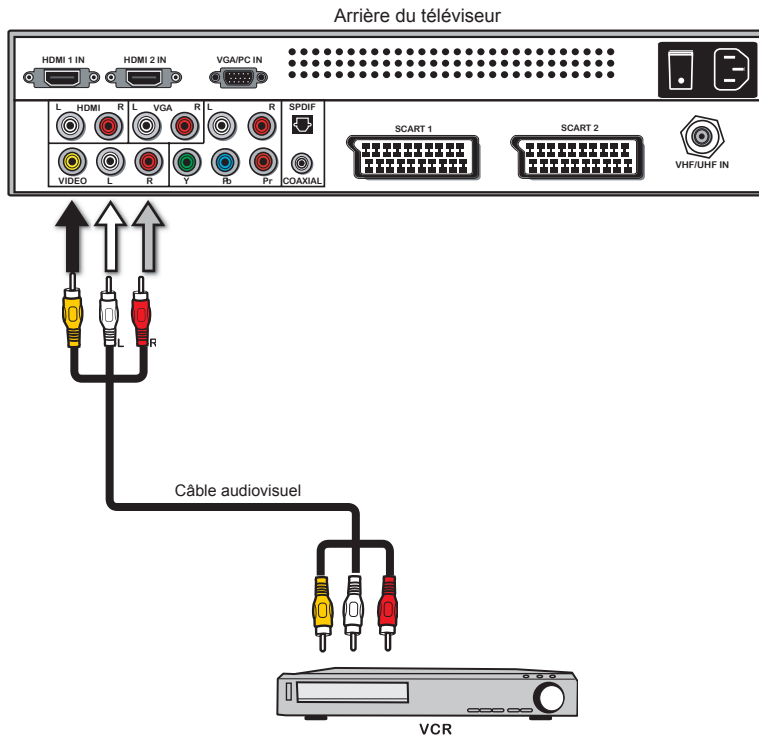
Connexion à un magnétoscope





- 1 Utilisez un câble composite pour brancher les prises vidéo/audio composites du magnétoscope aux prises VIDEO2 IN du téléviseur LCD.
- 2 Branchez toutes les sources d'alimentation CA avant de mettre sous tension le téléviseur LCD et/ou les autres appareils branchés.
- 3 Appuyez sur la touche  de la télécommande pour mettre le téléviseur LCD sous tension.
- 4 Pour regarder une vidéocassette, appuyez sur la touche **ENTRÉE** de la télécommande pour sélectionner **VIDÉO1 (ARRIÈRE)**.

Source d'entrée
TV
VIDÉO1 (CÔTÉ)
<input checked="" type="checkbox"/> VIDÉO2 (ARRIÈRE)
VIDÉO3 (PÉRITEL1)
VIDÉO4 (PÉRITEL2)
VIDÉO5 (YPbPr)
VIDÉO6 (HDMI1)
VIDÉO7 (HDMI2)
ORDINATEUR (VGA)

Branchement de votre téléviseur LCD

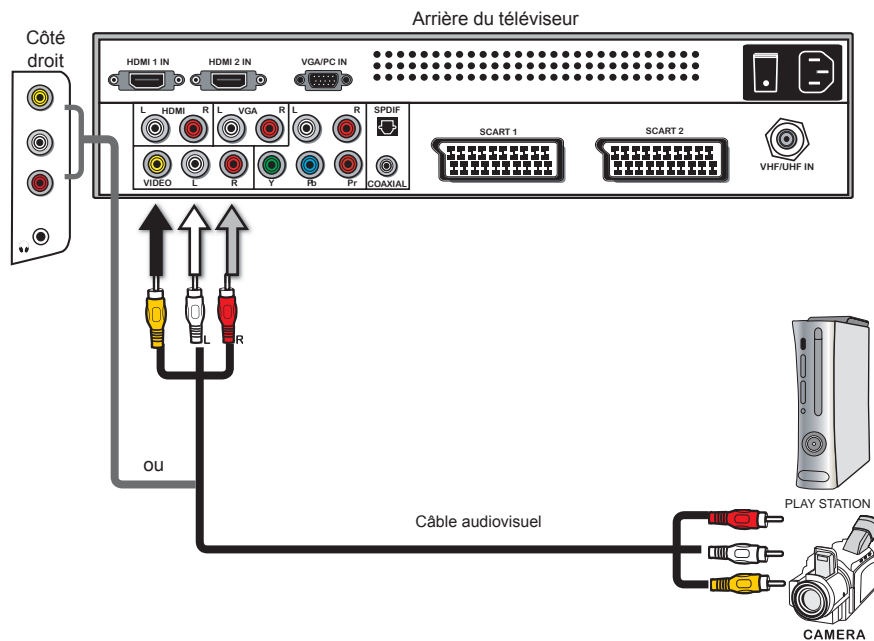
Connexion d'une caméra vidéo ou d'une console de jeux



- 1 Utilisez un câble composite pour brancher les prises vidéo/audio composites de la caméra vidéo ou de la console de jeux dans les prises VIDEO2 IN ou VIDEO1 IN du téléviseur LCD.
- 2 Branchez toutes les sources d'alimentation CA avant de mettre sous tension le téléviseur LCD et/ou les autres appareils branchés.
- 3 Appuyez sur la touche  de la télécommande pour mettre le téléviseur LCD sous tension.
- 4 Pour visualiser une vidéo à l'aide d'une caméra ou d'une console de jeux, appuyez sur la touche **ENTRÉE** de la télécommande pour sélectionner **VIDÉO1** ou **VIDÉO2**.

Source d'entrée	Source d'entrée
TV	TV
✓ VIDEO1 (CÔTÉ)	VIDÉO1 (CÔTÉ)
VIDEO2 (ARRIÈRE)	✓ VIDEO2 (ARRIÈRE)
VIDEO3 (PÉRITEL1)	VIDÉO3 (PÉRITEL1)
VIDEO4 (PÉRITEL2)	VIDÉO4 (PÉRITEL2)
VIDÉO5 (YPbPr)	VIDÉO5 (YPbPr)
VIDÉO6 (HDMI1)	VIDÉO6 (HDMI1)
VIDÉO7 (HDMI2)	VIDÉO7 (HDMI2)
ORDINATEUR (VGA)	ORDINATEUR (VGA)



Certaines caméras ne peuvent pas se connecter à un téléviseur. Veuillez consulter le manuel d'utilisateur de votre caméra vidéo pour connaître sa compatibilité. Les connexions indiquées pour la console de jeux peuvent ne pas correspondre à votre console. Veuillez consulter le manuel d'utilisation de la console.

Connexion d'un appareil audiovisuel avec connecteur YPbPr

FRANÇAIS

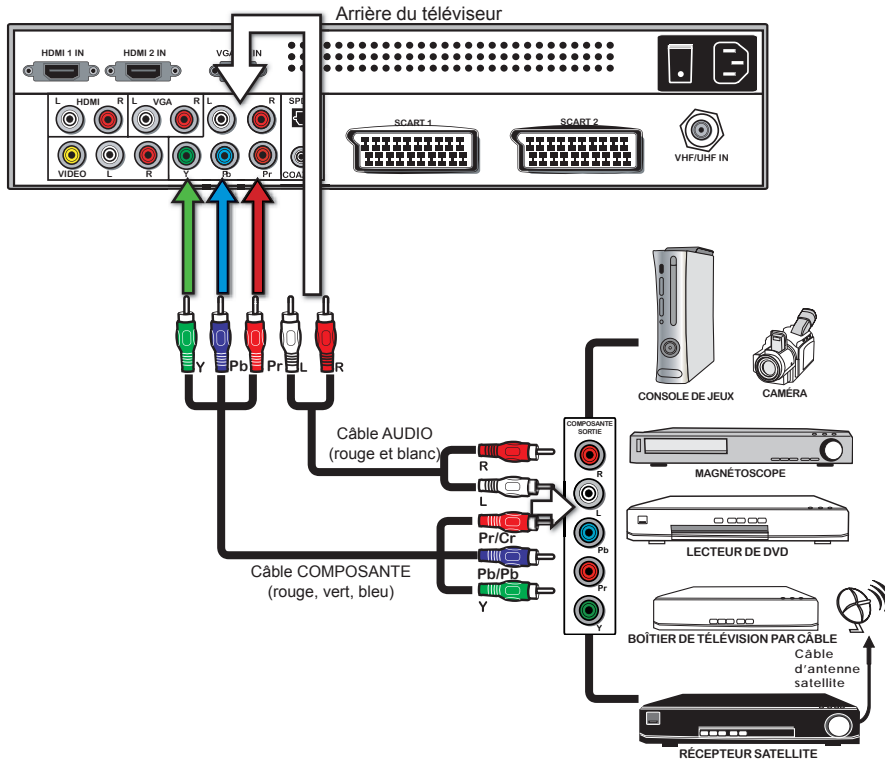



- 1 Utilisez un câble composante pour connecter les prises de sortie composantes de l'appareil audiovisuel aux prises d'entrée YPbPr IN du téléviseur LCD. Utilisez un câble audio pour brancher les prises de sortie composantes audio de l'appareil aux prises d'entrées audio du téléviseur LCD.
- 2 Connectez toutes les sources d'alimentation CA avant de mettre sous tension le téléviseur et/ou les autres appareils connectés.
- 3 Appuyez sur la touche  de la télécommande pour mettre le téléviseur LCD sous tension.
- 4 Pour visualiser des programmes par le biais de l'appareil audiovisuel avec YPbPr, appuyez sur la touche **ENTRÉE** de la télécommande pour sélectionner **VIDÉO5(YPbPr)**.

Source d'entrée
TV
VIDÉO1 (CÔTÉ)
VIDÉO2 (ARRIÈRE)
VIDÉO3 (PÉRITEL1)
VIDÉO4 (PÉRITEL2)
✓ VIDÉO5 (YPbPr)
VIDÉO6 (HDMI1)
VIDÉO7 (HDMI2)
ORDINATEUR (VGA)

 Les prises vidéo composantes de votre lecteur DVD sont quelques fois appelées YPbPr ou YCbCr. Pour une explication de la vidéo composante, consultez le manuel de l'utilisateur du lecteur DVD.

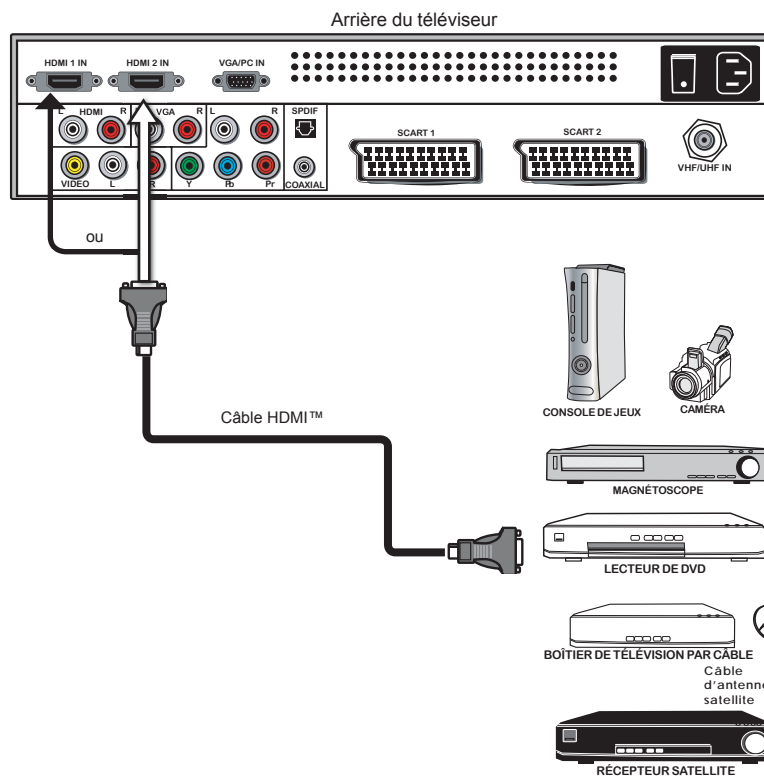
Connexion d'un appareil audiovisuel avec connecteur HDMI™



- 1 Utilisez un câble HDMI™ pour brancher la prise de sortie HDMI™ de l'appareil audiovisuel aux prises d'entrée HDMI1/HDMI2 IN du téléviseur LCD.
- 2 Branchez toutes les sources d'alimentation CA avant de mettre sous tension le téléviseur LCD et/ou les autres appareils branchés.
- 3 Appuyez sur la touche  de la télécommande pour mettre le téléviseur LCD sous tension.
- 4 Appuyez sur la touche **ENTRÉE** de la télécommande pour sélectionner **VIDÉO6** ou **VIDÉO7**.

Source d'entrée
TV
VIDÉO1 (CÔTÉ)
VIDÉO2 (ARRIÈRE)
VIDÉO3 (PÉRITEL1)
VIDÉO4 (PÉRITEL2)
VIDÉO5 (YPbPr)
✓ VIDÉO6 (HDMI1)
VIDÉO7 (HDMI2)
ORDINATEUR (VGA)

Source d'entrée
TV
VIDÉO1 (CÔTÉ)
VIDÉO2 (ARRIÈRE)
VIDÉO3 (PÉRITEL1)
VIDÉO4 (PÉRITEL2)
VIDÉO5 (YPbPr)
VIDÉO6 (HDMI1)
✓ VIDÉO7 (HDMI2)
ORDINATEUR (VGA)

 Le connecteur HDMI™ fournit à la fois des signaux vidéo et audio. Il n'est pas nécessaire de brancher le câble audio.

Connexion d'un appareil audiovisuel avec connecteur DVI

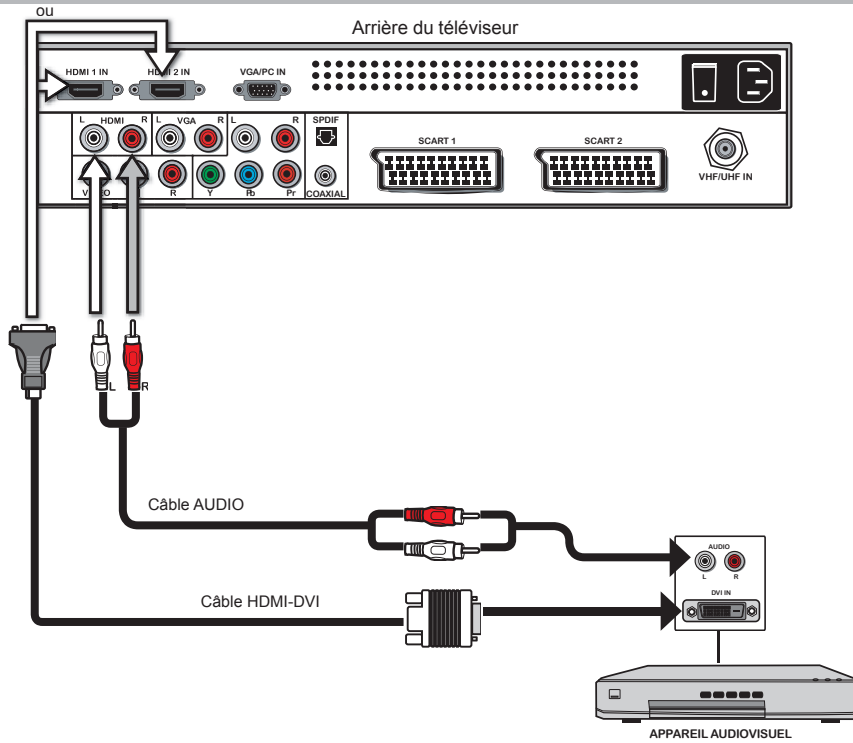

FRANÇAIS

1 Utilisez un câble HDMI-DVI pour brancher la prise de sortie DVI de l'appareil audiovisuel aux prises d'entrée HDMI1/HDMI2 IN du téléviseur LCD. Utilisez un câble audio pour connecter les prises de sortie audio de l'appareil audiovisuel aux prises AUDIO HDMI™ du téléviseur LCD.

2 Branchez toutes les sources d'alimentation CA avant de mettre sous tension le téléviseur LCD et/ou les autres appareils branchés.

3 Appuyez sur la touche  de la télécommande pour mettre le téléviseur LCD sous tension.

4 Appuyez sur la touche **ENTRÉE** de la télécommande pour sélectionner **VIDÉO6** ou **VIDÉO7**.

Source d'entrée	Source d'entrée
TV	TV
VIDÉO1 (CÔTÉ)	VIDÉO1 (CÔTÉ)
VIDÉO2 (ARRIÈRE)	VIDÉO2 (ARRIÈRE)
VIDÉO3 (PÉRITEL1)	VIDÉO3 (PÉRITEL1)
VIDÉO4 (PÉRITEL2)	VIDÉO4 (PÉRITEL2)
VIDÉO5 (YPbPr)	VIDÉO5 (YPbPr)
✓ VIDÉO6 (HDMI1)	VIDÉO6 (HDMI1)
VIDÉO7 (HDMI2)	✓ VIDÉO7 (HDMI2)
ORDINATEUR (VGA)	ORDINATEUR (VGA)

 Si le téléviseur LCD est branché au connecteur DVI de l'appareil audiovisuel, vous avez besoin d'un câble HDMI-DVI ou d'un adaptateur HDMI™ (non fourni).

Connexion d'un appareil audiovisuel avec connecteur PÉRITEL

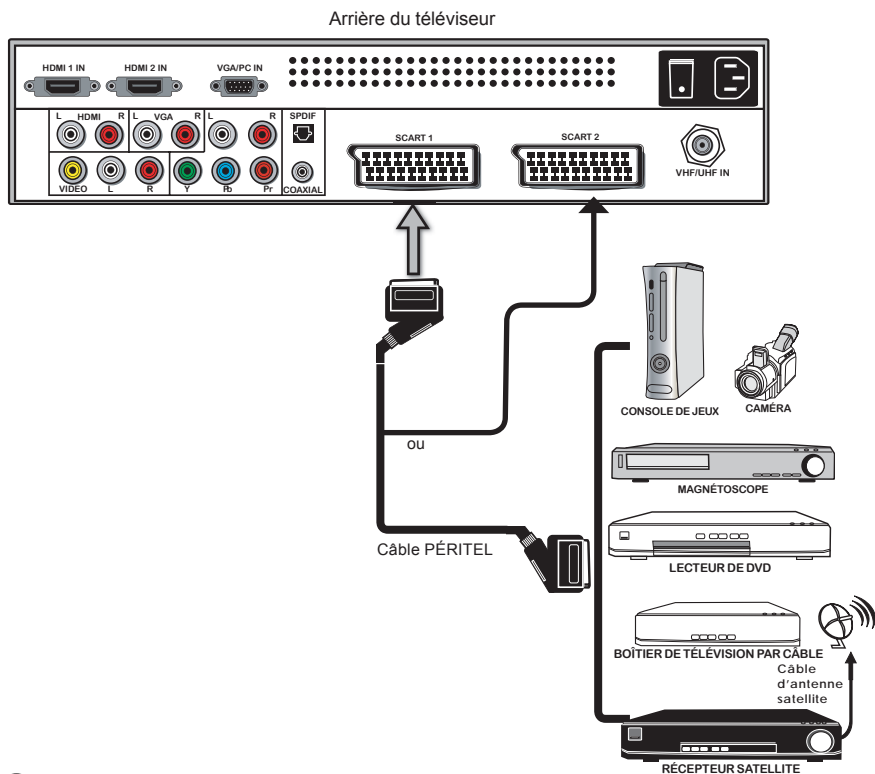

- 1 Utilisez un câble PÉRITEL pour connecter la prise PÉRITEL de l'appareil audiovisuel externe à la prise VIDEO3(SCART1) ou VIDEO4(SCART2) du téléviseur LCD.
- 2 Branchez toutes les sources d'alimentation CA avant de mettre sous tension le téléviseur LCD et/ou les autres appareils branchés.
- 3 Appuyez sur la touche de la télécommande pour mettre le téléviseur LCD sous tension.
- 4 Appuyez sur la touche **ENTRÉE** de la télécommande pour sélectionner **VIDÉO3** ou **VIDÉO4**.

Source d'entrée	Source d'entrée
TV	TV
VIDÉO1 (CÔTÉ)	VIDÉO1 (CÔTÉ)
VIDÉO2 (ARRIÈRE)	VIDÉO2 (ARRIÈRE)
✓ VIDÉO3 (PÉRITEL 1)	✓ VIDÉO3 (PÉRITEL 1)
VIDÉO4 (PÉRITEL 2)	✓ VIDÉO4 (PÉRITEL 2)
VIDÉO5 (YPbPr)	VIDÉO5 (YPbPr)
VIDÉO6 (HDMI1)	VIDÉO6 (HDMI1)
VIDÉO7 (HDMI2)	VIDÉO7 (HDMI2)
ORDINATEUR (VGA)	ORDINATEUR (VGA)

La prise PÉRITEL offre une interface multisignal, dont C-Vidéo (entrée/sortie), S-vidéo, entrée audio RVB et sortie audio RVB.

Branchement d'un récepteur audio

Pour une meilleure qualité de son, il est possible de lire l'audio du téléviseur LCD sur votre système stéréo.

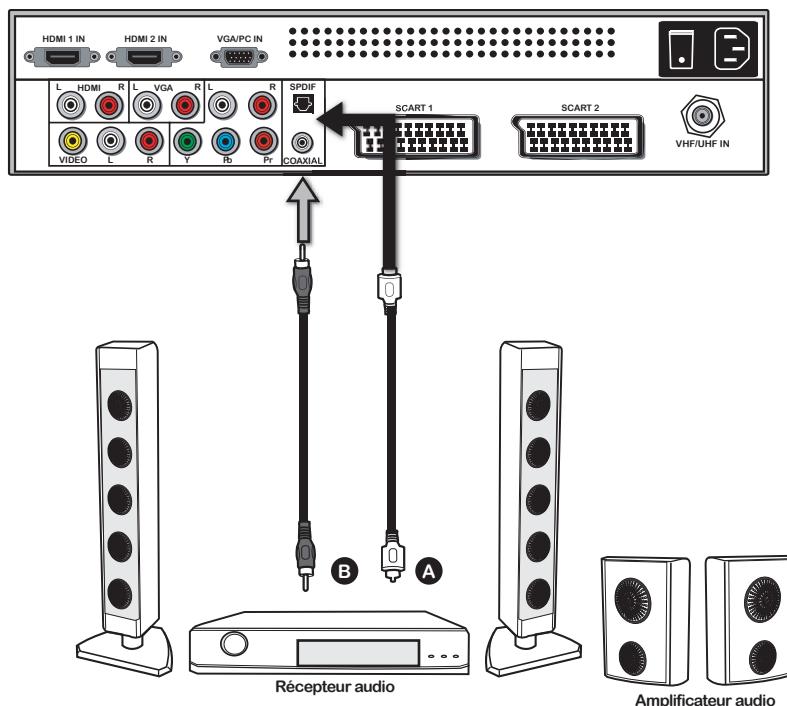

1

Connexion à un système de son numérique 5.1 :

MÉTHODE A :

Utilisez un câble optique pour brancher les prises SPDIF IN de l'amplificateur/récepteur audio aux prises de sortie SPDIF du téléviseur LCD.

MÉTHODE B :

Utilisez un câble coaxial pour brancher les prises COAXIAL IN de l'amplificateur/récepteur audio aux prises de sortie COAXIAL du téléviseur LCD.

2

Branchez toutes les sources d'alimentation CA avant de mettre sous tension le téléviseur LCD et/ou les autres appareils branchés.

3

Appuyez sur la touche  de la télécommande pour mettre le téléviseur LCD sous tension.



Pour utiliser un système stéréo/home cinéma avec votre nouveau téléviseur, nous vous recommandons de ne PAS utiliser la sortie audio de votre téléviseur. Pour obtenir la meilleure qualité de son, nos tests de produits ont démontré qu'il est recommandé de connecter votre système stéréo/home cinéma à votre appareil audiovisuel. Ceci signifie qu'il est recommandé de connecter votre système stéréo/home cinéma à votre lecteur DVD, boîtier de câble/satellite ou à tout autre équipement audiovisuel.

Visualisation en grand écran

La fonction Grand écran permet la visualisation d'images 4:3/16:9 en mode grand écran, à sélectionner en parcourant les paramètres de grand écran. Appuyez sur la touche **FORMAT** à plusieurs reprises pour sélectionner le format d'écran désiré.

FRANÇAIS

1

NORMAL

Affiche un format 4:3.

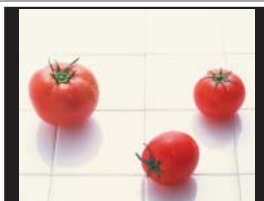

2

PLEIN ÉCRAN

Étire l'image verticalement et horizontalement pour conserver le format d'image identique au centre de l'écran et étirer les côtés.

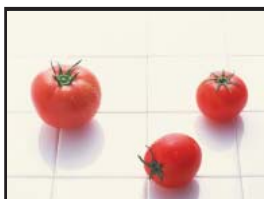

3

GRAND ÉCRAN

Étire l'image verticalement et horizontalement pour remplir l'écran au format d'affichage 1:1,85.



4

ZOOM

Étire l'image verticalement et horizontalement pour remplir l'écran à un taux de 1:2,35.



5

AUTO

Ajuste automatiquement la taille de l'image en fonction de la diffusion.

Utilisation du menu

- 1 Appuyez sur la touche  pour mettre le téléviseur LCD sous tension.
- 2 Appuyez sur la touche **MENU** de la télécommande pour afficher le menu à l'écran. Utilisez les touches **◀▶** pour sélectionner votre option de menu principal.

MENU VIDÉO :

Vous permet de modifier vos réglages d'image.

- Si la source de signal est VGA, le MENU VIDÉO apparaît comme suit :
- Si la source du signal est TV, VIDÉO, PÉRITEL, YPbPr ou HDMI, le MENU VIDÉO apparaît comme suit :

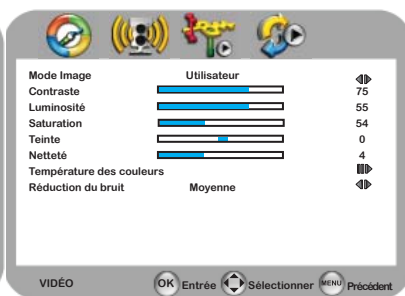

MENU AUDIO:

Vous permet de modifier vos réglages et vos effets audio.

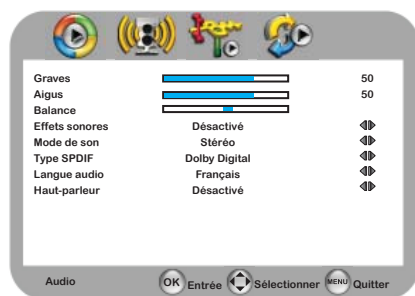

MENU TV :

Vous permet de modifier et de nommer les chaînes.



FRANÇAIS







MENU D'INSTALLATION :

Vous permet de configurer diverses fonctions : Langue, réinitialisation usine, Contrôle parental, Gamma, etc.



- 3 Utilisez les touches ▲ ▼ pour sélectionner une option du sous-menu, puis appuyez sur la touche OK. En mode de réglage, utilisez les touches ◀ ▶ pour modifier la valeur du paramètre.
- 4 Appuyez sur la touche QUITTER pour sortir du menu.

Personnalisation des paramètres vidéo

- 1 Appuyez sur la touche  pour mettre le téléviseur LCD sous tension.
- 2 Appuyez sur la touche **MENU** de la télécommande pour afficher le menu principal et utilisez les touches   pour sélectionner **VIDÉO**.
- 3 Utilisez les touches   pour sélectionner une option VIDÉO individuelle, puis utilisez les touches   pour modifier le paramètre. Appuyez sur **MENU** pour sortir du menu.

- Si la source du signal est TV, VIDÉO, PÉRITEL, YPbPr ou HDMI, le MENU VIDÉO apparaît comme suit :
- Si la source de signal est VGA, le MENU VIDÉO apparaît comme suit :

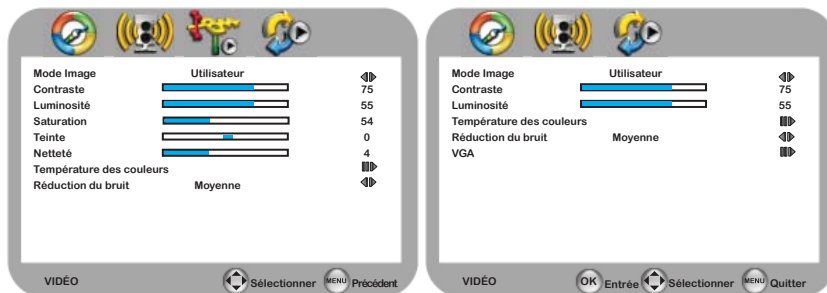

- 4 Le menu **VIDÉO** contient les options suivantes :

Mode Image	Permet de faire défiler les types d'affichage : Vif, Haute brillance, Cinéma, Sport, Utilisateur.
Contraste	Permet de contrôler la différence entre les zones les plus brillantes et les plus sombres de l'image.
Luminosité	Permet de contrôler la luminosité globale de l'image.
Saturation	Permet de contrôler l'intensité de la couleur.
Teinte	Permet de contrôler la différence entre les zones vertes et rouges de l'image.
Netteté	Augmentez ce paramètre pour afficher des contours nets dans l'image ; réduisez-le pour des contours plus doux.

- Température des couleurs** Permet d'ajuster les composantes de couleur indépendamment pour atteindre un effet chaleureux ou rafraîchissant : Froid, Moyen, Chaud, Utilisateur.
- **Nature** Augmente les tons naturels.
 - **Chaud** Augmente les tons rouges.
 - **Utilisateur** Permet à l'utilisateur de régler les niveaux de composantes de couleur rouge, vert et bleu de manière indépendante.
 - **Froid** Augmente les tons bleus.

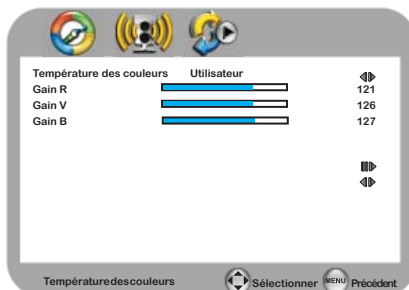





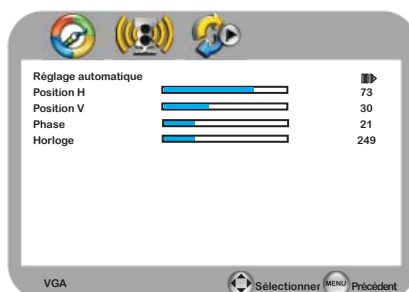

- Réduction du bruit** Sélectionnez cette option pour réduire le niveau de bruit des appareils connectés : Désactivé, Basse, Moyenne, Forte.

- VGA** Appuyez sur la touche **OK** pour entrer le paramètre VGA :



- **Règlage automatique** Appuyez sur la touche **OK** pour régler automatiquement les paramètres d'affichage afin d'optimiser les performances en fonction du mode VGA.
- **Position H** Permet d'ajuster la position de l'image à gauche et à droite dans la fenêtre.
- **Position V** Permet d'ajuster la position de l'image vers le haut et vers le bas dans la fenêtre.
- **Phase** Permet de contrôler la phase du signal, qui permet d'améliorer la clarté de la mise au point et la stabilité de l'image en fonction du mode VGA.
- **Horloge** Permet de contrôler la largeur de l'image en fonction du mode VGA.

Personnalisation des paramètres audio

- 1 Appuyez sur la touche  pour mettre le téléviseur LCD sous tension.
- 2 Appuyez sur la touche **MENU** de la télécommande pour afficher le menu principal et utilisez les touches   pour sélectionner **AUDIO**.
- 3 Utilisez les touches   pour sélectionner une option AUDIO individuelle, puis utilisez les touches   pour modifier le paramètre. Appuyez sur **MENU** pour sortir du menu.



- 4 Le menu **AUDIO** contient les options suivantes :

Graves	Permet de contrôler l'intensité relative des sons graves.
Aigus	Permet de contrôler l'intensité relative des sons aigus.
Balance	Permet de régler le volume relatif des haut-parleurs avec un système de haut-parleurs multiples.
Effets sonores	Permet de sélectionner une technique d'amélioration audio parmi les options suivantes : Surround, Live, Dance, Techno, Classique, Doux, Rock, Pop, Désactivé
Mode de son	Permet d'écouter un son stéréo haute qualité en regardant la télévision. <ul style="list-style-type: none"> ▪ Stéréo : Utilise des pistes audio séparées pour les haut-parleurs gauche et droit, s'ils sont présents. ▪ Double (Double1/Double2) : Vous pouvez profiter d'un deuxième programme audio à partir des haut-parleurs tout en regardant une scène du programme original. ▪ Mono : Si le signal stéréo est faible en réception stéréo, vous pouvez passer en mono en appuyant deux fois sur la touche I/I. En réception mono, la profondeur du son est améliorée.

Type SPDIF Permet de sélectionner le format du son numérique : PCM, Désactivé, Dolby Digital.

- **PCM :**
Le système audio externe est branché à la sortie AUDIO (L/R) du téléviseur LCD.
- **Dolby Digital :**
Le système audio externe est branché à la sortie AUDIO NUMÉRIQUE (OPTIQUE ou COAXIALE) du téléviseur LCD.
- **Désactivé :**
Sélectionnez Désactivé pour arrêter le système audio externe.

Langue audio Permet de sélectionner la langue audio pour les programmes.

Haut-parleur Permet de choisir d'activer ou de désactiver les haut-parleurs du téléviseur.

- **Activé :**
Sélectionnez Activé pour démarrer les haut-parleurs du téléviseur afin d'écouter le son du téléviseur par le haut-parleur du téléviseur.
- **Désactivé :**
Sélectionnez Désactivé pour arrêter les haut-parleurs du téléviseur afin d'écouter le son du téléviseur par le système audio externe.

 Si vous éteignez les haut-parleurs, les touches VOL.+ et  (MUET) ne fonctionneront plus.

Personnalisation des paramètres d'installation

- 1 Appuyez sur la touche  pour mettre le téléviseur LCD sous tension.
- 2 Appuyez sur la touche **MENU** de la télécommande pour afficher le menu principal et utilisez les touches ◀▶ pour sélectionner **INSTALLATION**.
- 3 Utilisez les touches ▲▼ pour sélectionner une option d'installation individuelle, puis utilisez les touches ◀▶ pour modifier le paramètre. Appuyez sur **MENU** pour sortir du menu.



- 4 Le menu **INSTALLATION** contient les options suivantes :

Langue d'affichage Permet de sélectionner la langue de votre choix pour l'affichage de tous les menus à l'écran : anglais, français, espagnol, italien, allemand, russe, portugais.

Parental Permet de régler les options de contrôle parental.

- 1 Utilisez la touche ▼ pour sélectionner le contrôle parental, puis appuyez sur la touche OK.
- 2 Appuyez sur la touche 0 de la télécommande pour saisir un mot de passe à quatre chiffres. Le code par défaut est 0000.

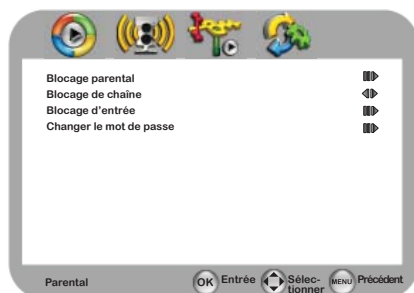

• **Blocage parental**
Utilisez les touches ◀▶ pour sélectionner la restriction d'âge pour les programmes.

- **Blocage de chaîne**

Permet de sélectionner une chaîne de télévision à bloquer.

- 1 Utilisez les touches ▲▼ pour sélectionner la chaîne à verrouiller.
- 2 Appuyez sur la touche OK pour confirmer.

- **Blocage d'entrée**

Permet de sélectionner le verrouillage d'un signal de source d'entrée.

- 1 Utilisez les touches ▲▼ pour sélectionner la source vidéo d'entrée à verrouiller.
- 2 Appuyez sur la touche OK pour confirmer.

- **Changer le mot de passe** Permet de modifier le mot de passe.

- 1 Appuyez sur la touche OK pour afficher le menu de confirmation du mot de passe.
- 2 Utilisez les touches 0 à 9 de la télécommande pour entrer un nouveau mot de passe à quatre chiffres, puis confirmez le mot de passe en le tapant de nouveau.

Gamma

Permet de régler la correction gamma de l'écran, ce qui règle précisément la luminosité et les proportions de rouge, bleu et vert : clair, moyen et sombre.

Réglage de l'heure

Permet de régler l'heure.



- **Fuseau horaire :**

Utilisez les touches ◀▶ pour sélectionner le fuseau horaire.

- **Réglage de l'heure :**

- 1 Utilisez les touches ▲▼ pour sélectionner la date ou l'heure.
- 2 Appuyez sur la touche ▶ pour surligner chaque paramètre, puis appuyez sur les touches 0 à 9 pour définir le jour, l'heure et les minutes. Appuyez sur la touche ▶ pour passer au paramètre suivant.

- **Temporisateur d'arrêt :**

Utilisez les touches ◀▶ pour sélectionner la durée au bout de laquelle le téléviseur doit passer automatiquement en veille.

- **Arrêt automatique :**

Utilisez les touches ◀▶ pour sélectionner la durée au bout de laquelle le téléviseur doit passer automatiquement en veille.

Langue des sous-titres Permet d'afficher les sous-titres à l'écran.

Type de sous-titres Permet de sélectionner l'option des sous-titres numériques.
Permet de définir l'option Malentendants pour afficher des aides visuelles avec les sous-titres.



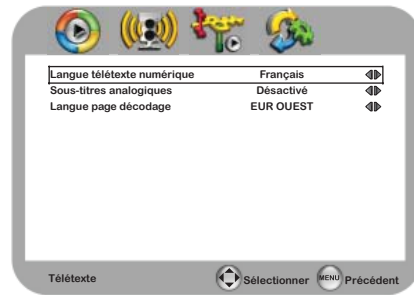



Télétexte Appuyez sur la touche **OK** pour entrer en réglage Télétexte.



! Lorsque vous activez le télétexte numérique, l'écran de texte peut n'apparaître qu'au bout de 10 secondes, selon la force du signal.













Valeurs par défaut Appuyez sur la touche **OK** pour restaurer les paramètres d'usine.

Personnalisation des paramètres de téléviseur

- 1 Appuyez sur la touche  pour mettre le téléviseur LCD sous tension.
- 2 Appuyez sur la touche **MENU** de la télécommande pour afficher le menu principal et utilisez les touches   pour sélectionner **TV**.
- 3 Utilisez les touches   pour sélectionner une option de téléviseur individuelle, puis utilisez les touches   pour modifier les paramètres. Appuyez sur la touche **MENU** pour sortir du menu.



- 4 Le menu TV contient les options suivantes :

Pays	Permet de sélectionner le pays dans lequel vous allez utiliser le téléviseur.
Balayage de canaux	Appuyez sur la touche OK , puis le balayage crée automatiquement la liste des canaux recevables.
Balayage de mise à jour	Permet de démarrer à nouveau un balayage automatique.
Saut de chaîne	Permet de masquer des canaux de la liste des canaux. <ol style="list-style-type: none"> 1 Appuyez sur les touches   pour sélectionner le canal, puis appuyez sur la touche OK pour ignorer le canal et faire en sorte qu'il n'apparaisse pas dans la liste des canaux. 2 Pour modifier le paramètre de saut de chaîne, appuyez sur les touches   pour sélectionner le canal, puis appuyez sur la touche OK pour afficher le canal.
Tri des canaux	Permet d'intervertir les numéros de deux canaux. <ol style="list-style-type: none"> 1 Appuyez sur les touches   pour sélectionner le canal, puis appuyez sur la touche OK. 2 Appuyez sur les touches   pour sélectionner la position souhaitée et appuyez sur la touche OK.
Édition canal	Permet d'attribuer un nom à un canal. <ol style="list-style-type: none"> 1 Appuyez sur la touche  pour sélectionner le numéro de canal. Ensuite, appuyez sur les touches 0 à 9 et sur la touche  (ENTRÉE) pour entrer les numéros de canaux. 2 Appuyez sur les touches  pour sélectionner le nom du canal. Ensuite, appuyez sur les touches   pour passer à la lettre suivante/précédente. Appuyez sur les touches 0 à 9 pour faire défiler les caractères (A à Z).

- Édition favoris** Sélectionnez **Édition favoris** dans l'option TV et appuyez sur la touche **OK**. La liste des chaînes préférées s'affiche :
- 1 Appuyez sur les touches **▼▲** pour sélectionner le canal, puis appuyez sur la touche **OK** pour ajouter le canal actuel à la liste des canaux préférés.
- Décodage de** En fonction du pays sélectionné, cette option peut ne pas être disponible. Elle permet de visualiser des programmes PÉRITEL en mode TV.
- Réglage précis de canal analogique*** Permet de régler manuellement un canal particulier pour une réception optimale. *Cette option apparaît uniquement si vous visualisez un canal analogique et non pas numérique.
- 1 Appuyez sur la touche **▼** pour sélectionner **Réglage précis de canal analogique** et appuyez sur la touche **OK**.

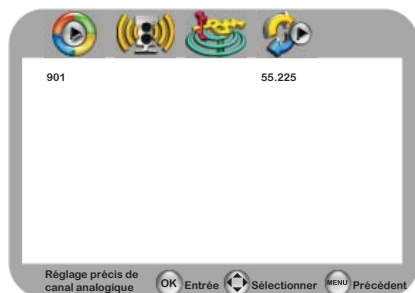

- 2 Appuyez sur la touche **OK** pour entrer.
- 3 Appuyez sur les touches **◀▶** pour régler la fréquence et appuyez sur la touche **OK** pour confirmer.
- 4 Appuyez sur la touche **MENU** pour quitter.

! Tous les canaux analogiques détectés sont syntonisés à partir du canal 901. Par exemple, au Royaume-Uni, BBC 1 devrait être la chaîne 901, BBC 2 la chaîne 902, etc.

DÉPANNAGE



Avant de nous contacter, consultez le tableau suivant pour trouver une cause et une solution possibles à votre problème.

Le téléviseur ne s'allume pas

- 1 Vérifiez que le cordon d'alimentation est branché, puis appuyez sur la touche  de la télécommande.
- 2 Les piles de la télécommande sont peut-être déchargées.
- 3 Remplacez les piles.

Pas d'image ni de son

- 1 Vérifiez le câble d'interface entre le téléviseur et l'antenne/le câble.
- 2 Appuyez sur la touche  de la télécommande.
- 3 Appuyez à plusieurs reprises sur la touche **ENTRÉE** de la télécommande pour sélectionner les sources vidéo branchées.

Faible qualité d'image, bonne qualité de son

- 1 Vérifiez le câble d'interface entre le téléviseur et l'antenne/le câble.
- 2 Essayez un autre canal ; la station connaît peut-être des problèmes de diffusion.
- 3 Réglez les options de luminosité/contraste dans le menu **VIDÉO**.

Bonne qualité d'image, faible qualité de son

- 1 Le son est peut-être en sourdine. Appuyez sur la touche  de la télécommande.
- 2 Appuyez sur la touche **VOL+** pour augmenter le volume.

Bruit audio

- 1 Éloignez tous les équipements infrarouges du téléviseur.

MODES D’AFFICHAGE

Pour les modes d’affichage indiqués ci-après, la résolution de l’écran a été optimisée pendant la production. Si le signal du système est similaire au mode de signal standard, l’écran s’ajuste automatiquement. Si le signal du système n’est pas similaire au mode de signal standard de l’écran, réglez la résolution de l’écran en consultant le guide d’utilisation de votre carte vidéo, sans quoi le mode vidéo ne sera pas accessible.

Signal vidéo : (standard VGA)

Résolution (points x lignes)	Fréquence verticale (Hz)	Fréquence horizontale (kHz)
640 x 350	85	37,9
640 x 400	85	37,9
720 x 400	85	37,9
640 x 480	60	31,5
	72	37,9
	75	37,5
	85	43,3
800 x 600	56	35,1
	60	37,9
	72	48,1
	75	46,9
	85	53,7
1024 x 768	60	48,4
	70	56,5
	75	60,0
	85	68,7
1152 x 864	75	67,5
1280 x 960	60	60,0
1280 x 1024	60	64,0
1366 x 768	60	47,7

CARACTÉRISTIQUES

MODÈLE		TLU-02643B	TLU-03243B
Écran LCD	Taille de l'écran	TFT LCD 26"	TFT LCD 32"
	Luminosité	550	500
	Taux de contraste	1000:1	800:1
Résolution max.		1366 x 768	1366 x 768
Connecteur d'entrée	VIDÉO/AUDIO(L/R)	2	2
	PÉRITEL	2	2
	YPbPr/AUDIO(L/R)	1	1
	VGA/AUDIO(L/R)	1	1
	HDMI (L/R)	2	2
	SORTIE AUDIO COAXIALE	1	1
	SPDIF	1	1
	CASQUE	1	1
Source d'alimentation		100-240 V CA, 50/60 HZ, 2,2 A	100-240 V CA, 50/60 HZ, 2,2 A
Consommation		120 W, Veille < 1 W	150 W, Veille < 1 W
Dimensions (L x H x P)		67,9 x 56 x 19,9 cm	80,5 x 63,5 x 21,2 cm
POIDS (NET)		12,3 kg	15 kg

MODÈLE		TLU-03743B	TLU-04243B
Écran LCD	Taille de l'écran	TFT LCD 37"	TFT LCD 42"
	Luminosité	550	500
	Taux de contraste	1000:1	1200:1
Résolution max.		1366 x 768	1920 x 1080
Connecteur d'entrée	VIDÉO/AUDIO(L/R)	2	2
	PÉRITEL	2	2
	YPbPr/AUDIO(L/R)	1	1
	VGA/AUDIO(L/R)	1	1
	HDMI (L/R)	2	2
	SORTIE AUDIO COAXIALE	1	1
	SPDIF	1	1
	CASQUE	1	1
Source d'alimentation		100-240 V CA, 50/60 HZ, 3 A	100-240 V CA, 50/60 HZ, 4 A
Consommation		200 W, Veille < 1 W	250 W, Veille < 1 W
Dimensions (L x H x P)		93 x 71,6 x 24 cm	105,2 x 79 x 24 cm
POIDS (NET)		18,5 kg	28,5 kg

Les caractéristiques du produit sont sujettes à modifications sans préavis.

20080610