

# Téléviseur LCD Écran large 19"

TLA-01901C



## **Des questions? Besoin d'assistance?**

Ce manuel devrait vous permettre de comprendre votre nouvel appareil. Si vous avez des questions, appelez notre numéro azur qui se trouve dans l'encart avec cette icône:



ou visitez [www.polaroid.com](http://www.polaroid.com).

# Table des Matières

Consignes de Sécurité Importantes-----	2
Avertissement de la FCC-----	5
Contenu de l'emballage-----	5
Installer votre téléviseur LCD-----	6
Utilisation de la télécommande-----	10
Comprendre votre téléviseur-----	11
Caractéristiques du Produit-----	12
Autres fonctions du téléviseur-----	13
Utilisation des fonctions-----	14
Dépannage-----	22
Caractéristiques-----	23

## INSTRUCTIONS DE SÉCURITÉ IMPORTANTES

L'énergie électrique peut réaliser de nombreuses fonctions utiles; elle peut toutefois causer des blessures et des dégâts aux biens si elle n'est pas maîtrisée correctement. Ce produit a été conçu et fabriqué dans un souci de sécurité. Cependant UNE MAUVAISE UTILISATION PEUT CAUSER DES RISQUES D'INCENDIE OU DE CHOC ÉLECTRIQUE. Afin d'éviter des danger potentiels, veuillez suivre les instructions suivantes lors de l'installation, du fonctionnement et du nettoyage de l'appareil. Pour assurer votre sécurité et prolonger la durée de vie utile du téléviseur LCD, veuillez lire attentivement les consignes et suivre les précautions suivantes avant d'utiliser l'appareil.

- 1. Lire ces instructions**---Lire et comprendre toutes les instructions de fonctionnement avant d'utiliser l'appareil.
- 2. Conserver ces instructions**---Il est recommandé de conserver ces précautions de sécurité et les instructions de fonctionnement dans un lieu sûr pour référence ultérieure.
- 3. Respecter tous les avertissements**---Respecter strictement tous les avertissements figurant sur le produit et toutes les instructions.
- 4. Suivre toutes les instructions**---Toutes les instructions concernant le fonctionnement doivent être suivies.
- 5. Accessoires**---N'utilisez que des périphériques et des accessoires spécifiés par le fabricant. N'utilisez pas d'équipements non recommandés par le fabricant. L'utilisation d'un équipement inadéquat peut causer des accidents.
- 6. Source d'alimentation**---Cet appareil est conçu pour être alimenté à une source correspondant à celle indiquée sur la plaque signalétique de l'appareil. Consulter le vendeur ou la compagnie d'électricité locale en cas d'incertitude quant au type de courant qui alimente la résidence. Afin d'assurer une meilleure protection du téléviseur contre la foudre ou si le téléviseur est inutilisé pendant une longue période, le débrancher de la prise de courant et déconnecter l'antenne ou le câble.
- 7. Protection du cordon d'alimentation**---Protéger le cordon d'alimentation pour qu'il ne soit pas piétiné ni pincé, en particulier au niveau des prises, de la plaque multiprises et du point de sortie de l'appareil.
- 8. Surcharge**---Ne pas surcharger les prises murales, les rallonges, ou plaques multiprises sur d'autres équipements pour éviter les risques d'incendie et de choc électrique.
- 9. Introduction d'objets et infiltration de liquides**---Ne jamais introduire d'objet dans l'appareil par les fentes ou les ouvertures. Le produit fonctionne à des tensions élevées et l'introduction d'un objet à l'intérieur risque de causer un choc électrique et/ou le court-circuitage de composants internes. Pour les mêmes raisons, ne pas renverser d'eau ni de liquide quelconque sur l'appareil.
- 10. Entretien**---Toutes les réparations doivent être réalisées par un personnel qualifié. Un entretien est nécessaire lorsque l'appareil a été endommagé de quelque façon que ce soit; par exemple un dommage affectant le cordon d'alimentation ou la fiche, le déversement de liquide ou la chute d'objets dans l'appareil, l'exposition de la l'appareil à la pluie ou à l'humidité, un fonctionnement anormal de l'appareil ou la chute de l'appareil.
- 11. Dommages nécessitant réparation**--- Si l'une des conditions suivantes survient, débrancher le cordon d'alimentation de la prise de courant c.a. et demander à un technicien qualifié d'effectuer les réparations nécessaires.

- Lorsque le cordon d'alimentation ou la fiche sont endommagés.
- Lorsqu'un liquide a été renversé sur l'appareil ou lorsque des objets sont tombés dessus.
- Lorsque le produit a été exposé à la pluie ou à l'eau.
- Lorsque l'appareil ne fonctionne pas correctement, tel que décrit dans les instructions d'utilisation.

Ne pas toucher les commandes autres que celles décrites dans les

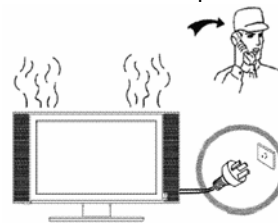

instructions d'utilisation. Un réglage incorrect des commandes non décrit dans les instructions risque de causer des dommages qui souvent requièrent un travail de réglage important par un technicien qualifié.

- e. Lorsque l'appareil est tombé ou le boîtier a été endommagé de quelque façon que ce soit.
- f. Lorsque l'appareil présente une condition anormale ou une détérioration marquée de ses performances. Toute anomalie perceptible de fonctionnement est le signe que le produit requiert un entretien.

**12. Pièces de rechange** --Lorsque des pièces de rechange doivent être posées sur le produit, s'assurer que le technicien utilise des pièces conformes aux spécifications du fabricant ou des pièces dont les caractéristiques et les performances sont identiques à celles des pièces d'origine. L'utilisation de pièces de rechange non autorisées présente des risques d'incendie, de choc électrique et/ou d'autres dommages.

**13. Vérifications de sécurité**---Une fois la réparation ou l'entretien terminé, demander au technicien d'effectuer des vérifications de sécurité pour s'assurer que le produit fonctionne correctement.

**14. Montant**---N'utiliser qu'avec le meuble à roulettes, le montant, le trépied, le support ou la table spécifiés par le fabricant ou vendus avec l'appareil. Ne pas placer le produit sur un meuble à roulettes, un montant, un trépied ou une table instables. Le fait de placer l'appareil sur un support instable présente des risques de chute, de blessures et de dommages.



**15. Déplacer l'appareil avec précaution**---Lors de l'utilisation d'une table déplaçable, déplacer l'ensemble appareil/table roulante avec précaution pour éviter les blessures pouvant être causées par une éventuelle chute de l'appareil. Des arrêts rapides, une force excessive et des surfaces inégales peuvent causer le retournement de la table roulante.



roulante,  
éviter les  
Des arrêts

**16. Foudre**---Débrancher l'appareil en cas d'orage ou quand il n'est pas utilisé pendant une période prolongée. Afin d'assurer une meilleure protection du téléviseur contre la foudre ou s'il est inutilisé pendant une longue période, le débrancher de la prise de courant et déconnecter l'antenne. Ceci évitera d'endommager l'équipement en cas de foudre ou de variation de tension du secteur.

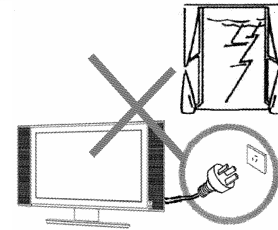

**17. Ne pas utiliser cet appareil à proximité d'eau**---Par exemple: baignoire, bac à linge, évier, cuve à lessive, dans un sous-sol humide, ni à proximité d'une piscine, etc. Ne pas l'utiliser immédiatement après avoir l'avoir déplacé d'un endroit froid à un endroit chaud, en raison du risque de formation de condensation pouvant provoquer un incendie, un choc électrique ou autre accident.

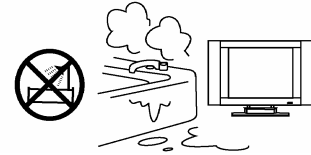

**18. Nettoyer uniquement avec un chiffon sec**---Débrancher le produit de la prise murale avant de le nettoyer. Ne pas utiliser de nettoyant liquide ou en aérosol. Utiliser un chiffon humide pour le nettoyage.



**19. Ventilation**---Ne pas obstruer les ouvertures d'aération. L'installer conformément aux instructions du fabricant. Les événements et les autres ouvertures du boîtier sont conçus pour la ventilation. Ne pas les couvrir ni les bloquer car une ventilation insuffisante peut causer la surchauffe et/ou raccourcir la durée de vie du produit. Ne pas placer le produit sur un lit, un sofa, un tapis ou toute autre surface similaire qui pourrait bloquer la ventilation. Ce produit n'est pas conçu pour une installation fermée; ne pas placer le produit dans un endroit fermé tel qu'une bibliothèque ou une étagère sauf si une ventilation adéquate est fournie et si les instructions du fabricant sont respectées.

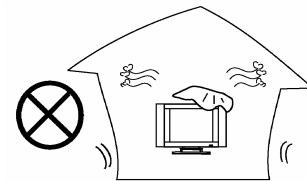

**20. Sources de chaleur**---Ne pas installer près de sources de chaleur, telle que des radiateurs, des registres de chaleur, des fours ou d'autres appareils (y compris des amplificateurs) qui produisent de la chaleur.

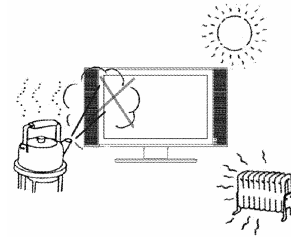

**21. Protection du panneau**---Le panneau LCD de cet appareil est fabriqué en verre. Il peut donc se briser en cas d'impact ou de chute de l'appareil. En cas de bris du panneau LCD, éviter de se blesser avec les morceaux de verre.

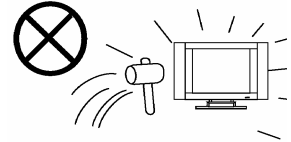

**22. Défaut des pixels**---Le panneau LCD est un produit de haute technologie qui fournit des images extrêmement détaillées. Il peut arriver à l'occasion que quelques pixels non actifs apparaissent à l'écran comme des points fixes de couleur bleue, verte ou rouge. Noter que cela n'affecte pas la performance du produit.

**23. Prises principales**---Les prises de port principales doivent être installées près de l'appareil et les fiches principales devraient demeurer opérationnelles.

**24. Prise de mise à la terre**---Ne pas neutraliser la sécurité de la prise de terre ou polarisée. Une fiche mise à la terre a deux plots et une troisième dent avec mise à la terre. La troisième prise a été prévue pour votre sécurité. Si la prise fournie ne s'adapte pas à la prise de courant, consulter un électricien pour le remplacement de la prise de courant obsolète.

## ATTENTION

Pour réduire le risque d'incendie ou d'électrocution, n'exposez pas ce produit à la pluie ou à l'humidité.

L'appareil ne doit pas être exposé à des gouttes d'eau ou des éclaboussures, et aucun objet rempli de liquide, tel qu'un vase, ne doit être posé sur l'appareil.



Attention : pour réduire le risque de choc électrique, ne pas retirer le couvercle (ni le panneau arrière). Cet appareil ne contient aucune pièce susceptible de faire l'objet d'un entretien par l'utilisateur. Confiez l'entretien à du personnel qualifié.

 Ce symbole indique une « tension dangereuse » dans le produit qui présente un risque de choc électrique ou de blessure.

 Ce symbole signale la présence d'instructions importantes accompagnant le produit.

**Attention** : Pour éviter les chocs électriques, introduire la lame la plus large de la fiche dans la fente correspondante de la prise et pousser à fond.

Se référer à la plaque nominale/d'identification, située sur le panneau arrière de l'appareil, pour des informations sur la tension.

# Avertissement de la FCC

## **Appareil numérique-ordinateurs de classe B**

### **Informations à l'intention de l'utilisateur**

Cet équipement a été testé et déclaré conforme aux limites concernant les appareils numériques de classe B définies par l'alinéa 15 du règlement de la FCC. Ces limites sont stipulées aux fins de garantir une protection suffisante contre des interférences nuisibles en zone résidentielle. Cet équipement génère, utilise et peut émettre une énergie de radiofréquence et, s'il n'est pas installé et utilisé conformément aux instructions, peut occasionner des interférences préjudiciables aux communications radio. Il n'est toutefois pas garanti qu'il n'y ait pas d'interférence pour une installation donnée. Si l'appareil provoque des interférences pour la réception radio ou TV, pouvant être identifiées en allumant et en éteignant l'appareil, l'utilisateur devrait essayer de les corriger en prenant une ou plusieurs des mesures suivantes:

- 1) Réorienter ou déplacer l'antenne réceptrice.
- 2) Augmentez la séparation entre l'appareil et le récepteur.
- 3) Brancher l'équipement dans une prise ou un circuit différent de celui auquel le récepteur est connecté,
- 4) Consulter le concessionnaire ou un technicien expérimenté de radio / télévision pour toute assistance ou suggestions supplémentaires.

L'utilisateur pourra se référer utilement à la brochure suivante préparée par la Federal Communications Commission (Commission fédérale des communications): «Comment identifier et résoudre les problèmes d'interférences radio - télévision». Cette brochure peut être obtenue auprès du US Government Printing Office (Imprimerie du gouvernement des États-Unis) Washington, D.C. 20402, N° lot 004-000-00345-4.

### **Avertissement de la FCC**

Tous changements ou modifications apportés qui ne seraient pas approuvés expressément par le fabricant pourraient annuler le droit de l'utilisateur de faire usage de l'équipement.

**REMARQUE** : pour que l'installation de ce produit reste en conformité avec les limites des appareils de classe B, l'utilisation de câbles blindés est impérative.

Fabriqué sous licence de Dolby Laboratories.

« Dolby » et le symbole à double D sont des marques de commerce déposées de Dolby Laboratories.

## **CONTENU DU COFFRET**

Téléviseur LCD	1	Câble audio	1
Manuel de l'utilisateur	1	Câble vidéo	1
Guide de démarrage rapide	1	Câble composant	1
Télécommande	1	Piles AAA	2
Guide de la télécommande	1	Carte de garantie	1
Cordon d'alimentation c.a.	1		

## Installer votre téléviseur LCD

Suivez les instructions ci-dessous pour l'installation du montant TV:

- 1 Ouvrez le boîtier et vérifiez qu'il contient toutes les pièces nécessaires. Le colis contient :

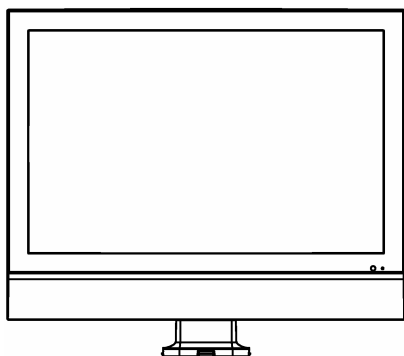

Un téléviseur LCD

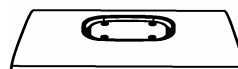

Un montant

- 2 Couvrez une surface stable et plane d'un chiffon doux. Placez le téléviseur LCD face vers le bas sur le tissu.

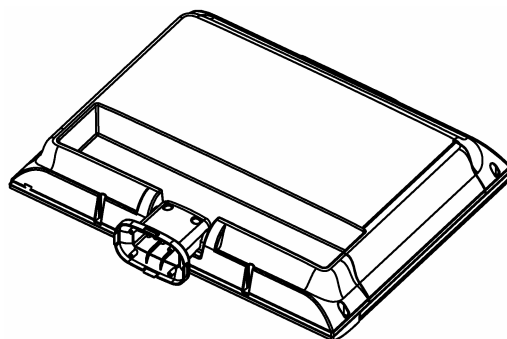

- 3 Fixez le montant dans la base du téléviseur LCD comme indiqué. Poussez ensuite le montant jusqu'à ce qu'il s'enclenche dans le support de montant du téléviseur.

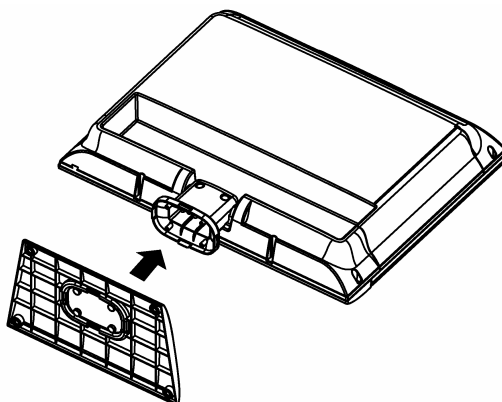

# Utilisation de la télécommande

## Généralités

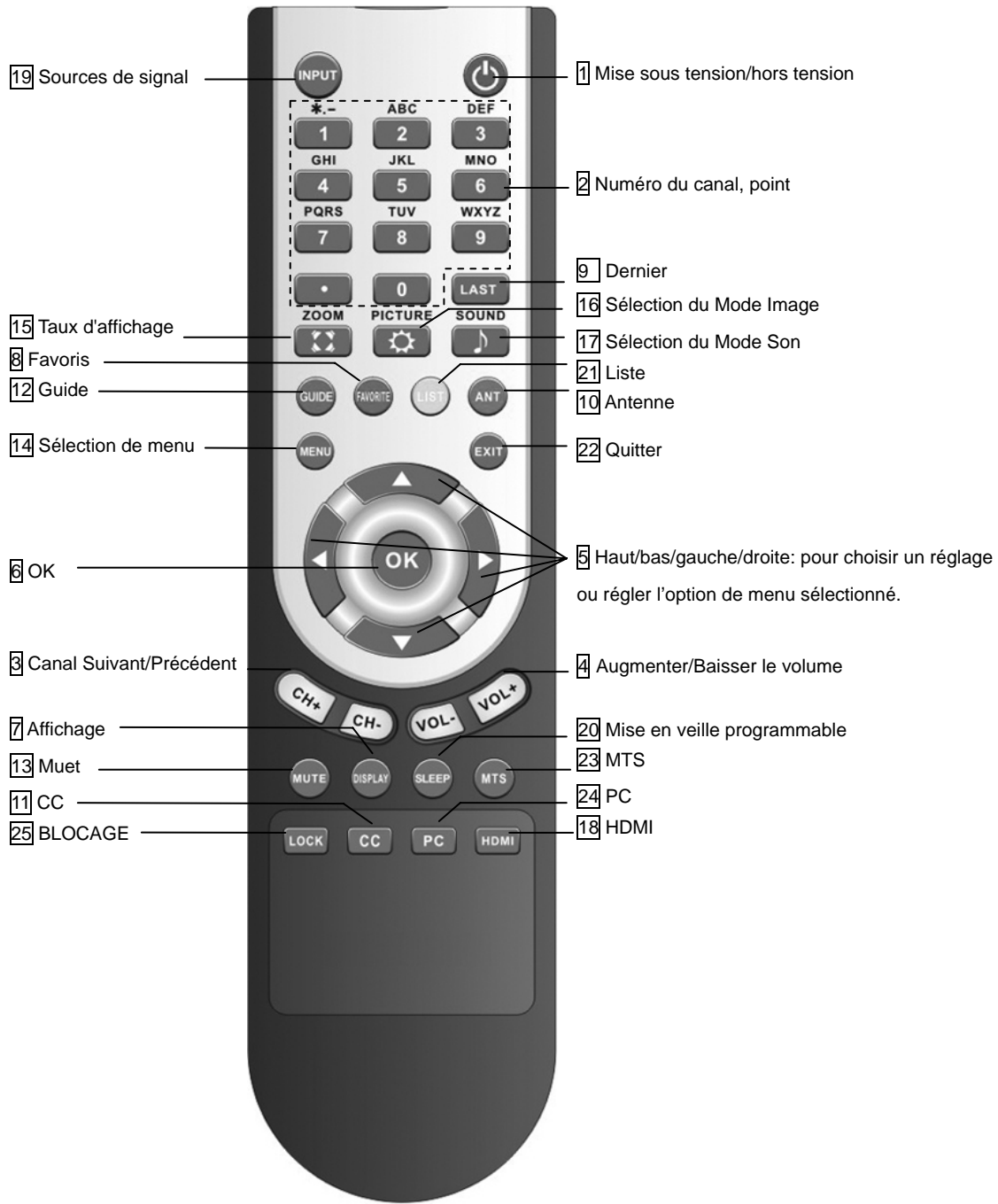



## **Descriptions des boutons de la télécommande**

### **1** **】 MISE SOUS TENSION/HORS TENSION**

Appuyez pour éteindre ou allumer l'unité.

### **2** 0-9, Point

Appuyez sur les touches **【0-9】** pour choisir la chaîne, elle changera après 2 secondes; appuyez sur **【Enter】** pour changer immédiatement les chaînes. En mode DTV, appuyez sur les touches **【0-9】** et Point pour sélectionner les canaux. Exemple: pour sélectionner le canal 9.1, appuyez sans relâcher le 9, appuyez ensuite sur la touche Point, puis le 1.

### **3** CH+/-

Appuyez sur l'une de ces deux touches pour changer la chaîne.

### **4** VOL+/-

Appuyez pour régler le volume.

### **5** Haut/Bas/Gauche/Droite

Appuyez pour naviguer dans le menu.

### **6** OK

Appuyez pour sélectionner ou confirmer le sous-menu OSD.

### **7** AFFICHAGE

Appuyez sur cette touche pour afficher les informations sur l'état actuel à l'écran (en mode double fenêtre, les caractères affichés en rouge concernent les informations d'image de fond).

### **8** Favoris

Appuyez sur l'une de ces deux touches pour afficher et sélectionner la chaîne favorite. En mode analogique NTSC, modifiez la chaîne favorite dans la liste, puis sélectionnez le menu des favoris. En mode DTV, la touche d'affichage vous permet de visualiser toutes les chaînes et les chaînes favorites. Sélectionnez la chaîne concernée.

### **9** DERNIER

Appuyez sur cette touche pour passer du canal actuel au canal précédent.

### **10** PRÉCÉDENT

Appuyez sur cette touche pour sélectionner antenne ou câble.

### **11** CC

Appuyez sur cette touche pour activer ou désactiver les sous-titres en mode Muet.

### **12** GUIDE

Appuyez pour voir le guide de programmation (EPG) pour une chaîne numérique.

### 13 MUET

Appuyez pour couper ou activer le son (le mode Muet s'activera en cas d'absence de signal).

### 14 MENU

Appuyez pour sélectionner l'option Affichage à l'écran (OSD) ou pour quitter le menu.

### 15 ZOOM

Appuyez sur cette touche pour modifier le rapport hauteur/largeur entre les modes Plein écran, Agrandissement et Normal.

### 16 PICTURE

Vous pouvez sélectionner jusqu'à quatre modes d'image : Personal (personnalisé), Nature (naturel), Rich (riche) et Soft (doux).

### 17 SOUND

Appuyez pour choisir le mode Son préféré parmi : Personal, (utilisateur), Standard (normal), Music (musique), Movie (film).

### 18 HDMI

Appuyez sur pour sélectionner l'entrée HDMI.

### 19 ENTRÉE

Appuyez sur cette touche pour sélectionner une des sources de signal disponibles.

### 20 SLEEP

Appuyez sur cette touche pour choisir la durée de temps avant l'arrêt programmé. Une fois que la durée prédéterminée s'est écoulée, le téléviseur s'éteint automatiquement.

### 21 LISTE

Appuyez pour afficher les numéros de chaîne et leurs descriptions.

### 22 EXIT

Appuyez pour quitter le menu.

### 23 MTS

En mode NTSC, appuyez pour sélectionner MTS (Son MTS (multi-chaînes) ou BTSC (Transmission multivoie de signaux sonores en télévision).

En mode DTV, appuyez sur cette touche pour sélectionner la langue.

### 24 PC

Appuyez sur cette touche pour sélectionner l'entrée PC.

### 25 LOCK

Appuyez sur cette touche pour accéder au menu BLOCAGE.

## UTILISATION DE LA TÉLÉCOMMANDE

● Pour utiliser la télécommande, la pointer vers la fenêtre du capteur de télécommande du téléviseur. Des objets placés entre la télécommande et le capteur peuvent affecter le fonctionnement de ce dernier. Voir «Précautions relatives à la télécommande.»

**Remarque :** l'illustration est prévue uniquement pour votre référence, le capteur peut être différent selon les modèles.

### Précautions relatives à la télécommande

- Éviter les chocs. En outre, ne pas exposer la télécommande à des liquides, ni la placer dans un endroit très humide.
- N'exposez pas directement la télécommande distance aux rayons du soleil.
- La télécommande peut ne pas fonctionner normalement si la lentille du capteur de l'unité principale est exposée à la lumière directe du soleil ou à un fort éclairage. Si tel est le cas, modifier l'angle de la lumière ou du téléviseur LCD ou rapprocher la télécommande de la lentille du capteur.

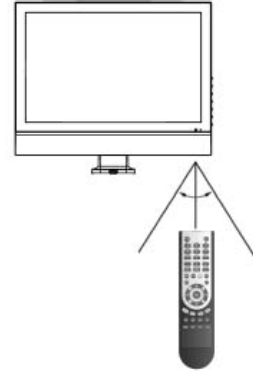

## PILES DE LA TÉLÉCOMMANDE

Si la télécommande n'active pas les fonctions du téléviseur LCD, remplacez les piles.

1. Glissez le couvercle vers le bas pour ouvrir le compartiment des piles.  
2. Insérez deux piles de type «AAA».  
3. Faites glisser le couvercle vers le haut jusqu'à entendre un déclic.



- Insérez les piles en faisant correspondre les bornes (+) et (-) avec les indications du schéma du compartiment des piles.

### Précautions d'utilisation des piles

Une utilisation incorrecte risque de causer des fuites de produits chimiques et/ou une explosion. Veiller à bien suivre les instructions ci-après.

- Placez les piles en faisant correspondre les bornes (+) et (-) avec les indications du schéma.
- Les piles ont des caractéristiques différentes selon leur type. Ne mélangez pas de différents types de pile.
- Ne mélangez pas des piles neuves et usagées. Le mélange de piles neuves avec des piles usagées risque d'épuiser plus rapidement les piles neuves et/ou causer la fuite des piles usagées.
- Enlevez les piles dès qu'elles ne sont plus utilisables. Les fuites de produits chimiques provenant des piles peuvent causer l'irritation de la peau. En cas de fuite, nettoyer avec un chiffon.
- Les piles fournies avec l'appareil peuvent s'épuiser plus rapidement à cause des conditions de stockage. Si la télécommande n'a pas été utilisée pendant une longue période, retirer les piles du compartiment de la télécommande.

## Comprendre votre téléviseur LCD:

### Entrées et Sorties



#### ■ Entrée TV

Vous permet de recevoir les signaux audio-vidéo en mode ATSC, NTSC.

#### ■ Entrée VIDÉO/SVIDÉO

Vous permet de recevoir les signaux audio-vidéo en mode ATSC, NTSC. Fonction très pratique pour visualiser une cassette vidéo, pick-up ou autres programmes.

#### ■ Entrée COMPOSANT

Vous permet d'obtenir un signal numérique haute définition en mode 480i, 480p, 720p et 1080i.

#### ■ Entrée PC

a. Vous permet de brancher l'unité à l'ordinateur hôte.

b. S'utilise comme borne d'affichage.

c. Vous permet de connecter le câble audio de 3,5 mm (de diamètre) à votre carte son, afin de pouvoir écouter de la musique depuis l'ordinateur.

**En mode PC, les formats supportés sont :**

640x480@60Hz, 800x600@60Hz, 1024x768@60Hz, etc.

## **Caractéristiques du produit:**

- **Le syntoniseur HD intégré** : reçoit le signal ATSC, sans autres récepteurs ATSC.
- **HDMI** : vous permet d'obtenir un signal numérique haute définition en mode 480p, 720p, 1080i, etc;
- **HDTV Monitor** : vous permet de recevoir les formats TV numériques 1080i, 720p, 480p et 480i. Vous pouvez connecter un décodeur ou un lecteur DVD, à l'aide des jacks composants IN, afin d'apprécier une qualité d'image et de son supérieure.
- **Affichage EPG** : vous permet d'accéder aux informations du guide de programmation électronique.
- **Décodeur Dolby AC-3**
- **Fonction V-Chip**  
La fonction de la puce antiviolence (V-Chip) permet aux parents de contrôler ce que les enfant regardent.
- **Fonction CCD**  
Vous permet de sélectionner le mode de sous-titrage en arrière-plan (pour les programmes qui comportent cette fonction).
- **Système de son MTS**  
Pour sélectionner parmi des programmes stéréo, bilingues et mono.
- **Fonction d'arrêt programmé**  
Vous permet d'arrêter l'unité automatiquement selon des périodes régulières et d'accéder au mode veille.
- **Arrêt automatique en cas d'absence de signal**  
En l'absence de signal, l'appareil s'éteint automatiquement au bout de 15 minutes.
- **Menu d'affichage à l'écran, multi-langues**  
L'interface graphique rend l'utilisation du menu plus simple

## Notes relatives au produit :

1. L'antenne externe doit être installée correctement, selon les instructions d'installation.
2. Le câble de l'antenne ne doit pas être attaché au câble d'alimentation.
3. Veuillez conserver le manuel pour une utilisation future.
4. Connectez les câbles audio/vidéo aux prises audio et vidéo sur l'appareil et le dispositif externe.
5. Si vous souhaitez retourner au mode TV une fois en mode AV, veuillez appuyer sur la touche numérique pour visualiser la chaîne correspondante.
6. Lorsque vous utilisez un câble PC ou HDMI, assurez-vous de le brancher dans la borne appropriée. Ne forcez pas le câble dans une entrée erronée, car cela pourrait endommager le câble ou la borne. Lorsque vous utilisez un câble PC (VGA), utilisez les vis du câble pour l'attacher de manière sûre au connecteur. Serrez lentement dans le sens horaire. Ne serrez pas trop fort.
7. Certaines touches de la télécommande pourraient ne pas être disponibles.

## ***Autres fonctions du téléviseur***

### **Arrêt automatique en cas d'absence de signal**

En l'absence de signal, l'appareil s'éteint automatiquement au bout de 15 minutes (en cas de non-diffusion de programme, d'absence de signal de programme ou d'interaction avec la télécommande).

**Attention :** Le téléviseur s'arrête automatiquement en cas de coupure électrique. Débranchez le cordon d'alimentation de la prise murale c.a. Le dernier mode visualisé s'affichera après la mise sous tension. Débrancher le cordon d'alimentation de la prise murale c.a. lors de la coupure électrique.

### **Sleep (Arrêt programmé)**

Appuyez sur **【SLEEP】** pour activer le mode Arrêt programmé. Vous pourriez choisir une durée de temps avant la mise en veille.

※ Lorsque vous activez la fonction **Arrêt programmé** appuyez sur la touche **【SLEEP】** pour afficher la période prééglée et appuyez de nouveau pour réinitialiser la période avant l'arrêt. L'écran affichera un avertissement avant l'arrêt programmé, une minute avant l'arrêt.

# Utilisation des fonctions

## Présentation du Menu

Le menu OSD (Affichage à l'écran) permet d'effectuer des réglages. Pour commencer, appuyez sur la touche **【Menu】** afin d'afficher l'écran du menu principal. Vous avez le choix entre plusieurs options. Utilisez les flèches **【Gauche】** et **【Droite】** sur la télécommande pour choisir parmi les options Image, Audio, Heure, Option, Blocage et Chaîne. Appuyez sur la flèche **【Bas】** pour accéder au sous-menu. Effectuez les réglages souhaités dans le sous-menu à l'aide des flèches **【Gauche】** ou **【Droite】**. La boîte du menu reste affichée pendant 30 secondes. Si vous n'effectuez aucune action pendant cette période, le téléviseur s'éteint.

L'utilisation des touches du téléviseur est similaire à celle des touches de la télécommande. La seule différence consiste dans le fait que, lorsque vous utilisez les touches du téléviseur LCD, les touches **【CH+】** / **【CH-】** seront utilisées pour choisir l'option et les touches **【V+】** / **【V-】** pour effectuer le réglage de l'option choisie.

Quand un élément du MENU est surligné en gris, cela signifie qu'il n'est pas disponible ou ne peut pas être modifié.

## Utilisation du menu PICTURE (Image)

Appuyer sur la touche MENU pour afficher le menu Picture (Image).

Appuyer sur UP/DOWN pour mettre l'option de votre choix en surbrillance.

Appuyer sur Gauche/Droite pour régler les valeurs.



Option	Effets	
	Gauche	Droit
Contraste	Moins fort	Plus fort
Brillance	Plus sombre	Plus clair
Netteté	Moins fort	Plus fort
Teinte	Plus pourpre	Plus vert
Couleur	Plus lumineux	Plus profond

## Mode Image (Picture mode)

Vous pouvez mémoriser jusqu'à quatre modes : Personal (personnalisé), Nature (naturel), Rich (riche) et Soft (doux).

## Utilisation du menu AUDIO

Sélectionnez le menu AUDIO et réglez le champ sélectionné.

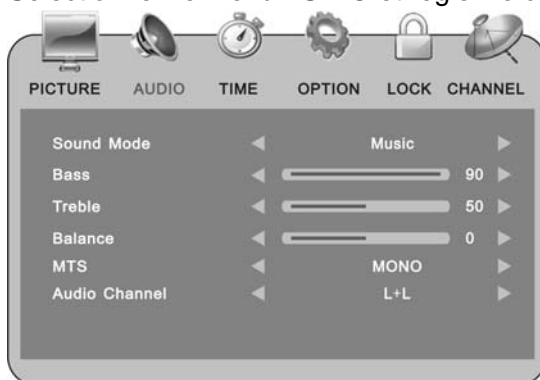

Signal TV analogique



Signal TV numérique

### Mode Son (Sound Mode)

Appuyez pour choisir le mode Son préféré parmi : Personal, (utilisateur), Standard (normal), Music (musique), Movie (film).

### Basses (Bass)

Ajuster les basses

### Aigus (Treble)

Réglage des aigus

### Balance

Réglage de la balance entre les haut-parleurs gauche et droite.

### MTS

Sélectionnez le mode MTS souhaité. (Uniquement pour le signal TV analogique)

### Langue audio (Audio Language)

Sélectionnez la langue audio souhaitée. (Uniquement pour le signal TV numérique)

### Chaîne Audio (Audio Channel)

Sélectionnez le mode d'entrée audio souhaité. (La fonction n'est pas disponible sur tous les téléviseurs)

## Utilisation du menu HEURE (TIME)

Sélectionnez le menu HEURE et ajustez les sous-menus.

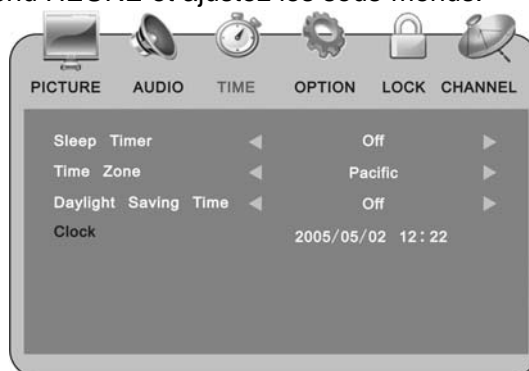



### **Arrêt programmé (Sleep Timer)**

Configurez le téléviseur pour accéder au mode Veille pendant la durée de temps souhaitée (à partir du moment présent). Vous pouvez effectuer cette modification à l'aide de la touche **【 SLEEP 】** sur la télécommande.

### **Fuseau horaire (Time Zone)**

Vous permet de choisir parmi six fuseaux horaires.

### **Économiseur d'énergie en journée (Daylight Saving Time)**

Utilisez les touches **【 Gauche 】** / **【 Droite 】** pour activer ou désactiver cette fonction.

### **Horloge (Clock)**

Affiche les informations horaires. Le signal numérique fournira ces informations et les affichera lorsque vous appuyez sur la touche **【 Display 】** sur la télécommande.

### **Utilisation du menu OPTION**

Appuyez sur les touches **【 MENU 】** et **【 Gauche 】** / **【 Droite 】** pour accéder au **Menu OPTION**.



### **Langue du menu (Menu Language)**

Il existe plusieurs langues au choix d'affichage à l'écran.

### **Transparence (Transparency)**

Utilisez les touches **【 Gauche 】** / **【 Droite 】** pour modifier la transparence OSD.

### **Température couleur (Color Temp)**

Il existe plusieurs options de température de couleur pour l'écran : normal, chaud, froid. La sélection des tons chauds vous offre un affichage en teintes de rouge. La sélection des tons froids vous offre un affichage en teintes de bleu.

### **Mode Zoom**

Appuyez sur cette touche pour modifier le rapport de taille de l'écran : Plein écran, Agrandissement et Normal. Dans les modes PC ou HDMI, vous pouvez choisir uniquement Plein écran et Normal.

### **Fond bleu (Blue Back)**

Appuyez sur les touches **【Gauche】** / **【Droite】** pour activer ou désactiver la fonction écran bleu en cas d'absence de signal. Lorsque le fond est désactivé, l'écran est noir, lorsqu'il est activé, l'écran est bleu.

### **Configuration PC (PC Set Up)**

Configuration pour le mode PC.

### **Sous-titrage (Closed Caption)**

Vous pouvez choisir les affichages des sous-titres suivants : Off, On sur muet ou On.

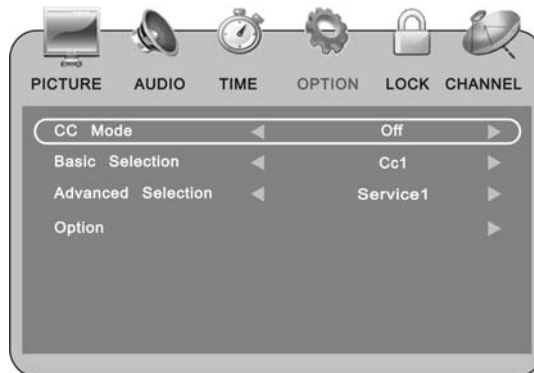

Choisissez l'option préférée et appuyez sur **【Droite】** / **【Bas】** pour accéder au mode édition :

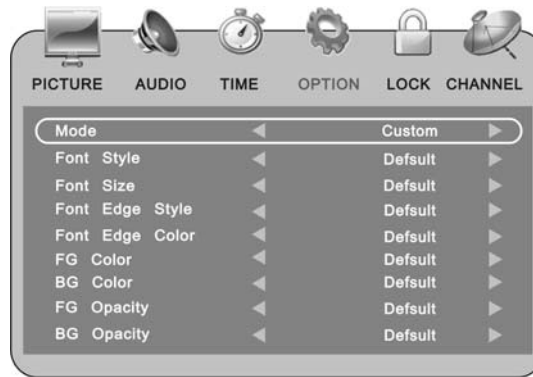

### **Rétablir les options par défaut (Restore Default)**

Vous permet de revenir aux réglages d'usine par défaut.

**REMARQUE :** Lors de la réinitialisation, les options d'entrée TV pour câble et antenne seront perdues. Vous devriez effectuer un nouveau balayage des canaux.

### **Utilisation du menu BLOCAGE (LOCK)**

Le contrôle parental permet aux parents d'empêcher leurs enfants de voir des programmes télévisés inappropriés, tels que les programmes violents ou sexuels.

Appuyez sur MENU et **【Droite】** / **【Bas】** pour accéder au Menu BLOCAGE.



Un mot de passe à quatre chiffres est nécessaire. Le mot de passe par défaut réglé en usine est 0000. L'ancien mot de passe s'annule lorsque vous le modifiez.

En cas d'oubli du mot de passe, consultez les instructions "Mot de passe perdu" du chapitre Dépannage.

Le menu suivant s'affichera après avoir rentré le mot de passe correct.

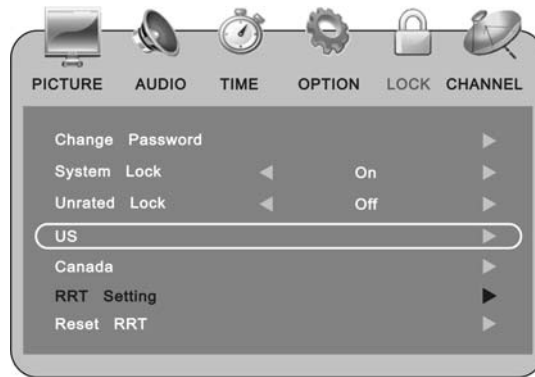

### **Changer le mot de passe (Change Password)**

En mode BLOCAGE, appuyez sur **【Droite】** pour afficher le sous-menu Mot de passe. Appuyez sur les touches numériques pour entrer le mot de passe. Le mot de passe de défaut est "0000".

Appuyez sur les touches numériques de la télécommande pour choisir un nouveau mot de passe. Un avertissement apparaît et le téléviseur retourne au menu précédent.

※ Après la confirmation de la modification du mot de passe, conservez-le. Lors de la sélection du menu de BLOCAGE, vous ne pouvez pas activer les fonctions à moins de saisir le mot de passe correct. Si vous l'avez oublié, le mot de passe de contrôle par défaut, réglé en usine est "0760".

### **Blocage du système (ON/OFF)**

Lorsque l'option de blocage du système est désactivée, toutes les chaînes sont accessibles.

### **Blocage non classé (ON/OFF)**

Lorsque l'option de blocage non classé est activée, les chaînes sélectionnées sont bloquées.

### **USA :**

Appuyez sur **【Droite】** pour accéder au menu d'édition.

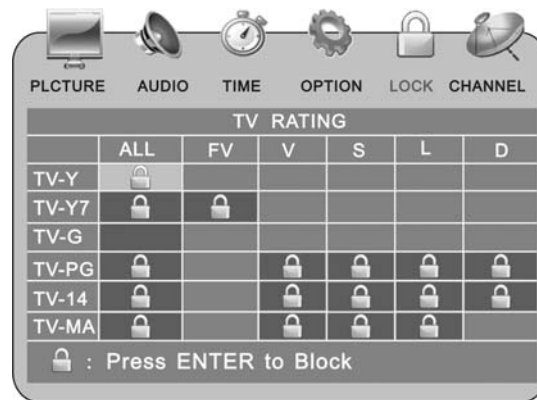

### **Classements TV (TV Ratings):**

TV-Y : Tous les enfants

TV-Y7 : Enfants plus âgés

TG-G : Tous publics

TV-PG : Contrôle parental recommandé

TV-14 : Contrôle parental fortement recommandé

TV-MA : Public adulte uniquement

Fv : Violence imaginaire

D : Dialogues suggestifs

L : Langage violent/vulgaire

S : Situations à contenu sexuel

V : Violence

### **CLASSIFICATION MPAA**

N/A : Aucune

G : Tous enfants et tous publics (Tous publics)

PG : Contrôle parental recommandé

PG-13 : Contrôle parental recommandé pour les enfants de moins de 13 ans

R : Public avisé, Contrôle parental recommandé pour les enfants de moins de 17 ans

NC-17 et X: Interdit aux moins de 17ans

### **Canada**

Appuyez sur **【Droite】** pour accéder au menu d'édition.



### **Réinitialisation RRT**

Annuler tous les paramètres de classement

## Utilisation du menu CANAL (CHANNEL)

Appuyez sur【MENU】, puis utilisez les touches【Gauche】/【Droite】pour sélectionner le menu CANAL en mode TV.



Signal TV analogique



Signal TV numérique

### Antenne (Antenna)

Permet la sélection entre antenne et câble.

### Balayage automatique (Auto Scan)

Sélectionnez le balayage automatique et appuyez sur【Droite】pour rechercher les chaînes TV NTSC et ATSC automatiquement. Les chaînes sont enregistrées durant la recherche.

Lorsque le mode d'entrée Antenne est sélectionné, choisissez Start pour démarrer le balayage. Lorsque le balayage est terminé, le téléviseur retourne automatiquement à la première chaîne trouvée.

Lorsque le mode d'entrée CÂBLE (Cable System) est sélectionné, vous pouvez choisir parmi quatre options de câble OSD. Sélectionnez un mode et démarrez le balayage.



### Afficher/masquer les canaux

1. Appuyez sur la touche 【Menu】. Utilisez les flèches 【Gauche】ou 【Droite】pour choisir le canal. Appuyez sur la flèche 【Bas】 pour mettre en surbrillance l'option AFFICHER/MASQUER LES CANAUX et appuyez sur la flèche 【Droite】.

- Utilisez les flèches **【Haut】**, **【Bas】** ou **【Gauche】** pour naviguer et sélectionner le canal à masquer. En arrivant au canal que vous souhaitez masquer, appuyez sur **【OK】** pour le décocher. Le canal ne pourra plus être visualisé.

Si vous souhaitez y accéder de nouveau, utilisez le pavé numérique pour saisir le numéro correspondant et suivez les étapes ci-dessus pour l'afficher.

### Liste des chaînes favorites

Appuyez sur l'une de ces deux touches pour afficher la chaîne favorite.

Appuyez sur **【Enter】** pour la sélectionner ou la supprimer.



### Chaîne n°

Sélectionnez l'élément souhaité à régler et appuyez sur **【Gauche】** / **【Droite】** pour ajuster.

### Identification des canaux

- Sélectionnez le tableau d'informations relatif à la chaîne pour l'éditer individuellement.
- Choisissez la chaîne souhaitée et appuyez sur **【Droite】** pour accéder au mode édition.
- Sélectionnez l'entrée à l'aide des touches **【Haut】** / **【Bas】**.  
Sélectionnez l'entrée souhaitée et appuyez sur les touches **【Gauche】** / **【Droite】** pour éditer l'entrée suivante. Continuez jusqu'à ce que vous ayez terminé tous les modifications.
- Appuyez sur **【MENU】** pour quitter.



### Signal DTV :

Vous indique la qualité du signal (Uniquement pour le signal TV numérique)

## DÉPANNAGE

Avant de contacter le service client ou un technicien, vérifier les éléments suivants pour trouver les solutions possibles aux symptômes rencontrés.

Symptômes	Raisons possibles	Solution
Pas d'image pas de son, pas de témoin allumé	<ol style="list-style-type: none"> <li>1. Vérifiez que le téléviseur est bien branché.</li> <li>2. L'alimentation c.a. est hors tension</li> </ol>	<ol style="list-style-type: none"> <li>1. Branchez le câble d'alimentation.</li> <li>2. Mettez l'appareil sous tension.</li> </ol>
Pas d'image pas de son, mais le témoin bleu est allumé.	<ol style="list-style-type: none"> <li>1. Les options de contraste, netteté, couleur et volume sont au minimum ou le téléviseur est en mode Muet.</li> <li>2. Signal PC absent en mode PC</li> <li>3. Le cordon d'arrivée de signal n'est pas connecté correctement.</li> </ol>	<ol style="list-style-type: none"> <li>1. Modifiez la valeur de contraste, netteté, couleur et volume.</li> <li>2. Appuyez sur une touche ou connectez au PC</li> <li>3. Connectez correctement le cordon d'arrivée de signal.</li> <li>4. Réinitialisez aux paramètres par défaut.</li> </ol>
Mauvaise image, mauvais son	<ol style="list-style-type: none"> <li>1. Les valeurs de contraste, netteté, couleur et volume sont réglées de manière incorrecte.</li> <li>2. Les valeurs de couleur sont réglées de manière incorrecte.</li> <li>3. Les valeurs de son sont réglées de manière incorrecte.</li> </ol>	<ol style="list-style-type: none"> <li>1. Modifiez la valeur de contraste, netteté et couleur.</li> <li>2. Configurez les valeurs de couleur selon le standard de diffusion du pays.</li> <li>3. Configurez les valeurs de son selon le standard de diffusion du pays.</li> </ol>
Image fragmentée ou neigeuse	La source de signal ou le câble d'arrivée du signal sont de mauvaise qualité	Connectez le cordon d'arrivée de signal approprié.
Fond bleu en mode AV.	<ol style="list-style-type: none"> <li>1. Le cordon d'arrivée de signal n'est pas connecté correctement ou il n'y a pas de signal vidéo.</li> <li>2. Le câble de signal vidéo et S-vidéo sont branchés en même temps.</li> </ol>	<ol style="list-style-type: none"> <li>1. Connectez correctement le cordon d'arrivée de signal.</li> <li>2. Débranchez un câble.</li> </ol>
L'image n'est pas nette, est en mouvement ou striées horizontalement en mode PC.	L'image n'est pas bien réglée.	Effectuez un réglage en sélectionnant le mode de réglage automatique ou ajustez les options d'heure, phase, position H, position V manuellement après avoir accédé au menu de configuration PC.
L'image PC n'est pas au milieu de l'écran.		
Pas de son.	Aucun signal audio ou le câble d'arrivée de signal est mal branché ou débranché.	<ol style="list-style-type: none"> <li>1. Connectez correctement le cordon d'arrivée de signal.</li> <li>2. Configurez les valeurs de son correctement.</li> </ol>
La télécommande ne fonctionne pas.	Vérifiez que les piles ne sont pas déchargées ou mal installées.	<ol style="list-style-type: none"> <li>1. Vérifiez que les bornes négative et positive sont respectées.</li> <li>2. Vérifiez qu'il n'y a pas de faux contact entre les piles et les ressort.</li> <li>3. Remplacez les piles.</li> </ol>
Les couleurs de l'image PC sont dénaturées.	Configuration de la température des couleurs incorrecte.	Réglez de la température des couleurs
Vous avez oublié votre code parental ?	Le mot de passe par défaut réglé en usine est 0760.	



# Caractéristiques

TFT-LCD	1440 x 900
Taille de l'écran TFT-LCD	19 pouces
Alimentation électrique	CA100~240V 50/60Hz
Consommation électrique :	< 60W
Dimensions	15,94 x 18,11 x 6,30 pouces (HxLxP)
Poids	Environ 5 kg

**LA CONCEPTION ET LES CARACTÉRISTIQUES SONT  
SUJETTES À DES MODIFICATIONS SANS PRÉAVIS.**



« Polaroid » et « Polaroid and Pixel » sont des marques déposées  
de Polaroid Corporation.

Pour plus d'informations sur l'entretien, l'assistance et la garantie,  
visitez [www.polaroid.com](http://www.polaroid.com).