

Télévision à écran ACL de 19 pouces/48 cm compatible
haute définition
FLU-1911S



20060803

Avertissements et précautions

Pour éviter d'éventuelles blessures, veuillez respecter les précautions de sécurité suivantes lors de l'installation, l'utilisation, la réparation et l'entretien de cet équipement.
Avant d'utiliser cet équipement, veuillez lire complètement ce manuel et le conserver à portée de main.

 AVERTISSEMENT	<p>Ce symbole vise à avertir l'utilisateur des risques de décharge électrique. Le démontage de cet équipement doit être réservé aux techniciens qualifiés.</p>
 ATTENTION	<p>Ce symbole vise à avertir l'utilisateur de l'existence d'instructions d'utilisation et d'entretien importantes dans le manuel livré avec l'appareil.</p>
	<p>Afin de réduire le risque d'incendie et de choc électrique, ne pas exposer cet équipement à la pluie ou l'humidité.</p> <ul style="list-style-type: none"> ▫ POUR RÉDUIRE LES RISQUES DE DÉCHARGE ÉLECTRIQUE, ▫ NE PAS RETIRER LE BOÎTIER (OU LE PANNEAU ARRIÈRE). ▫ CET APPAREIL NE CONTIENT AUCUNE PIÈCE SUSCEPTIBLE DE FAIRE L'OBJET D'UN ENTRETIEN PAR L'UTILISATEUR. ▫ TOUTE RÉPARATION DOIT ÊTRE FAITE PAR UN TECHNICIEN SPÉCIALISÉ.
	<p>L'utilisation de commandes, de réglages ou l'accomplissement des procédures autres que celles indiquées ci-après peut causer une exposition à des rayonnements dangereux.</p>
Importantes consignes de sécurité	
	<p>Ce symbole signale les points où il convient de redoubler de vigilance.</p>
	<p>Ce symbole indique les actions à éviter.</p>
	<p>Ce symbole indique les actions à effectuer.</p>
	<ul style="list-style-type: none"> ▫ Ne pas placer l'équipement sur des chariots, des tables, des étagères ou des supports irréguliers ou instables. L'équipement pourrait tomber et blesser les enfants ou les adultes et gravement endommager l'équipement.
	<ul style="list-style-type: none"> ▫ Uniquement utiliser un chariot ou un support recommandé par le fabricant. Cet équipement et le chariot ou le support devraient être manipulés avec soin. Des arrêts rapides, une force excessive et des surfaces inégales peuvent causer le retournement de l'ensemble télévision et chariot/support.
	<ul style="list-style-type: none"> ▫ Ne pas démonter la prise de terre à 3 fils. La broche de mise à la terre de la fiche à 3 broches est importante. Ne pas la retirer sous peine d'augmenter le risque d'endommagement de l'équipement. ▫ Si vous ne parvenez pas à brancher la fiche dans la prise électrique, contacter un électricien pour qu'il installe une prise de terre. ▫ Toujours alimenter à l'aide du type de source électrique indiqué à l'arrière de la plaque signalétique.



- Ⓜ Ne jamais surcharger les prises murales et les rallonges.
- Ⓜ Utiliser et manipuler le cordon d'alimentation avec soin. Ne pas poser d'objets lourds sur le cordon d'alimentation CA.
- Ⓜ Ne pas tirer sur le cordon d'alimentation CA. Ne pas manipuler le cordon d'alimentation CA avec les mains humides.
- Ⓜ Ne pas toucher le cordon d'alimentation et le câble de l'antenne en cas d'orages.
- Ⓜ Retirer la fiche de la prise murale si l'équipement ne va pas être utilisé pendant un certain temps.
- Ⓜ Ne pas placer, utiliser ou manipuler cet équipement près de l'eau.
- Ⓜ Ne jamais exposer l'équipement aux liquides, à la pluie et à l'humidité. Appeler le service technique si un liquide est déversé sur l'équipement.
- Ⓜ Défense d'exposer l'équipement à des températures extrêmes ou aux rayons directs du soleil car l'équipement pourrait s'échauffer et souffrir des dommages.
- Ⓜ Éloigner l'appareil des sources de chaleur, telles que radiateurs, bouches de chaleur, fours ou autres appareils qui dégagent de la chaleur.
- Ⓜ Ne pas essayer d'entretenir cet équipement soi-même.
- Ⓜ Ouvrir et démonter les couvercles pourraient vous exposer à des tensions dangereuses ou à d'autres risques. Ce pourrait entraîner l'annulation de la garantie. Confier l'entretien à un personnel qualifié.
- Ⓜ Ne pas placer ou laisser choir d'autres objets sur l'appareil.
- Ⓜ Ne rien introduire dans les trous de ventilation de votre équipement. L'introduction d'objets métalliques ou inflammables pourrait entraîner un incendie ou une décharge électrique.



- Ⓜ Ne pas placer l'équipement sur des chariots, des tables, des étagères ou des supports irréguliers ou instables. L'équipement pourrait tomber et blesser les enfants ou les adultes et gravement endommager l'équipement. Toujours placer l'équipement sur le sol ou sur une surface robuste, nivelée, stable et suffisamment résistante pour supporter le poids de l'équipement.
- Ⓜ Ne bloquer aucune ouverture de ventilation. Prévoir un espace suffisant autour de l'équipement. Ne jamais placer l'équipement: Sur un lit, un sofa, un tapis ou toute autre surface similaire; à proximité de draps/rideaux/murs, dans une bibliothèque, une armoire encastrée ou tout autre endroit peu aéré.



- Ⓜ Toujours retirer le cordon d'alimentation de la prise avant de nettoyer l'équipement.
- Ⓜ Ne jamais utiliser de détergents liquides ou aérosol sur l'équipement. Nettoyer l'appareil avec un chiffon sec uniquement.

TABLE DES MATIÈRES

■ Avertissements et précautions

Consignes importantes de sécurité	2
---	---

Chapitre 1 Présentation de la télévision ACL

■ Caractéristiques	5
Contenu de l'emballage	6
Réglage de la télévision ACL	7
Votre télévision ACL	8
Télécommande	10

Chapitre 2 Installation de la télévision ACL

■ Branchement d'un câble ou d'une antenne pour la télévision	12
Branchement d'un dispositif AV avec un connecteur pour composantes	17
Branchement d'un dispositif AV avec un connecteur SCART	17
Connexion à un PC	18

Chapitre 3 Utilisation des caractéristiques

■ Utilisation du menu	19
Réglage des paramètres VIDÉO	20
Réglage des paramètres AUDIO	22
Réglage des paramètres CONFIGURATION	23

Dépannage	25
------------------------	----

■ Caractéristiques	26
---------------------------------	----

■

Chapitre 1

Présentation de la télévision ACL

Caractéristiques principales

Différentes bornes audio/vidéo pour le branchement de l'équipement externe

- 1 jeu de bornes d'entrée vidéo/audio à composantes
- 1 jeu de bornes d'entrée VGA/audio
- 1 borne d'entrée SCART
- 1 prise d'écouteur

Entrées vidéo de composante HDTV

- Elles offrent la meilleure qualité vidéo pour les branchements DVD(480p) et (HD1080i, 720p) du boîtier de communication pour télévision numérique.

Haut-parleurs multimédia améliorés

- Véritable son multimédia sans haut-parleur externe. La télévision ACL incorpore deux haut-parleurs de 3 W intégrés dans une conception élégante.

Taux de contraste élevé

- Les couleurs sont vives et naturelles, ce qui produit une image de qualité supérieure.

Large angle de vue

- L'écran large 16:10 de 1440x900 offre des angles de vue plus larges. Vous pouvez visionner des films DVD dans leur format d'origine. Jouissez en outre d'une expérience multimédia inoubliable et bénéficiez du grand nombre d'images par seconde et de la grande résolution de cet écran large lorsque vous utilisez des consoles de jeu.

Contenu de l'emballage

Vérifiez que l'emballage contient les éléments suivants.

- téléviseur ACL



- télécommande et 2 piles AAA



- câble à composantes

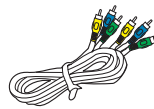

- cordon d'alimentation électrique



- câble audio



- guide de l'utilisateur
- guide de démarrage rapide

Ces éléments sont suffisants pour régler et utiliser la télévision ACL dans sa configuration de base.



Vérifiez que l'emballage contient les éléments suivants. Si des éléments sont manquants, veuillez contacter le distributeur mentionné sur votre carte de garantie.

Réglage de la télévision ACL

Respecter les instructions suivantes lors du réglage et de l'installation de la télévision ACL :

Utiliser le câble d'antenne fourni pour brancher le signal VHF/UHF à la borne ANT de la télévision ACL (voir en page 16).

Brancher un cordon d'alimentation CA à l'arrière du téléviseur et brancher le cordon d'alimentation à la prise murale.

Introduire les 2 piles fournies avec la télécommande.

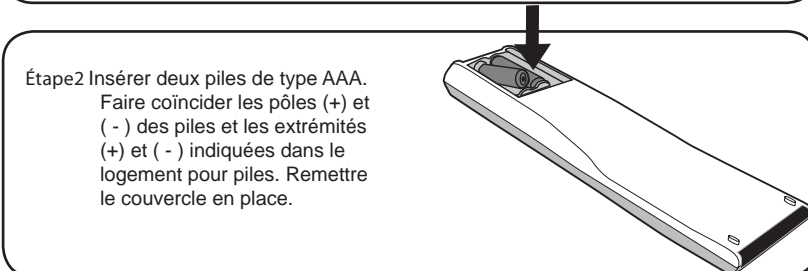
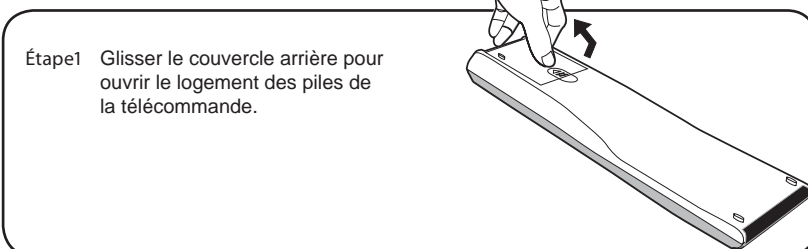

! Ne pas utiliser de détergents caustiques (détergents pour porcelaine, acier inox, pour la salle de bain, pour fours, etc.) pour nettoyer la télécommande sous peine de l'endommager.

Brancher à un autre dispositif A/V externe (voir en pages 17-18).

Votre télévision ACL

Vue gauche/droite et commandes

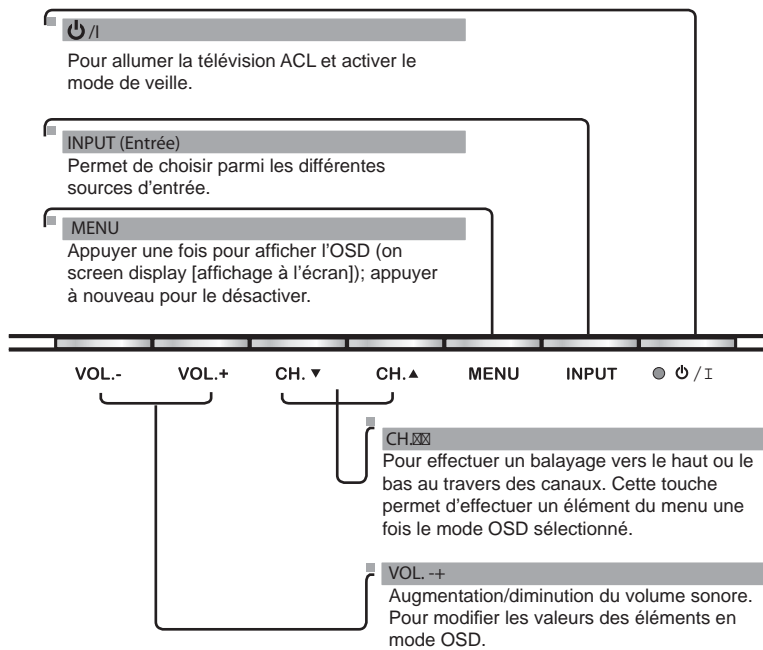
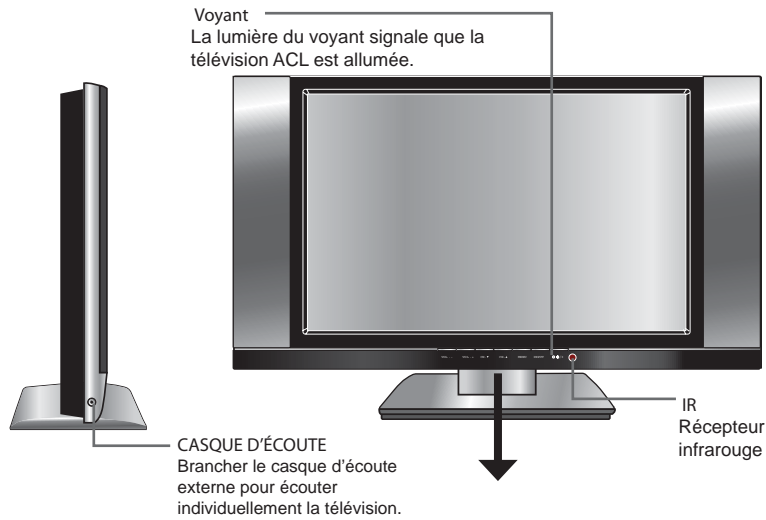

Vue arrière et prises

FRANÇAIS

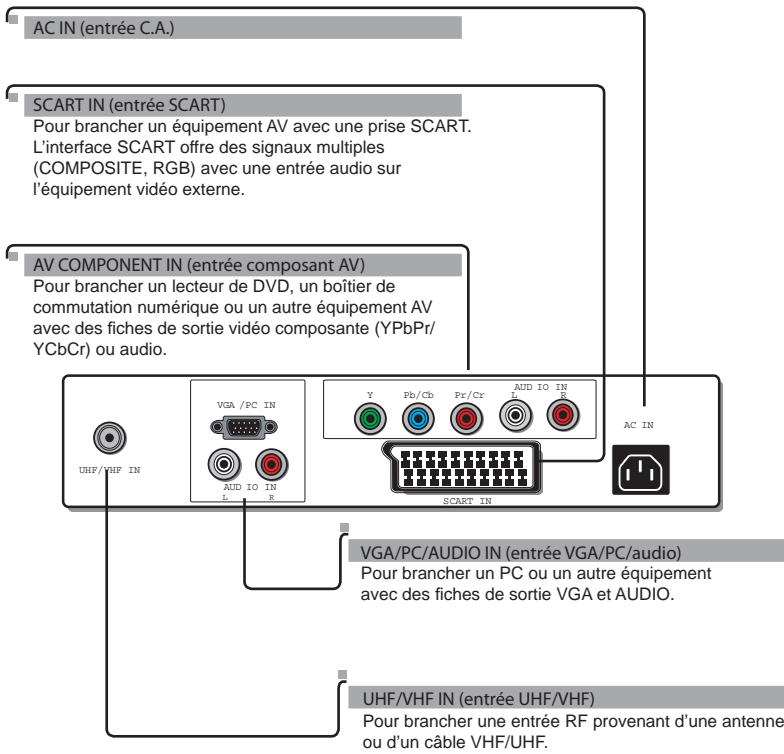
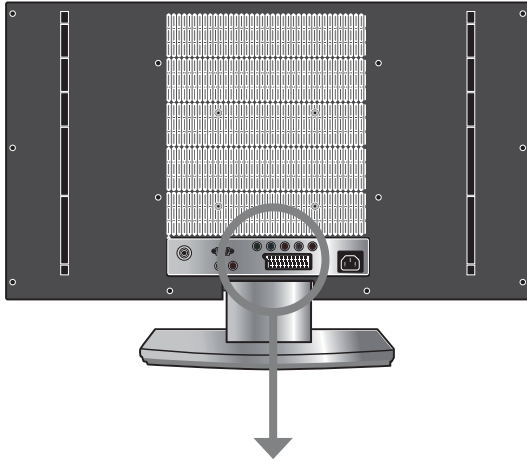



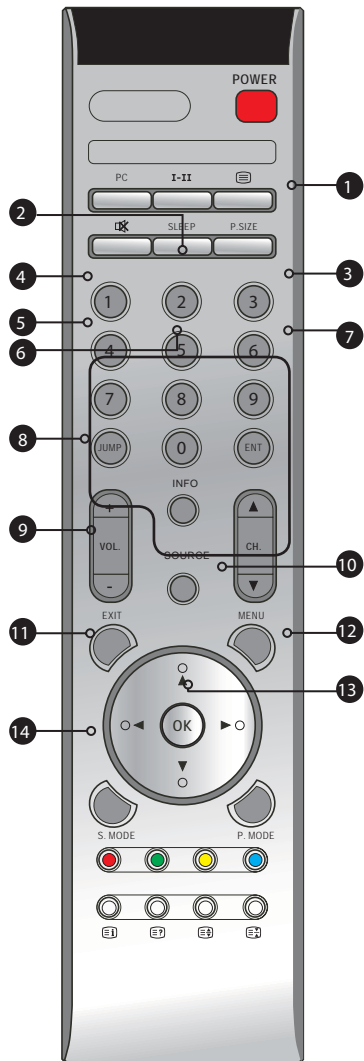

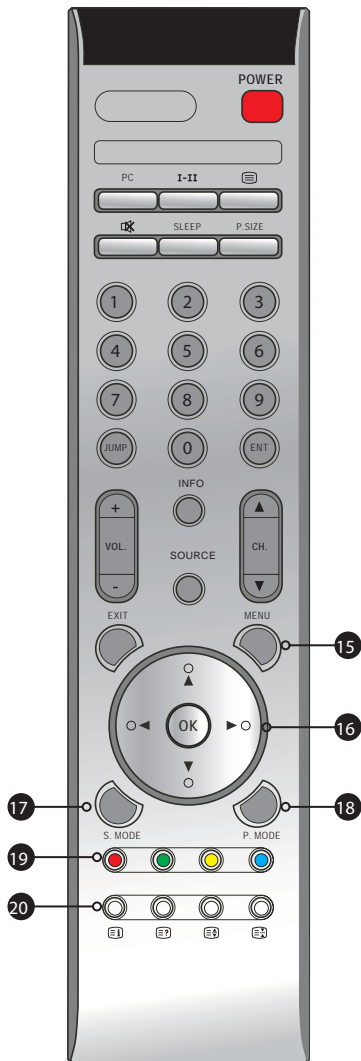

Télécommande



- | | | |
|----|---------|--|
| 1 | POWER | Cette touche permet d'allumer ou d'éteindre le téléviseur ACL. |
| 2 | I/II | Cette touche permet de changer les options sonores de la télévision : MONO/DOUBLE/STÉRÉO |
| 3 | | Pour allumer ou éteindre la fonction de télétexte. |
| 4 | PC | Pour passer en mode VGA. |
| 5 | | Pour passer en mode silencieux. Appuyer à nouveau pour remettre le son. |
| 6 | SLEEP | Cette touche règle le temps de temporisation d'arrêt de la télévision ACL en mode TV/SCART/COMPOSANT. |
| 7 | P-SIZE | Permet de sélectionner les tailles d'écran suivantes : 16:9, 4:3 en mode TV/SCART/COMPOSANT. |
| 8 | 0-9/ENT | Permet de sélectionner et passer à un canal à l'aide des touches 0-9 et ENT ou attendre trois secondes après avoir introduit un canal. |
| 9 | JUMP | Pour revenir au canal précédent. |
| 10 | INFO | Appuyer une fois pour afficher une série d'informations telles que le canal actuel et la source d'entrée. |
| 11 | VOL.+/- | Augmentation/diminution du volume. |
| 12 | CH. | Pour changer de canal. |
| 13 | SOURCE | Appuyer plusieurs fois sur SOURCE pour sélectionner l'équipement vidéo branché aux entrées vidéo de votre télévision ACL : TV/ SCART/ COMPOSANT/VGA. |
| 14 | EXIT | Quitte le menu OSD. |



- 15 MENU Affiche le menu OSD à l'écran.
- 16  Fait défiler les options de l'OSD et sélectionne les éléments individuels du menu. OK pour confirmer le réglage des options.
- 17 S.MODE Permet de sélectionner l'effet sonore : Pop / Rock / Live / Personnalisé
- 18 P.MODE Sélection du mode image : Normal / Couleurs vives / Sports / Naturel.
- 19  Pour accéder aux éléments du TÉLÉTEXTE ou aux pages correspondantes du mode TÉLÉTEXTE.
- 20  Il affiche l'indice principal du mode TÉLÉTEXTE.
-  Il affiche les informations cachées tel que la réponse à un quiz en mode TÉLÉTEXTE.
-  Il affiche la partie supérieure, la partie inférieure ou toutes les pages pour faciliter la lecture en mode TÉLÉTEXTE.
-  Il congèle un passage de plusieurs pages à l'écran en mode TÉLÉTEXTE.



Portée efficace :
La télécommande peut contrôler la télévision ACL jusqu'à 5 m si elle est directement orientée vers le récepteur.

Chapitre 2 Installation de la télévision ACL

Se référer au manuel de l'utilisateur de tous les équipements externes branchés.
Lors de la connexion d'un équipement externe, ne pas brancher les cordons d'alimentation aux prises électriques murales tant que les autres branchements n'ont pas été effectués.

Branchement d'un câble ou d'une antenne pour la télévision

Prise d'antenne

L'importance de l'antenne pour une bonne réception de la télévision en couleurs est plus grande que pour la télévision en noir et blanc. Pour cette raison, il est recommandé de se procurer une antenne extérieure de bonne qualité. Voici un bref descriptif des types de connexion offerts par les différents systèmes d'antenne.

n Un système à 75 ohm consiste généralement en un câble rond avec connecteur de type PAL (non fourni) qui peut être raccordé aisément à une borne sans nécessiter d'outils.

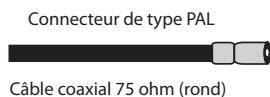

Câble coaxial 75 ohm (rond)

n Un système à 300 ohm est un câble plat à deux conducteurs (non fourni) qui peut être attaché à une borne de 75 ohm au moyen d'un adaptateur de 300-75 ohm (non fourni).



Câble à deux conducteurs 300 ohm (plat)

Utiliser l'un des deux schémas suivants pour effectuer une connexion à une antenne extérieure.

FRANÇAIS

A. Antenne mixte VHF/UHF

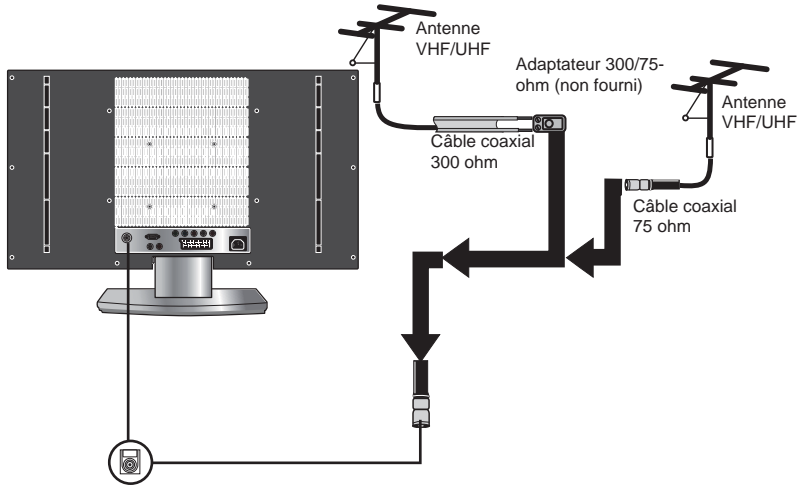

B. Antennes VHF et/ou UHF séparées

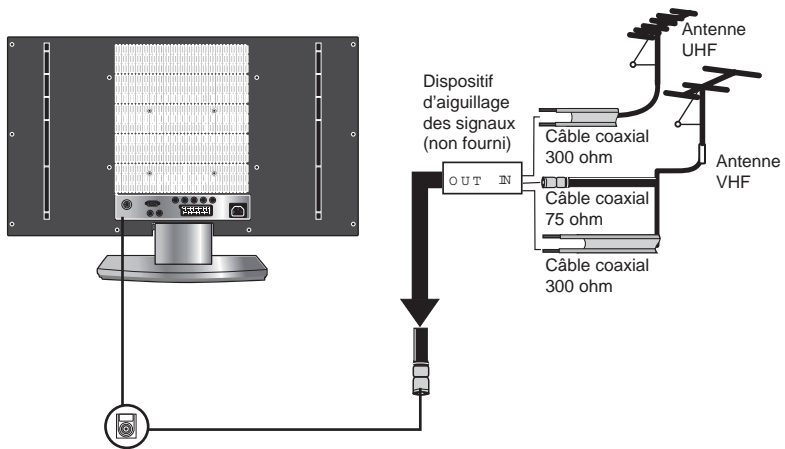

Prise d'antenne de télévision câblée (câblodistribution)

La prise de terre du câble doit être précisément raccordée au système de mise à la terre du bâtiment ou aussi près que possible de l'entrée du câble. L'utilisation de cette télévision dans un autre but que celui de visionner des programmes émis via UHF, VHF ou transmis par le câble pour le public en général pourrait exiger une autorisation de la compagnie de télédiffusion, du câblo-opérateur et/ou du propriétaire du programme.

- n Un connecteur de câble coaxial de 75 ohm est intégré à l'appareil pour faciliter le raccordement. Pour le raccordement du câble coaxial de 75 ohm à l'appareil, brancher le câble à la borne ANT.
- n Certaines compagnies de TV câblée offrent des canaux par abonnement. Les signaux de ces canaux par abonnement étant cryptés, un convertisseur/désencrypteur de télévision câblée est généralement fourni au souscripteur par la compagnie de TV câblée.

Ce convertisseur/désencrypteur est nécessaire à la visualisation des canaux cryptés. Régler votre téléviseur sur les canaux 3 ou 4 (en général, un de ces canaux est utilisé). En cas de doute, consulter le câblo-opérateur. Pour des instructions détaillées sur la réception de la TV par câble, consulter la compagnie de TV par câble locale. L'une des méthodes possibles de connexion du convertisseur/désencrypteur fourni par la compagnie de TV câblée est expliquée dans le diagramme ci-dessous.

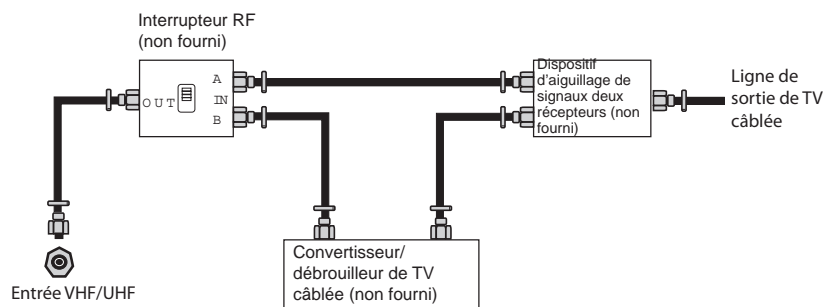

- ! L'interrupteur RF (non fourni) est nécessaire pour offrir deux entrées (A et B). Le réglage de l'interrupteur RF en position A permet de voir tous les canaux en clair à l'aide des touches de canaux de télévision.
- n Le réglage de l'interrupteur RF en position B permet de voir tous les canaux en clair via le convertisseur/désencrypteur à l'aide des touches de canaux du convertisseur.

1

MÉTHODE A:
Utiliser le câble d'antenne fourni pour brancher la borne UHF/VHF du téléviseur ACL.

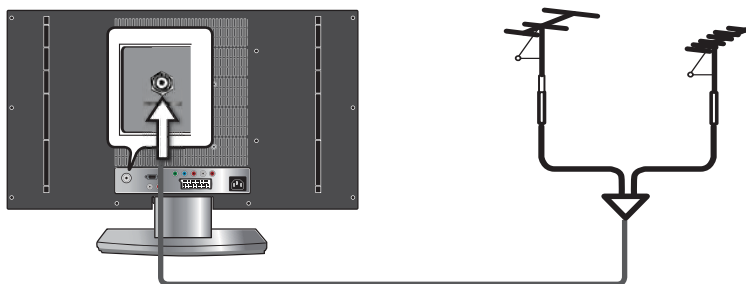

FRANÇAIS

2

Brancher un cordon d'alimentation CA à l'arrière du téléviseur et brancher le cordon d'alimentation à la prise murale.

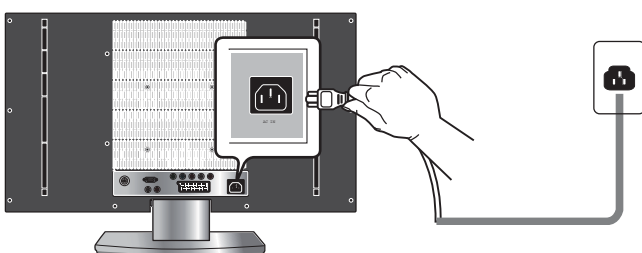

3

Appuyer sur la touche **POWER** de la télécommande pour allumer le téléviseur ACL.



Toujours débrancher le téléviseur ACL du secteur lorsque vous n'allez pas utiliser le téléviseur ACL pendant un certain temps. La touche **POWER** sur le panneau avant permet uniquement de régler le téléviseur ACL en mode de veille : elle ne débranche pas le dispositif du secteur. Pour mettre complètement le téléviseur hors tension, retirer la fiche électrique de la prise.

4

Appuyer plusieurs fois sur la touche ENTRÉE de la télécommande pour sélectionner la source de signal d'entrée.

Branchement d'un dispositif AV avec un connecteur pour composantes

1

Utiliser un câble à composante pour brancher les prises de sortie composante du dispositif A/V externe au prises d'entrée YPbPr(YCbCr) du téléviseur.
Utiliser un câble audio pour brancher les prises audio composantes du dispositif A/V externe aux prises d'entrée audio du téléviseur.

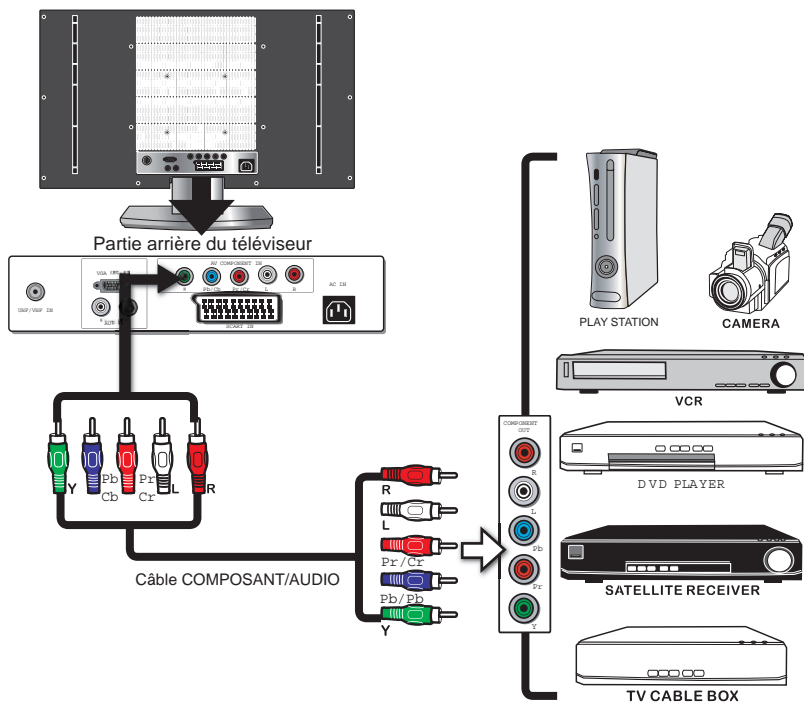

! Tous les dispositifs A/V ne sont pas capables de se connecter à un téléviseur. Vérifier dans le guide d'utilisation la compatibilité du dispositif A/V.

2

Brancher toutes les sources électriques CA avant d'activer l'interrupteur général du téléviseur ACL ou des autres équipements raccordés.

3

Appuyer sur la touche ^{POWER} de la télécommande pour allumer le téléviseur ACL.

4

Pour voir le dispositif A/V avec l'entrée composante, appuyer sur la touche Entrée de la télécommande pour sélectionner COMPOSANT.

! Les prises vidéo composante de votre dispositif A/V portent souvent la mention YPbPr ou YCbCr. Pour comprendre la vidéo composante, consulter le guide d'utilisation du dispositif DA/V.

Branchement d'un dispositif A/V avec un connecteur SCART

- 1 Utiliser un câble SCART pour brancher la prise SCART du dispositif A/V externe à la prise SCART.

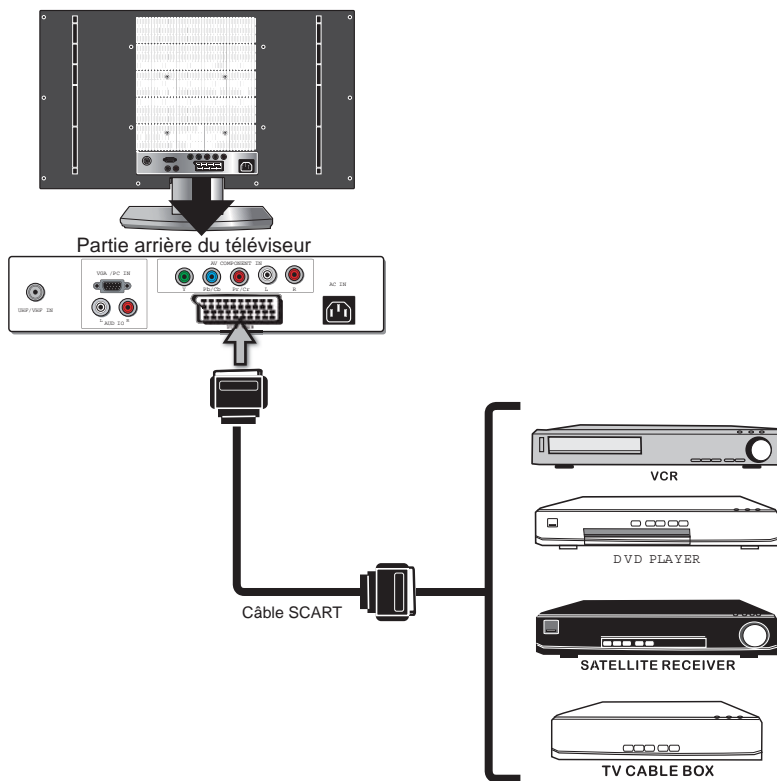



! La prise SCART offre une interface multi-signal comprenant une entrée C-Video, une entrée RGB et une entrée audio.

- 2 Brancher toutes les sources électriques CA avant d'activer l'interrupteur général du téléviseur ACL ou des autres équipements raccordés.
- 3 Appuyer sur la touche **POWER** de la télécommande pour allumer le téléviseur ACL.
- 4 Pour voir le dispositif A/V avec l'entrée composante, appuyer sur la touche Entrée de la télécommande pour sélectionner **SCART**.

Connexion à un PC

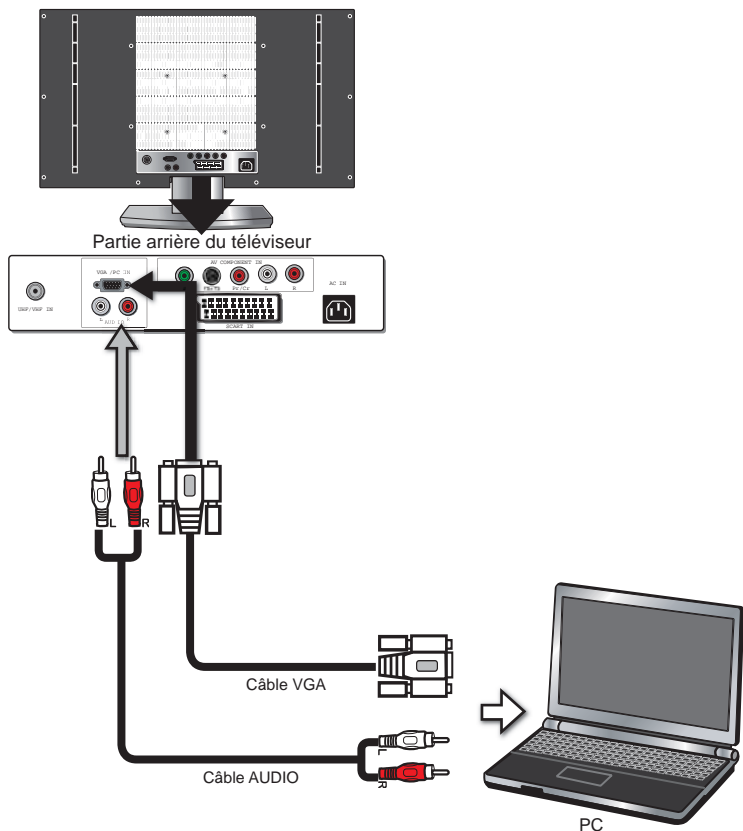
- 1 Utiliser un câble VGA pour brancher la prise de sortie VGA du PC à la prise d'entrée VGA du téléviseur ACL. Utiliser un câble audio pour brancher les prises de sortie audio du PC à l'entrée audio VGA du téléviseur ACL.



- 2 Brancher toutes les sources électriques CA avant d'activer l'interrupteur général du téléviseur ACL ou des autres équipements raccordés.
- 3 Appuyer sur la touche  de la télécommande pour allumer le téléviseur ACL.
- 4 Pour voir le dispositif A/V avec l'entrée composante, appuyer sur la touche Entrée de la télécommande pour sélectionner **VGA**.

Chapitre 3 UTILISATION DES FONCTIONS

Utilisation du Menu

1 Appuyer sur la touche  de la télécommande pour allumer le téléviseur ACL.

2 Pour sélectionner la source de signal, appuyer sur la touche **MENU** de la télécommande. Le menu de configuration s'affiche à l'écran. Utiliser les touches **▲▼** pour mettre en surbrillance votre option du menu principal, puis appuyer sur **▶** pour afficher l'option sélectionnée.

MENU VIDÉO :

Ce menu vous permet de régler les paramètres de l'image.

• Si la source de signal est VGA, le MENU VIDÉO apparaît comme suit :



• Si la source de signal est TV/SCART/COMPOSANT, le MENU VIDÉO apparaît comme suit :



MENU AUDIO :

Ce menu vous permet de personnaliser les options et les effets audio.

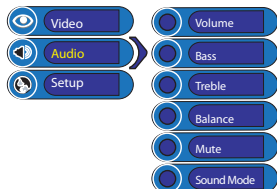

MENU DE CONFIGURATION :

Ce menu vous permet de régler différentes fonctions : la langue, la réinitialisation d'usine, le canal, la mise en veille.

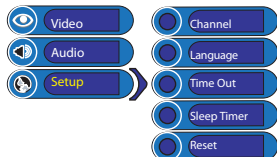

3 Utiliser les touches **▲▼** pour sélectionner une option du sous-menu. En mode de réglage, utiliser les touches **◀▶** pour changer la valeur du paramètre.

4 Appuyer sur la touche **EXIT** pour quitter le menu.

Personnalisation des paramètres de vidéo

- 1 Appuyer sur la touche  pour allumer le téléviseur ACL.
- 2 Appuyer sur la touche **MENU** de la télécommande pour afficher le menu principal et utiliser les touches **▲▼** pour sélectionner la **VIDÉO**, puis appuyer sur OK pour afficher l'option **VIDÉO**.

n Si la source de signal est TV/SCART/COMPOSANT, le MENU VIDÉO apparaît comme suit :



- 3 Utiliser les touches **▲▼** pour mettre en surbrillance une option VIDÉO individuelle. Utiliser les touches **◀▶** pour changer le réglage et appuyer sur **EXIT** pour quitter le menu.
- 4 Le menu **VIDÉO** inclut les options suivantes :

PIC Mode	Réglage du mode d'affichage : Normal / Couleurs vives / Sports / Naturel
Brightness (Luminosité)	Réglage de la brillance de l'image.
Contrast (Contraste)	Réglage de la différence entre les zones claires et les zones foncées de l'image.
Saturation (Saturation)	Réglage de l'intensité des couleurs.

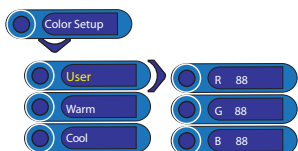

Sharpness (Netteté)	Augmenter cette valeur pour afficher des bords nets; la réduire pour afficher des bords flous.
---------------------	--

5

• Si la source de signal est VGA, le MENU VIDÉO apparaît de la façon suivante :



Le menu VIDÉO inclut les options suivantes :

Brightness (Luminosité) Réglage de la brillance de l'image.

Contrast (Contraste) Réglage de la différence entre les zones claires et les zones foncées de l'image.

Color Setup (couleurs) Réglage indépendant des couleurs pour obtenir une image plus chaude ou plus froide : Froid / Chaud / Utilisateur

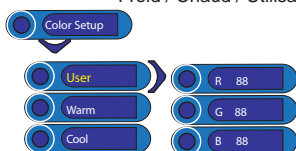

- User (Utilisateur) : Permet à l'utilisateur de régler indépendamment les niveaux de rouge, vert et bleu.
- Warm (Chaud) : Augmentation de la teinte rouge
- Cool (Froid) : Augmentation de la teinte bleue

VGA Appuyer sur ▼ pour afficher la liste de sélection VGA : Configuration automatique / Position / Phase / Taille H.



- **Auto Setup (Configuration automatique)**
Appuyer sur ▲▼ pour sélectionner Oui et régler automatiquement les paramètres d'affichage pour optimiser la performance en fonction du mode VGA.
- **Position**
Réglage de la position horizontale et verticale de l'image.
- **Phase**
Réglage de la phase du signal, qui permet d'améliorer la clarté de la mise au point et la stabilité de l'image en mode VGA.
- **H Size (Taille H)**
Réglage de la largeur de l'image en fonction du mode VGA.

Personnalisation des paramètres audio

- 1 Appuyer sur la touche  pour allumer le téléviseur ACL.
- 2 Appuyer sur la touche **MENU** de la télécommande pour afficher le menu principal et utiliser les touches **▲▼** pour sélectionner la **AUDIO**, puis appuyer sur OK pour afficher l'option AUDIO.



- 3 Utiliser les touches **▲▼** pour mettre en surbrillance une option AUDIO individuelle. Utiliser les touches **◀▶** pour changer le réglage et appuyer sur **EXIT** pour quitter le menu.

- 4 Le menu **AUDIO** inclut les options suivantes :

Volume	Réglage du volume.
Bass (Graves)	Réglage de l'intensité relative des sons les plus graves.
Treble (Aigus)	Réglage de l'intensité relative des sons les plus aigus.
Balance	Réglage du volume relatif des haut-parleurs dans un système utilisant plusieurs haut-parleurs.
Mute (Sourdine)	Mise en sourdine ou rétablissement du son sur votre téléviseur ACL.
Sound Effect (Effets sonores)	Sélection de la technique d'amélioration audio parmi les options suivantes : Live / Personnalisé / Pop / Rock

Personnalisation des paramètres de configuration

- 1 Appuyer sur la touche  pour allumer le téléviseur ACL.
- 2 Appuyer sur la touche MENU de la télécommande pour afficher le menu principal et utiliser les touches ▲▼ pour sélectionner la **SETUP**, puis appuyer sur OK pour afficher l'option CONFIGURATION.
- 3 Utiliser les touches ▲▼ pour mettre en surbrillance une option CONFIGURATION individuelle. Utiliser les touches ◀▶ pour changer le réglage et appuyer sur EXIT pour quitter le menu.



- 4 Le menu SETUP inclut les options suivantes :

Channel (Canal)

Appuyer sur ▼ pour afficher la liste des canaux : Recherche automatique / Configuration TV / Permutation des canaux / Nom du canal / Syntonisation précise / Ajouter / Effacer / Réinitialiser.



- **Auto Search (Recherche auto)**
Appuyer sur ▼ pour sélectionner Oui. La recherche automatique crée automatiquement une liste des canaux disponibles (la liste ne peut pas être créée si elle est interrompue).
- **Tv Setup (Configuration)**
Sélectionner un système de télédiffusion disponible dans votre pays : Auto/Pal/SECAM.
- **Channel Swap (Permutation de canaux)**
Changement d'emplacement des canaux de TV.
- **Channel Name (Nom de canal)**
Pour modifier le nom des canaux.
- **Fine Tune (Syntonisation de précision)**
Permet le réglage fin à la main si le signal est trop faible ou si l'image est floue.
- **Add/Erase (Ajouter/Effacer)**
Ajouter/retirer les canaux.
- **Reset (Réinitialiser)**
Effacer tous les réglages des canaux.

Language (Langue)	Sélectionner la langue de votre choix pour les menus à l'écran : Anglais, Allemand, Français, Espagnol, Italien, Portugais, Polonais, Hollandes.
Timer out (Temporisation)	Permet de choisir le temps d'affichage du menu à l'écran : 5, 15, 20, 25, 30 secondes ou désactivé.
Sleep Timer (Veille programmable)	Permet de choisir le temps qui s'écoule avant que la télévision ne s'éteigne automatiquement : Désactivé/15/30/45/60/90/120 minutes.
Reset (Réinitialiser)	Rétablissement des réglages par défaut.

DÉPANNAGE



Avant de consulter le personnel d'entretien, vérifier le tableau suivant pour découvrir la possible cause de la panne et sa possible solution.

La télévision ne s'allume pas

- ❶ Vérifier que le cordon d'alimentation est branché, puis appuyer sur la touche  de la télécommande.
- ❷ Les piles de la télécommande sont déchargées.
- ❸ Remplacer les piles.

Pas d'image, pas de son

- ❶ Vérifier le câble d'interface entre la télévision et l'antenne/câble TV.
- ❷ Appuyer sur la touche  de la télécommande.
- ❸ Appuyer plusieurs fois sur la touche **INPUT** de la télécommande pour sélectionner les sources vidéo branchées.

L'image est mauvaise, le son est bon

- ❶ Vérifier le câble d'interface entre la télévision et l'antenne/câble TV.
- ❷ Essayer un autre canal : la station pourrait connaître des problèmes de diffusion.
- ❸ Régler les options de luminosité/contraste dans le menu **VIDÉO**.

L'image est bonne, le son est mauvais

- ❶ Le son est peut-être en sourdine. Appuyer sur la touche  de la télécommande.
- ❷ Appuyer sur le bouton **VOL+** pour augmenter le volume.

Audio parasité

- ❶ Éloigner tous les équipements infrarouges de la télévision.

CARACTÉRISTIQUES

MODÈLE		FLU-1911S
Panneau ACL	Taille de l'écran	LCD TFT de 19 pouces / 48 cm
	Luminosité	400
	Taux de contraste	500:1
Résolution maximum		1440x900
Système de télévision		PAL-I/BG/DK/SECAM LL'
Connecteur d'entrée	YPbPr/AUDIO(L/R)	1
	VGA/AUDIO(L/R)	1
	SCART	1
	CASQUE D'ÉCOUTE	1
Source d'alimentation		100~240Vca, 50/60HZ, 1,2A
Consommation de courant		42 W, veille < 3 W
Dimension (L x l x H)		573 x 171 x 371,8 mm
POIDS		12,3 LB



