

BELKIN®

**AV Adaptateur
réseau CPL AV**



Manuel de l'utilisateur

F5D4072

Table des matières

1. Introduction	1
Caractéristiques.....	1
Caractéristiques techniques du produit	2
Configuration requise	3
Contenu de l'emballage.....	3
2. Installation et configuration de l'adaptateur	4
3. Configuration	5
4. Information	6

Merci d'avoir choisi l'Adaptateur réseau CPL AV Belkin (l'adaptateur). Personne n'apprécie généralement de devoir acheter des câbles réseau longs et coûteux et de devoir les tirer d'une pièce à l'autre. Cet adaptateur propose l'une des solutions les plus simples pour faciliter la connexion dans les réseaux domestiques ou des petites entreprises. Grâce à cet adaptateur, les utilisateurs disposent désormais d'une solution réseau totale. L'Adaptateur réseau CPL AV fonctionne selon la norme HomePlug® 2.0 de spécification de courant porteur, proposant jusqu'à 200 Mbps* de bande passante sur un câblage secteur résidentiel. Étant donné que le courant électrique est le support le plus omniprésent dans les foyers, avec plusieurs prises dans chaque pièce, l'adaptateur permet de mettre en réseau plusieurs ordinateurs de bureau et ordinateurs portables pour partager une connexion Internet, une imprimante ou des fichiers, ou pour jouer à des jeux, le tout sans câbles supplémentaires. Le traitement évolué du signal est en mesure de conserver la couverture dans l'immeuble en entier, même suivant divers circuits de phase.

L'installation de l'adaptateur nécessite seulement l'installation d'une carte réseau 10/100 Mbps sur les ordinateurs. L'Adaptateur réseau CPL AV est ainsi compatible avec n'importe quelle plate-forme, y compris les machines Mac, Windows et UNIX.

Pour plus de sécurité, tous les dispositifs HomePlug utilisent un chiffrement AES 128 bits. Grâce à la combinaison du chiffrement et de l'utilisation du réseau électrique domestique privé, le HomePlug est une solution beaucoup plus sécurisée que les technologies concurrentes.

L'Adaptateur réseau CPL AV propose une solution idéale pour créer un réseau domestique sans nouveaux câbles. Grâce à son installation Plug & Play facile et à la fiabilité des produits Ethernet HomePlug, l'Adaptateur réseau CPL AV offre une solution idéale pour la mise en place d'un réseau haut débit.

Caractéristiques

- Bande passante jusqu'à 200 Mbps* sur un réseau électrique résidentiel standard
- Le signal HomePlug passe facilement par le disjoncteur
- Sécurité des données par chiffrement AES 128 bits
- Chiffrement matériel, sans diminution de la bande passante
- Utilisation de l'interface IEEE 802.3
- Installation Plug & Play
- Conformité à la norme HomePlug 2.0 de spécification de courant porteur
- Coexistence possible avec les réseaux HomePlug 1.0 et 1.0 Turbo

Introduction

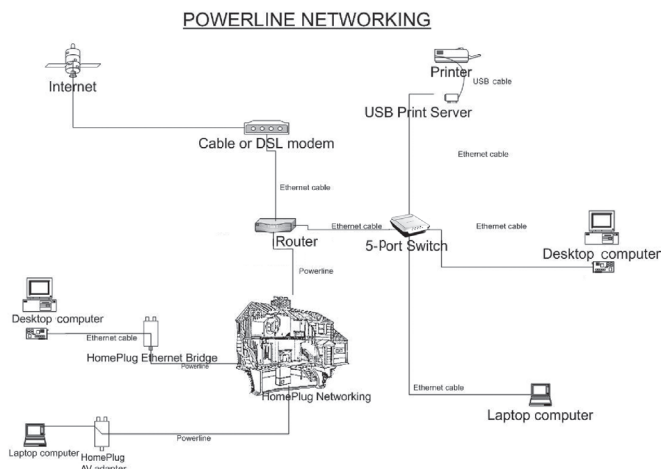

Spécifications du produit

Interface ordinateur : IEEE 802.3/802.3u

Température de fonctionnement : de 0 à 40 °C

Température de stockage : de -20 à 80 °C

Humidité : Max. 5 à 90 % (sans condensation)

*Le débit de transmission mentionné (200 Mbps) est le débit de données physique. Le débit réel est inférieur.



Témoin d'alimentation

Vert continu – Connecté au réseau CPL

Éteint – Éteint

Vert clignotant – Configuration du chiffrement en cours

Vert continu – Configuration du chiffrement réussie

Double clignotant – Échec du chiffrement

Voyant de liaison CPL

Clignotant – Réception ou transmission de données CPL

Vert – Excellent débit de liaison plus de 20 Mbps

Jaune – Débit de liaison normal : 10–20 Mbps

Rouge – Faible débit de liaison : 0–10 Mbps

Éteint – Aucune activité

Voyant de liaison Ethernet

Vert – Liaison avec port 10/100 Mbps

Vert clignotant – Réception ou transmission au port 10/100 Mbps

Éteint – Aucune liaison Ethernet

Configuration requise

- Au moins deux dispositifs HomePlug
- Un port Ethernet disponible sur chaque ordinateur ou dispositif réseau
- Une prise de courant disponible
- Un câblage électrique standard
- Lecteur de CD-ROM

Contenu de l'emballage

- Deux Adaptateurs réseau CPL AV
- Guide d'installation rapide HomePlug
- Manuel de l'utilisateur HomePlug (sur CD-ROM)
- CD-ROM
- Carte de garantie limitée
- Deux cordons d'alimentation
- Deux câbles Ethernet CAT5/RJ45
- Deux adaptateurs pour prise murale

Installation et configuration des adaptateurs

Présentation

L'Adaptateur réseau CPL AV s'installe en quelques secondes seulement et sans qu'il soit nécessaire de disposer de longs câbles partout dans la maison. Branchez les unités directement dans une prise de courant secteur libre et connectez à tout dispositif doté d'un port Ethernet. Les utilisateurs peuvent modifier aléatoirement le mot de passe sécurité de leur réseau CPL.

Configuration du matériel

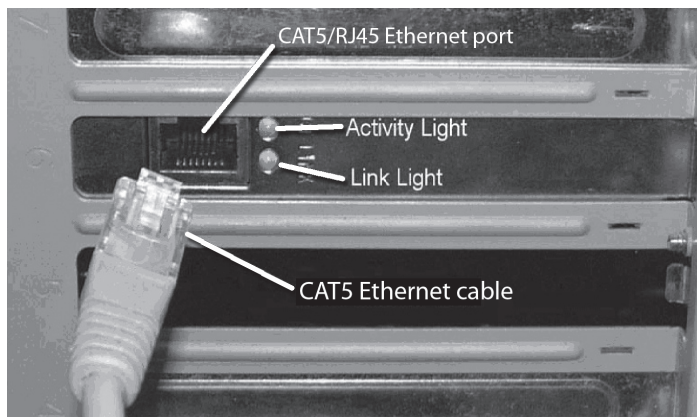

1. Branchez votre câble réseau sur le port RJ45 de la carte réseau de l'ordinateur.
2. Branchez l'autre extrémité du câble réseau sur le port RJ45 situé à l'arrière de l'adaptateur.
3. Branchez le cordon d'alimentation ou l'adaptateur pour prise murale sur le connecteur correspondant à l'arrière de l'adaptateur.
4. Branchez directement la fiche du cordon d'alimentation ou de l'adaptateur pour prise murale sur une prise secteur murale.

REMARQUE : Ne branchez pas l'appareil sur un onduleur ou un bloc multiprise avec protection contre les surtensions. L'adaptateur possède un filtre d'alimentation intégré pour la protection contre les surtensions.

Présentation

L'adaptateur utilise un chiffrement AES 128 bits pour bloquer les intrusions extérieures. Par défaut, la protection est activée. Toutefois, nous vous recommandons de modifier le mot de passe réseau par défaut à l'aide du bouton « Encryption » situés sur les unités.



Réinitialisation Chiffrement

Modification du mot de passe réseau

1. Lorsque les deux adaptateurs sont branchés au mur, appuyez sur le bouton « Encryption » sur la première unité pendant plus de 0,5 seconde, mais moins de 3 secondes.
2. Dans les 2 minutes qui suivent, appuyez sur le bouton « Encryption » sur la deuxième unité pendant plus de 0,5 seconde, mais moins de 3 secondes.
3. Le mot de passe réseau est désormais modifié aléatoirement et sauvegardé sur les unités. Le mot de passe ne peut être perdu, même si les adaptateurs sont débranchés du mur.

Ajout d'un autre adaptateur au réseau

1. Si le mot de passe par défaut a été modifié, tout nouvel adaptateur doit acquérir le nouveau mot de passe avant d'être ajouté au réseau.
2. Appuyez sur le bouton « Encryption » sur une unité chiffrée pendant plus de 0,5 seconde, mais moins de 3 secondes.
3. Dans les 2 minutes qui suivent, appuyez sur le bouton « Encryption » sur la nouvelle unité pendant plus de 0,5 seconde, mais moins de 3 secondes.
4. Le nouveau dispositif possède maintenant le mot de passe réseau et a été ajouté au réseau CPL existant.

Rétablissement du mot de passe par défaut

1. Si désiré, il est possible de rétablir le mot de passe réseau par défaut sur un adaptateur.
2. Tandis que l'adaptateur est branché, appuyez sur le bouton « Encryption » et maintenez-le pendant plus de 10 seconds.

Rétablissement des paramètres par défaut

Pour rétablir les paramètres par défaut, appuyez sur le bouton « Reset » à l'aide d'un objet pointu et maintenez-le pendant 5 secondes.

Informations

Assistance technique

Vous trouverez des informations techniques sur le site ,
www.belkin.com, dans la section Assistance.

Pour communiquer avec l'assistance technique par téléphone, appelez
le numéro figurant dans la liste ci-dessous*.

*Hors coût de communication locale.

Pays	Numéro	Adresse Internet
AUTRICHE	0820 200766	http://www.belkin.com/uk/networking/
BELGIQUE	07 07 00 073	http://www.belkin.com/nl/networking/
RÉPUBLIQUE TCHÈQUE	239 000 406	http://www.belkin.com/uk/networking/
DANEMARK	701 22 403	http://www.belkin.com/uk/networking/
FINLANDE	00800 - 22 35 54 60	http://www.belkin.com/uk/networking/
FRANCE	08 - 25 54 00 26	http://www.belkin.com/fr/networking/
ALLEMAGNE	0180 - 500 57 09	http://www.belkin.com/de/networking/
GRÈCE	00800 - 44 14 23 90	http://www.belkin.com/uk/networking/
HONGRIE	06 - 17 77 49 06	http://www.belkin.com/uk/networking/
ISLANDE	800 8534	http://www.belkin.com/uk/networking/
IRLANDE	0818 55 50 06	http://www.belkin.com/uk/networking/
ITALIE	02 - 69 43 02 51	http://www.belkin.com/it/support/tech/issues_more.asp
LUXEMBOURG	34 20 80 85 60	http://www.belkin.com/uk/networking/
PAYS-BAS	0900 - 040 07 90 0,10 € par minute	http://www.belkin.com/nl/networking/
NORVÈGE	81 50 0287	http://www.belkin.com/uk/networking/
POLOGNE	00800 - 441 17 37	http://www.belkin.com/uk/networking/
PORTUGAL	707 200 676	http://www.belkin.com/uk/networking/
RUSSIE	495 580 9541	http://www.belkin.com/networking/
AFRIQUE DU SUD	0800 - 99 15 21	http://www.belkin.com/uk/networking/
ESPAGNE	902 - 02 43 66	http://www.belkin.com/es/support/tech/networkingsupport.asp
SUÈDE	07 - 71 40 04 53	http://www.belkin.com/se/support/tech/networkingsupport.asp
SUISSE	08 - 48 00 02 19	http://www.belkin.com/uk/networking/
ROYAUME-UNI	0845 - 607 77 87	http://www.belkin.com/uk/networking/
AUTRES PAYS	+44 - 1933 35 20 00	

Déclaration FCC

Attention : Exposition aux radiations dues aux fréquences radio.

La puissance d'émission en sortie de cet appareil reste largement en dessous des limites d'exposition aux fréquences radios de la FCC. Toutefois, il est conseillé d'utiliser l'appareil de manière à minimiser les risques d'exposition dans des conditions de fonctionnement normales.

Lorsqu'une antenne extérieure est raccordée à l'appareil, la placer de manière à minimiser les risques d'exposition dans des conditions de fonctionnement normales. Pour éviter la possibilité d'excéder les limites d'exposition aux fréquences radio de la FCC, il est conseillé d'éviter qu'une personne se trouve à moins de 20 cm de l'antenne dans des conditions de fonctionnement normales.

Avertissement de la Commission Fédérale des Communications (FCC)

Cet appareil a été testé et satisfait aux limites établies pour les appareils numériques de classe B, conformément à l'alinéa 15 de la réglementation FCC. Ces limites ont été conçues de manière à assurer une protection raisonnable contre les interférences nuisibles au sein d'une installation domestique.

L'appareil génère, utilise et peut irradier une énergie radiofréquence. Si cet équipement cause des interférences nuisibles sur le plan de la réception radio ou télévision, pouvant être déterminées en mettant l'appareil sous et hors tension, l'utilisateur est invité à tester et à corriger l'interférence en prenant une des mesures suivantes :

- Réorienter ou changer de place l'antenne de réception.SF1b
- Augmenter la distance entre l'appareil et le récepteur.
- Connecter l'appareil à une prise située sur un circuit différent de celui sur lequel le récepteur est connecté.
- Consulter le revendeur ou un technicien en radio/TV pour obtenir de l'aide.

Informations

Modifications

La réglementation de la FCC souligne la nécessité d'indiquer à l'utilisateur que toute modification, de quelque nature que ce soit et non agréée par Belkin International, Inc., lui retire le droit d'utiliser l'appareil.

Europe – Déclaration de conformité CE

Cet appareil est en conformité avec les exigences essentielles de la directive R&TTE 1999/5/CE. Les méthodes d'essai suivantes ont été utilisées pour démontrer la présomption de conformité avec les exigences essentielles de la directive R&TTE 1999/5/CE :

- EN60950-1:2001 A11:2004
Sécurité des équipements informatiques

Garantie à vie limitée du produit de Belkin International, Inc.

Couverture offerte par la garantie

Belkin International, Inc. (« Belkin ») garantit à l'acheteur initial de ce produit Belkin que le produit est exempt de défauts de conception, de montage, de matériau et de fabrication.

Période de couverture

Belkin garantit le produit Belkin pour toute la durée de vie du produit.

En cas de problème

Garantie du produit. **SFIB** Belkin s'engage à réparer ou à remplacer gratuitement, à sa convenance, tout produit défectueux (à l'exception des frais d'expédition du produit).

Limites de la couverture offerte par la garantie

Toutes les garanties précitées sont nulles et non avenues si le produit Belkin n'est pas retourné à Belkin, à la demande expresse de celui-ci, l'acheteur étant responsable de l'acquittement des frais d'expédition, ou si Belkin détermine que le produit Belkin a été installé de façon inappropriée ou modifié d'une quelconque manière. La garantie du produit Belkin ne protège pas contre des calamités naturelles comme les inondations, les tremblements de terre, la foudre, la guerre, le vandalisme, le vol, l'usure normale, l'érosion, l'épuisement, l'obsolescence, l'abus, les dommages provoqués par des perturbations de basse tension (baisses ou affaissements de tension, par exemple), un programme non autorisé ou une modification de l'équipement du système.

Pour une demande d'intervention

Procédez comme suit pour obtenir une réparation de votre produit Belkin :

1. Communiquez avec Belkin International, Inc.

États-Unis : 501 W. Walnut St., Compton, CA 90220, États-Unis, à l'attention du Service clientèle, ou appelez le 00 800 223 800, dans les 15 jours suivant l'événement.

Europe : Voir coordonnées au verso.

Australie : 1800-235-546, dans les 15 jours suivant l'événement.

Nouvelle-Zélande : 0800-235-546, dans les 15 jours suivant l'événement.

Préparez-vous à fournir les informations suivantes :

- a. Le numéro de référence du produit Belkin.
- b. Lieu d'achat du produit.
- c. Date d'achat du produit.
- d. Une copie de la facture originale.

2. Le représentant du service client Belkin vous indiquera alors comment envoyer votre facture et le produit Belkin, et comment présenter votre réclamation.

Informations

Belkin se réserve le droit d'examiner le produit Belkin endommagé. Tous les frais d'expédition du produit Belkin à l'adresse de Belkin en vue de son inspection seront entièrement à la charge de l'acheteur. Si Belkin détermine, à son entière discrétion, qu'il serait impossible d'expédier l'équipement endommagé à Belkin, Belkin peut désigner un atelier de réparation de son choix pour l'inspection du produit et l'établissement d'un devis de réparation. Les coûts, s'il en est, pour l'expédition de l'équipement jusqu'à l'atelier de réparation et le retour, et pour l'estimation, seront entièrement assumés par l'acheteur. L'équipement endommagé doit être disponible pour inspection jusqu'à ce que la demande de réclamation soit réglée. Lorsqu'un règlement intervient, Belkin se réserve le droit d'un recours en subrogation sous toute autre police d'assurance détenue par l'acheteur.

Relation entre le Droit national et la garantie

CETTE GARANTIE NE COMPREND QUE LA GARANTIE BELKIN. BELKIN REJETTE PAR LE PRÉSENT DOCUMENT TOUTES LES AUTRES GARANTIES, EXPLICITES OU IMPLICITES, SAUF EXCEPTIONS PRÉVUES PAR LA LOI, Y COMPRIS MAIS SANS S'Y LIMITER, LES GARANTIES IMPLICITES AFFÉRENTES À LA QUALITÉ LOYALE ET MARCHANDE ET À L'ADÉQUATION À UNE FINALITÉ DONNÉE. CES GARANTIES IMPLICITES, LE CAS ÉCHÉANT, SONT D'UNE DURÉE LIMITÉE AUX CONDITIONS DE LA PRÉSENTE GARANTIE.

Certains pays ne permettent pas d'imposer de limite à la durée de validité des garanties implicites. Il se peut donc que les limites précitées ne s'appliquent pas dans votre cas.

Informations

BELKIN NE PEUT EN AUCUN CAS ÊTRE TENU RESPONSABLE DE DOMMAGES ACCESSOIRES, DIRECTS, INDIRECTS OU MULTIPLES, Y COMPRIS, MAIS SANS S'Y LIMITER, LES PERTES COMMERCIALES OU DE REVENUS DÉCOULANT DE LA VENTE OU DE L'UTILISATION DE TOUT PRODUIT BELKIN, MÊME LORSQU'IL A ÉTÉ AVISÉ DE LA PROBABILITÉ DES DITS DOMMAGES.

La garantie vous confère des droits légaux spécifiques. Vous pouvez également bénéficier d'autres droits qui varient d'un pays à l'autre. Certains pays ne permettent pas d'imposer de limite à la durée de validité des garanties implicites. Il se peut donc que les limites ci-dessus ne s'appliquent pas dans votre cas.

1

2

3

4

section

Pour en savoir plus sur la récupération de ce produit, visitez <http://environmental.belkin.com>



BELKIN®

Powerline AV Adaptateur réseau CPL AV

BELKIN®

www.belkin.com

Assistance technique Belkin
Royaume-Uni : 0845 607 77 87
Europe : www.belkin.com/support

Belkin Ltd.
Express Business Park
Shipton Way, Rushden
NN10 6GL, Royaume-Uni
+44 (0) 1933 35 2000
+44 (0) 1933 31 2000 Fax

Belkin SAS
130 rue de Silly
92100 Boulogne-Billancourt,
France
+33 (0) 1 41 03 14 40
+33 (0) 1 41 31 01 72 fax

Belkin GmbH
Hanebergstraße 2
80637 Munich
Allemagne
+49 (0) 89 143405 0
+49 (0) 89 143405 100 Fax

Belkin Iberia
C/ Anabel Segura, 10 planta baja, Of. 2
28108, Alcobendas, Madrid
Espagne
+34 91 791 23 00
+34 91 490 23 35 fax

Belkin Italie & Grèce
Via Carducci, 7
Milan 20123
Italie
+39 02 862 719
+39 02 862 719 fax

Belkin B.V.
Boeing Avenue 333
1119 PH Schiphol-Rijk,
Pays-Bas
+31 (0) 20 654 7300
+31 (0) 20 654 7349 fax