

# TV 5200

Owner's manual and mounting instruction  
Mode d'emploi et manuel d'installation  
Bedienungs- und Einbauanleitung  
Gebruiksaanwijzing en inbouwhandleiding  
Istruzioni d'uso e d'installazione  
Instrucciones de manejo y de montaje  
Betjeningsvejledning og monteringsanvisning

English

Français

Deutsch

Nederlands

Italiano

Español

Dansk



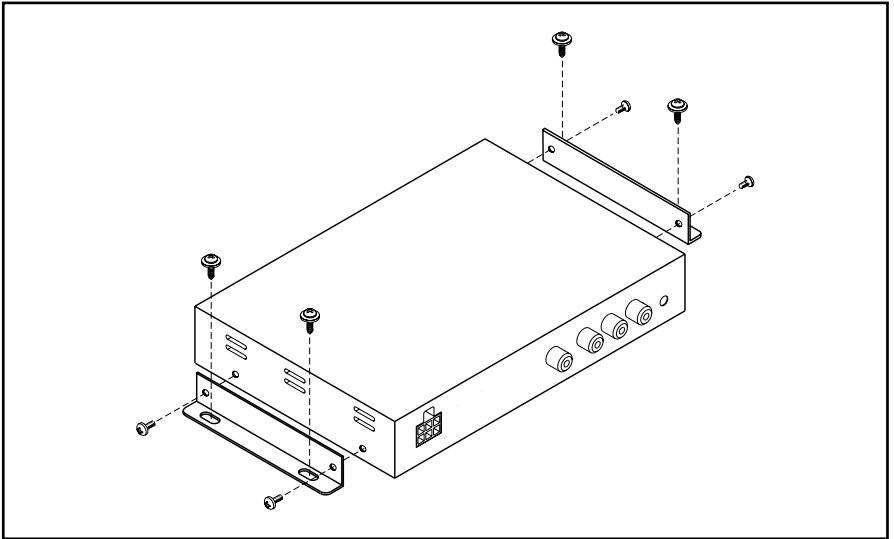

# Mounting











## Sommaire

Instructions de montage . . . . .	14
REMARQUES IMPORTANTES . . . . .	14
Pièces fournies . . . . .	15
Consignes de sécurité préalables. . . . .	15
Montage du syntoniseur TV . . . . .	16
Montage du récepteur à infrarouge. . . . .	16
Branchement électrique . . . . .	16
Connexion des accessoires . . . . .	18
Commande . . . . .	19
Remarques relatives au mode d'emploi . . . . .	19
Consignes de sécurité. . . . .	19
Caractéristiques principales . . . . .	19
Télécommande . . . . .	20
Marche/Arrêt . . . . .	21
Réglage de la région de réception. . . . .	21
Sélection de la source. . . . .	21
Recherche et mémorisation de stations . . . . .	21

## REMARQUES IMPORTANTES

-  Ne confier l'installation du système qu'à du personnel spécialisé et qualifié !
-  Observer toutes les normes de qualité de l'industrie automobile !
-  Attention aux risques d'incendie : ne pas endommager les faisceaux de câbles cachés, le réservoir et les conduites de carburant lors des travaux de perçage !
-  Ne jamais percer d'éléments porteurs de la carrosserie ou affectant la sécurité !

À respecter impérativement lors du montage dans l'habitacle :

-  Ne pas gêner la visibilité du conducteur !
-  Risque de blessure en cas d'accident ! Ne pas monter de composants dans les zones de gonflage des airbags ou au niveau de la tête et des genoux !
-  L'installation ne peut être effectuée que sur des véhicules où la tension de bord est de 12 V et où le pôle négatif est relié à la carrosserie du véhicule ! Une installation sur un véhicule non conforme peut entraîner des dysfonctionnements, des dommages ou un risque d'incendie.
-  Ne pas endommager les câbles des systèmes de sécurité (p. ex. des airbags) (ces câbles sont habituellement marqués de manière spéciale, p. ex. par des étiquettes).
-  Ne pas utiliser de témoins de contrôle pour vérifier la tension ! Des tensions trop élevées pourraient endommager les composants électroniques.
-  Ne pas utiliser de connecteur coupant ou pinçant. Souder toutes les connexions de câbles. Isoler les points de soudure avec des flexibles contractiles ou du ruban isolant.
-  Placer des rondelles dentées sous les connexions de masse de la carrosserie. Retirer préalablement la peinture et les salissures si nécessaire. Protéger ensuite les endroits nus contre la corrosion.
-  N'utiliser que les pièces d'origine fournies avec l'appareil afin de garantir un montage correct. L'utilisation de pièces non autorisées peut entraîner des dysfonctionnements.
-  Ne pas monter l'appareil à un endroit où il sera exposé à des températures élevées, à la poussière, à la saleté ou à de fortes vibrations (p. ex. à une exposition directe aux rayons du soleil ou aux buses de chauffage).

## Pièces fournies

- 1 Syntoniseur TV
- 1 Câbles d'alimentation électrique avec fusibles intégrés
- 1 Récepteur à infrarouge avec coussinet adhésif
- 1 Télécommande à infrarouge
- 2 Equerres de fixation pour syntoniseur TV
- 4 Vis à tôle
- 1 Mode d'emploi et instructions de montage

Sous réserve de modifications techniques du produit.

### ■ Accessoires

Pour le fonctionnement du syntoniseur TV, nous conseillons l'utilisation des accessoires d'origine suivants :

- Câble adaptateur CA 1220 pour raccorder directement le syntoniseur TV au système de navigation couleur.
- Antennes TV TVA 5100 (possibilité de raccorder jusqu'à 4 antennes)

## Consignes de sécurité préalables

** Avant de commencer l'installation, débranchez le câble de masse du pôle négatif de la batterie afin d'éviter tout court-circuit ! Respectez les consignes de sécurité du constructeur automobile (concernant le système d'alarme, les airbags, le système anti-démarrage, le codage de l'autoradio, etc.) !**

La déconnexion de la batterie efface de nombreux réglages. Il sera éventuellement nécessaire d'entrer de nouveau les codes antivol (par ex. pour la radio) après le montage (s'ils n'ont pas été désactivés auparavant).

## Variantes de montage

Le raccordement du syntoniseur TV 5200 au système de navigation M5 5XXX dépend du raccordement d'un boîtier interface multimédia MI 2x00 ou MC 5400 ou de l'utilisation du câble adaptateur CA 1220.

Respectez les instructions suivantes ainsi que le schéma de raccordement sur la couverture.



## Montage du syntoniseur TV

### ■ À respecter avant de procéder au montage

Veillez à poser correctement les câbles et à utiliser des câbles de la bonne longueur lors de la pose du syntoniseur TV et des autres composants multimédia.

Veillez à des conditions d'emplacement suffisantes, pour que les prises de raccordement puissent être facilement branchées sur le syntoniseur TV ou, le cas échéant, en être retirées. Les raccordements audio/vidéo devront être facilement accessibles pour un accès ultérieur.

Lors de l'utilisation des équerres en métal fournies :

-  Desserrez les vis latérales du boîtier du syntoniseur TV. Posez les équerres en métal et revissez-les avec le boîtier du syntoniseur.
-  Fixez ensuite le syntoniseur TV à l'endroit prévu à cet effet avec les vis à tôle fournies.

## Montage du récepteur à infrarouge

### ■ Emplacement

Choisissez l'emplacement de manière à ce qu'aucun objet ne se trouve entre la télécommande et le récepteur à infrarouge lors de la manipulation normale de la télécommande depuis la place de l'utilisateur.

### ■ Fixation

Le récepteur à infrarouge est fixé à l'aide du coussinet adhésif fourni :



1. Déterminez la position de montage du récepteur à infrarouge.

 **Risque de blessure en cas d'accident ! Ne montez pas de composants dans les zones de gonflage des airbags ou au niveau de la tête et des genoux !**

2. Nettoyez les surfaces de montage avec du méthanol (alcool).
3. Retirez le film protecteur d'une face du coussinet adhésif double-face et fixez le coussinet au-dessous du récepteur à infrarouge.
4. Retirez le film protecteur de la partie inférieure du coussinet adhésif, placez le récepteur à infrarouge sur l'emplacement souhaité et appuyez fortement.

 La température de montage minimale doit être de 15 °C pour que le ruban adhésif colle bien.

## Branchement électrique

-  Soyez attentif lors de la pose des câbles. Voir le schéma de raccordement sur la couverture.
-  Ne coupez pas les câbles non utilisés, enroulez-les et attachez-les pour éviter qu'ils ne gênent ! Ils seront utiles pour l'ajout ultérieur de fonctions supplémentaires.

## Câbles d'alimentation

Couleur du câble	Connexion
Rouge	+12 V Pôle positif de l'allumage (borne 15)
Noir	Masse
Bleu	Sortie de la télécommande de +12 V « REMOTE »
Gris	Signal du frein de stationnement



**Ne reliez les câbles électriques qu'à des points de connexion appropriés dans le véhicule.**

- Branchez le fil rouge du câble d'alimentation électrique sur le pôle positif 12 V de l'allumage (p. ex. sur la broche A7 de la fiche ISO-A de l'ordinateur de navigation).
- Branchez le fil noir sur la masse (p. ex. sur la broche A8 de la fiche ISO-A de l'ordinateur de navigation).
- Branchez le câble gris sur l'interrupteur de frein de stationnement (lorsque le frein est activé, l'interrupteur est à la masse).
- Branchez la fiche du câble d'alimentation électrique dans la prise « DC 12V INPUT » du syntoniseur TV. Vérifiez que le verrouillage des fiches est bien enclenché.
- En option : brancher le câble bleu à l'entrée de la télécommande des appareils supplémentaires (par ex. le boîtier interface multimédia).

### ■ Syntoniseur TV sur boîtier interface (avec un boîtier interface multimédia MI 2x00 ou MC 5400)

- Brancher le câble Cinch (non fourni) sur « A/V OUTPUT » Video1 et/ou Video2 du syntoniseur.
- Brancher le câble avec une entrée AV (audio/vidéo) du boîtier intermédiaire adaptée.



### ■ Syntoniseur TV à l'ordinateur de navigation couleur PC 5x00 (sur les systèmes sans boîtier interface multimédia)

- Débranchez le câble de liaison entre l'ordinateur de navigation et l'écran MM 5x00 de l'ordinateur.
  - Placez le câble adaptateur CA 1220 conformément au repère entre l'ordinateur et le câble du moniteur et branchez la sortie AV du TV 5200 avec la prise Cinch du CA 1220.
  - Branchez la fiche jack 4 broches 3,5 mm du CA 1220 dans la prise « Remote Input » du TV 5200.
- 📎 Cela permet de supprimer le raccordement du récepteur à infrarouge externe. Le récepteur à infrarouge intégré à l'écran est utilisé pour la réception des signaux de la télécommande.

## ■ Récepteur infrarouge (supprimé en cas d'utilisation du câble CA 1220)

 Branchez la fiche jack 3,5 mm du récepteur à infrarouge sur la prise REMOTE INPUT du syntoniseur.

## ■ Antennes TV (accessoires)

-  Il est possible de brancher jusqu'à 4 antennes TV (p. ex. VDO Dayton TVA 5100) sur les prises d'antenne ANTENNA INPUT 1 à 4 du syntoniseur.
-  Pour les détails de montage, veuillez vous reporter aux instructions de montage de l'antenne (fournies avec l'antenne).

## Connexion des accessoires

### ■ Source AV

Il est possible de raccorder deux sources AV supplémentaires sur le syntoniseur TV.

 Branchez le câble Cinch correspondant aux entrées AV (« A/V Input 1 » et « A/V Input 2 ») du syntoniseur.

### ■ Deuxième écran

Il est possible de brancher un deuxième écran sur la sortie « A/V OUTPUT - Video2 » du syntoniseur TV. Le deuxième écran affiche toujours la même image que le premier écran.

## Possibilités supplémentaires de branchements

### ■ Branchement sur l'autoradio pour la transmission du signal audio

Les sorties audio de la sortie AV du syntoniseur TV peuvent être raccordées à une entrée libre de l'autoradio (p. ex. AUX) pour lire le signal audio du TV 5200 via les haut-parleurs du véhicule.

### ■ WT 5100 (transmetteur audio infrarouge) et WH 5100 (casque infrarouge)

Le signal de sortie stéréo du syntoniseur TV peut être transmis via le transmetteur audio infrarouge WT 5100 et être capté par les casques infrarouges WH 5100.

La sortie audio du syntoniseur TV est pour cela raccordée à l'entrée du WT 5100. Le WT 5100 doit être installé à un emplacement adapté dans la voiture.







## Remarques relatives au mode d'emploi

Veuillez lire ces informations attentivement et respecter toutes les consignes. Vous pourrez ainsi garantir le bon fonctionnement et la durée de vie de votre appareil.

Conservez l'emballage et le mode d'emploi afin de pouvoir les remettre au nouveau propriétaire si vous le revendez.

Pour faciliter la lecture de ce mode d'emploi, nous avons utilisé les symboles suivants :

-  indique une action à effectuer.
-  indique la réaction de l'appareil.
-  donne des informations supplémentaires.
-  indique une énumération.

 **Les consignes de sécurité ou les avertissements contiennent des informations importantes pour utiliser votre appareil en toute sécurité. Le non-respect de ces consignes peut entraîner des dommages matériels ou des blessures graves voire mortelles. Il est donc impératif de les respecter.**

## Consignes de sécurité

 **Pour des raisons de sécurité, le conducteur ne doit pas regarder la TV / un DVD ou autre pendant la conduite.**

**Veuillez noter qu'il est interdit de regarder la TV/un DVD ou autre, ou d'utiliser un tel appareil pendant la conduite dans certains pays.**

 **N'utilisez le syntoniseur TV que dans les conditions d'utilisation prévues.**

 **Pour le nettoyage, n'utilisez pas de détergent alcoolisé, d'alcool ou de solvants. Utilisez seulement un chiffon humide.**

## Caractéristiques principales



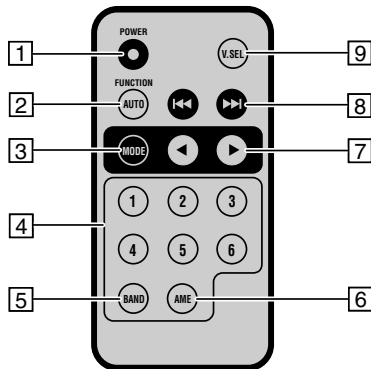

- Menu OSD
  - 2 x 6 emplacements de mémoire pour les stations programmables
  - Compatible PAL, standards (B / G / D / K / I)
  - Deux entrées AV pour le raccordement de sources AV supplémentaires (p. ex. console de jeux, lecteur de DVD, appareil photo)
  - Sorties AV : 2 x vidéo composite et 1 x audio (gauche/droite) p. ex. pour le raccordement à l'autoradio ou un transmetteur infrarouge WT 5100 pour la transmission du signal audio de TV 5200.
  - 4 x entrée d'antenne avec prises jack 3,5 mm
  - Commutation d'antenne Diversity pour une qualité de réception optimale
  - Télécommande à infrarouge
-  Pour des raisons de sécurité, l'appareil TV 5200 possède un blocage qui coupe l'image lorsque le véhicule se met en mouvement. L'avertissement « TV-MODE DISABLED WHILE DRIVING » s'affiche à l'écran. L'image n'apparaît qu'à l'arrêt du véhicule et lorsque le frein à main est serré.

## Télécommande





- 1 **POWER** : ..... appuyer brièvement : le syntoniseur TV est activé.  
appuyer longuement : le syntoniseur TV est désactivé.
- 2 **AUTO** : ..... commutation sur recherche AUTO -> SEEK -> MANUAL -> AUTO -> ...
- 3 **MODE** : ..... réglage de la région de réception (réseau de canaux)
- 4 **1 ... 6** : ..... sélection directe des emplacements de mémoire 1 à 6  
(6 emplacements de mémoire chacun sur les niveaux TV-1 et TV-2).
- 5 **BAND** : ..... niveaux de mémorisation TV-1 ou TV-2.
- 6 **AME** : ..... fonction Autostore : mémorisation automatique de six stations  
bénéficiant d'une bonne réception sur les niveaux de mémorisation TV-1.
- 7 ◀ ▶ ..... touches pour le réglage de la région de réception (avec la touche MODE)
- 8 ◀◀ ▶▶ ..... touches de recherche
- 9 **V.SEL** : ..... changement de source TV -> VIDEO1 -> VIDEO2 -> TV -> ...

## Marche/Arrêt

-  Appuyer brièvement sur la touche **POWER** pour activer le syntoniseur TV.
-  Le témoin du récepteur de la télécommande est allumé lorsque le syntoniseur TV est allumé.
-  Appuyer longuement sur la touche **POWER** pour désactiver le syntoniseur TV.
-  Le témoin du récepteur de la télécommande s'éteint.

## Réglage de la région de réception

-  Appuyez sur la touche **MODE** pour afficher le menu de réglage de la région de réception.
-  Appuyez sur la touche ◀ ou ▶ une ou plusieurs fois jusqu'à ce que la région de réception correspondant à l'utilisation du syntoniseur TV s'affiche (p. ex. « FRANCE »).
-  Le menu de réglage disparaît automatiquement et le réglage est validé.

## Sélection de la source

### ■ Commutation entre la réception TV et des sources AV externes



-  Appuyez sur la touche **V-SEL** une ou plusieurs fois pour commuter entre les différentes sources disponibles dans l'ordre TV -> VIDEO1 -> VIDEO2 -> TV -> ... .

## Recherche et mémorisation de stations



Les chaînes de TV peuvent être recherchées automatiquement ou bien manuellement et mémorisées aux emplacements de mémoire.

Des chaînes peuvent être mémorisées manuellement sur les niveaux de mémorisation TV-1 et TV-2 mais le niveau TV-1 sera écrasé en cas de mémorisation automatique (AME). Le niveau de mémorisation actif s'affiche en haut à droite de l'écran lorsqu'une chaîne est sélectionnée.

### ■ Recherche automatique des canaux - SEEK

-  Appuyez sur la touche **AUTO** jusqu'à ce que « SEEK » s'affiche à l'écran.
-  Appuyez sur la touche ◀◀ ou ▶▶ pour démarrer la recherche automatique de canaux.
-  La recherche continue jusqu'à la chaîne suivante.

### ■ Recherche manuelle des canaux - MANUAL

-  Appuyez sur la touche **AUTO** jusqu'à ce que « MANUAL » s'affiche à l'écran.
-  Appuyez sur la touche ◀◀ ou ▶▶ une ou plusieurs fois jusqu'à ce que le canal souhaité s'affiche (p. ex. « CH-11 »).
-  Lors de la recherche manuelle de canaux, l'appareil commute sur tous les canaux les uns après les autres (que la chaîne soit captée ou non).

## ■ Mémorisation automatique - AME

La mémorisation automatique permet de programmer au maximum 6 chaînes bien captées sur les emplacements de mémoire 1 à 6 du niveau de mémorisation TV-1.

 Appuyez sur la touche **AME**.

 La recherche de chaînes démarre.

 La chaîne mémorisée sur le premier emplacement s'affiche ensuite sur l'écran.

 Il est possible que les stations dont la réception est faible ou mauvaise ne soient pas enregistrées dans la mémoire lors de l'affectation automatique. Si vous souhaitez mémoriser une chaîne malgré la mauvaise qualité de réception, réglez la chaîne grâce aux options de recherche « SEEK » ou « MANUAL ».

## ■ Mémorisation et sélection manuelle de chaînes

 Réglez la chaîne souhaitée avec la recherche automatique ou manuelle.

 Appuyez sur la touche de mémoire souhaitée **1 à 6** jusqu'à ce que le numéro d'emplacement de mémoire s'affiche à l'écran (p. ex. « PS-01 »).

 La chaîne mémorisée est alors programmée à l'emplacement de mémoire souhaité du niveau sélectionné.

 Les chaînes mémorisées peuvent être sélectionnées en appuyant sur les touches de mémoire **1 à 6**.

## ■ Recherche de mémoire - AUTO

 Appuyez sur la touche **AUTO** jusqu'à ce que « AUTO » s'affiche à l'écran.

 Appuyez sur la touche **◀◀** ou **▶▶** pour passer à l'emplacement de mémoire 1 à 6 du niveau de mémoire sélectionné (TV-1 ou TV-2).

 Pour pouvoir sélectionner des chaînes dans la recherche de mémoire « AUTO », celles-ci doivent d'abord être mémorisées sur les niveaux « TV-1 » et « TV-2 ».

# Sample System

