

# MM 5200

Owner's manual and mounting instruction  
Mode d'emploi et manuel d'installation  
Bedienungs- und Einbauanleitung  
Gebruiksaanwijzing en inbouwhandleiding  
Istruzioni d'uso e d'installazione  
Instrucciones de manejo y de montaje  
Betjeningsvejledning og monteringsanvisning

English

Français

Deutsch

Nederlands

Italiano

Español



Dansk

## Gebruikte symbolen

Lees deze informatie zorgvuldig door en volg alle gegeven aanwijzingen op. Zo garandeert u een betrouwbaar bedrijf en een lange levensduur van uw toestel.

Bewaar de verpakking en de gebruiksaanwijzing goed zodat u deze bij overdacht van het toestel aan de nieuwe gebruiker kunt overhandigen.

Om u het lezen van deze gebruiksaanwijzing te vergemakkelijken, worden de volgende symbolen gebruikt:

-  geeft aan dat u iets moet doen.
-  staat voor de reactie van het apparaat.
-  geeft u extra informatie.
- geeft een opsomming aan.

** Een veiligheidsaanwijzing of waarschuwing bevat belangrijke informatie over het veilige gebruik van het apparaat. Indien deze aanwijzing niet wordt opgevolgd, bestaat er kans op materiële schade of verwondingen. Volg deze aanwijzingen daarom altijd nauwkeurig op.**

## Veiligheidsinstructies

** Om veiligheidsredenen is het raadzaam dat de bestuurder tijdens het rijden niet naar de televisie of een DVD of soortgelijke media kijkt.**

**Houd er rekening mee dat het in sommige landen niet toegestaan is tijdens het rijden naar de televisie, een DVD of soortgelijke media te kijken of zo'n toestel te bedienen.**

** Gebruik de monitor uitsluitend volgens de voorschriften.**

** Zorg er bij het gebruik van een elektronische achteruitrijdhulp voor dat dit zonder gevaar gebeurt. Uitsluitend de bestuurder is verantwoordelijk voor ongeacht welke vorm van schade als gevolg van het gebruik van dergelijke systemen.**



** Gebruik geen wasbenzine, alcohol of andere oplosmiddelen. Gebruik alleen een vochtige doek.**

## Eigenschappen





De MM 5200 is in de eerste plaats ontwikkeld voor het kwalitatief hoogwaardig weergeven van een navigatiescherm. Daarnaast kunnen er ook andere videobronnen (bijv. achteruitrijcamera RV 5100 of RV 5200) worden aangesloten. De compacte afmetingen bieden een keur aan mogelijkheden aan integratieoplossingen in het zicht van de bestuurder. In combinatie met de meegeleverde monitorsteun kunnen er zeer uiteenlopende inbouwplaatsen worden gerealiseerd.

- 3,6 inch 16:9 TFT LCD-kleurenmonitor
- Resolutie: 320 x 234 pixels (horizontaal x verticaal)
- PAL/NTSC-compatibel (automatische herkenning)
- RGB- en CVBS-ingang (Mitsumi-stekker)
- Afneembare 6-m-monitorkabel
- Speciale monitorhouder met talloze verstelmogelijkheden
- Automatische en handmatige helderheidsregeling
- Schermspiegelfunctie voor montage op de kop
- Geïntegreerde infraroodontvanger

### **BELANGRIJKE AANWIJZINGEN**

-  **Het toestel mag alleen door daarvoor opgeleide vakmensen worden ingebouwd!**
-  **Neem alle kwaliteitsstandaards van de automobielindustrie en de lokale wettelijke bepalingen in acht!**

Neem bij het inbouwen van componenten in het interieur in elk geval het volgende in acht:

-  **Zorg ervoor dat de bestuurder vrij uitzicht heeft!**
-  **Vergrote kans op verwondingen bij aanrijdingen! Monteer geen componenten in de actieradius van de airbag en niet op plaatsen waar de inzittenden hun hoofd kunnen stoten!**
-  **De kabels van de veiligheidssystemen (airbags enz.) mogen niet worden beschadigd! (Deze zijn meestal speciaal gemarkeerd, bijvoorbeeld met labels).**
-  **Gebruik alleen de meegeleverde originele onderdelen om een correcte montage te garanderen. Het gebruik van niet toegelaten onderdelen kan leiden tot storingen.**
-  **Monteer het toestel niet op plaatsen waar hoge temperaturen, stof, vuil of sterke trillingen voorkomen (bijv. door direct zonlicht of verwarmingsroosters).**

### **Inhoud van het pakket**

Controleer de inhoud van het pakket vóór het begin van de werkzaamheden op volledigheid. De complete inbouwset bevat:

- 1 MM 5200-monitor
- 1 6 m aansluitkabel
- 1 monitorhouder
- 1 rubberen ondergrond
- 2 parkerschroeven
- 1 stuk dubbelzijdig plakband
- 1 Montage-instructies en gebruiksaanwijzing

Meld ontbrekende onderdelen bij Service, breng de bezorger (expediteur, pakketdienst, post) van beschadigingen op de hoogte.

Technische gegevens, design en de inhoud van het pakket kunnen door productonderhoud iets variëren.

## Inbouwopties

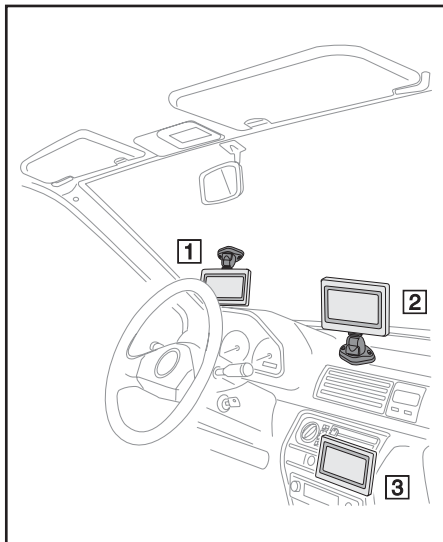

Inbouwopties

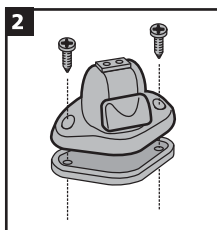

Montage met schroeven

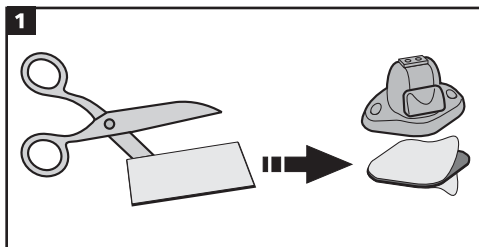

Vorbereiding voor montage op de kop

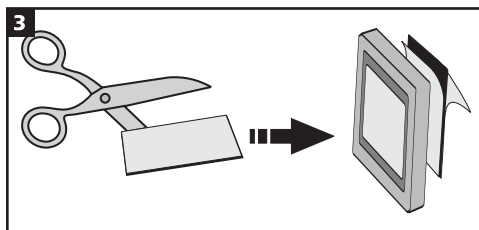

Vorbereiden voor montage via plakken

## Aansluiting

☞ Sluit de rechthoekige Mitsumi-stekker van de MM 5200-aansluitkabel op de uitgang van de navigatiecomputer aan (bijv. PC 5400, PC 5500, PC 5600, PC 5700).

### ■ Aanbevolen accessoires

Door de compacte behuizing is de MM 5200 niet met een geïntegreerde luidspreker uitgevoerd. Voor het weergeven van de navigatieaanwijzingen worden de volgende optionele accessoires aanbevolen:

- MA 1300 mute-relais voor het weergeven van de navigatieaanwijzingen via de autoluidspreker linksvoor
- ML 5100 externe luidspreker

### ■ Compatibiliteit

MM 5200 is compatibel met de navigatiecomputers PC 5xxx.

### Monitor verwijderen

Als de monitor met de meegeleverde steun werd bevestigd, kan de monitor tegen diefstal worden verwijderd.

- ☞ Druk op de ontgrendelingstoets (aan de achterkant van de stekker van de monitor) en trek de monitor er voorzichtig naar boven toe af.

**⚠ Druk niet op het monitorscherm om beschadiging van de LCD te vermijden.**

### Monitor monteren

- ☞ Schuif de monitor voorzichtig op de voet, tot deze goed vastklikt.

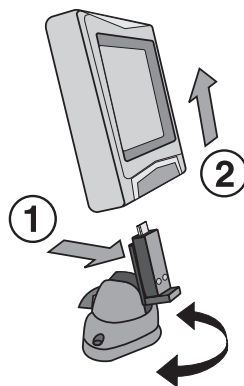

### Monitor instellen

Als de monitor met de meegeleverde steun is bevestigd, kan de monitor optimaal op de gezichtshoek worden ingesteld.

- ☞ Draai de monitor, tot de beste invalshoek is bereikt.
- ☞ Druk op de ontgrendelingsknop op de voet van de monitor, om de monitor in de optimale hoek te draaien.

### In- en uitschakelen

De MM 5200 schakelt zichzelf automatisch samen met het navigatiesysteem in of uit (contact/accessoirescontact (ACC)).

- ☞ De rode LED geeft aan dat het toestel bedrijfsgeared is.

### Monitorinstellingen wijzigen

De MM 5200 beschikt over de volgende instelopties:

- displayhelderheid
- weergave spiegelen (normaal, op de kop)

#### ■ Instelmodus activeren

Neem de afstandsbediening uit de actieve houder RCD 5400 (indien aanwezig).

- ☞ Druk tegelijkertijd op de toets **+** en **-**.
- ☞ De knipperende LED op de monitor geeft aan dat het toestel in de instelmodus staat.



#### ■ Instellen van de helderheid van het display





De MM 5200 is uitgevoerd met een lichtsensor die de helderheid van het display automatisch aan de helderheid van de omgeving aanpast.

De basisinstelling voor de automatische helderheidsregeling kan als volgt worden ingesteld:

- ☞ Druk op de **◀**- of **▶**-toets op de afstandsbediening om de instelwaarde te verhogen of te verlagen.



**■ Maximale helderheid / automatische helderheidsregeling uitschakelen**

De automatische helderheidsregeling kan worden uitgeschakeld en de displayhelderheid kan op de maximale waarde worden ingesteld, bijv. voor situaties waarin de automatische instelling geen voldoende displayhelderheid garandeert.



-  Stel met de ◀-toets de minimale displayhelderheid in.
-  Druk nogmaals op de ◀-toets.
-  De automatische helderheidsregeling wordt uitgeschakeld en de maximale displayhelderheid wordt ingesteld.
-  Druk op de ▶-toets om de automatische helderheidsregeling weer te activeren.

**■ Inhoud van display spiegelen**

Als de MM 5200 op de kop moet worden gemonteerd (bijv. houder op de voorruit), kan de inhoud van het display horizontaal worden gespiegeld.

-  Druk op de ▼-toets om de inhoud van het display te spiegelen.
-  Druk op de ▲-toets om de inhoud van het display weer normaal weer te geven.

**■ Instelmodus afsluiten**

-  Na het configureren van de gewenste instellingen drukt u op de **OK**-toets van de afstandsbediening.
-  De ingestelde waarden worden opgeslagen en de MM 5200 gaat terug naar de normale modus. De bedrijfsgereed-LED brandt nu weer permanent.
-  Als u binnen deze periode geen instellingen hebt geconfigureerd, wordt de instelmodus automatisch na ca. 10 seconden afgesloten.

Nederlands

**Fouten opsporen**

In een heel enkel geval kan het gebeuren, dat uw systeem niet zo functioneert op de manier zoals u het verwacht. Lees eerst de gebruiksaanwijzing zorgvuldig door en loop de volgende checklist na, voordat u zich tot de klantenservice wendt. Een vermeende fout kan op deze manier vaak snel worden hersteld.

<b>Probleem</b>	<b>Mogelijke oorzaak/oplossing</b>
Beeld is te donker/te licht.	<ul style="list-style-type: none"> <li>• Gewenste helderheid in het instelmenu instellen.</li> </ul>
Geen geluid hoorbaar.	<ul style="list-style-type: none"> <li>• De MM 5200 is niet uitgevoerd met een geïntegreerde luidspreker.</li> <li>• Gebruik de aanbevolen accessoires.</li> </ul>
De kleurtoon van het navigatiescherm verschijnt "vervalst" of het beeld loopt door (synchroniseert niet).	<ul style="list-style-type: none"> <li>• Activeer de instelling "Sync. in Green" in het menu "Instellingen" van de navigatiecomputer.</li> </ul> <p>(Neem bij vragen hierover contact op met uw dealer.)</p>

Voor vragen m.b.t. onze de multimediasystemen staat in de meeste landen een hotline ter beschikking. Voor de actuele telefoonnummers verwijzen wij u naar de volgende website:

[www.vdodayton.com](http://www.vdodayton.com)

© 2005 Siemens VDO Trading GmbH. Alle rechten voorbehouden.

Deze gebruiksaanwijzing is beschermd door het auteursrecht.

**Technische en optische wijzigingen en drukfouten voorbehouden.**

MM 5200 IFU

© 12/2005 Siemens VDO Trading GmbH

[www.vdodayton.com](http://www.vdodayton.com)