

SCHEDA PER INSERIMENTO BATTERIE DI EMERGENZA

BOARD FOR INSERTION OF STANDBY BATTERY

MODULE POUR LA MISE EN SERVICE DE BATTERIES DE SECOURS

STECKKARTE FÜR DEN NOTBATTERIEANSCHLUß

TARJETA PARA LA CONEXIÓN DE LA BATERÍAS DE URGENCIA

LBN

31984

SCHEDA BASE - MOTHERBOARD - CARTE BASE - GRUNDPLATINE - TARJETA BASE

Componenti principali - Main components - Principaux composants - Hauptkomponenten - Componentes principales

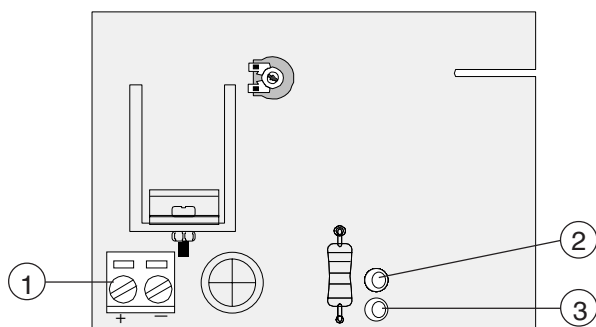

- 1 Morsettiere collegamento batterie
- 2 LED rosso (alimentazione a 24V d.c.)
- 3 LED verde (alimentazione a 230V a.c.)

- 1 Battery connector terminals
- 2 Red LED (24V d.c. power supply)
- 3 Green LED (230V a.c. power supply)

- 1 Plaque à bornes pour le branchement des batteries
- 2 LED rouge (alimentation à 24V d.c.)
- 3 LED vert (alimentation à 230V a.c.)

- 1 Klemmenbrett für Batterieanschluss
- 2 rote LED (Speisung mit 24V Gleichstrom)
- 3 grüne LED (Speisung mit 230V Wechselstrom)

- 1 Terminales conexión baterías
- 2 LED rojo (alimentación de 24V d.c.)
- 3 LED verde (alimentación de 230V a.c.)

DESCRIZIONE DEL MONTAGGIO - INSTALLATION - DESCRIPTION DU MONTAGE - MONTAGEBESCHREIBUNG - DESCRIPCION DEL MONTAJE

- inserire la scheda LBN sul rispettivo innesto del quadro elettrico;
- collegare i capi delle batterie alla scheda LBN rispettando la polarità;
- verificare il funzionamento dell'automazione sia con alimentazione di linea (LED verde acceso), che con alimentazione a batterie (LED rosso acceso).

In caso di mancato funzionamento, controllare l'innesto della scheda al rispettivo connettore.

N.B. L'alimentazione a 24V d.c. si ottiene collegando in serie n°2 batterie da 12V d.c..

Il funzionamento dell'automazione è garantito per una alimentazione con batterie non inferiore al 20V d.c..

- insert the LBN card into the corresponding socket in the electric control panel;
- connect the terminals of the battery to the LBN card, ensuring that the polarity is correct;
- check that the automatic system operates correctly when powered by the mains (the green LED lights) and when powered by the standby battery (the red LED lights).

If the automatic system is inoperative, check that the card is correctly inserted into the socket.

N.B. If a 24V d.c. power supply is required, connect n. two 12V d.c. batteries in series.

Correct operation of the automatic system requires a battery of at least 20V d.c..

- introduire le module LBN dans le logement prévu sur le panneau électrique;
- connecter les bornes des batteries sur le module LBN en respectant les polarités.
- vérifier le fonctionnement de l'automatisme en utilisant aussi bien l'alimentation de ligne (LED vert allumé) que l'alimentation par batteries (LED rouge allumé).

Si l'automatisme ne fonctionne pas, contrôler le branchement du module sur le connecteur correspondant.

N.B. On obtient une alimentation à 24V d.c. en connectant en série 2 batteries de 12V d.c..

Le fonctionnement de l'automatisme est garanti pour une alimentation par batteries non inférieure à 20V d.c..

- die LBN-Steckkarte in die dafür an der Steuereinheit vorgesehere Steskfassung einstecken;
- die Batterien, unter Beachtung der Polarität, an die LBN-Steckkarte anschließen;
- das Funktionieren der Automation sowohl bei Netzspeisung (grüne LED brennt), al auch bei Batteriespeisung (rote LED brennt) nachprüfen.

Bei Nichtfunktionieren den Anschluß der Steckkarte an der betreffenden Steckverbindung überprüfen.

HINWEIS: Eine Speisung mit 24V d.c. wird durch die Reihenschaltung von 2 Batterien zu 12V d.c.

Das Funktionieren der Automation wird bei einer Speisung mit Batterien von mindestens 20V d.c. garantiert.

- introducir la tarjeta LBN conectándola al tablero eléctrico;
- conectar los extremos de las baterías a la tarjeta LBN respetando las polaridades;
- comprobar el funcionamiento de la automatización tanto con la alimentación de red (LED verde encendido) como con la alimentación por baterías (LED rojo encendido).

A falta de funcionamiento, controlar la conexión de la tarjeta con el conector relativo.

NOTA. La alimentación de 24V d.c. se logra conectando en serie 2 baterías de 12V d.c..

El funcionamiento de la automatización está garantizado para una alimentación por baterías que no sea inferior a 20V d.c..