

Gard DX-SX

Trasformazione da barriera destra a barriera sinistra
Transformation of the units from right-hand to left-hand operation
Transformation de barrière droite à barrière gauche
Umbau von Rechts nach Linksschranke
Transformación de barrera derecha a barrera izquierda

Barriera sinistra
Left-hand barrier
Barrière gauche
Linksschranke
Barrera izquierda

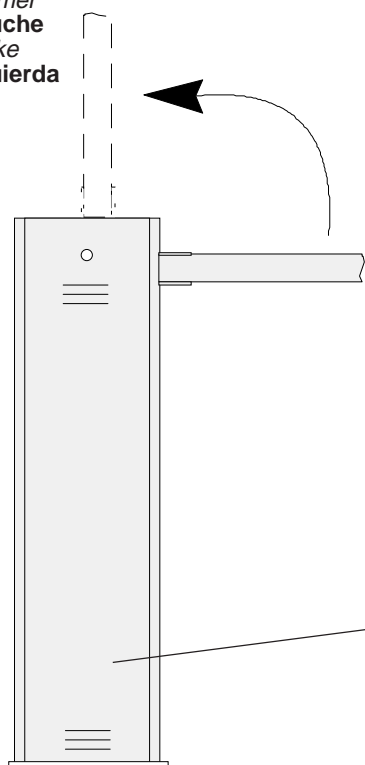

Barriera destra
Right-hand barrier
Barrière droite
Rechtsschranke
Barrera derecha

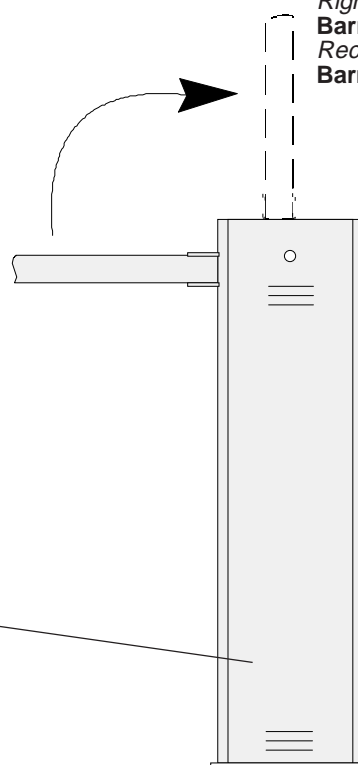

Sportello
Access door
Porte
Abdeckplatte
Portillo

Premessa: è consigliabile (se non ci sono ragioni particolari che richiedono il contrario) collocare l'armadio con il lato sportello vista interna.

Before proceeding: it is good practice to install the case so that the access door can be opened from the interior of the installation site (unless special circumstances prevent the case from being mounted in this position).

Avertissement: il est conseillé (à moins que des raisons particulières n'exigent le contraire) de placer l'armoire avec le côté porte vue intérieure.

Voraussetzung: Es empfiehlt sich den Schrank mit der Abdeckplattenseite nach innen aufzustellen; ausgenommen es liegen besondere Gründe vor, die eine derartige Aufstellung nicht gestatten.

Premisa: se aconseja (si no haj razones particulares para hacerlo de otra manera) colocar el armario con el lado del portillo vista interna.

- Per barriera destra si intende armadio montato a destra (vista interna).
- Per barriera sinistra si intende armadio montato a sinistra (vista interna).
- Per vista interna si intende il lato dello sportello.

- "Right-hand barrier" means that the case has been installed on the right (as seen from the interior of the installation site).
- "Left-hand barrier" means that the case has been installed on the left (as seen from the interior of the installation site).
- "As seen from the interior of the installation site" means "as seen from the side where the access door is pointing".

- Par barrière droite, on considère l'armoire montée à droite (vue intérieure).
- Par barrière gauche, on considère l'armoire montée à gauche (vue intérieure).
- Par vue intérieure, on considère le côté de la porte.

- Unter Rechtsschranke wird eine Schrankaufstellung an der rechten Seite verstanden (Innenseite).
- Unter Linksschranke wird eine Schrankaufstellung an der linken Seite verstanden (Innenseite).
- Unter Innenseite wird die Abdeckplattenseite verstanden.

- Por barrera derecha se entiende el armario montado a la derecha (vista interna)
- Por barrera izquierda se entiende el armario montado a la izquierda (vista interna)
- Por vista interna se entiende el lado del portillo.

Barriera sinistra
 Left-hand barrier
 Barrière gauche
 Linksschranke
 Barrera izquierda

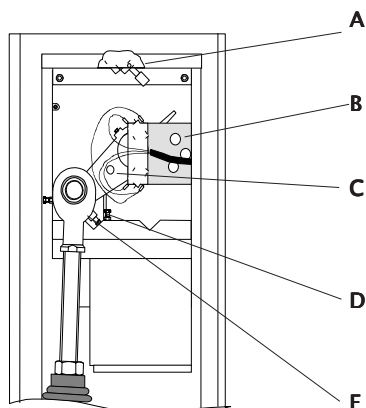

Se per particolari esigenze di impianto, si rendesse necessaria la trasformazione, eseguire le seguenti operazioni:

- Sbloccare il motoriduttore (F);
- Portare la sbarra in posizione di apertura;
- Sganciare la molla dalla parte inferiore ed estrarla dopo averla opportunamente scaricata;
- Staccare il gruppo portafinecorsa (B);
- Togliere il fermo meccanico di sicurezza superiore e relativo supporto (A);
- Togliere il fermo meccanico di sicurezza inferiore (E) e fissarlo in posizione invertita (chiudere a 77,5 Nm);
- Far ruotare di 270° (in senso antiorario) il braccio del motoriduttore (C);
- Rimontare il fermo meccanico di sicurezza superiore (A) e relativo supporto in posizione invertita (chiudere a 77,5 Nm);
- Bloccare il motoriduttore;
- Svitare le quattro viti di fissaggio della flangia (P) e ruotare la stessa in posizione di apertura (portasta verticale), quindi ribloccare le viti (chiudere a 45 Nm);
- Rifissare la staffa portafinecorsa (B) dalla parte opposta e invertire i cavi di collegamento dei microinterruttori di finecorsa (bianco= apre; rosso= chiude);
- Invertire la polarità del motoriduttore sul quadro elettrico (morsetto M;N);
- Riagganciare la molla e procedere alla posa del gruppo.

If special circumstances require trasformation of unit configuration, proceed as follows:

- Unblock the reduction gear (F);
- Move the bar to the opening position;
- Release the spring from the bottom and extract it after having relieved it;
- Detach the door/end-stop unit (B);
- Take the upper-mechanical safety screw-lock and its support (A);
- Remove the lower safety lock (E) and fix in the inverted position (close at 77,5 Nm);
- Turn the take-up arm of the reduction gear (C) 270° (counter clockwise);
- Re-assemble the upper mechanical safety (A) screw-lock and its support in an inverted position (close at 77,5 Nm);
- Block the reduction gear;
- Unscrew the four flange (P) fixing screws and turn the head to opening position (door-rod vertical), then tighten screws P again (close at 45 Nm);
- Fix the door/end-stop bracket (B) again from the opposite side and invert the connection cables of the end-stop micro-switches (white=open; red=close);
- Invert the polarities of the reduction gear on the electric panel (terminal block M;N);
- Refasten the spring and proceed with fitting the unit.

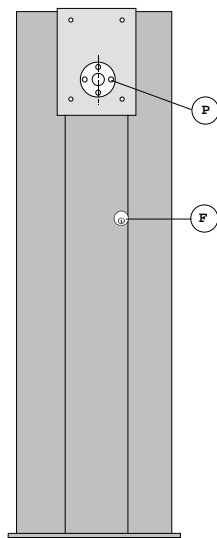

Lorsque des exigences d'installation particulières nécessitent la transformation de la barrière, il faut alors effectuer les opérations suivantes:

- Débloquer le motoréducteur (F);
- Mettre la barre en position d'ouverture;
- Décrocher le ressort du côté inférieur et l'extraire après l'avoir déchargé de façon appropriée;
- Détacher le groupe porte-interrupteur de fin de course (B);
- Enlever l'arrêt mécanique de sûreté supérieur et le support correspondant (A);
- Enlever l'arrêt mécanique de sûreté inférieur (E) et le fixer en position inversée (bloquer à 77,5 Nm);
- Faire tourner le bras du motoréducteur (C) de 270° (dans le sens contraire aux aiguilles d'une montre);
- Remonter l'arrêt mécanique de sûreté supérieur (A) et le support correspondant en position inversée (bloquer à 77,5 Nm);
- Bloquer le motoréducteur;
- Dévisser les quatre vis (P) qui fixent la bride, mettre celle-ci en position d'ouverture (porte-tige vertical) et bloquer à nouveau les vis P (bloquer à 45 Nm);
- Fixer à nouveau la bride porte-interrupteur de fin de course (B) de l'autre côté et inverser les câbles de branchement des microcontacts de fin de course (blanc=ouvre; rouge= ferme);
- Inverser les polarités du motoréducteur sur le tableau électrique (borne M;N);
- Raccrocher le ressort et procéder à la pose du groupe.

Fig. 1

Barriera destra
 Right-hand barrier
 Barrière droite
 Rechtsschranke
 Barrera derecha

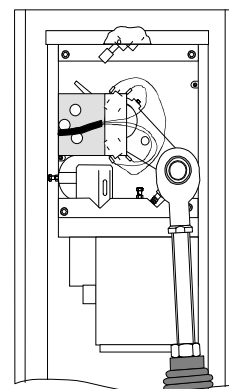

Si, debido a las exigencias particulares de la instalación, se hace necesaria la transformación, realizar las operaciones siguientes:

- Desbloquear el motorreductor (F);
- Coloque la barrera en posición de apertura;
- Desenganche el muelle de la parte inferior y extráigalo después de haberlo descargado oportunamente;
- Desconecte el grupo soporte del microinterruptor de final de carrera (B);
- Quite el tope mecánico de seguridad superior y su soporte (A);
- Quite el tope mecánico de seguridad inferior (E) y fíjelo en posición inversa (apriete con 77,5 Nm);
- Haga girar 270° (hacia la izquierda) el brazo del motorreductor (C);
- Vuelva a montar el tope mecánico de seguridad superior (A) y su soporte en posición inversa (apriete con 77,5 Nm);
- Bloquee el motorreductor;
- Desenrosque los cuatro tornillos (P) de sujeción de la brida y gírela hacia la posición de apertura (porta-barrera vertical), luego vuelva a apretar los tornillos P (apriete con 45 Nm);
- Fije nuevamente el soporte del microinterruptor (B) en el lado opuesto e invierta los cables de conexión de los microinterruptores de final de carrera (blanco=abre; rojo=cierra);
- Invierta la polaridad del motorreductor en el cuadro eléctrico (borne M;N);
- Vuelva a enganchar el muelle e instale el grupo.

Sollte aus Aufstellungsgründen ein Umbau notwendig sein, folgendermaßen vorgehen:

- Gehen Sie den Getriebemotor frei (F);
- Bringen Sie die Stange in Öffnungsstellung;
- Lösen Sie die Feder vom unteren Teil und nehmen Sie sie heraus, nachdem Sie die Federspannung gelöst haben;
- Entfernen Sie die Einheit Endanschlag-Tür (B);
- Entfernen Sie die obere mechanische Sicherheitsblockierung und die dazugehörige Halterung (A);
- Entfernen Sie die untere mechanische Sicherheitsblockierung (E) und befestigen Sie sie in umgekehrter Position (mit 77,5 Nm anziehen);
- Drehen Sie den Arm von Getriebemotor (C) gegen den Uhrzeigersinn um 270°;
- Bringen Sie die obere mechanische Sicherheitsblockierung (A) und die dazugehörige Halterung in umgekehrter Position wieder an (mit 77,5 Nm anziehen);
- Blockieren Sie den Getriebemotor;
- Schrauben Sie die vier Befestigungsschrauben (P) vom Flansch ab und drehen Sie diesen in Öffnungsstellung (Tür-vertikale Stange). Ziehen Sie die Schrauben dann wieder an (mit 45 Nm anziehen);
- Bringen Sie die vier Befestigungsschrauben (P) vom Flansch ab und drehen Sie diesen in Öffnungsstellung (Tür-vertikale Stange). Ziehen Sie die Schrauben dann wieder an (mit 45 Nm anziehen);
- Vertauschen Sie die Polarität vom Endanschlag-Tür (B) an der gegenüberliegenden Seite wieder an und vertauschen Sie die Anschlußkabel der Mikroschalter vom Endanschlag (weiß = öffnen; rot = schließen);
- Vertauschen Sie die Polarität vom Getriebemotor an der Schalttafel (Klemmen M und N);
- Haken Sie die Feder wieder ein und bringen Sie die Einheit an.

Fig. 2

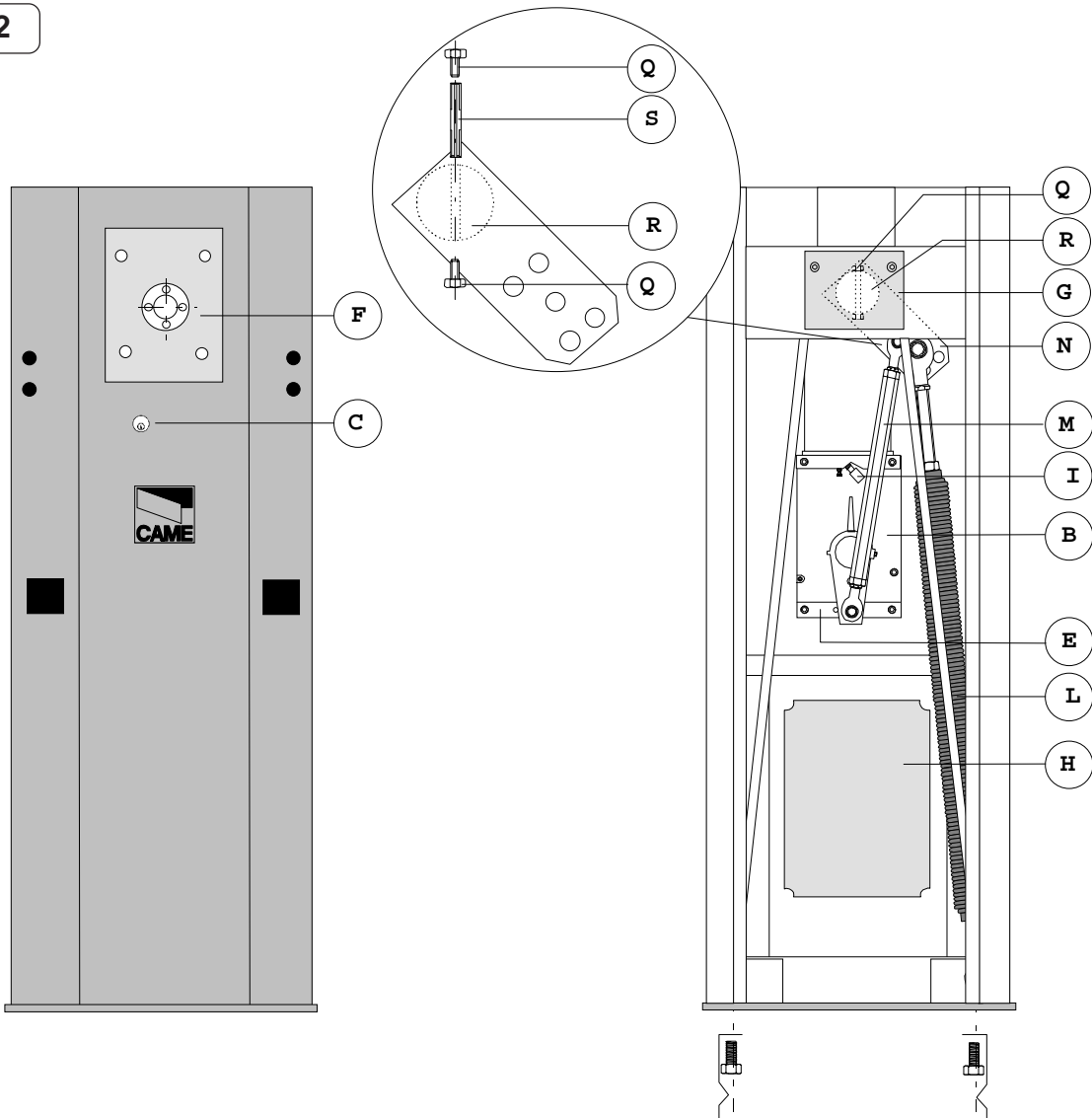

Se per particolari esigenze di impianto, si rendesse necessaria la trasformazione, eseguire le seguenti operazioni:

If special circumstances require transformation of unit configuration, proceed as follows:

Lorsque des exigences d'installation particulières nécessitent la transformation de la barrière, il faut alors effectuer les opérations suivantes:

Sollte aus Aufstellungsgründen ein Umbau notwendig sein, folgendermaßen vorgehen:

Si, debido a las exigencias particulares de la instalación, se hace necesaria la transformación, realizar las operaciones siguientes:

- Sbloccare il motoriduttore (C);
- Portare la sbarra in posizione di apertura;
- Sganciare le molle (L) dalla parte inferiore ed estrarle dopo averle opportunamente scaricate;
- Sganciare la leva di trasmissione (M) dal braccio-leva (N) svitando la relativa vite;
- Svitare le quattro viti (Q), estrarre le spine elastiche (S) e liberare il braccio leva dall'albero sbarra (R);
- Fate ruotare di 180° l'albero sbarra in senso orario;

- Unblock the reduction gear (C);
- Move the bar to the opening position;
- Release the springs (L) from the bottom and extract them after having relieved them;
- Unfasten the transmission lever (M) of the arm-lever (N) by unscrewing its screw;
- Unscrew the four screws (Q), take out the elastic sockets (S) and free the arm lever from the bar shaft (R);
- Turn the bar shaft 180° clockwise;

- Débloquer le motoréducteur (C);
- Mettre la barre en position d'ouverture;
- Décrocher les ressorts (L) du côté inférieur et les extraire après les avoir déchargés de façon appropriée;
- Détacher le levier de transmission (M) du bras-levier (N) en dévissant la vis correspondante;
- Dévisser les quatre vis (Q), extraire les chevilles élastiques (S) et libérer le bras-levier de l'arbre de la barre (R);
- Faire tourner l'arbre de la barre de 180° dans le sens des aiguilles d'une montre;

- Geben Sie den Getriebemotor frei (C);
- Bringen Sie die Stange in Öffnungsstellung;
- Lösen Sie die Federn (L) vom unteren Teil und nehmen Sie sie heraus, nachdem Sie die Federspannung gelöst haben;
- Lösen Sie den Antriebshebel (M) und den Hebelarm (N). Entfernen Sie dazu die entsprechende Schraube;
- Schrauben Sie die vier Schrauben (Q) ab, nehmen Sie die Spannsteife (S) heraus und lösen Sie den Hebelarm von der Wellenstange (R);
- Drehen Sie die Wellenstange um 180° im Uhrzeigersinn;

- Desbloquear el motorreductor (C);
- Coloque la barrera en posición de apertura;
- Desenganche los muelles (L) de la parte inferior y extáigalos después de haberlos descargado oportunamente;
- Desenganche la palanca de transmisión (M) del brazo-palanca (N) desenroscando el tornillo respectivo;
- Quite los cuatro tornillos (Q), extraiga los posadores elásticos (S) y suelte el brazo palanca del árbol de la barrera (R);
- Haga girar 180° hacia la derecha el árbol de la barrera;

- Ruotare il braccio leva (N) di 90° in senso orario, quindi inserire le spine elastiche e fissare le relative quattro viti;
 - Invertire la posizione dei fermi meccanici (E,I) spostando leggermente il braccio del motoriduttore (chiudere a 77,5 Nm);
 - Bloccare il motoriduttore;
 - Fissare la leva di trasmissione al braccio leva (chiudere a 77,5 Nm) e riagganciare le molle;
 - Togliere il coperchio copri-finecorsa (G) e spostare il blocchetto azionamento microinterruttori fissandolo sul foro A;
 - Invertire i cavi di collegamento dei due microinterruttori di finecorsa (bianco = apre; rosso = chiude);
 - Invertire le polarità del motoriduttore sul quadro elettrico (morsetto M; N) e procedere alla posa del gruppo.
- Turn the arm lever (N) 90° clockwise, then insert the elastic sockets and fix the relative four screws;
 - Invert the locks' positions (E,I) slightly moving the ratiomotor's arm (close at 77,5 Nm);
 - Block the reduction gear;
 - Fix the transmission lever to the arm lever (close at 77,5 Nm) and refit the springs;
 - Take off the end-stop lid (G) and move the microswitches operation block fixing on hole A;
 - Invert the connection cables of the two end-stop microswitches (white=open; red=close);
 - Invert the polarities of the reduction gear on the electric panel (terminal block M;N) and proceed with fitting the unit.
- Tourner le bras-levier (N) de 90° dans le sens des aiguilles d'une montre, placer les chevilles élastiques et fixer le bras à l'aide des quatre vis correspondantes;
 - Inverer la position des arrêts mécaniques (E,I) en déplaçant légèrement le bras du motoréducteur (bloquer à 77,5 Nm);
 - Bloquer le motoréducteur.
 - Fixer le levier de transmission au bras - levier (bloquer à 77,5 Nm) et raccrocher les ressorts.
 - Enlever le couvercle couvre-interrupteur de fins de course (G) et déplacer le bloc d'actionnement des microcontacts en le fixant sur le trou A;
 - Inverser les câbles de branchement des deux microcontacts de fin de course (blanc=ouverture; rouge = fermeture).
 - Inverser la polarité du motoréducteur sur le tableau électrique (borne M;N) et procéder à la pose du groupe.
- Drehen Sie den Hebelarm (N) um 90° im Uhrzeigersinn, stecken Sie die Spannstifte dann wieder ein und ziehen Sie die vier Schrauben an;
 - Kehren Sie die Position der mechanischen Sicherheitsblockierungen (E,I) um und verschieben Sie leicht den Arm vom Triebemotor (mit 77,5 Nm anziehen);
 - Blockieren Sie den Getriebemotor;
 - Befestigen Sie den Antriebshebel am Hebelarm (mit 77,5 Nm anziehen) und haken Sie die Federn wieder ein;
 - Entfernen Sie die Abdeckung vom Endanschlag (G), versetzen Sie den kleinen Block zur Betätigung der Mikroschalter und befestigen Sie ihn in Loch A;
 - Vertauschen Sie die beiden Anschlußkabel der Mikroschalter vom Endanschlag (weiß=öffnen; rot=schließen);
 - Vertauschen Sie die Polarität vom Triebemotor an der Schalttafel (Klemmen M und N) und bringen Sie die Einheit an.
- Gire el brazo-palanca (N) 90° hacia la derecha; entráncelos, introduzca los posadores elásticos y fíjelo con los cuatro tornillos correspondientes;
 - Invierta la posición de los topes mecánicos (E,I) desplazando ligeramente el brazo del motorreductor (apriete con 77,5 Nm);
 - Bloquee el motorreductor;
 - Fije la palanca de transmisión al brazo-palanca (apriete con 77,5 Nm) y vuelva a enganchar los muelles;
 - Fije la palanca de transmisión al brazo-palanca y vuelva a enganchar los muelles;
 - Quite la tapa que abre el final de carrera (G) y desplace el bloque de accionamiento de los microinterrutores, fijándolo en el agujero A;
 - Invierta los cables de conexión de los dos microinterrutores de final de carrera (blanco=abre; rojo=cierra);
 - Invierta la polaridad del motorreductor en el cuadro eléctrico (borne M; N) e instale el grupo;

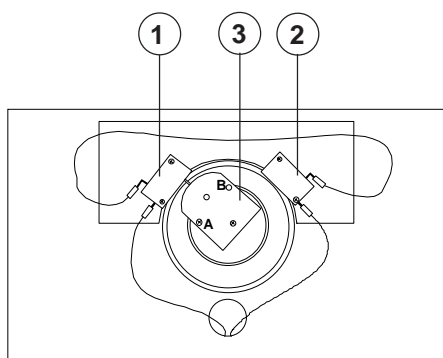

1 - Microinterruttore di apertura
Microswitch on open position
Microinterrupteur d'ouverture
Mikroschalter Öffnen
Microinterruptor para la apertura

2 - Microinterruttore di chiusura
Microswitch on closed position
Microinterrupteur de fermeture
Mikroschalter Schließen
Microinterruptor para el cierre

3 - Blocchetto d'azionamento microinterruttori
Microswitch tripping block
Bloc d'actionnement des microinterruteurs
Mikroschalter-Betätigungsblock
Bloque accionamiento microinterrutores

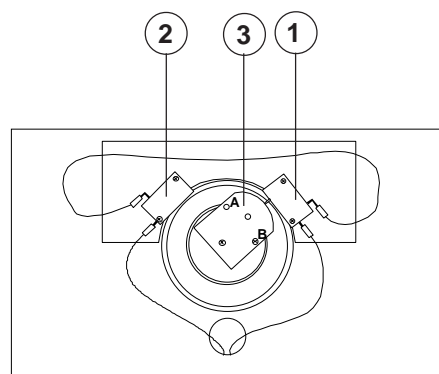

CAME S.P.A.	ITALIA	CAME AUTOMATISMOS S.A.	ESPAÑA
VIA MARTIRI DELLA LIBERTÀ, 15 31030 DOSSON DI CASIER TREVISO		C/JUAN DE MARIANA, 17 28045 MADRID	
CAME SUD S.R.L.	ITALIA	CAME GMBH	DEUTSCHLAND
VIA FERRANTE IMPARATO, 198 CM2 LOTTO A/7 80146 NAPOLI		BERGSTRASSE, 17/1 70825 KORNTAL STUTTGART	
CAME FRANCE S.A.	FRANCE	CAME GMBH	DEUTSCHLAND
7 RUE DES HARAS 92737 NANTERRE CEDEX PARIS		AKAZIENSTRASSE, 9 16356 SEEFELD BERLIN	

internet
www.came.it
 e-mail
info@came.it

