

G02801/G02811	
Alimentazione/ Power supply/ Alimentation/ Speisung/ Alimentación/ Voeding	24V
Potenza/ Rated power/ Puissance/ Leistung/ Potencia/ Vermogen	7,5W
Assorbimento/ Input/ Absorption/ Aufnahme/ Absorción/ Stromopname	300mA

ITALIANO

Lampeggiatore di movimento in ABS da esterno, installato sulla cupola coperchio della barriera. con grado di protezione IP54.

SCHEMA D'ASSEMBLAGGIO

- A- Scheda lampeggiatore
- B- Led di segnalazione
- C- Morsetti alimentazione
- D- Calotta luminosa

DEUTSCHLAND

Auf der Schrankenabdeckkuppel angebrachte Bewegungsblinkeranlage aus ABS für Außeninstallation mit Schutzgrad IP54.

MONTAGEPLAN

- A- Karte der Blinkanlage
- B- Anzeige LED
- C- Speiseklemmen
- D- Leuchtkuppel

ENGLISH

Exterior-use ABS structure light which flashes to indicate door movement, installed on the dome-shaped lid of the barrier. Has IP54 protection.

ASSEMBLY LAYOUT

- A- Flashing lamp board
- B- Signalling LED
- C- Terminals power supply
- D- Fluorescent cover

ESPAÑOL

Luz intermitente indicadora de movimiento en ABS para exteriores, instalada sobre la tapa de la barrera, con grado de protección IP54.

ESQUEMA DE ENSAMBLAJE

- A- Tarjeta luz intermitente
- B- Led de señalización
- C- Bornes de alimentación
- D- Cúpula luminosa

FRANÇAIS

Clignotant de mouvement en ABS pour extérieur, installé sur le couvercle de la barrière avec degré de protection IP54.

SCHÉMA D'ASSEMBLAGE

- A- Carte clignotant
- B- Diode de signalisation
- C- Bornes d'alimentation
- D- Calotte lumineuse

NEDERLAND

Uitwendig knipperlicht voor signalering beweging in ABS, geïnstalleerd op het koepelvormige deksel van de slagboom. Met beschermingsklasse IP54.

ASSEMBLAGESHEMA

- A- Kaart knipperlicht
- B- Led voor signalering
- C- Voedingsklemmen
- D- Maanvormig knipperlicht

ITALIANO**PROCEDURA DI MONTAGGIO:**

- 1) Sbloccare il portello d'ispezione e liberare il coperchio;
 - 2) Sfondare le impronte all'interno della cupola coperchio, per predisporre l'alloggiamento del lampeggiante;
 - 3) Inserire il cavo nel passacavo in dotazione e bloccarlo collegare il cavo in dotazione (maschio) e infilare la schedina in senso verticale, sulla guida predisposta nella cupola gialla;
 - 4) Appoggiare la cupola lampeggiante e fissarla con le viti UNI 6954 Ø 3,9 x 13.
 - 5) Collegare alla scheda comando il cavo in dotazione (femmina) nei morsetti 10-E (ZL38), 10-E7 (ZG5) o 10-E6 (ZG6).
- Riposizionare la cupola, richiudere lo sportello d'ispezione e verificare il funzionamento.

ENGLISH**PROCEDURE:**

- 1) Release the inspection hatch and remove the lid;
 - 2) Break through the marks under the dome cover that indicate the holes for mounting the flashing light;
 - 3) Thread the cable into the fairlead provided and secure; now connect the cable supplied (male) and insert the card vertically, onto the guide in the yellow dome;
 - 4) Lay the flashing dome and fix it with screws (UNI 6954 Ø 3.9 x 13).
 - 5) Connect the cable supplied (female) to the command board in the terminals 10-E (ZL38), 10-E7 (ZG5) or 10-E6 (ZG6).
- Reposition the dome, close the inspection hatch again and check its operation.

FRANÇAIS**PROCÉDURE À SUIVRE :**

- 1) Débloquer le volet d'inspection et libérer le couvercle ;
 - 2) Enfoncer les empreintes à l'intérieur du couvercle et préparer le logement du clignotant ;
 - 3) Introduire le câble dans le serre-câble fourni de série et le bloquer, brancher le câble (mâle) et enfiler la carte dans le sens vertical sur le guide prévu dans la coupole jaune ;
 - 4) Placer la coupole du clignotant et la fixer avec les vis UNI 6954 Ø 3,9 x 13.
 - 5) Brancher le câble (femelle) à la carte de commande à l'aide des bornes 10-E (ZL38), 10-E7 (ZG5) ou 10-E6 (ZG6).
- Remettre la coupole, refermer le volet d'inspection et vérifier si tout fonctionne correctement.

DEUTSCHLAND**MONTAGE:**

- 1) Die Inspektionsklappe entlocken und die Abdeckung freilegen;
- 2) Zur Vorbereitung des Blinkersitzes, die Abdrücke im Inneren der Abdeckkuppel durchstoßen;
- 3) Das Kabel in die Kabeldurchführung einführen und befestigen; das mitgelieferte Kabel (Stecker) anschließen und die Karte vertikal in die vorgesehene Führung der gelben Kuppel einsetzen;
- 4) Die Kuppel anbringen und mit den Schrauben UNI 6954 Ø 3,9 x 13 befestigen..
- 5) Das mitgelieferte Kabel (female) auf der Steuerkarte an den Klemmen 10-E (ZL38), 10-E7 (ZG5) oder 10-E6 (ZG6) befestigen. Die Kuppel erneut anbringen, die Inspektionsklappe schließen und den Betrieb überprüfen..

ESPAÑOL**PROCEDIMIENTO:**

- 1) Desbloquee la puerta de inspección y abra la tapa;
 - 2) Rompa las marcas en el interior de la tapa para preparar el alojamiento de la luz intermitente;
 - 3) Introduzca el cable en el prensaestopas suministrado y bloquéelo, conecte el cable suministrado (macho) e introduzca la tarjeta en sentido vertical en la guía de la cúpula amarilla;
 - 4) Apoye la cúpula y fíjela con los tornillos UNI 6954 Ø 3,9 x 13.
 - 5) Conecte el cable suministrado (hembra) a la tarjeta de mando a los bornes 10-E (ZL38), 10-E7 (ZG5) o 10-E6 (ZG6).
- Monte de nuevo la cúpula, cierre la tapa de inspección y controle el funcionamiento.

NEDERLAND**WERKWIJZE:**

- 1) Deblokkeer het inspectiedeurkje en maak de deksel los;
- 2) Doorboor de merktekens aan de binnenkant van de koepelvormige deksel voor de voorbereiding van de plaatsing van het knipperlicht;
- 3) Voeg de kabel in het kabelkanaal van de uitrusting en blokkeer hem. Sluit de bijgeleverde kabel aan (male) en plaats het kaartje in verticale richting op de daartoe voorziene geleider in de gele koepel;
- 4) Plaats het maanvormig knipperlicht en maak het vast met de schroeven UNI 6954 Ø 3,9 x 13.
- 5) Sluit de kabel van de uitrusting aan op de commandokaart (female) in de klemmen 10-E (ZL38), 10-E7 (ZG5) of 10-E6 (ZG6). Plaats de koepel terug, sluit het inspectiedeurkje in controleer de werking.

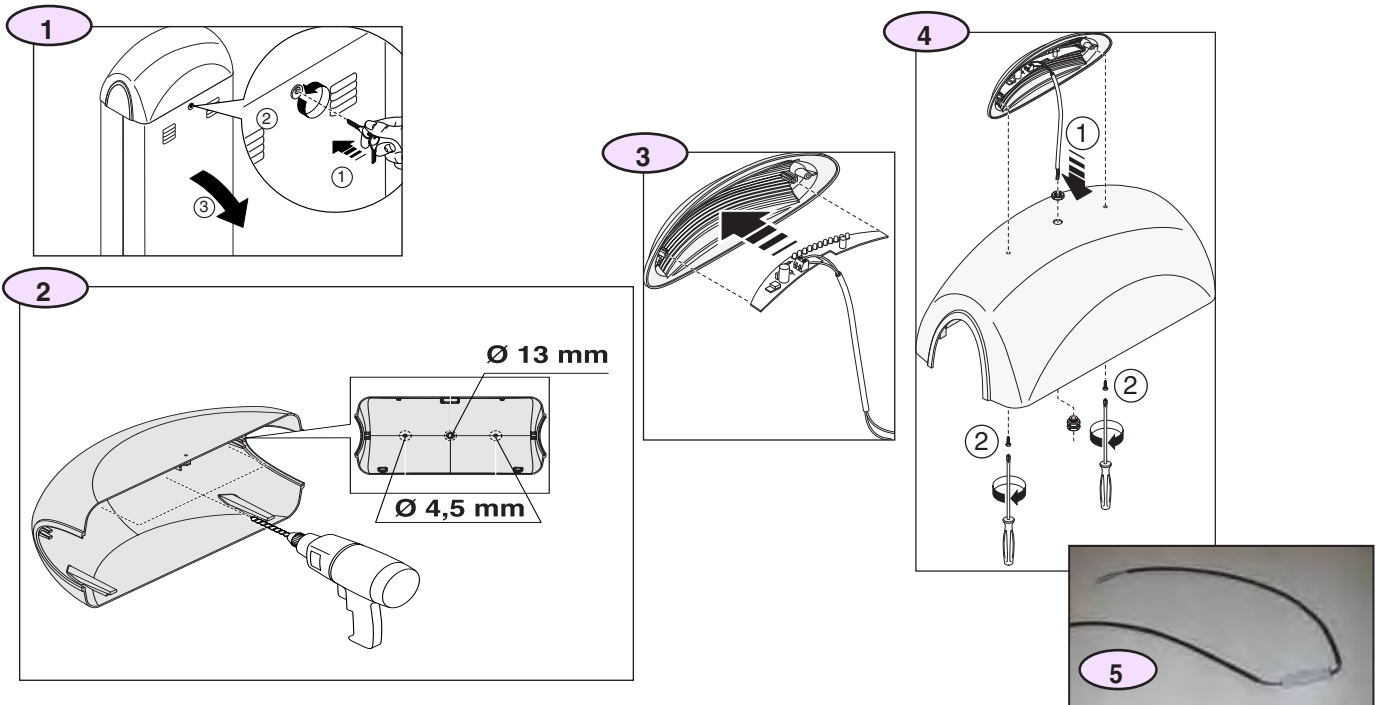

Tutti i dati sono stati controllati con la massima cura. Non ci assumiamo comunque alcuna responsabilità per eventuali errori od omissioni.

All data checked with the maximum care. However, no liability is accepted for any error or omission.

Toutes les données ont été contrôlées très soigneusement. Nous n'assurons de toute façon aucune responsabilité pour les erreurs ou omissions éventuelles.

Die Daten wurden mit höchster Sorgfalt geprüft. Für eventuelle Fehler oder Auslassungen übernehmen wir keine Haftung.

De gegevens in deze handleiding werden zorgvuldig gecontroleerd. Wij zijn niet verantwoordelijk voor eventuele drukfouten.

Todos los datos se han controlado con la máxima atención. No obstante no nos responsabilizamos de los posibles errores u omisiones.



ASSISTENZA TECNICA
NUMERO VERDE
800 295830
WEB
www.came.it
E-MAIL
info@came.it



CAME CANCELLI AUTOMATICI S.P.A.
DOSSON DI CASIER (TREVISO)

☎ (+39) 0422 4940 ☎ (+39) 0422 4941

CAME LOMBARDIA S.R.L. COLOGNO M. (MI)
☎ (+39) 02 26708293 ☎ (+39) 02 25490288

CAME SUD S.R.L. NAPOLI
☎ (+39) 081 7524455 ☎ (+39) 081 7529109

CAME (AMERICA) L.L.C. MIAMI (FL)
☎ (+1) 305 5938798 ☎ (+1) 305 5939823

CAME AUTOMATISMOS S.A. MADRID
☎ (+34) 091 5285009 ☎ (+34) 091 4685442

CAME BELGIUM LESSINES
☎ (+32) 068 333014 ☎ (+32) 068 338019

CAME FRANCE S.A. NANTERRE CEDEX (PARIS)
☎ (+33) 01 46130505 ☎ (+33) 01 46130500

CAME GMBH KORNTAL BEI (STUTTART)
☎ (+49) 07 15037830 ☎ (+49) 07 150378383

CAME GMBH SEEFELD BEI (BERLIN)
☎ (+49) 03 33988390 ☎ (+49) 03 339885508

CAME PL SP.ZO.O. WARSZAWA
☎ (+48) 022 8365076 ☎ (+48) 022 8369920

CAME UNITED KINGDOM LTD NOTTINGHAM
☎ (+44) 0115 9210430 ☎ (+44) 0115 9210431