

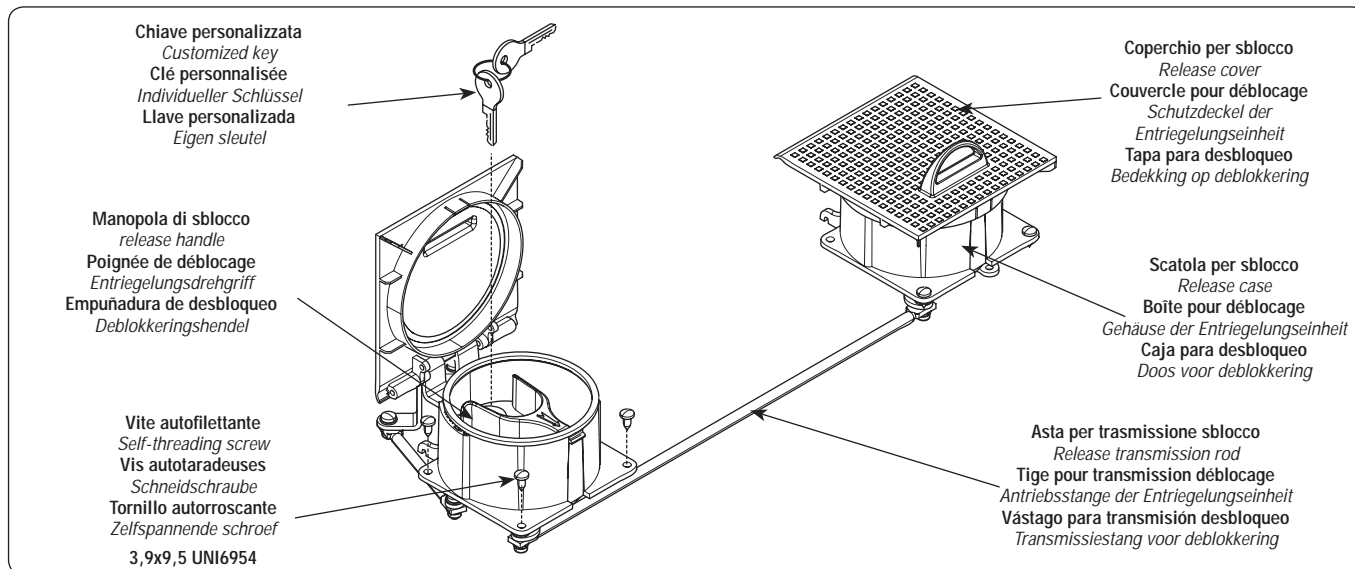

D-HOME-OTIK
35 bonhomme Seguret
83600 Les Adrets
tel (technique): 06 67 92 20 78
tel (commercial): 06 64 46 49 80
http://www.d-home-otik.com
boutique@d-home-otik.com



A4617



ITALIANO

Gruppo sblocchi con chiave personalizzata per cassa di fondazione FROG JC.

Procedura di installazione

1) Togliere il tappo copriboccola e il coperchio della cassa di fondazione.

ENGLISH

Release group with customized key for FROG JC foundation case.

Installation procedure

1) Remove the bushing cap and the cover of the foundation case.

FRANÇAIS

Groupe débloqués avec clé personnalisée pour caisse de fondation FROG JC.

Processus d'installation

1) Prélevez le bouchon couvre-douille et le couvercle de la caisse de fondation.

DEUTSCH

Entriegelungseinheit mit individuellem Schlüssel für Fundamentkasten FROG JC.

Installation

1) Den Deckel von der Büchse und dem Fundamentkasten entfernen.

ESPAÑOL

Grupo desbloques con llave personalizada para caja enterrada FROG JC.

Procedimiento para la instalación

1) Quitar el tapón cubre-anillo y la tapa de la caja enterrada.

NEDERLANDS

Deblokkeringen met eigen sleutel voor de behuizing FROG JC.

Installatieprocedure

1) Verwijder de dop op de buisopening en de bedekking van de behuizing.

1

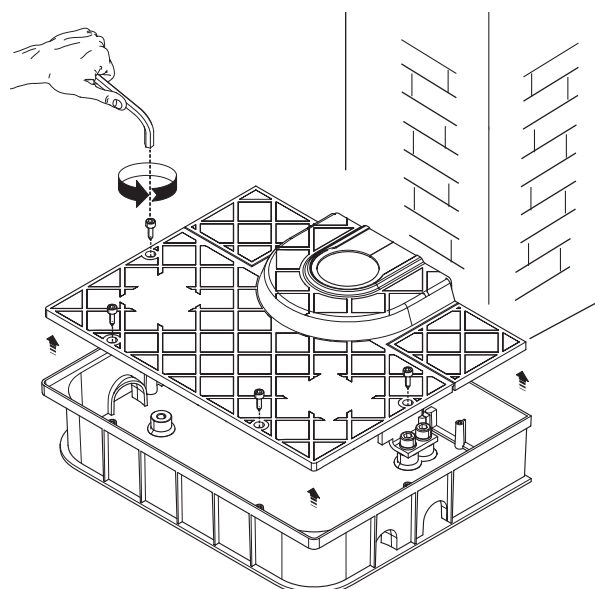
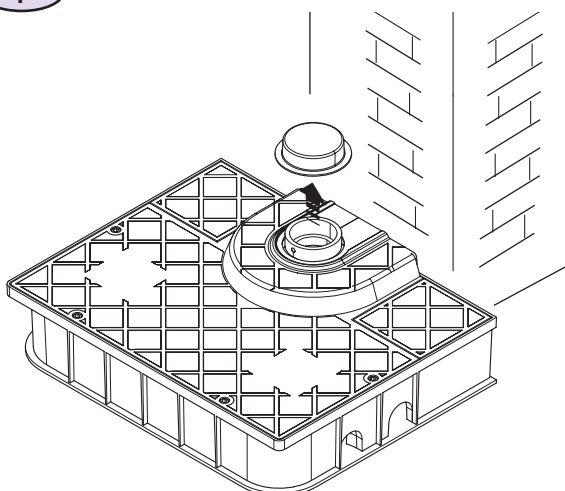

ITALIANO »

- 2) Inserire gli sblocchi e fissarli con le viti in dotazione.
- 3) Staccare le due parti del coperchio contrassegnate. Fissare il coperchio con le viti.

DEUTSCH »

- 2) Die Entriegelungseinheit hineinstecken und mit den mitgelieferten Schrauben befestigen.
- 3) Die beiden gekennzeichneten Teile des Deckels abnehmen. Den Deckel festschrauben.

ENGLISH »

- 2) Insert the releases into the case and anchor them using the supplied screws.
- 3) remove the two marked parts from the cover. Fix the cover with the screws.

ESPAÑOL »

- 2) Introducir los desbloques y fijarlos con los tornillos suministrados.
- 3) Despegar las dos partes marcadas de la tapa. Fijar la tapa con los tornillos.

FRANÇAIS »

- 2) Introduisez les déblocages et fixez-les avec les vis fournies.
- 3) Détachez les deux parties du couvercle indiquées. Fixez le couvercle avec les vis.

NEDERLANDS »

- 2) Steek de deblokkeringen erin en zet het systeem vast met de meegeleverde schroeven.
- 3) Verwijder de twee hier aangeduide delen van de bedekking. Zet de bedekking vast met de schroeven.

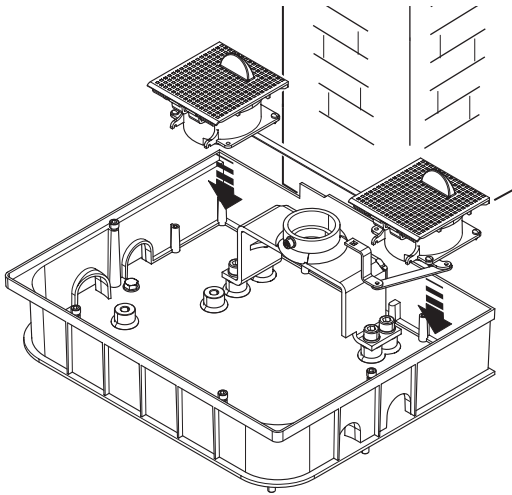
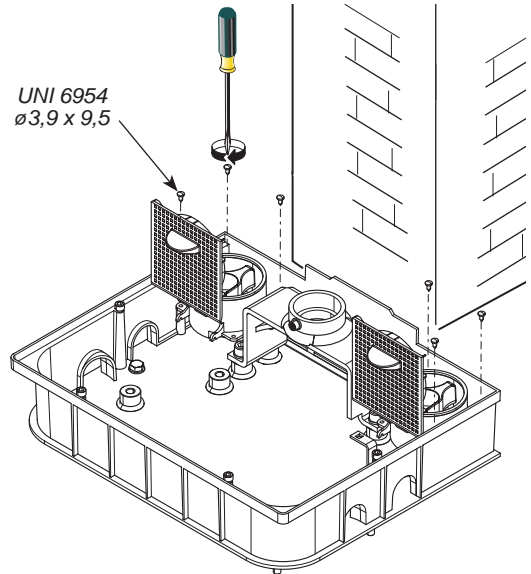
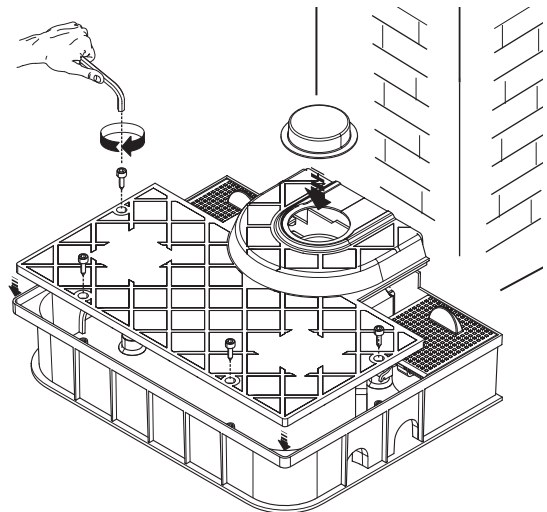
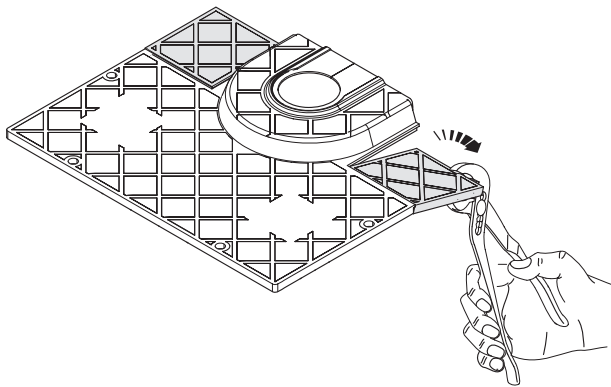
2UNI 6954
ø3,9 x 9,5**3**

Tutti i dati sono stati controllati con la massima cura. Non ci assumiamo comunque alcuna responsabilità per eventuali errori. *All data has been thoroughly checked. We are not liable for any errors or omissions.* Toutes les données ont été contrôlées consciencieusement. Toutefois nous n'assumons aucune responsabilité en cas d'erreurs ou d'omissions. *Sämtliche Angaben sind sorgfältig geprüft worden. Es wird in keinem Fall die Haftung für etwaige Fehler und Auslassungen übernommen.* Todos los datos han sido controlados con la máxima escrupulosidad. De cualquier forma no nos asumimos ninguna responsabilidad debido a eventuales errores u omisiones. *Alle gegevens zijn met uiterste zorg gecontroleerd. Wij zijn niet aansprakelijk voor eventuele fouten of nalatigheden.*



ASSISTENZA TECNICA
NUMERO VERDE
800 295830
WEB
www.came.it
E-MAIL
info@came.it



CAME CANCELLI AUTOMATICI S.P.A.
DOSSON DI CASIER (TREVISO)
(+39) 0422 4940 (+39) 0422 4941

CAME NORD S.R.L. COLOGNO M. (MI) (+39) 02 26708293 (+39) 02 25490288
CAME SUD S.R.L. NAPOLI (+39) 081 7524455 (+39) 081 7529109
CAME (AMERICA) L.L.C. MIAMI (FL) (+1) 305 5938798 (+1) 305 5939823
CAME AUTOMATISMOS S.A. MADRID (+34) 091 5285009 (+34) 091 4685442
CAME BELGIUM LESSINES (+32) 068 333014 (+32) 068 338019

CAME FRANCE S.A. NANTERRE CEDEX (PARIS) (+33) 01 46130505 (+33) 01 46130500
CAME GMBH KORNTAL BEI (STUTTART) (+49) 07 15037830 (+49) 07 150378383
CAME GMBH SEEFELD BEI (BERLIN) (+49) 03 33988390 (+49) 03 339885508
CAME PL SP.ZO.O WARSZAWA (+48) 022 8365076 (+48) 022 8369920
CAME UNITED KINGDOM LTD NOTTINGHAM (+44) 0115 9210430 (+44) 0115 9210431