

**ITALIANO**

**Predisposizione del gruppo**

- 1) Inserire e ruotare la chiave di 180° in senso orario.
- 2) Inserire e ruotare la manopola di 180° in senso orario.
- 3) Togliere la manopola, svitare la vite di fissaggio e sollevare il coperchio.

**DEUTSCH**

**Vorrüstung der Gruppe**

- 1) Den Schlüssel um 180° im Uhrzeigersinn drehen.
- 2) Den Drehknopf um 180° im Uhrzeigersinn drehen.
- 3) Den Drehknopf entfernen, die Befestigungsschraube lösen und den Deckel anheben.

**ENGLISH**

**Assembly preparation**

- 1) Insert and turn the key 180° clockwise.
- 2) Insert and turn the knob 180° clockwise.
- 3) Remove the knob, unscrew the mounting screw and lift the lid.

**ESPAÑOL**

**Preparación del grupo**

- 1) Introduzca y gire la llave 180° hacia la derecha.
- 2) Introduzca y gire el mando 180° hacia la derecha.
- 3) Quite el mando, desenrosque el tornillo de fijación y levante la tapa.

**FRANÇAIS**

**Préparation du groupe**

- 1) Introduire la clé et la tourner de 180° dans le sens des aiguilles d'une montre.
- 2) Introduire la poignée et la tourner de 180° dans le sens des aiguilles d'une montre.
- 3) Enlever la poignée, dévisser la vis de fixation et soulever le couvercle.

**NEDERLANDS**

**Vorbereiding van de eenheid**

- 1) Plaats de sleutel en draai deze in wijzerzin over 180°.
- 2) Plaats de hendel en draai deze in wijzerzin over 180°.
- 3) Verwijder de hendel, draai de bevestigingsschroef los en hef het deksel op.

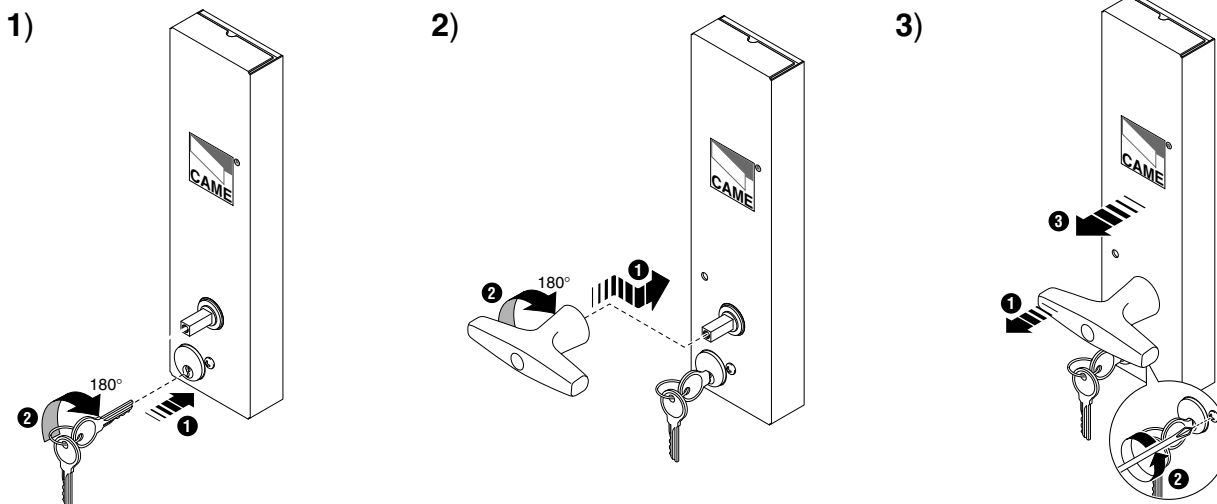

**Procedura di montaggio**

**Attenzione:** per un corretto funzionamento del dispositivo è buona norma creare meno curve possibili con il cordino di sblocco.

4) Predisporre il foro per il passaggio del cordino di sblocco e fissare la base dello sblocco in corrispondenza del foro ad asola o in alternativa, il meccanismo è premunito di un foro sopra il coperchio di protezione in caso di applicazione con cordino a parete.

**Montage**

**Achtung:** zur Gewährleistung eines ordnungsgemäßen Betriebs der Vorrichtung, sollte die Freigabeschnur gerade verlaufen, d.h. mit so wenigen Kurven wie möglich.

4) Das Loch zum Durchführen der Freigabeschnur vorbereiten und die Basis der Entsperrvorrichtung auf der Höhe des Langlochs oder alternativ dazu befestigen; zwecks Montage der Vorrichtung mit Schnur an der Wand, befindet sich auf dem Schutzdeckel des Mechanismus ein Loch.

**Assembly procedure**

**Caution:** for the device to work correctly, it is a good rule to cause as few bends as possible with the release cord.

4) Prepare the hole for the passage of the release cord and secure the base of the release near the hole; otherwise the mechanism is supplied with a hole above the protective cover if a wall-mounted cord is applied.

**Procedimiento de montaje**

**Atención:** para que el dispositivo funcione correctamente es aconsejable formar la menor cantidad posible de curvas con el cable de desbloqueo.

4) Prepare el agujero para pasar el cable de desbloqueo y fije la base del desbloqueo donde está el agujero alargado, como alternativa, el mecanismo cuenta con un agujero sobre la tapa de protección para su aplicación con cable a la pared.

**Procédure de montage**

**Attention:** pour que le dispositif fonctionne correctement, le câble de déblocage doit être le plus droit possible.

4) Percer le trou pour faire passer le câble de déblocage et fixer la base du mécanisme à la hauteur du trou en fente. Utiliser éventuellement le trou prévu sur le couvercle de protection du mécanisme si le câble doit être fixé au mur.

**Montageprocedure**

**Opgelet:** voor de juiste werking van het onderdeel kunnen best zo weinig mogelijk bochten gevormd worden met de deblokkeringskabel.

4) Maak het gat voor doorgang van de deblokkeringskabel en bevestig de basis van het deblokkeringsmechanisme ter hoogte van het gat. Als alternatief, bij wandplaatsing met kabel, is het mechanisme voorzien van een gat boven het deksel.

4)

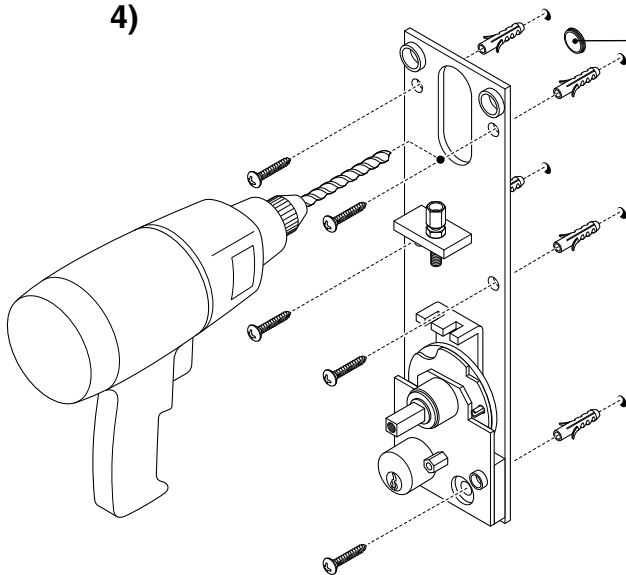

**Foro per passaggio cordino**  
Hole for cord passage  
**Trou pour faire passer le câble**  
Schnurdurchführloch  
**Agujero para pasar el cable**  
Gat voor doorgang kabel

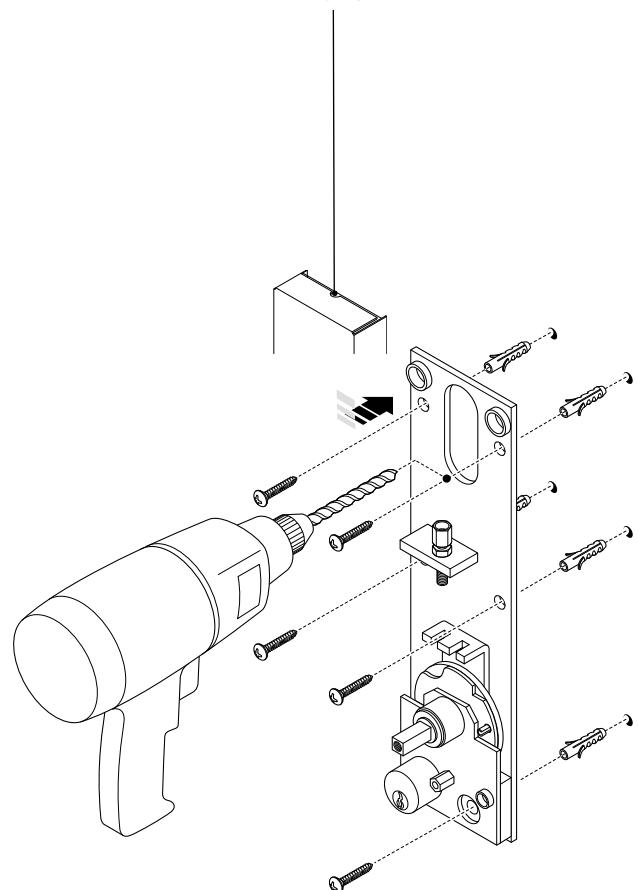

**ITALIANO »**

5) Inserire la fune nella leva di sblocco compresa la molla di ritorno per F4000 e C-BX e fissarla (vedi varie applicazioni).

**DEUTSCH »**

5) Die Schnur in den Freigabehebel mit der Rückschlagfeder für F4000 und C-BX einführen und befestigen (siehe verschiedene Anbringungen).

**ENGLISH »**

5) Insert the cable into the release including the return spring for F4000 and C-BX and secure it (see various applications).

**ESPAÑOL »**

5) Introduzca el cable en la palanca de desbloqueo, y también el muelle de retorno para los modelos F4000 y C-BX, y fijela (véanse las diversas aplicaciones).

**FRANÇAIS »**

5) Introduire le câble dans le levier de déblocage, ainsi que le ressort de retour pour les modèles F4000 et C-BX, et le fixer (voir les différentes applications).

**NEDERLANDS »**

5) Plaats de kabel in de deblokkeerhendel en ook de terugstelveer voor de modellen F4000 en C-BX en bevestig deze (zie toepassingen).

**5)  
CBY/CBYT**

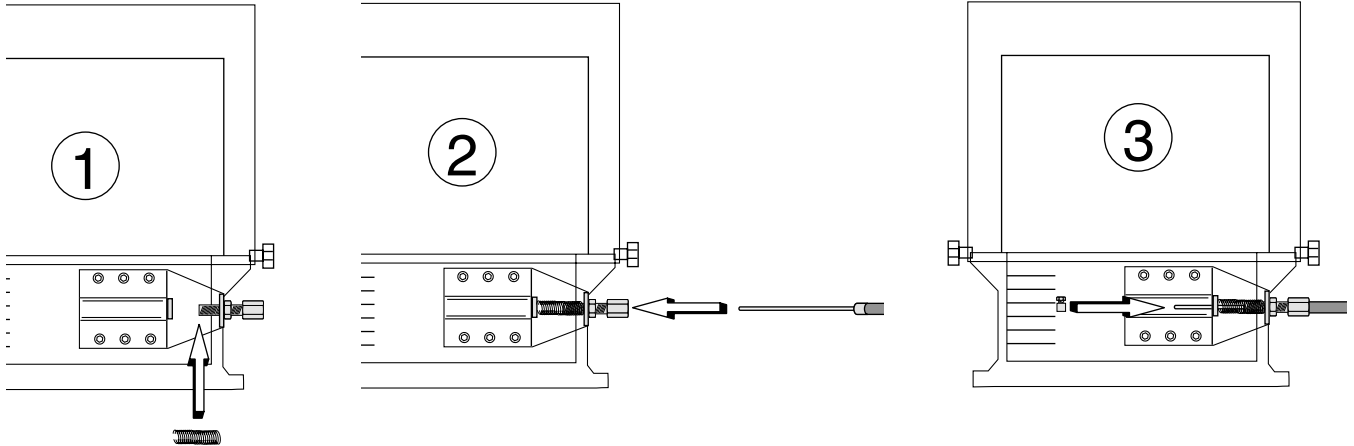

**F4000**

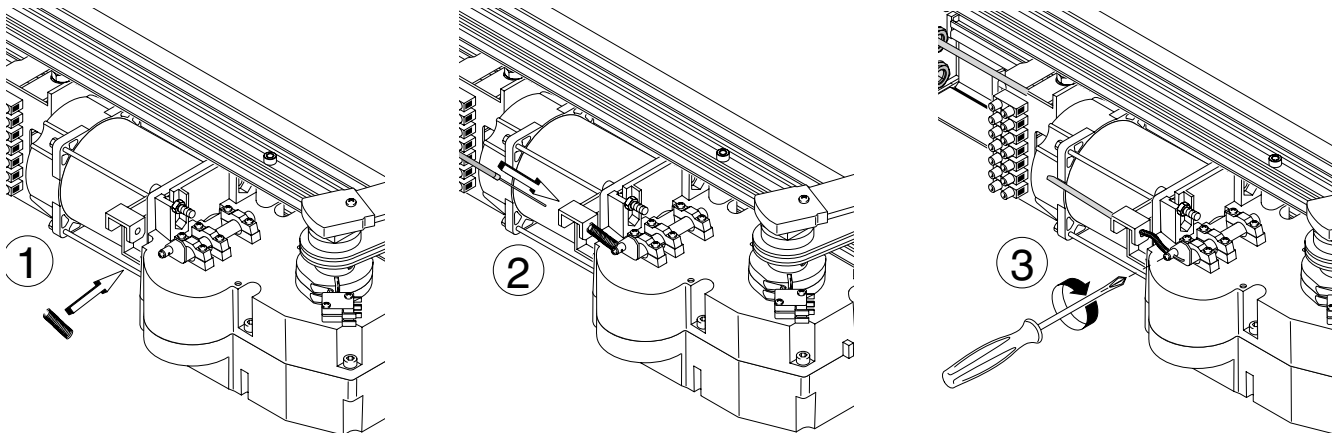

**CBX**

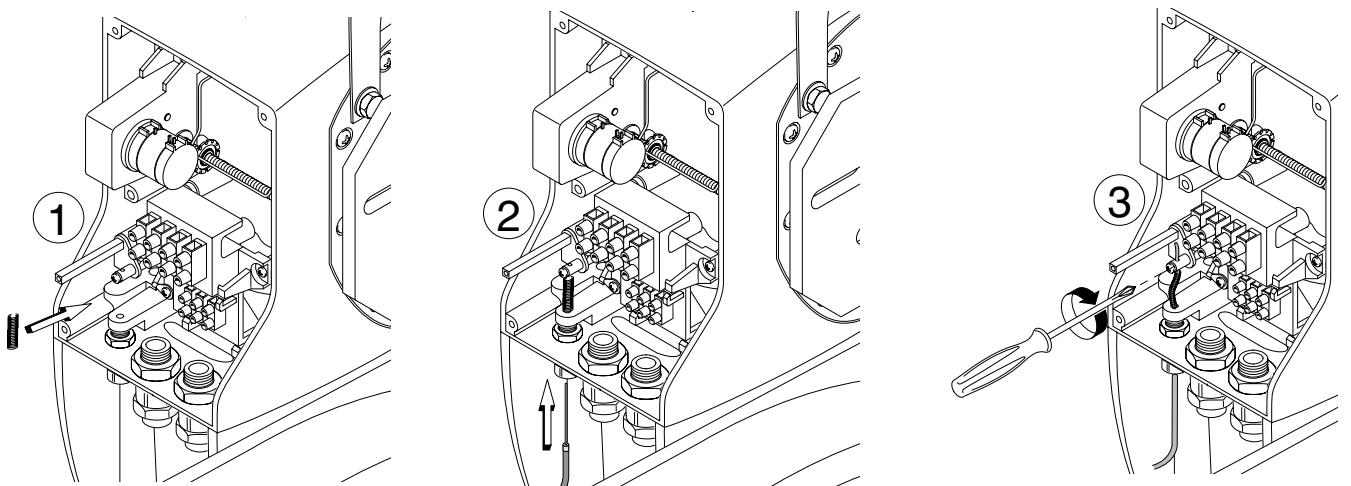

**ITALIANO »**

- 6) Riportare il gruppo in posizione di blocco, inserire la fune con la guaina nel registro e fissarla con il morsetto di aggancio (tagliando l'eventuale eccedenza).
- 7) Regolare la tensione della fune con il registro.
- 8) Riportare il gruppo in posizione di sblocco.
- 9) Fissare il coperchio di protezione e la maniglia di sblocco.

**DEUTSCH »**

- 6) Die Gruppe erneut in Sperrstellung bringen, die Schnur mit der Hülle in die Einstellvorrichtung einführen und mit der Kupplungsklemme befestigen (das eventuell überstehende Stück abschneiden).
- 7) Die Schnurspannung mit Hilfe der Einstellvorrichtung regulieren.
- 8) Die Gruppe erneut in Freigabestellung bringen.
- 9) Den Schutzdeckel und den Freigabehebel befestigen.

**ENGLISH »**

- 6) Return the assembly to its blocked position, insert the cable with the sheath into the adjustment device and secure it with the hitch clamp (cutting off any excess).
- 7) Adjust the cable tension with the adjustment device.
- 8) Return the assembly to its release position.
- 9) Secure the protection cover and release handle.

**ESPAÑOL »**

- 6) Coloque nuevamente el grupo en la posición de bloqueo, introduzca el cable con la vaina en el regulador y fíjelo con el sujetador (cortando la parte sobrante).
- 7) Regule la tensión del cable con el regulador.
- 8) Coloque el grupo de nuevo en posición de desbloqueo.
- 9) Fije la tapa de protección y el mando de desbloqueo.

**FRANÇAIS »**

- 6) Remettre le groupe en position de blocage, introduire le câble avec la gaine dans le dispositif de réglage et le fixer avec la bride d'accrochage (en coupant éventuellement le morceau en trop).
- 7) Régler la tension du câble avec le dispositif de réglage.
- 8) Remettre le groupe en position de déblocage.
- 9) Fixer le couvercle de protection et la poignée de déblocage.

**NEDERLANDS »**

- 6) Breng de eenheid in de geblokkeerde stand, plaats de kabel met mantel in het register en bevestig het met de bevestigingsklem (snijd indien nodig de overmaat van de kabel er af).
- 7) Stel de spanning van de kabel in met het register.
- 8) Breng de eenheid in de gedeblokkeerde stand.
- 9) Bevestig het deksel en de deblokkeerhendel.

6)

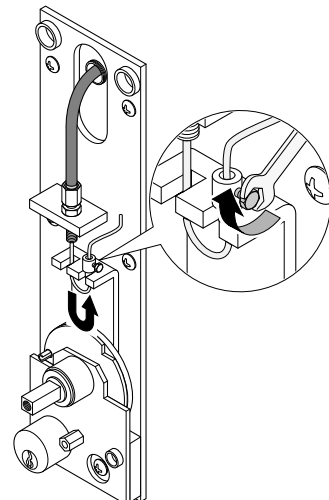
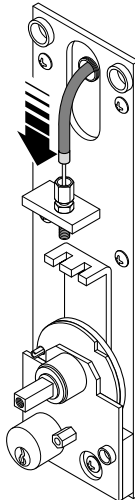
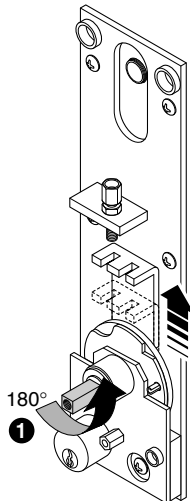

7)

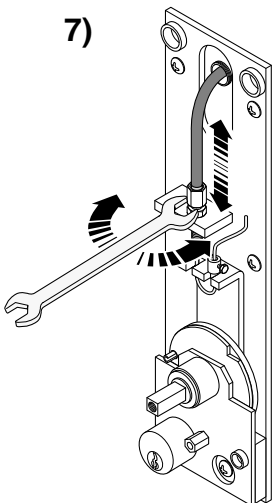

8)

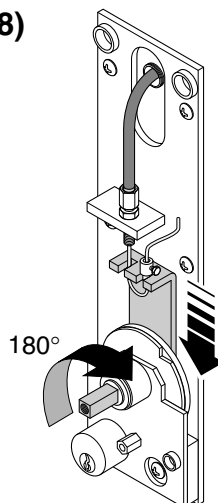

9)

