

BOSE[®]

Lifestyle[®] VS-2 Video Enhancer

Owner's Guide

Brugervejledning

Bedienungsanleitung

Guía de usuario

Notice d'utilisation

Manuale di istruzioni

Gebruiksaanwijzing

Bruksanvisningen

คู่มือผู้ใช้

사용자 안내서

用戶指南

دليل المالك



INSTRUCTIONS IMPORTANTES RELATIVES À LA SÉCURITÉ

1. **Veillez lire ces instructions.**
2. **Veillez les conserver** pour référence ultérieure.
3. **Respectez tous les avertissements**, qu'ils soient donnés sur le produit lui-même ou dans la notice d'utilisation.
4. **Suivez toutes les instructions.**
5. **N'utilisez pas cet appareil à proximité d'eau ou d'une source d'humidité**, telle qu'une baignoire, un lavabo, un évier de cuisine, une piscine, dans un sous-sol humide ou tout autre emplacement humide.
6. **Utilisez uniquement un chiffon sec pour le nettoyage**, comme indiqué par Bose Corporation. Débranchez ce produit de la prise électrique murale avant de le nettoyer.
7. **Ne bloquez jamais les orifices d'aération. Suivez les instructions du fabricant pour l'installation** – Pour garantir un fonctionnement fiable du produit et protéger celui-ci contre tout risque de surchauffe, installez-le à un emplacement et dans une position permettant d'assurer une ventilation correcte. Par exemple, ne placez pas le produit sur un lit, un canapé ou toute autre surface semblable qui risquerait d'obstruer les ouvertures. Ne le placez pas sur un support fermé, tel qu'une bibliothèque ou une armoire qui empêche une libre circulation de l'air à travers les ouvertures.
8. **N'installez pas cet appareil à proximité d'une quelconque source de chaleur, telle qu'un radiateur, une arrivée d'air chaud, un four ou tout autre appareil (notamment les amplificateurs) produisant de la chaleur.**
9. **Veillez à ne pas désactiver la sécurité offerte par les fiches de type terre ou polarisées. Les fiches polarisées sont équipées de deux bornes de largeurs différentes. Les fiches de type terre sont équipées de deux bornes et d'un orifice pour la mise à la terre. Ces deux types de dispositifs ont pour but d'assurer votre sécurité. Si la prise fournie ne s'adapte pas à votre prise de courant, consultez un électricien pour qu'il remplace cette prise obsolète.**
10. **Protégez le cordon d'alimentation contre les risques de piétinement ou de pincement, notamment au niveau des fiches, des prises de courant et des branchements à l'appareil.**
11. **Utilisez uniquement les accessoires spécifiés par le fabricant.**
12. **Utilisez uniquement le chariot, le support, le trépied, l'équerre ou la table spécifié(e) par le fabricant ou vendu(e) avec l'appareil. Lorsque vous utilisez un chariot, faites attention à ne pas vous blesser en déplaçant l'ensemble chariot/appareil, car celui-ci risque de basculer.**
13. **Débranchez cet appareil pendant les orages ou au cours des longues périodes de non-utilisation afin d'éviter de l'endommager.**



14. **Confiez toute réparation à du personnel qualifié. Une réparation est nécessaire lorsque l'appareil a été endommagé de quelque façon que ce soit (endommagement du cordon d'alimentation ou de la fiche électrique, renversement d'un liquide ou de tout objet sur l'appareil, exposition de l'appareil à la pluie ou à l'humidité, mauvais fonctionnement, chute de l'appareil, etc.). N'essayez pas de réparer ce produit vous-même. L'ouverture ou la dépose d'un couvercle risque de vous exposer à des tensions électriques ou autres dangers. Veuillez contacter Bose pour connaître les coordonnées du centre de réparation agréé le plus proche.**
15. **Pour éviter tout risque d'incendie ou d'électrocution, ne surchargez pas les prises murales, les rallonges ou les prises multiples.**
16. **Ne laissez jamais d'eau ou d'objets pénétrer à l'intérieur du produit : des éléments sous tension pourraient être touchés ou il pourrait se produire un court-circuit susceptible d'entraîner un incendie ou un risque d'électrocution.**
17. **Consultez les marquages de sécurité sous le boîtier du produit.**

Informations sur les produits générateurs de bruit électrique

Si nécessaire, ce matériel a fait l'objet de tests prouvant sa conformité aux limites imposées aux appareils numériques de classe B, conformément à la partie 15 des règlements de la FCC. Ces limites sont conçues pour offrir une protection raisonnable contre les interférences nuisibles dans une installation résidentielle. Ce matériel génère, utilise et est susceptible d'émettre de l'énergie à des fréquences radio. À ce titre, s'il n'est pas installé ou utilisé conformément aux instructions, il est susceptible de perturber les communications radio. Cependant, il n'est nullement garanti que des interférences ne se produiront pas dans une installation donnée. Si ce matériel perturbe effectivement la réception de la radio ou de la télévision (ce qui peut être vérifié en allumant et en éteignant le matériel), vous êtes invité à tenter de remédier au problème en prenant une ou plusieurs des mesures ci-dessous :

- Réorientez ou déplacez l'antenne de réception.
- Augmentez la distance séparant le matériel du récepteur.
- Connectez le matériel à une prise située sur un circuit différent de celui auquel est connecté le récepteur.
- Consultez votre revendeur ou un technicien radio/TV expérimenté pour assistance.

Remarque : Toute modification non autorisée du récepteur ou de la télécommande radio risquerait d'annuler le droit de l'utilisateur à mettre en œuvre ce matériel.

Ce produit est conforme aux spécifications de la réglementation ICES-003 classe B du Canada.

INFORMATIONS RELATIVES À LA SÉCURITÉ

Veillez lire cette notice d'installation

Prenez le temps de lire attentivement les instructions de cette notice d'installation. Elles vous seront précieuses pour installer et utiliser correctement votre système et vous aideront à tirer le meilleur parti de sa technologie. Conservez cette notice d'installation pour référence ultérieure.

AVERTISSEMENT : Afin de limiter les risques d'incendie ou d'électrocution, n'exposez pas l'appareil à la pluie ou à l'humidité.

AVERTISSEMENT : Protégez-le de tout risque de ruissellement ou d'éclaboussure. Ne placez pas d'objets contenant des liquides, tels que des vases, sur l'appareil. Comme avec tout appareil électronique, veillez à ne pas renverser de liquides sur aucune partie de l'appareil. Les liquides peuvent provoquer des pannes et/ou un risque d'incendie.

ATTENTION : Ne placez jamais d'objets enflammés, tels que des bougies allumées, sur l'appareil.

CE Ce produit est conforme à la directive CEM 89/336/EEC et à la directive sur les basses tensions 73/23/EEC. L'attestation complète de conformité est disponible à l'adresse www.bose.com/static/compliance/index.html.

Renseignements à conserver

Repérez le numéro de série indiqué à la base de l'expansor vidéo VS-2. Notez ce numéro ici. Vous aurez ainsi ce numéro sous les yeux si vous devez contacter le service après-vente de Bose.

Numéro de série : _____

Date d'achat _____

Nom du revendeur : _____

Téléphone du revendeur : _____

Conservez votre facture avec ce manuel de l'utilisateur.

SOMMAIRE

Introduction	4
Branchement du VS-2 au media center	6
Possibilités de connexion du téléviseur	7
Connexion TV HDMI	8
Connexion TV par vidéo en composantes	10
Connexion TV S-Video	12
Connexion TV par vidéo composite	14
Connexions d'enregistrement de programmes	16
Informations d'utilisation.	17
Fixation murale du VS-2	20
Entretien du VS-2	21

Introduction

Votre Expandeur vidéo Lifestyle® VS-2

L'expandeur vidéo LIFESTYLE® VS-2 permet de connecter plusieurs appareils multimédia à votre système home cinéma LIFESTYLE®. Lorsque cet accessoire est installé, une simple pression sur une touche permet de sélectionner la source vidéo et audio.

Caractéristiques et avantages

- La technologie HDMI™ (High-Definition Multimedia Interface) intégrée optimise le visionnage et l'écoute.
- Entrées en HDMI composantes, S-Video et vidéo composite depuis un téléviseur, un magnétoscope, un récepteur câble/satellite ou toute autre source vidéo.
- Conversion des formats vidéo de qualité médiocre (composite ou S-Video) en un signal de grande qualité (vidéo en composantes et HDMI).
- Compatible avec les formats TV à haute définition et à balayage progressif.

Intégration dans votre système LIFESTYLE®.

Les sorties **vidéo** de vos appareils multimédia (récepteur câble/satellite ou magnétoscope par exemple) doivent être connectées au VS-2, mais leurs sorties **audio** se connectent au media center. La sortie vidéo du VS-2 est ensuite connectée au téléviseur. Lorsque vous sélectionnez une source, par exemple le récepteur CBL•SAT, le media center sélectionne le son provenant de celle-ci et ordonne au VS-2 de transmettre son signal vidéo à votre téléviseur.

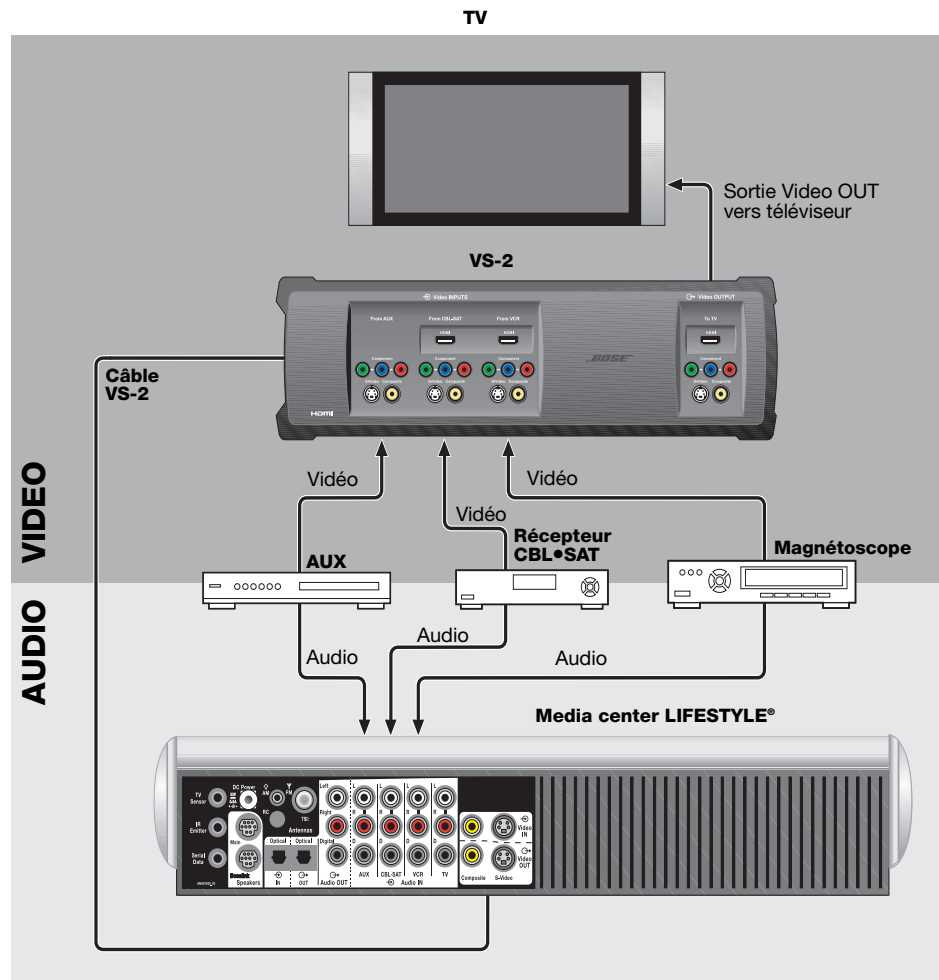

Déballage

Déballiez avec précautions l'expandeur vidéo VS-2. Vérifiez que toutes les pièces illustrées sur cette page figurent dans le carton. Conservez soigneusement les matériaux d'emballage, pour le cas où vous devriez emballer et transporter l'appareil.

Si vous remarquez que l'un des éléments du système semble endommagé, n'essayez pas de l'utiliser. Avertissez immédiatement Bose ou un revendeur Bose® agréé. Pour contacter Bose, consultez la liste d'adresses incluse dans le carton d'emballage.



AVERTISSEMENT : Pour éviter tout risque d'étouffement, gardez les sacs plastiques hors de portée des enfants.

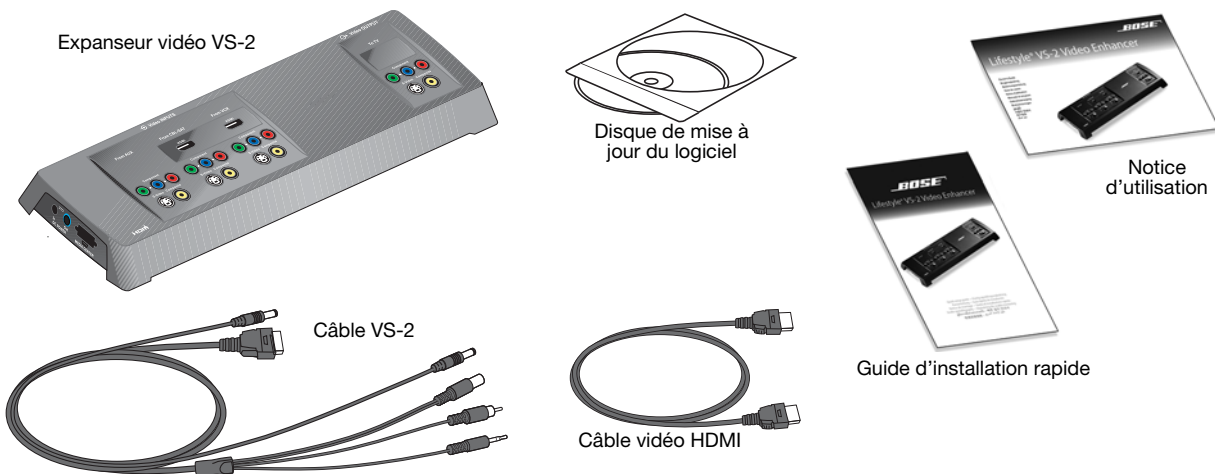

Expandeur vidéo VS-2



Disque de mise à jour du logiciel



Notice d'utilisation



Guide d'installation rapide

Câble VS-2



Câble vidéo HDMI

Mise à jour du logiciel

IMPORTANT

Une mise à jour du logiciel est nécessaire.

Votre expandeur VS-2 est fourni avec un disque de mise à jour. **Après avoir installé le VS-2**, vous devez charger ce CD dans le lecteur du media center pour actualiser votre système.

1. Mettez votre système home cinéma LIFESTYLE® sous tension et sélectionnez la source CD/DVD.
2. Chargez le disque de mise à jour dans le lecteur du media center.

Attendez que l'afficheur du media center indique que l'opération est terminée.

Si vous avez besoin de câbles supplémentaires

Le VS-2 est fourni avec un câble vidéo HDMI, mais certains utilisateurs peuvent avoir besoin de câbles complémentaires pour configurer le VS-2 avec leur système LIFESTYLE®. Pour savoir si c'est votre cas, il est conseillé de lire ce guide avant la mise en place. Si nécessaire, vous pouvez vous procurer des câbles auprès de votre revendeur Bose® ou d'un revendeur de matériel électronique.

Branchement du VS-2 au media center

Préparation

Lorsqu'un système LIFESTYLE® est installé avec le VS-2, l'alimentation électrique du media center doit être raccordée au VS-2 et non pas directement au media center.

- Si vous installez simultanément le VS-2 et votre système LIFESTYLE®, sortez le module d'alimentation secteur du carton du media center LIFESTYLE pour commencer.
- Si vous ajoutez le VS-2 à un système LIFESTYLE® existant, éteignez votre système LIFESTYLE, attendez une trentaine de secondes, puis débranchez le module d'alimentation secteur. Déconnectez ensuite l'alimentation du panneau arrière du media center. Débranchez tous les câbles raccordés aux connecteurs Video OUT et Video IN du media center.

Branchement du VS-2 au media center

- Une extrémité du câble VS-2 est dotée de quatre connecteurs. Raccordez-la au media center.
- 1 Insérez la fiche **Serial Data** dans le connecteur **Serial Data**.
 - 2 Insérez la fiche **DC Power** dans le connecteur **DC Power**.
 - 3 Insérez la fiche **Composite** dans le connecteur **Composite Video OUT**.
 - 4 Insérez la fiche **S-Video** dans le connecteur **S-Video OUT**.
- Connectez l'autre extrémité du câble VS-2 au panneau arrière du VS-2.
- 5 Insérez la fiche multi-broches dans le connecteur **Media Center**.
 - 6 Insérez la fiche **DC Power** dans le connecteur **DC POWER Out**.
- Connectez l'alimentation secteur du media center au panneau arrière du VS-2:
- 7 Insérez la fiche DC Power de l'alimentation secteur du media center dans le connecteur **DC POWER In**.

Remarque : Le cordon d'alimentation entre le VS-2 et le media center doit être le plus droit possible. En effet, il fait office d'antenne pour la télécommande du système LIFESTYLE®.

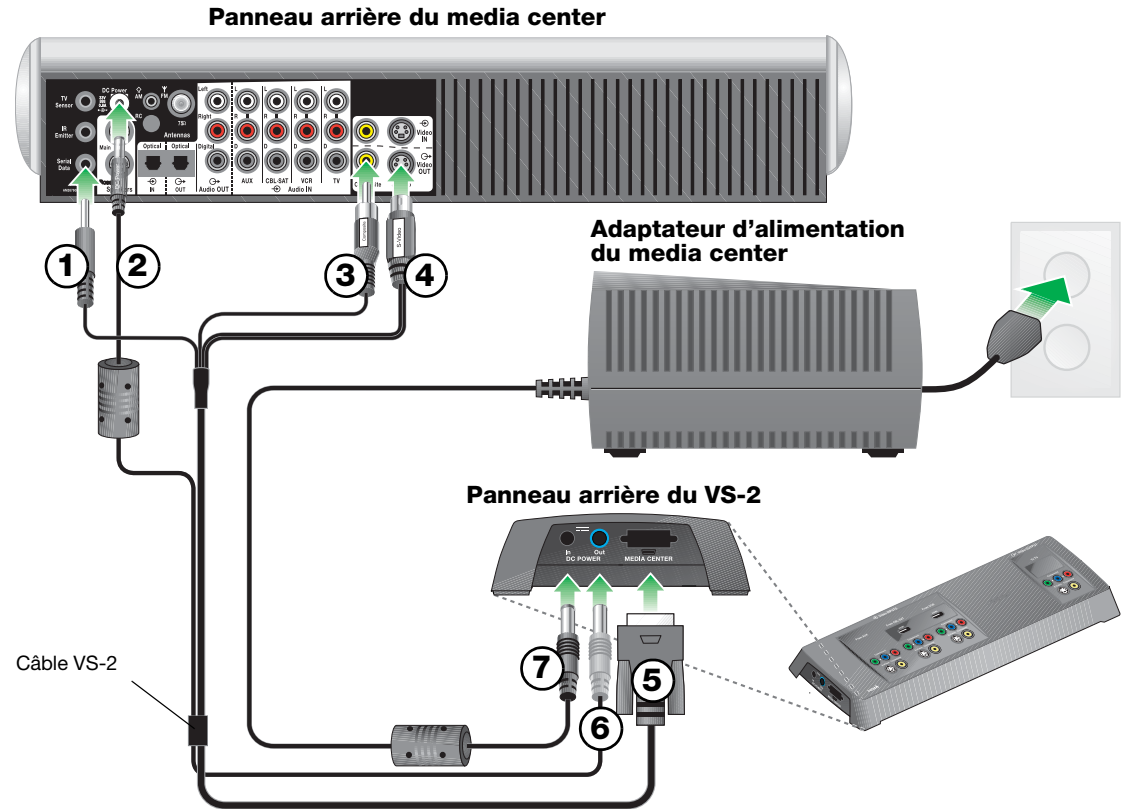

AVERTISSEMENT : Le VS-2 doit être uniquement alimenté par le module d'alimentation électrique du media center fourni avec votre système LIFESTYLE®.

Possibilités de connexion du téléviseur

Identification des connecteurs TV

Votre téléviseur peut être équipé de certains des connecteurs d'entrée vidéo représentés à droite. Chaque type de connecteur offre un certain niveau de qualité d'image vidéo.

Examinez le panneau arrière de votre téléviseur pour déterminer s'il est équipé de connecteurs pour vidéo composite, S-Video, vidéo en composantes ou HDMI. Pour plus d'instructions, reportez-vous à la notice d'utilisation de votre téléviseur.



Il est possible que votre téléviseur soit doté d'un connecteur DVI, mais pas d'un connecteur HDMI. Dans ce cas, il est quand même possible d'utiliser une connexion HDMI à l'aide d'un adaptateur DVI-HDMI ou d'un câble DVI-HDMI.

Choix du type de connexion TV à utiliser

- Utilisez le tableau de droite pour choisir le connecteur vidéo de votre téléviseur qui offrira la meilleure qualité vidéo.
- Vérifiez que vous disposez du câble correct. Un câble HDMI est fourni avec le VS-2.
- Passez à la page indiquée pour lire les instructions de raccordement de votre téléviseur et d'autres appareils multimédia.
- Pour vous rappeler ultérieurement le type de connexion choisi, mettez une croix dans la case adéquate du tableau.

Qualité vidéo	Connecteur vidéo TV	Type de câble	Instructions de connexion	Cocher une option
Excellente ★★★★	HDMI 	Fourni avec le VS-2	Passez à la page 8.	<input type="checkbox"/>
	Composantes 	Non fourni	Passez à la page 10.	<input type="checkbox"/>
Bonne ★★★	S-Video 	Fourni avec le système LIFESTYLE®	Passez à la page 12.	<input type="checkbox"/>
Standard ★	Composite 	Fourni avec le système LIFESTYLE®	Passez à la page 14.	<input type="checkbox"/>

Connexion TV HDMI

Connexion de la sortie vidéo HDMI du VS-2 au téléviseur

Pour connecter votre téléviseur au VS-2 à l'aide du câble HDMI fourni, procédez comme suit :



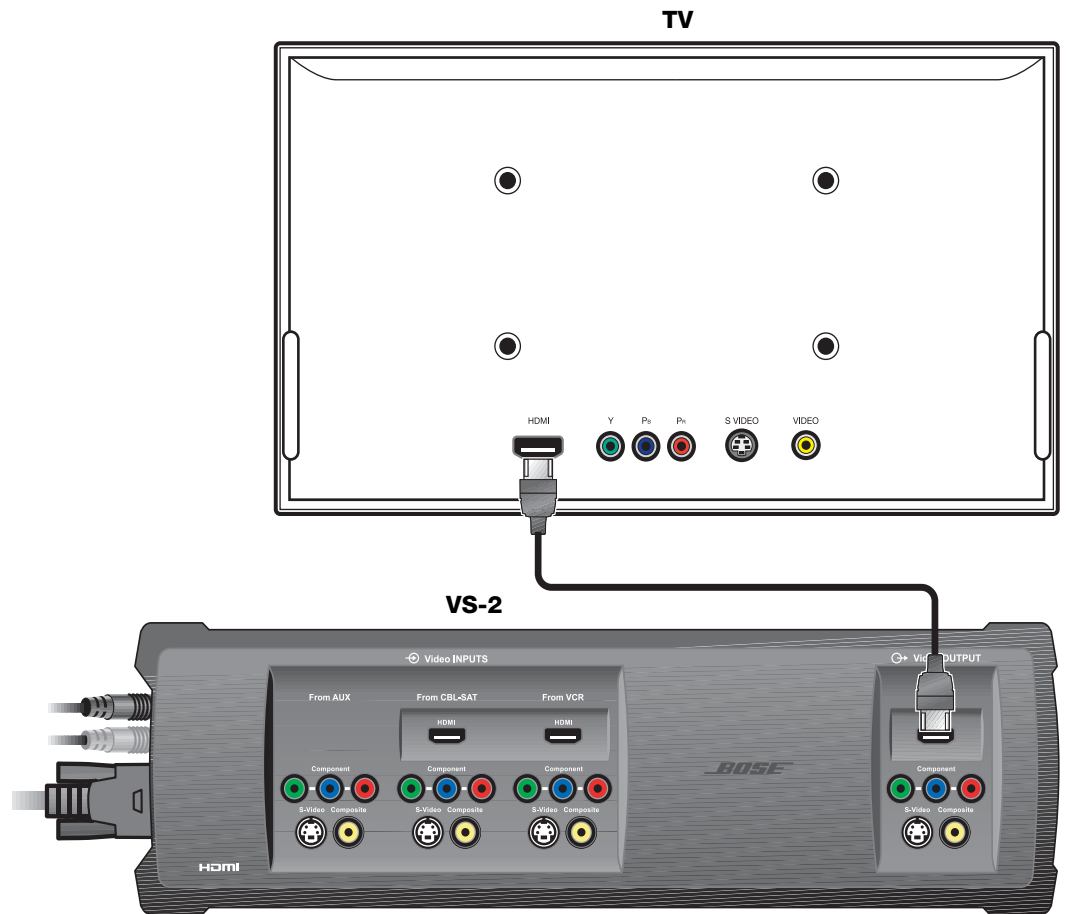

1. Branchez une extrémité du câble HDMI au connecteur **HDMI** à l'arrière du téléviseur.
2. Insérez l'autre extrémité du câble HDMI dans la prise de sortie **Video OUTPUT HDMI** du VS-2.
3. Passez à la page 9 pour les instructions de connexion d'autres sources vidéo au VS-2.



Choix du type de connexion pour les sources vidéo

1. Regardez la face arrière de toutes vos sources vidéo pour déterminer les types de connecteurs de sortie vidéo dont elles disposent.
2. Utilisez le tableau ci-dessous pour choisir le connecteur vidéo de votre source qui offrira la meilleure qualité vidéo. Il est recommandé d'utiliser la connexion HDMI ou en composantes si possible. Pour vous rappeler ultérieurement le type de connexion choisi, mettez une croix dans la case adéquate du tableau.

Si l'une de vos sources vidéo ne comporte pas de connecteur HDMI, utilisez l'un des autres types de connecteurs. N'oubliez pas que le VS-2 convertit ce format en HDMI.

Qualité vidéo	Connecteur vidéo	Magnétoscope	CBL•SAT	AUX (Autre)
Excellente ★★★	HDMI 	<input type="checkbox"/>	<input type="checkbox"/>	Non disponible sur le VS-2
	Composantes Y Pb Pr 	<input type="checkbox"/>	<input type="checkbox"/>	<input type="checkbox"/>
Bonne ★★	S-Video 	<input type="checkbox"/>	<input type="checkbox"/>	<input type="checkbox"/>
Standard ★	Composite 	<input type="checkbox"/>	<input type="checkbox"/>	<input type="checkbox"/>

Connexion des sources vidéo au VS-2

1. Branchez une extrémité du câble vidéo choisi dans la ou les prises adéquates de l'appareil.
2. Insérez l'autre extrémité du câble vidéo dans la ou les prises d'entrée **Video INPUT** appropriée(s) du VS-2.
3. Reportez-vous à la notice d'utilisation de votre système LIFESTYLE® pour plus d'informations sur les connexions.

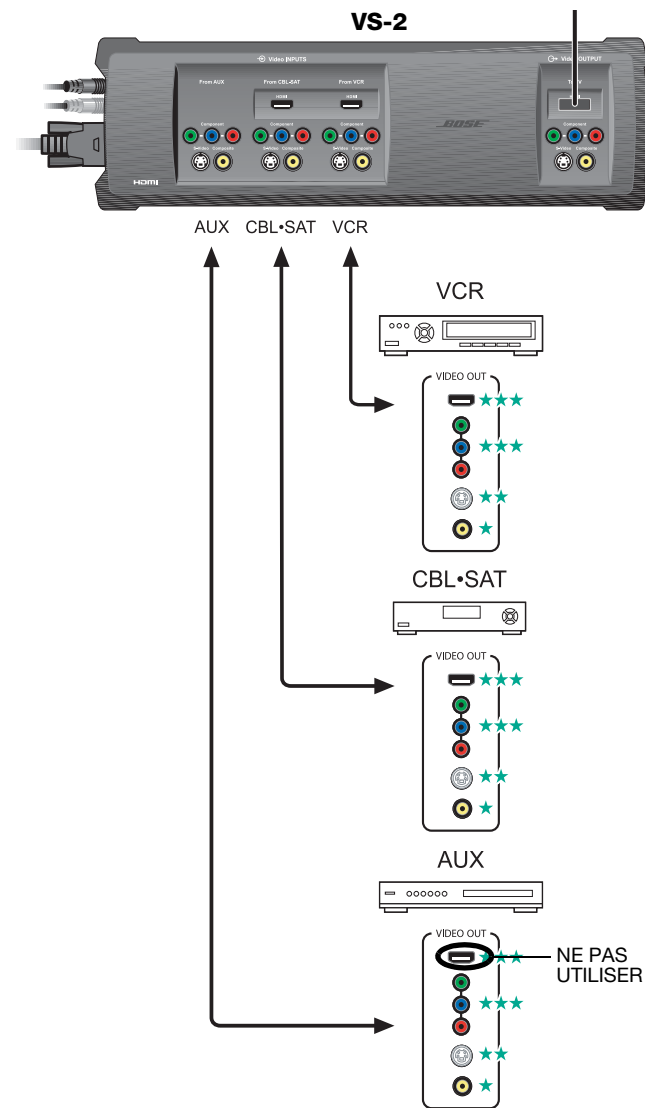

Connexion TV par vidéo en composantes

Connexion de la sortie vidéo en composantes du VS-2 au téléviseur

Un câble vidéo en composantes est nécessaire pour effectuer ce branchement.

Pour connecter votre téléviseur au VS-2 à l'aide du câble vidéo en composantes (non fourni), procédez comme suit :

1. Branchez une extrémité du câble vidéo en composantes dans les prises adéquates du téléviseur. Veillez à brancher ensemble les connecteurs ayant des couleurs identiques
2. Branchez l'autre extrémité du câble vidéo en composantes dans les connecteurs **Video OUTPUT Component** du VS-2. Ici encore, veillez à brancher ensemble les connecteurs ayant des couleurs identiques.
3. Passez à la page 11 pour les instructions de connexion d'autres sources vidéo au VS-2.

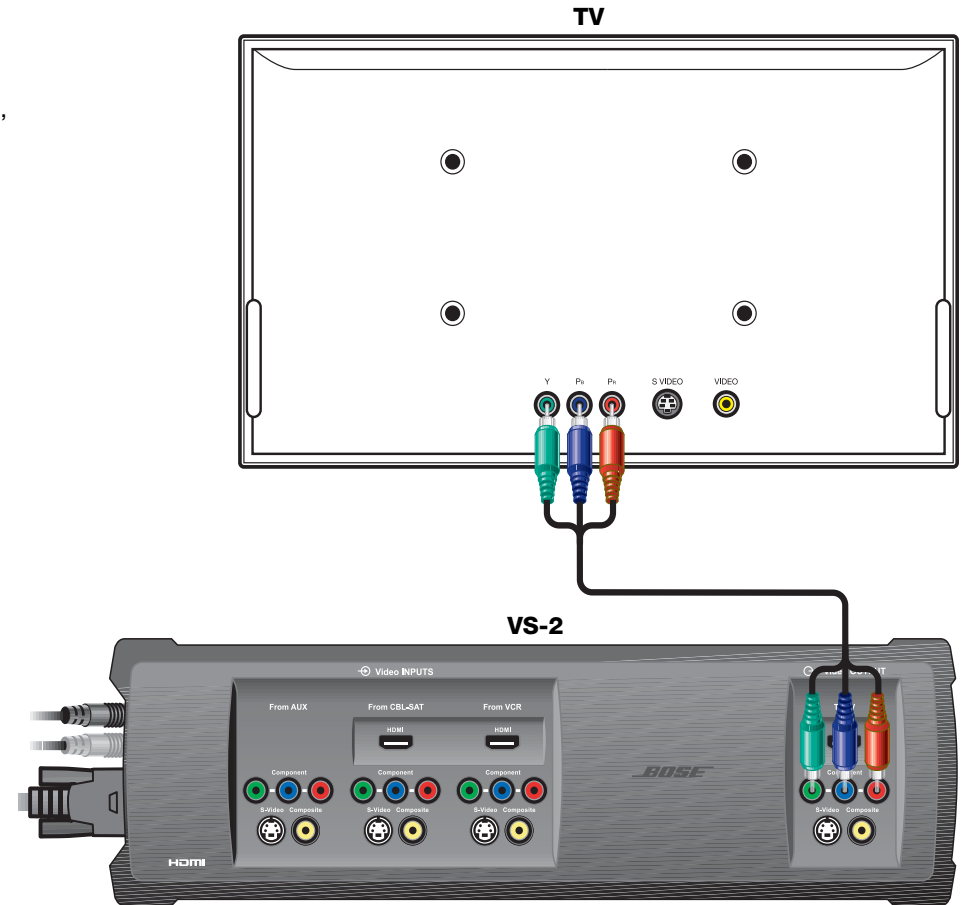

Choix du type de connexion pour les sources vidéo

1. Regardez la face arrière de toutes vos sources vidéo pour déterminer les types de connecteurs de sortie vidéo dont elles disposent.
2. Utilisez le tableau ci-dessous pour choisir le connecteur vidéo de votre source qui offrira la meilleure qualité vidéo. Il est recommandé d'utiliser la connexion en composantes si possible. Pour vous rappeler ultérieurement le type de connexion choisi, mettez une croix dans la case adéquate du tableau.

Si l'une de vos sources ne gère pas la vidéo en composantes, utilisez la connexion S-Video ou Composite. N'oubliez pas que le VS-2 convertit ces deux formats en vidéo en composantes.

Qualité vidéo	Connecteur vidéo	Magnétoscope	CBL•SAT	AUX (Autre)
Excellente ★ ★ ★	Composantes Y Pb Pr 	<input type="checkbox"/>	<input type="checkbox"/>	<input type="checkbox"/>
Bonne ★ ★	S-Video 	<input type="checkbox"/>	<input type="checkbox"/>	<input type="checkbox"/>
Standard ★	Composite 	<input type="checkbox"/>	<input type="checkbox"/>	<input type="checkbox"/>

Connexion des sources vidéo au VS-2

1. Branchez une extrémité du câble vidéo choisi dans la ou les prises adéquates de l'appareil. Si vous établissez une connexion en composantes, veillez à brancher ensemble les connecteurs ayant des couleurs identiques
2. Branchez l'autre extrémité du câble vidéo dans les connecteurs **Video INPUT** appropriés du VS-2. Ici encore, si vous établissez une connexion en composantes, veillez à brancher ensemble les connecteurs ayant des couleurs identiques.
3. Reportez-vous à la notice d'utilisation de votre système LIFESTYLE® pour plus d'informations sur les connexions.

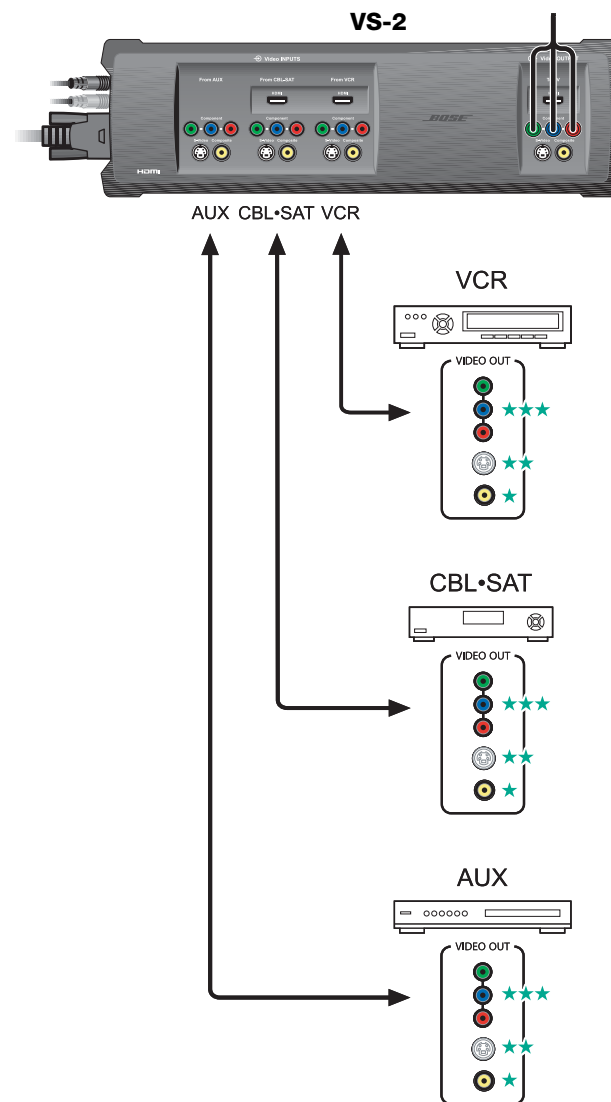

Connexion TV S-Video

Connexion de la sortie S-Video du VS-2 au téléviseur

Pour effectuer ce branchement, vous pouvez utiliser le câble S-Video fourni avec le système LIFESTYLE®.

Pour connecter votre téléviseur au VS-2 à l'aide d'un câble S-Video, procédez comme suit :

1. Branchez une extrémité du câble S-Video dans la prise adéquate du téléviseur.
2. Insérez l'autre extrémité du câble S-vidéo dans la prise de sortie **Video OUTPUT S-Video** du VS-2.
3. Passez à la page 13 pour les instructions de connexion d'autres sources vidéo au VS-2.

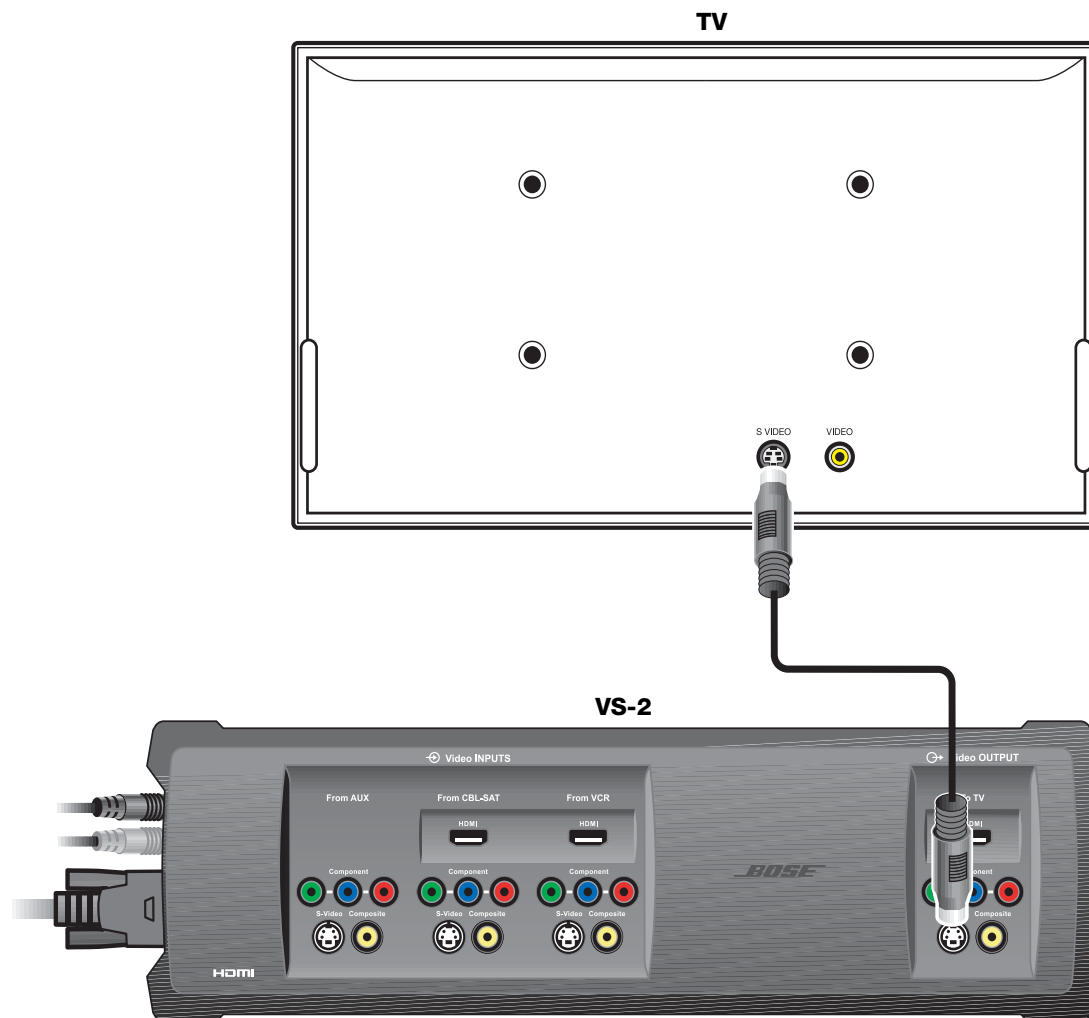



Choix du type de connexion pour les sources vidéo

Si vous avez connecté votre téléviseur au VS-2 avec un câble S-Video, vous ne pouvez utiliser qu'une connexion S-Video ou Composite pour les entrées des sources, même si l'une d'elles comporte des connecteurs de sortie vidéo HDMI ou en composantes.

1. Regardez la face arrière de toutes vos sources vidéo pour déterminer les types de connecteurs de sortie vidéo dont elles disposent.
2. Utilisez le tableau ci-dessous pour choisir le connecteur vidéo de votre source qui offrira la meilleure qualité vidéo. Il est recommandé d'utiliser la connexion S-Video si possible. Pour vous rappeler ultérieurement le type de connexion choisi, mettez une croix dans la case adéquate du tableau.

Si l'une de vos sources ne gère pas le S-Video, utilisez la connexion Composite. N'oubliez pas que le VS-2 convertit ce format en S-Video.

Qualité vidéo	Connecteur vidéo	Magnétoscope	CBL•SAT	AUX (Autre)
Bonne ★★	S-Video 	<input type="checkbox"/>	<input type="checkbox"/>	<input type="checkbox"/>
Standard ★	Composite 	<input type="checkbox"/>	<input type="checkbox"/>	<input type="checkbox"/>

Connexion des sources vidéo au VS-2

1. Branchez une extrémité du câble vidéo choisi dans la prise adéquate de sortie vidéo de l'appareil.
2. Insérez l'autre extrémité du câble vidéo dans la ou les prises d'entrée **Video INPUT** appropriée(s) du VS-2.
3. Reportez-vous à la notice d'utilisation de votre système LIFESTYLE® pour plus d'informations sur les connexions.

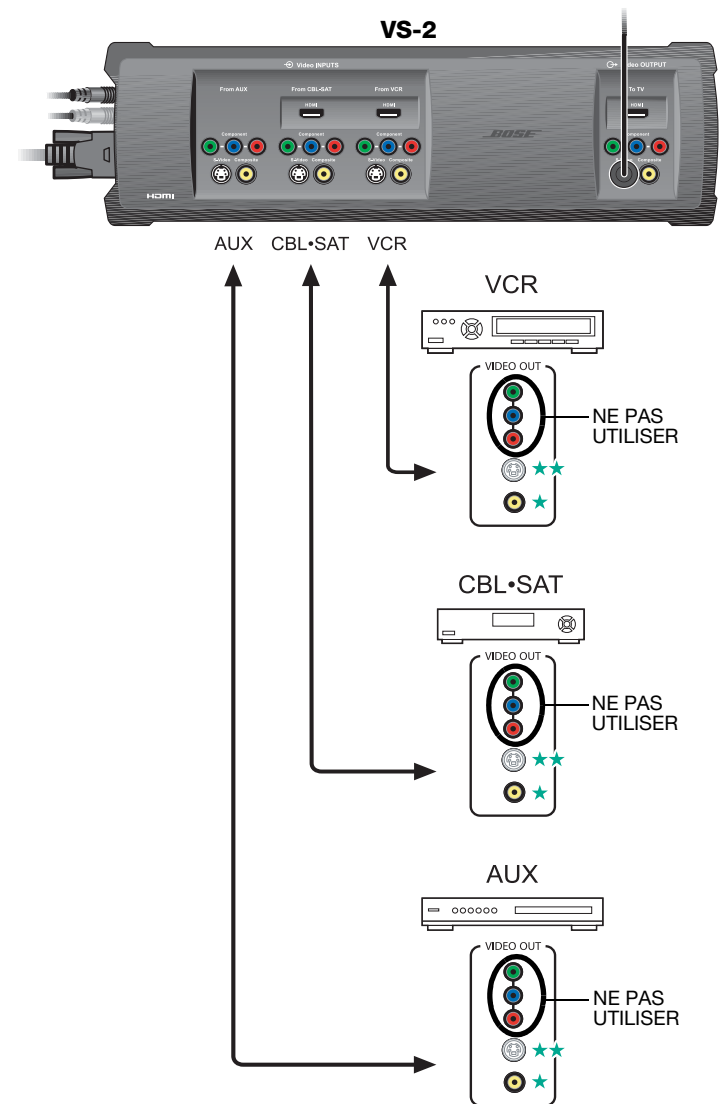

Connexion TV par vidéo composite

Connexion de la sortie vidéo composite du VS-2 au téléviseur

Pour effectuer ce branchement, vous pouvez utiliser le câble composite fourni avec le système LIFESTYLE®.

Pour connecter votre téléviseur au VS-2 à l'aide d'un câble vidéo composite, procédez comme suit :

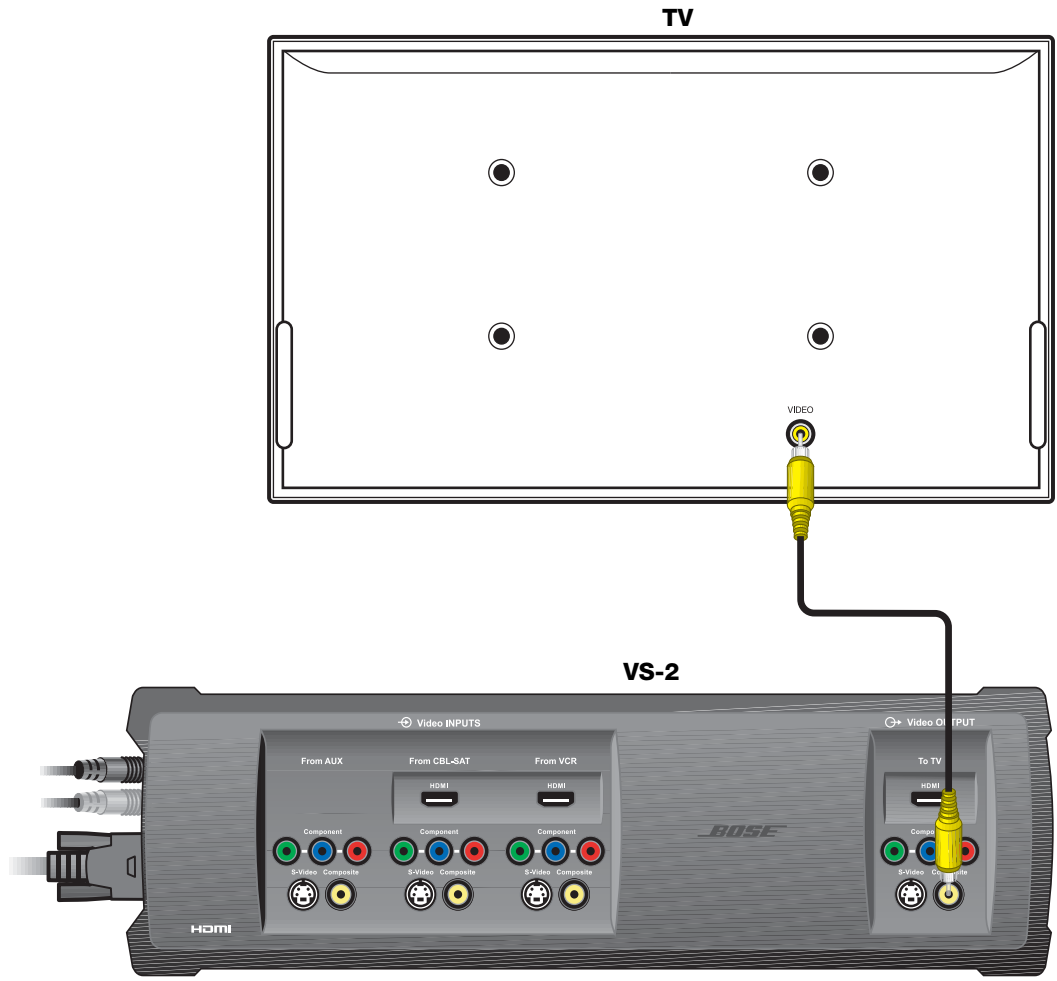

1. Branchez une extrémité du câble vidéo composite dans la prise adéquate du téléviseur.
2. Insérez l'autre extrémité du câble vidéo composite dans la prise de sortie **Video OUTPUT Composite** du VS-2.
3. Passez à la page 15 pour les instructions de connexion d'autres sources vidéo au VS-2.



Choix du type de connexion pour les sources vidéo

Si vous avez connecté votre téléviseur au VS-2 avec un câble vidéo composite, vous ne pouvez utiliser qu'une connexion S-Video ou Composite pour les sources, même si l'une d'elles comporte des connecteurs de sortie vidéo HDMI ou en composantes.

1. Regardez la face arrière de toutes vos sources vidéo pour déterminer les types de connecteurs de sortie vidéo dont elles disposent.
2. Utilisez le tableau ci-dessous pour choisir le connecteur vidéo de votre source qui offrira la meilleure qualité vidéo. Il est recommandé d'utiliser la connexion S-Video si possible. Pour vous rappeler ultérieurement le type de connexion choisi, mettez une croix dans la case adéquate du tableau.

Qualité vidéo	Connecteur vidéo	Magnétoscope	CBL•SAT	AUX (Autre)
Bonne ★★	S-Video 	<input type="checkbox"/>	<input type="checkbox"/>	<input type="checkbox"/>
Standard ★	Composite 	<input type="checkbox"/>	<input type="checkbox"/>	<input type="checkbox"/>

Connexion des sources vidéo au VS-2

1. Branchez une extrémité du câble vidéo choisi dans la prise adéquate de sortie vidéo de l'appareil.
2. Insérez l'autre extrémité du câble vidéo dans la prise d'entrée **Video INPUT** appropriée du VS-2.
3. Reportez-vous à la notice d'utilisation de votre système LIFESTYLE® pour plus d'informations sur les connexions.

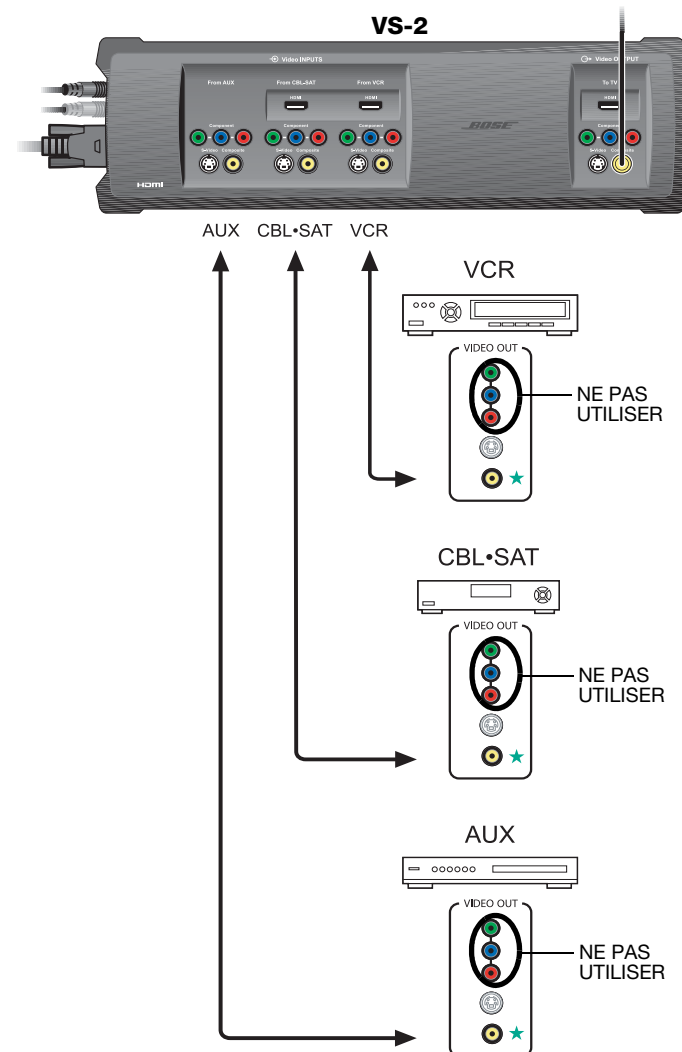

Connexions d'enregistrement de programmes

Connexion d'un récepteur câble/satellite au magnétoSCOPE/magnétoSCOPE numérique

Pour enregistrer des programmes à partir d'un récepteur câble ou satellite, vous pouvez connecter votre décodeur câble/satellite au magnétoSCOPE. Le diagramme de cette page est un exemple de connexion de ce type d'équipement.

Avant de commencer, vérifiez que votre récepteur câble/satellite et votre magnétoSCOPE sont dotés des connecteurs d'entrée et sortie nécessaires.

- ① Connectez une sortie vidéo non utilisée de votre récepteur câble/satellite à une entrée vidéo non utilisée de votre magnétoSCOPE. Choisissez le type de connexion qui assure la meilleure qualité d'image. Reportez-vous à la section page 7.
- ② Connectez une sortie audio non utilisée de votre récepteur câble/satellite à une entrée audio non utilisée de votre magnétoSCOPE.

Enregistrement de programmes

Si vous utilisez la méthode de connexion représentée dans l'exemple, il n'est pas nécessaire de sélectionner la source CBL•SAT pour enregistrer le programme. Si vous le souhaitez, vous pouvez écouter une autre source pendant l'enregistrement.

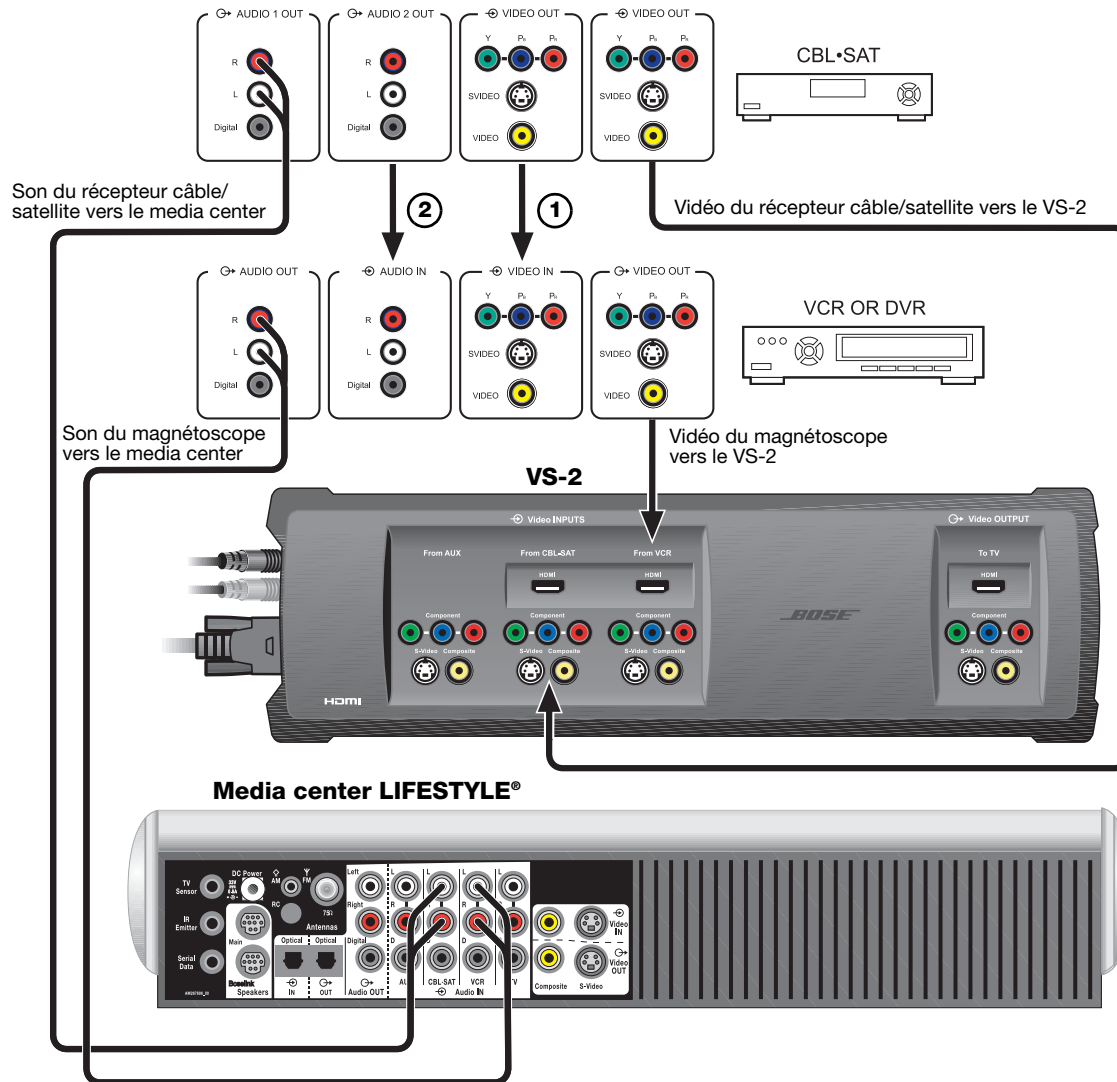

Nouveaux éléments du menu Système.

Lorsque le VS-2 est connecté au système LIFESTYLE®, de nouveaux éléments apparaissent dans le menu Système.

Options vidéo

Nouvel élément	Réglages possibles (les valeurs par défaut sont indiquées en gras).
TV écran large	<p>Non..... Indique au système LIFESTYLE® qu'il est connecté à un téléviseur au format 4:3.</p> <p>Oui Indique au système LIFESTYLE® qu'il est connecté à un téléviseur au format 16:9 (écran large).</p>
Résolution vidéo (uniquement pour la connexion HDMI TV)	<p>Ajustable Permet au système LIFESTYLE® de sélectionner la résolution vidéo optimale pour votre téléviseur. Reportez-vous à la section Résolution vidéo dans la section « Nouveaux éléments du menu Paramètres. » page 18.</p> <p>Fixe Interdit toute modification de la résolution vidéo.</p>
Continuité vidéo	<p>Désactivé Supprime l'affichage de la vidéo sur l'écran du téléviseur lors du passage de la source vidéo sélectionnée à une source audio.</p> <p>Activé..... Préserve l'affichage de l'image de la source vidéo sélectionné (CBL•SAT, magnétoscope ou AUX) sur l'écran du téléviseur lors du passage de cette source à une source audio.</p>
Réglages sur TV	<p>Oui..... Affiche le menu de paramétrage des sources vidéo (entrées TV, récepteur câble•satellite, magnétoscope et AUX) sur l'écran du téléviseur et l'afficheur du media center.</p> <p>Non Affiche le menu de paramétrage des sources vidéo (entrées TV, récepteur câble•satellite, magnétoscope et AUX) sur l'afficheur du media center uniquement.</p>

Options audio

Nouvel élément	Réglages possibles (les valeurs par défaut sont indiquées en gras).
CBL•SAT/VCR Audio (uniquement pour les connexions HDMI)	<p> Bose 5.1 Permet d'écouter le son Surround 5.1 sur votre système LIFESTYLE® lorsque la source sélectionnée est CBL•SAT ou VCR (magnétoscope). <i>Paramètre recommandé – il est préférable de ne pas le modifier.</i></p> <p>TV Stéréo Indique au VS-2 que le son numérique sur deux canaux reçu (via un câble HDMI) du récepteur câble/satellite ou du magnétoscope doit être transmis au téléviseur (via un câble HDMI). Les enceintes du système LIFESTYLE® sont coupées.</p>

Nouveaux éléments du menu Paramètres.

Lorsque le VS-2 est connecté au système LIFESTYLE®, de nouveaux éléments apparaissent dans le menu Paramètres.

Nouvel élément de menu	Description	Réglages possibles (les valeurs par défaut sont indiquées en gras).
Retard audio	Modifie le décalage temporel entre le son et l'image. Cette option permet de synchroniser le son sur l'action lors du visionnage de certains programmes audiovisuels.	0 (pas de retard), 1, 2 , 3, 4, 5, 6, 7, 8 (retard maximum)
Résolution vidéo	Lorsque le téléviseur est connecté à la sortie HDMI du VS-2, cette option affiche les résolutions vidéo prises en charge par le téléviseur. La résolution optimale du téléviseur est choisie comme résolution par défaut, sauf si vous la modifiez. Uniquement disponible si l'option Résolution vidéo du menu Système est réglée sur Ajustable.	480/576p (qualité la plus basse), 720p, 1080i, 1080p (qualité la plus élevée)
Image View	Modifie l'image sur l'écran du téléviseur.	<p>Barres grises Cette option ajoute une barre verticale grise de part et d'autre de l'image.</p> <p>Stretch L'image est étirée horizontalement pour l'adapter à la largeur de l'écran.</p> <p>Zoom La taille de l'image est augmentée horizontalement et verticalement pour l'adapter à l'écran.</p> <p>Normal L'image n'est pas modifiée.</p>
Balayage progressif SD	Pour la vidéo en définition standard, cette option détermine si le balayage de l'image vidéo transmise au téléviseur doit être entrelacé ou progressif. N'apparaît que si le téléviseur est raccordé au VS-2 par une connexion vidéo en composantes.	<p>Inactive..... L'image vidéo est transmise au téléviseur avec un balayage entrelacé (480i ou 576i).</p> <p>Active..... L'image vidéo est transmise au téléviseur avec un balayage progressif (480p ou 576p).</p>

Changement de source

Après l'ajout du VS-2 à votre configuration, il est très facile de changer de source. Il suffit d'appuyer sur la touche de la télécommande correspondant à la source désirée (CD/DVD, VCR, CBL•SAT ou AUX). Si vous choisissez l'une des sources connectées au VS-2, veillez à mettre cette source sous tension auparavant.

Choix du canal TV.

Lorsque le VS-2 est connecté au système LIFESTYLE®, la télécommande permet de changer de canal sur la source sélectionnée avec le paramètre **Commande de téléviseur** (CBL•SAT, VCR, TV ou AUX) dans les options **Télécommande** du menu Système. Autrement dit, lorsque vous sélectionnez la source TV sur la télécommande, l'image et le son proviennent du canal TV de la source sélectionnée dans l'option **Commande de téléviseur**. Par exemple, si vous sélectionnez CBL•SAT comme source dans l'option **Commande de téléviseur**, puis appuyez sur la touche TV de la télécommande, vous pourrez alors visionner le programme sélectionné sur votre récepteur câble/satellite.

Si l'option **Commande de téléviseur** est définie comme TV (le choix par défaut), l'écran du téléviseur restera vierge si vous sélectionnez la source TV, sauf si vous avez activé l'option Continuité vidéo (voir « Nouveaux éléments du menu Système. » page 17). Si l'écran du téléviseur est vierge, le media center affiche le message CHOISISSEZ L'ENTRÉE TV pour vous rappeler de sélectionner l'entrée vidéo correcte sur le téléviseur.

Visionnage de l'image d'une source pendant l'écoute du son provenant d'une autre source

Normalement, si vous désactivez une source vidéo en choisissant une source audio, l'écran du téléviseur devient vide de toute image. Pour que la source vidéo reste présente à l'écran, ouvrez le menu Système et mettez l'option Continuité vidéo sur Activé.

L'activation de la continuité vidéo permet de continuer à visionner l'image d'un programme tout en écoutant le son provenant d'une autre source, par exemple la radio FM ou AM. Par exemple, vous pouvez regarder un match de football tout en écoutant sa retransmission simultanée sur une radio FM.

Menu Système – Options Télécommande



Affichage du media center – message écran vierge

TV
CHOISISSEZ L'ENTRÉE TV

Fixation murale du VS-2

Outils à utiliser

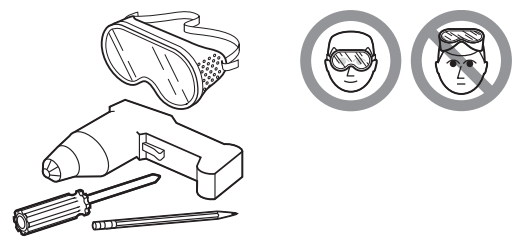

Matériel recommandé

Pour du bois dur

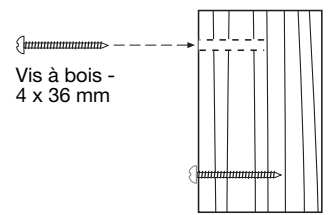
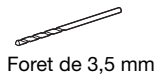

Pour les cloisons en plâtre

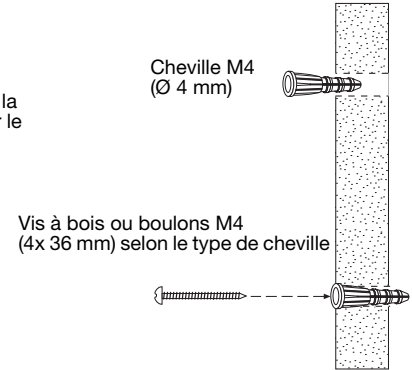
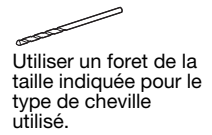

1 Installez deux vis à 30,5 cm de distance. Laissez un espace de 6 mm entre la surface du mur et la tête de chaque vis.

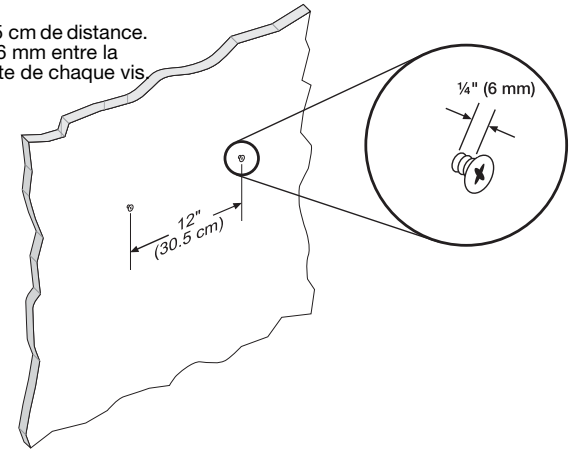

2 Positionnez le VS-2 au-dessus des vis, bien parallèle au mur.

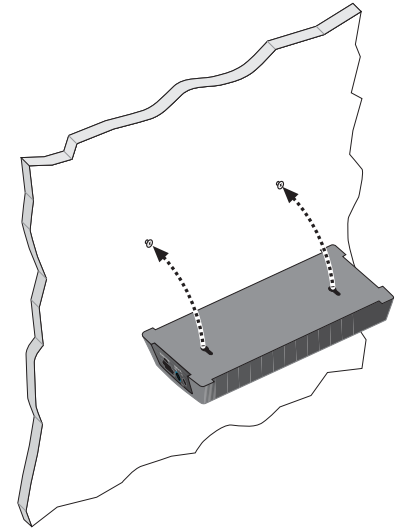

3 Abaissez le VS-2 sur les vis pour le fixer en place.

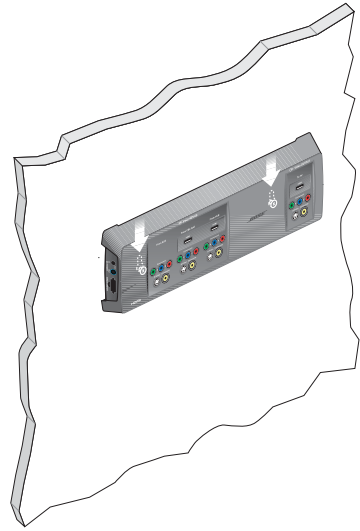

Nettoyage

- Pour nettoyer l'extérieur du VS-2, utilisez uniquement un chiffon doux et sec.
- N'utilisez pas de solvants, de produits chimiques, ni de liquides de nettoyage contenant de l'alcool, de l'ammoniac ou des substances abrasives.
- Veillez à ce qu'aucun liquide ne pénètre dans les ouvertures.
- N'utilisez pas d'aérosols à proximité du VS-2.

Dépannage

Problème	Mesure corrective
Le système ne s'allume pas	<ul style="list-style-type: none"> • Vérifiez que le câble quadri du VS-2 est correctement connecté au media center (voir « Branchement du VS-2 au media center » page 6). • Vérifiez que l'alimentation du media center est bien connectée au secteur.
Pas d'image sur le téléviseur	<ul style="list-style-type: none"> • Chargez le disque de mise à jour du logiciel dans le lecteur de DVD, si ce n'est déjà fait. Reportez-vous à la section « Mise à jour du logiciel » page 5. • Vérifiez que le câble quadri du VS-2 est correctement connecté au media center (voir « Branchement du VS-2 au media center » page 6). • Vérifiez que le téléviseur est bien raccordé au connecteur de sortie TV du VS-2. • Vérifiez que vous avez sélectionné l'entrée vidéo appropriée sur le téléviseur.
L'image qui apparaît sur le téléviseur n'est pas celle qui correspond à la source sélectionnée	<ul style="list-style-type: none"> • Chargez le disque de mise à jour du logiciel dans le lecteur de DVD, si ce n'est déjà fait. Reportez-vous à la section « Mise à jour du logiciel » page 5. • Vérifiez que les sources sont connectées aux entrées appropriées sur le VS-2. • Vérifiez que le connecteur Serial Data du VS-2 est correctement inséré dans la prise du media center. • Vérifiez que vous avez sélectionné l'entrée vidéo appropriée sur le téléviseur.
Certaines sources ne s'affichent pas sur le téléviseur	<ul style="list-style-type: none"> • Vérifiez que les sources sont connectées aux entrées appropriées sur le VS-2. • Vérifiez que vous n'utilisez pas une source qui produit un signal vidéo de qualité supérieure à celle que peut accepter votre téléviseur.

Caractéristiques techniques

Dimensions

39,55 cm x 12,07 cm x 4,0 cm

Consommation électrique du VS-2

9 W

Entrées vidéo

- (2) HDMI (CBL•SAT et magnétoscope)
- (3) Composantes
- (3) S-Video
- (3) Composite

Sortie vidéo

HDMI
Composantes
S-Video
Composite

Poids (approximatif)

1,13 kg

Finition

Aluminium moulé

Comment contacter le service client

Si vous souhaitez obtenir de l'aide concernant votre nouveau produit, contactez le service client de Bose®. Reportez-vous à la liste d'adresses et de numéros de téléphone fournie avec le système.

Copyright et protection des licences

©2008 Bose Corporation Toute reproduction, modification, distribution ou autre utilisation, même partielle, de ce document est interdite sans autorisation écrite préalable. Toutes les marques déposées auxquelles le présent document fait référence sont la propriété de Bose Corporation.

HDMI, le logo HDMI et l'interface HDMI (High-Definition Multimedia Interface) sont des marques commerciales ou des marques déposées de HDMI Licensing LLC.

Ce produit intègre une technologie de défense des droits d'auteurs protégée par les revendications de procédés de certains brevets américains et autres droits de propriété intellectuelle détenus par Macrovision Corporation et autres titulaires de ces droits. L'utilisation de ladite technologie doit être autorisée par Macrovision Corporation. Elle est consentie pour le seul usage domestique et certains autres usages limités de visionnage, sauf autorisation contraire de Macrovision Corporation. Tout désassemblage ou démontage est interdit.

Le logo Simplay™ et les marques commerciales « Simplay™ » et « Simplay Labs™ » appartiennent à Silicon Image, LLC et sont utilisés sous licence de Silicon Image, Inc. et/ou de Simplay Labs, LLC

Garantie limitée

Sont couverts :

Tout défaut de pièces et main-d'œuvre. La présente garantie limitée couvre le fonctionnement de l'expanseur vidéo VS-2 du système LIFESTYLE® dans le cadre d'une utilisation normale des appareils et conformément aux instructions mentionnées dans la notice d'utilisation. Elle ne couvre pas les dysfonctionnements résultant d'une utilisation ou maintenance incorrecte ou anormale, d'un accident, d'une humidité excessive, d'un emballage incorrect, de la foudre, d'une surtension électrique, ni d'une manipulation ou modification non-autorisée. L'utilisation des systèmes Bose® est limitée à certains environnements ; reportez-vous à votre notice d'utilisation.

SOUS RÉSERVE DE DISPOSITIONS JURIDIQUES CONTRAIRES, LES DISPOSITIONS DE LA PRÉSENTE GARANTIE LIMITÉE REMPLACENT TOUTE AUTRE GARANTIE, EXPRESSE OU IMPLICITE, ÉCRITE OU ORALE, Y COMPRIS TOUTE GARANTIE DE COMMERCIALISABILITÉ OU D'ADÉQUATION À UN OBJECTIF PARTICULIER.

Durée de la garantie :

Dans les pays où la durée de la garantie n'est pas fixée par la loi, la garantie limitée Bose a une durée de validité d'un an à compter de la date d'achat. Dans les pays où la durée minimum de garantie est fixée par la loi, la durée de garantie applicable est la période la plus longue entre la durée légale et la durée indiquée ci-dessus.

Nonobstant les dispositions ci-dessus, aux États-Unis, si vous êtes considéré comme un « consommateur » selon les termes du Magnuson-Moss Warranty Act, vous pouvez bénéficier de toute garantie implicite autorisée par la loi pour la période de validité de la garantie limitée explicite, telle que définie ci-dessous. Certains États n'admettent pas les limites relatives à la durée d'une garantie limitée implicite. La restriction ci-dessus peut donc ne pas vous être applicable.

Engagement de notre part :

Réparer ou remplacer, à notre choix, toute pièce défectueuse, dans un délai raisonnable, et ce gratuitement.

Comment bénéficier du service de garantie limitée :

1. Renvoyez le système, avec une preuve d'achat auprès d'un revendeur Bose agréé, à un centre de réparation Bose ou bien directement à Bose. Respectez les dispositions suivantes :
 - A. Emballez avec soin le produit avant de l'envoyer. Contactez Bose si vous avez besoin d'un carton pour expédier le produit.
 - B. Contactez Bose pour obtenir un numéro de retour. Inscrivez-le visiblement sur le carton.
 - C. Étiquetez et expédiez le colis au centre Bose adéquat.
2. Rapportez le système, avec une preuve d'achat auprès d'un revendeur Bose agréé, à un centre de réparation Bose ou bien directement à Bose. La preuve d'achat n'est pas nécessaire si elle est exclue par la loi.

Autres droits :

RECOURS EXCLUSIF :

CETTE GARANTIE LIMITÉE EST TOTALEMENT TRANSFÉRABLE À CONDITION QUE LE PROPRIÉTAIRE ACTUEL FOURNISSE L'ORIGINAL DE LA PREUVE D'ACHAT AUPRÈS D'UN REVENDEUR BOSE AGRÉÉ. LA RESPONSABILITÉ MAXIMALE DE BOSE NE POURRA EXCÉDER LE PRIX D'ACHAT RÉEL QUE VOUS AVEZ PAYÉ POUR LE PRODUIT. EN AUCUN CAS BOSE NE PEUT ÊTRE TENU RESPONSABLE DE DOMMAGES PARTICULIERS, FORTUITS, SECONDAIRES OU INDIRECTS. CERTAINES LÉGISLATIONS N'ADMETTENT PAS LES LIMITES RELATIVES À L'EXCLUSION OU À LA LIMITATION DES RÉPARATIONS, DES DOMMAGES PARTICULIERS, FORTUITS, SECONDAIRES OU INDIRECTS OU LA LIMITATION DE LA RESPONSABILITÉ À DES MONTANTS SPÉCIFIÉS. PAR CONSÉQUENT LES LIMITATIONS OU EXCLUSIONS CI-DESSUS PEUVENT NE PAS ÊTRE APPLICABLES DANS VOTRE CAS.

AUTRES CONDITIONS :

NOUS VOUS RECOMMANDONS D'INSCRIRE LE NUMÉRO DE SÉRIE FIGURANT SUR VOTRE PRODUIT ET LES AUTRES INFORMATIONS RELATIVES À VOTRE ACHAT SUR CETTE CARTE ET DE LA CONSERVER PARI MI VOS DOCUMENTS PERSONNELS AVEC VOTRE PREUVE D'ACHAT. SI NÉCESSAIRE, CES INFORMATIONS NOUS PERMETTRONT DE MIEUX RÉPONDRE À VOS BESOINS.

CETTE GARANTIE LIMITÉE VOUS CONFÈRE DES DROITS PARTICULIERS SOUMIS À DES CONDITIONS SPÉCIFIÉES. VOUS POUVEZ ÉGALEMENT BÉNÉFICIER D'AUTRES DROITS JURIDIQUES LIÉS AU PRODUIT QUE VOUS AVEZ ACHETÉ. CES DROITS PEUVENT VARIER D'UN PAYS OU D'UN ÉTAT À L'AUTRE. CERTAINES LÉGISLATIONS N'ADMETTENT PAS L'EXCLUSION, LA RESTRICTION OU LA MODIFICATION DE CERTAINS DROITS IMPLICITES OU DE LEURS EFFETS. DANS CES SITUATIONS, LA PRÉSENTE GARANTIE LIMITÉE RESPECTE LES CONDITIONS DÉFINIES PAR LA LOI EN VIGUEUR. D'AUTRES LOIS VOUS DONNENT LE DROIT DE DÉPOSER UNE RÉCLAMATION LÉGALE CONTRE LE VENDEUR.

Les lois de votre pays ou État peuvent vous donner le droit de présenter des réclamations légales contre le vendeur ou le fabricant du produit. La présente garantie limitée ne porte pas atteinte à ces droits.

Recours :

Les dispositions de la présente garantie limitée remplacent toute autre garantie ou condition, à l'exception de celles prévues par la loi. La présente garantie limitée ne porte pas atteinte aux droits conférés par la loi et ne s'oppose pas aux recours juridiques autorisés par la loi.

Cette garantie limitée est annulée si l'étiquette portant le numéro de série de l'appareil a été retirée ou effacée.



301726

BOSE[®]
Better sound through research[®]

©2008 Bose Corporation, The Mountain,
Framingham, MA 01701-9168 USA
AM301726 Rev.01