

Notice d'utilisation

Attention

Pour diminuer les risques d'incendie ou de décharge électrique, ne pas exposer cette chaîne à la pluie ni à l'humidité.

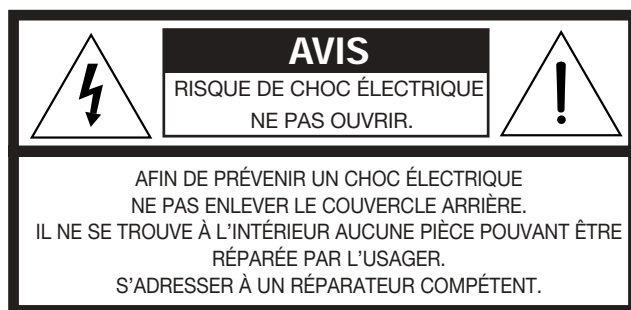

ATTENTION

Afin d'éviter tout risque de décharge électrique avec les éléments équipés d'une prise d'alimentation polarisée, insérez correctement le connecteur pour que la fiche large s'enfonce dans la fente correspondante.

Ces consignes de SECURITE sont situées à l'arrière et en dessous de l'unité musicale Lifestyle® et sur le panneau inférieur du module Acoustimass®.



Le triangle équilatéral contenant un éclair terminé par une flèche avertit l'utilisateur de la présence d'une tension dangereuse non isolée à l'intérieur du carter de l'appareil, celle-ci pouvant être suffisante pour présenter un risque d'électrocution.



Le symbole représentant un point d'exclamation dans un triangle équilatéral informe l'utilisateur que cette notice d'utilisation contient des instructions importantes sur le fonctionnement et l'entretien de la partie de l'appareil étiquetée.

Appareil laser de classe 1

ATTENTION

Vous risquez d'être exposé à des rayonnements dangereux si vous changez certains réglages en dehors de ceux qui sont indiqués ou si vous modifiez les performances de l'appareil. Le lecteur de disques compacts ne doit être réparé que par du personnel rigoureusement formé et qualifié.

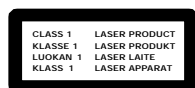

Ce lecteur de disques compacts appartient à la catégorie des appareils LASER DE CLASSE 1. L'étiquette qui vous l'indique est située sur le dessous de l'appareil.

Note : Cette chaîne n'est pas prévue pour être utilisée dans un véhicule en circulation.

Limites d'émission de parasites pour la Classe B

Le présent appareil numérique n'émet pas de bruits radioélectriques dépassant les limites applicables aux appareils numériques de la classe B prescrites dans le Règlement sur le brouillage radioélectrique édicté par le ministère des Communications du Canada.

Piles

Lorsque vous remplacez des piles usagées, veuillez respecter les réglementations applicables au rejet des déchets. Ne pas les incinérer.

Autres consignes de sécurité

Lisez les autres consignes de sécurité indiquées sur la page *Important Safety Instructions* jointe à cette notice.

Veillez lire soigneusement cette notice d'utilisation

Prenez le temps de lire soigneusement cette notice d'utilisation, elle vous aidera à installer et faire fonctionner votre appareil comme il faut pour pouvoir profiter pleinement de toutes ses caractéristiques avancées. Conservez cette notice afin de pouvoir vous y reporter ultérieurement.

Où trouver...

Installation	
Avant propos	4
Déballage du carton	5
Choix d'un emplacement pour la chaîne Lifestyle® 25	6
Connexion des enceintes et de l'unité musicale	8
Connexion des éléments Home Cinema à la chaîne Lifestyle®	10
Autres connexions	12
Connexion des antennes	13
Préparation de la télécommande	14
Réglage de l'intervalle entre les stations radio pour les chaînes bi-tension	14
Utilisation de la chaîne Lifestyle® 25	
Mise sous tension de la chaîne Lifestyle® 25	15
Affichage de l'unité musicale	15
Commandes de la chaîne	16
Autres commandes de l'unité musicale	17
Utilisation de la télécommande Lifestyle® 25	17
Ecoute des disques compacts	18
Ecoute de la radio	20
Utilisation de la chaîne avec des éléments externes	21
Amélioration acoustique de votre chaîne	22
Utilisation de deux zones d'écoute	23
Entretien de la chaîne Lifestyle® 25	
Changement des codes personnels définis	25
Identification des problèmes	26
Durée de la garantie	27
Service Client	27
Soin de la chaîne Lifestyle® 25	28
Informations sur le produit	
Informations techniques	29
Accessoires	29
Index	30
Bose® Corporation	avant-dernière page

Pour votre information

Les numéros de série sont situés sur le panneau inférieur de l'unité musicale et du module Acoustimass®.

Numéro de série de l'unité musicale Lifestyle® : _____

Numéro de série du module Acoustimass : _____

Nom du revendeur : _____

Numéro de téléphone du revendeur : _____

Date d'achat : _____

Nous vous recommandons de conserver votre facture et votre carte de garantie, avec cette notice d'utilisation.

Avant propos

Nous vous remercions d'avoir acheté la chaîne Bose® Lifestyle® 25 System. Ce système audio complet offre un son superbe, ainsi qu'une élégance, une technique et une simplicité particulières pour un rendu digne d'une salle de spectacle. Prenez le temps de lire soigneusement cette notice d'utilisation ; elle vous aidera à installer et à faire fonctionner correctement votre chaîne Lifestyle® afin de profiter pleinement de toutes ses caractéristiques avancées. Conservez cette notice afin de pouvoir vous y reporter ultérieurement.

Cette chaîne comprend :

- une unité musicale Lifestyle® avec radio AM/FM et changeur de six CD intégrés,
- des enceintes amplifiées Acoustimass® avec module Acoustimass dissimulable,
- une télécommande, facile à utiliser,
- des entrées pour deux sources de son vidéo, une source auxiliaire et un magnétophone,
- la possibilité de commander deux zones d'écoute.

La technologie de décodage Bose VideoStage™ permet à la chaîne Lifestyle® 25 de reproduire chez vous le son d'un film avec un grand réalisme. Si la piste sonore d'un film ou la plage d'un disque compact est enregistrée en format Surround, le son est spécialement codé pour être envoyé sur l'une des enceintes installées ou sur toutes. Les dialogues sont généralement prévus pour sortir sur les enceintes frontales, les sons provenant de la gauche et de la droite de l'image étant dirigés respectivement vers les enceintes frontales gauche et droite. Par ailleurs, la sonorisation d'ambiance et les effets spéciaux peuvent être diffusés par les enceintes d'effet arrière. Le circuit Bose VideoStage dirige automatiquement le son vers les enceintes appropriées.

Les produits codés pour une sonorisation Surround sont identifiés par les indications Surround, Dolby Surround et le symbole du double D  * ; la mention Surround figure également au générique des émissions de télévision concernées.

Si le support a été enregistré en stéréo sans codage Surround, la technologie de décodage VideoStage dirige le son vers les enceintes les plus appropriées en fonction des signaux reçus. Si vous écoutez des films anciens et des émissions monophoniques sur votre chaîne Lifestyle® 25, VideoStage commande la sortie sonore de telle sorte qu'elle semble provenir du centre de l'écran de télévision.

Vous pouvez écouter n'importe quel type d'enregistrement en mode SURROUND (5 enceintes), qu'il soit codé Surround, en stéréophonie ou en monophonie. Les sorties des cinq enceintes ne seront pas actives en permanence, et même en cas de sonorisation Surround, les enceintes d'effet arrière peuvent ne pas être utilisées continuellement. Choisissez le mode de sortie que vous préférez en fonction de chaque source sonore.

* Dolby et le symbole du double D sont des marques de fabrique de Dolby Laboratories Licensing Corporation.

Déballage du carton

ATTENTION

Avant d'installer la chaîne, retirez et jetez les trois vis rouges situées dans la base de l'unité musicale Lifestyle® et prévues en usine pour le transport.

Ces vis ne servent qu'au fabricant et ne peuvent pas être remplacées.

Déballer le carton avec soin. Conservez tous les matériaux d'emballage en cas d'utilisation ultérieure, car ils assurent le transport le plus sûr de votre chaîne Lifestyle®. Si l'un des éléments paraît endommagé, n'essayez pas de mettre la chaîne en marche. Avertissez immédiatement votre revendeur Bose® agréé ou le Service Client de Bose.

Retirez avec précaution le film en plastique qui protège l'unité musicale, afin de ne pas rayer la finition.

Vérifiez que la chaîne Lifestyle® 25 comprend les éléments illustrés à la Figure 1.

Note : Repérez les numéros de série indiqués sur le dessous du module Acoustimass® et de l'unité musicale, et copiez-les à l'emplacement indiqué en page 3 de cette notice et sur votre carte de garantie.

Figure 1

Eléments de la chaîne Lifestyle® 25 :

- Unité musicale Lifestyle®
- Bloc d'alimentation de l'unité*
- 5 enceintes cubiques
- 5 câbles d'enceinte (2 arrière et 3 avant)
- Module Acoustimass
- 4 patins en caoutchouc adhésifs (pour le module Acoustimass)
- Cordon d'alimentation CA*
- Câble d'entrée audio
- Câble stéréo
- Télécommande
- 3 piles AA
- Antenne FM
- Antenne AM
- Chargeur de CD
- CD Lifestyle® et CD de test

* Le cordon et le bloc d'alimentation représentés ci-contre sont les modèles utilisés aux Etats-Unis, au Canada et au Japon.

Les systèmes bi-tension comprennent un cordon d'alimentation, un adaptateur et deux blocs d'alimentation.

Les cordons et les blocs d'alimentation pour l'Europe continentale, la Grande-Bretagne (et Singapour) et l'Australie sont représentés ci-dessous.

Europe



Grande-Bretagne/
Singapour

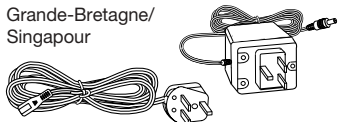

Australie

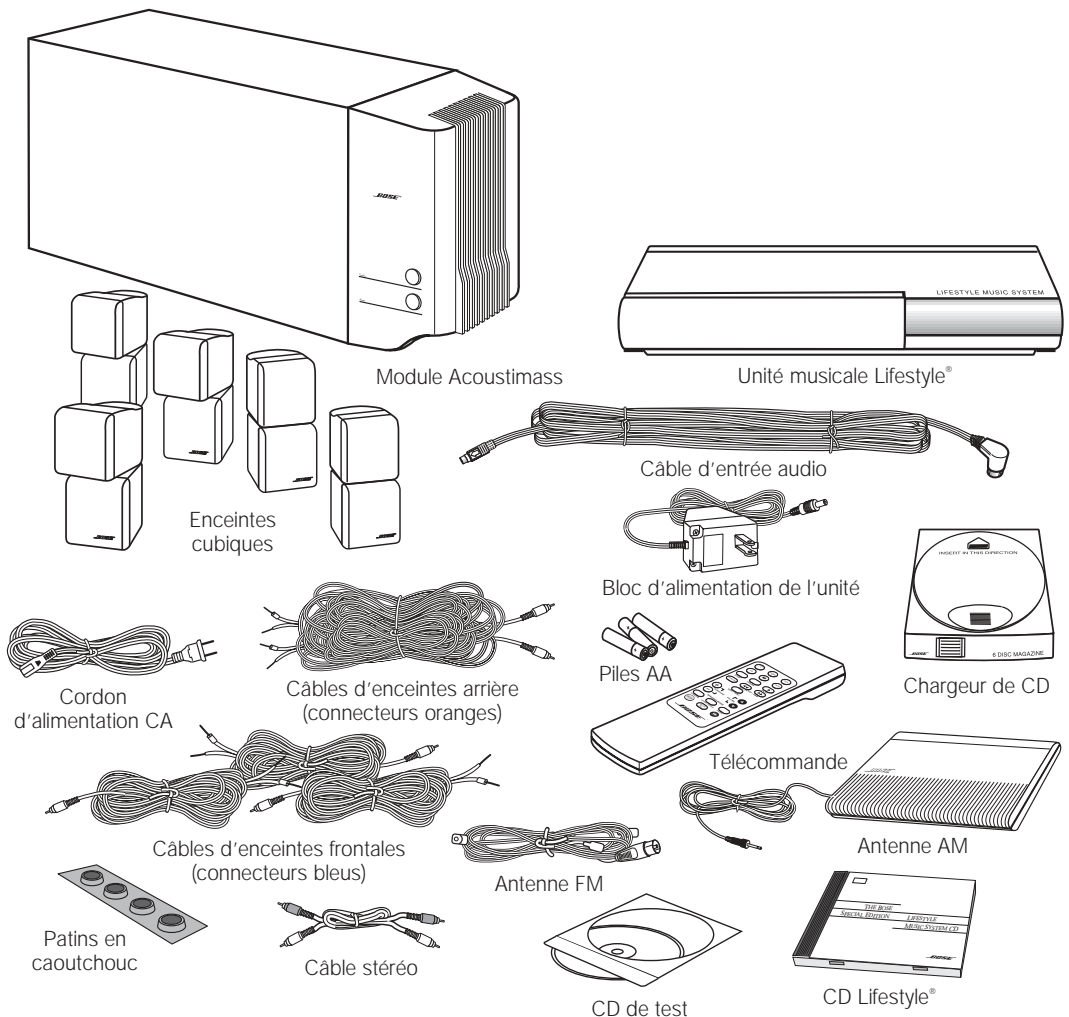
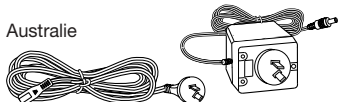

Choix d'un emplacement pour la chaîne Lifestyle® 25

Si vous disposez les enceintes en suivant les instructions ci-après, la combinaison des sons directs et réfléchis produit une ambiance sonore similaire à celle d'une salle de spectacle. Essayez plusieurs emplacements et orientations des enceintes cubiques afin d'obtenir le son qui vous convient le mieux. Pour optimiser l'effet Surround, positionnez les enceintes de manière à ne pas pouvoir identifier l'origine exacte des sons. Il est donc préférable de ne pas diriger les cubes directement vers l'auditeur. Pour tout détail sur l'installation et l'acoustique de la pièce, consultez « Amélioration acoustique de votre chaîne » (page 22).

Emplacement des enceintes

Respectez les indications suivantes pour choisir la disposition des éléments de la chaîne Lifestyle® 25 et obtenir le meilleur effet acoustique (Figures 2 et 3).

ATTENTION

Choisissez un support stable et plan pour vos enceintes. Elles peuvent être déplacées par les vibrations, surtout si la surface est très lisse (marbre, verre, bois poli). Pour améliorer leur stabilité, fixez des patins en caoutchouc sur leur base. Commandez ces accessoires gratuits (référence 178321) auprès de Bose® en utilisant l'adresse du Service Client indiquée à la fin de cette notice.

Enceintes frontales gauche et droite

Il faut que le son des enceintes gauche et droite semble provenir du bord de l'écran de manière que l'image acoustique soit proportionnelle à l'image visuelle (Figure 2).

1. Alignez horizontalement les enceintes frontales avec le centre de l'écran.
2. Placez chacune d'elles à un mètre au maximum du bord de l'écran.

Nous conseillons de ne pas dépasser cet écartement car le son serait alors dissocié de l'image. Vous pouvez toutefois modifier cette distance en fonction des caractéristiques de la pièce et de vos préférences. Les câbles des enceintes frontales permettent de les éloigner de 6,10 m du module Acoustimass® (au maximum).

3. Orientez un cube de chaque enceinte vers l'avant, et l'autre vers le mur ou dans toute autre direction permettant une réflexion du son (voir les effets de réflexion sonore à la Figure 3).

Note : Comme les enceintes cubiques sont blindées magnétiquement, vous pouvez les disposer à proximité d'un téléviseur sans affecter la qualité de l'image.

Enceinte centrale

Le son de cette enceinte doit sembler provenir directement du centre de l'image (Figure 2). Son câble de connexion permet de l'éloigner de 6,10 m du module Acoustimass.

1. Placez cette enceinte au-dessus ou en dessous du téléviseur, à la verticale du centre de l'écran. Si cela n'est pas possible, choisissez un emplacement au plus près.
2. L'enceinte doit être alignée avec la surface de l'écran (et non repoussée vers l'arrière du téléviseur).
3. Orientez chacun des cubes de l'enceinte de manière légèrement divergente par rapport à l'axe central afin d'élargir la zone d'écoute directe (Figure 3).

Note : Si les enceintes sont installées dans une bibliothèque, posez-les à l'avant des étagères. En effet, les placer dans un renforcement pourrait altérer la qualité du son, ce défaut étant minimisé lorsque des livres sont également rangés sur la planche.

Figure 2

Emplacements recommandés pour les enceintes frontales

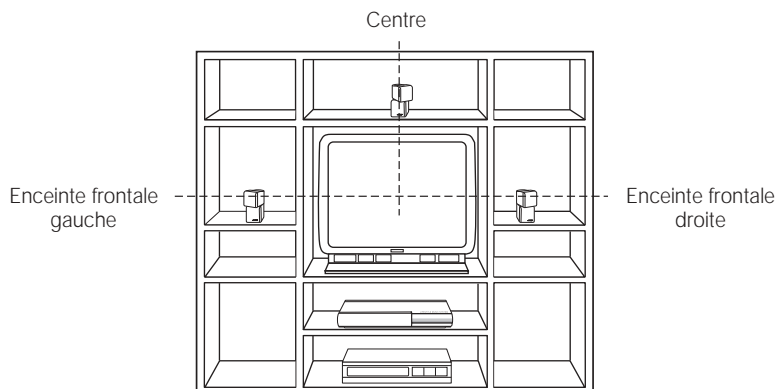

Enceintes d'effet arrière

Les enceintes Surround (ou d'effet arrière) créent une ambiance sonore autour des auditeurs. Placez-les dans la zone arrière de la pièce. Orientez ces enceintes de manière à ce qu'il soit impossible de déterminer précisément l'origine des sons (Figure 3). Leurs câbles permettent de les installer jusqu'à 15,20 m du module Acoustimass®.

Figure 3

Emplacement des enceintes

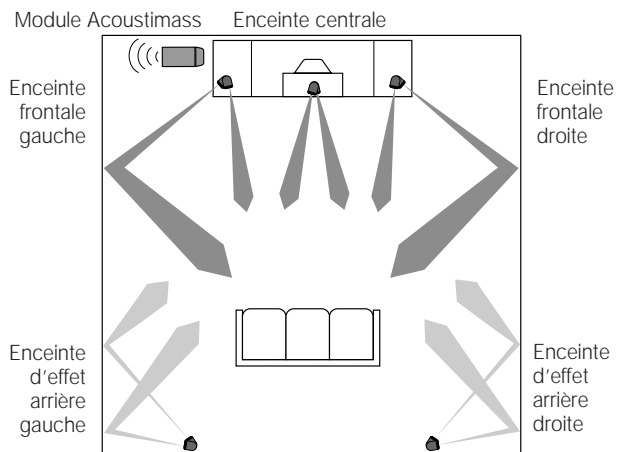

1. Placez les enceintes à hauteur d'oreilles, ou plus haut si possible.
2. Orientez les cubes afin que le son se réfléchisse sur un ou plusieurs murs ou panneaux verticaux. Plus long est le chemin entre l'enceinte et l'auditeur, meilleure est la sonorisation.
3. Ne dirigez pas la sortie sonore directement vers l'auditeur.

Figure 4

Orientation du module Acoustimass

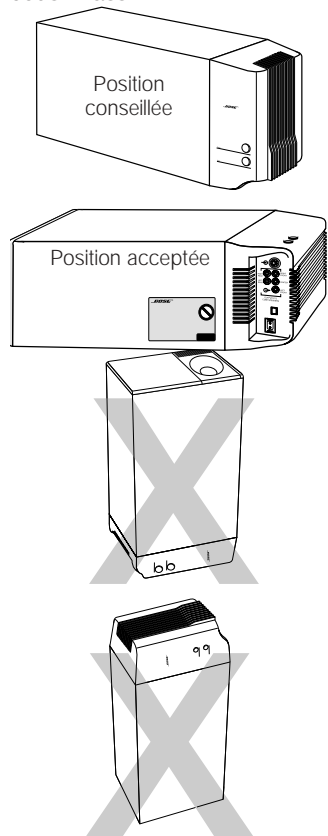

Module Acoustimass

Suivez les instructions ci-dessous afin de choisir un emplacement pour le module.

ATTENTION : Pour éviter toute interférence sur l'image d'un téléviseur, éloignez le module d'au moins 45 cm de tout moniteur.

1. Placez le module le long du mur situé derrière le téléviseur, ou du même côté de la pièce que les enceintes frontales (voir exemple de la Figure 3).
2. Choisissez l'orientation du module (Figure 4). Pour une ventilation correcte, disposez-le horizontalement, les connecteurs vers le sol. Vous pouvez aussi l'allonger sur son côté le plus large, les commandes de basses-aigus vers le haut. Ne dressez pas le module verticalement comme illustré dans les deux derniers cas de la Figure 4.

Note : Une fois la position du module choisie, placez les quatre patins en caoutchouc adhésifs dans les angles de la base. Ces patins améliorent la stabilité et évitent les rayures.

3. Choisissez un emplacement pratique, sous une table ou derrière un canapé, en veillant à ce qu'aucun meuble ou rideau ne bouche les ouvertures de ventilation.
4. Placez le module en fonction de la position de la prise d'alimentation ainsi que de la longueur du câble d'entrée audio et des câbles d'enceinte.
5. Orientez l'ouverture circulaire (port) vers la pièce ou le mur en veillant à ne pas l'obstruer et à ne pas trop accentuer les basses.
6. Afin d'obtenir la meilleure reproduction des basses, ne placez pas le port à mi-distance entre deux murs ou entre une paroi et le plafond.

Unité musicale

Choisissez un emplacement pour l'unité musicale.

ATTENTION : Veuillez à ce que les trois vis de transport soient retirées de la base de l'unité musicale, avant de continuer.

1. Placez l'unité sur une surface plane en veillant à réserver un dégagement pour l'ouverture du volet et l'accès au jack du casque situé sur la droite.
2. Installez l'unité musicale en fonction de la longueur des câbles qui la relie aux sources sonores (téléviseur, magnétoscope, etc.). Si vous avez besoin de câbles audio et/ou vidéo supplémentaires pour connecter les différents appareils, contactez votre revendeur ou appelez le Service Client de Bose®.
3. Placez l'unité musicale à moins de 9,10 m du module Acoustimass (longueur du câble d'entrée audio).

ATTENTION

Ne couvrez pas les ouvertures prévues dans le module Acoustimass. Les fentes situées à l'extrémité permettent la ventilation des circuits électroniques internes.

ATTENTION

Avant de commencer les connexions, vérifiez que tous les éléments de votre chaîne sont débranchés de leur source d'alimentation électrique.

Figure 5

Connexions du câble à l'enceinte cubique

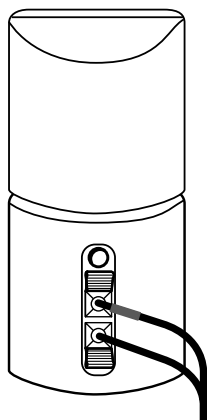

ATTENTION

Vérifier qu'aucun brin de conducteur n'établit un contact d'une borne à l'autre car cela risquerait de provoquer des courts-circuits et un fonctionnement incorrect de votre chaîne.

Connexion des enceintes et de l'unité musicale

Après avoir choisi l'emplacement des éléments de la chaîne, connectez les enceintes.

Connexion des enceintes cubiques au module Acoustimass®

Chaque câble d'enceinte comprend deux conducteurs. Celui dont la gaine est cerclée de rouge est le positif (+), et le conducteur uni est le négatif (-). Ces conducteurs correspondent aux bornes positives (rouges) et négatives (noires) situées à l'arrière de chaque enceinte.

Pour allonger le câble d'enceinte, utilisez un câble de rallonge RCA ou connectez un câble de section 0,75 mm² minimum (en reliant le + au + et le - au -). Vous trouverez les câbles nécessaires chez votre revendeur, dans un magasin de matériel électronique ou auprès du Service Client de Bose®.

Note : Les câbles des enceintes d'effet arrière sont assemblés afin de faciliter les connexions. Il vous suffit de les séparer si vous préférez qu'ils suivent des chemins différents à partir du module Acoustimass.

1. Choisissez le câble en fonction de l'emplacement de l'enceinte à connecter.
 - Les câbles des enceintes frontales sont repérés par leurs connecteurs bleus marqués des lettres L, R et C. De plus, sur les anneaux rouges du conducteur positif, on trouve les indications LEFT (gauche), RIGHT (droite) et CENTER (centre).
 - Les câbles des enceintes d'effet arrière sont repérés par leurs connecteurs oranges marqués des lettres L et R. De plus, sur les anneaux rouges du conducteur positif, on trouve les indications LEFT et RIGHT.
2. Raccordez les conducteurs de chaque câble d'enceinte aux bornes situées à l'arrière de l'enceinte cubique correspondante.
 - a. Appuyez sur chaque bouton de borne pour insérer l'extrémité du conducteur approprié dans l'un des deux trous ainsi dégagé. Relâchez le bouton pour bloquer le conducteur. Chaque conducteur doit être relié à la borne correspondante, c'est-à-dire le rouge au rouge (+ au +) et noir au noir (- au -).
 - b. Répétez cette étape pour chacune des cinq enceintes (Figure 5).
3. Branchez chaque câble dans la prise jack correspondante du module Acoustimass.
 - a. Enfoncez les connecteurs bleus dans les jacks respectifs des enceintes frontales gauche, droite et centrale.
 - b. Enfoncez les connecteurs oranges dans les jacks respectifs des enceintes d'effet arrière gauche et droite.

Connexion du module Acoustimass à l'unité musicale

Connectez le module à l'unité musicale à l'aide du câble d'entrée audio (Figure 6).

1. Branchez le petit connecteur noir à plusieurs broches (coté plat vers le haut) dans la prise jack marquée SPEAKER ZONE 1 située à l'arrière de l'unité.
2. En respectant le sens présenté sur la Figure 6, insérez le connecteur à angle droit qui équipe l'autre extrémité du câble d'entrée dans la prise jack AUDIO INPUT située sur le module.

Note : Assurez-vous que chaque connecteur est correctement enfoncé dans la prise jack correspondante.

3. Étalez le câble d'entrée audio le mieux possible car il contient aussi l'antenne de la télécommande.

Pour toute information sur la connexion de la zone 2, reportez-vous au paragraphe « Utilisation de deux zones d'écoute », aux pages 23 et 24.

Figure 6

Connexion des enceintes et de l'unité musicale

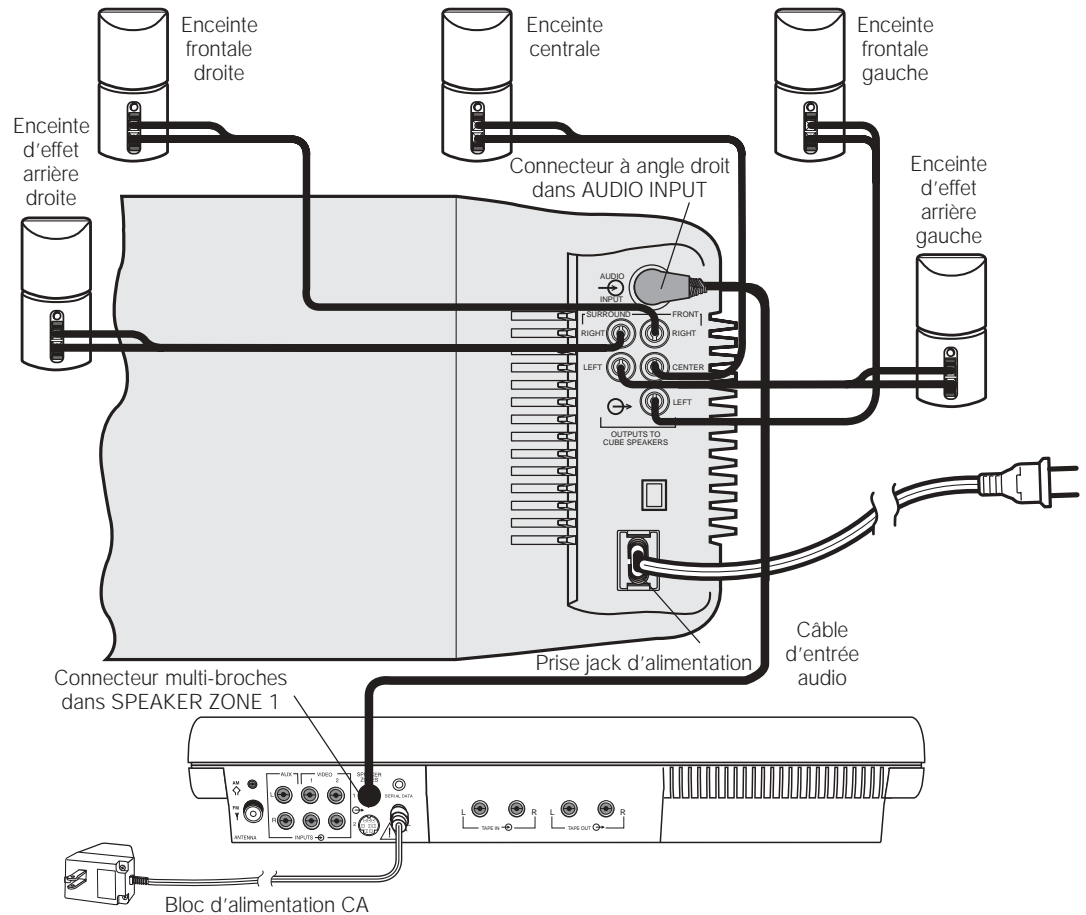
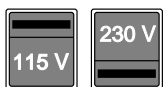

Figure 7

Module Acoustimass bi-tension : positions du sélecteur d'alimentation



ATTENTION

Assurez-vous que le sélecteur d'alimentation est bien réglé.

Figure 8

Bloc d'alimentation CA (modèle présenté PS71)

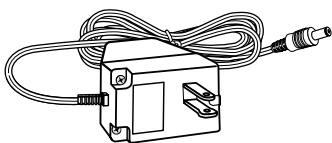

ATTENTION

Veillez à utiliser le bloc approprié pour votre pays. Un équipement inadéquat pourrait endommager l'unité musicale.

Connexion du cordon d'alimentation du module Acoustimass®

1. Sur un module Acoustimass bi-tension, le sélecteur d'alimentation est préréglé en usine. S'il ua lieu, changez sa position en fonction de la tension applicable (Figure 7) : 115 V pour l'Amérique du Nord et 230 V pour l'Europe et l'Australie. En Europe, utilisez l'adaptateur fourni. En cas de doute sur la tension appropriée, consultez le service de distribution électrique local.
2. Branchez la petite extrémité du cordon d'alimentation dans la prise jack d'alimentation du module.

Note : Ne branchez pas le cordon d'alimentation dans la prise électrique avant la réalisation de toutes les connexions.

Connexion du bloc d'alimentation de l'unité musicale

L'unité musicale Lifestyle® est livrée avec un bloc d'alimentation en 100, 120, 230 ou 240 V (Figures 1 et 8). Les modèles bi-tension sont fournis avec les blocs d'alimentation PS71 et PS72.

Utilisez exclusivement le modèle de bloc d'alimentation Bose® spécifié pour votre pays : modèle PS71, 120 V en Amérique du Nord ; modèle PS72, 230 V en Europe ; modèle PS73, 100 V au Japon ; modèle PS74, 230 V au Royaume-Uni ou à Singapour et modèle PS77, 240 V en Australie.

1. Insérez fermement le petit connecteur du câble du bloc d'alimentation dans la prise jack AC située à l'arrière de l'unité musicale Lifestyle®.
2. Assurez-vous que le bloc n'est pas trop éloigné de la prise électrique CA.

Note : Ne branchez pas le bloc d'alimentation dans la prise électrique avant la réalisation de toutes les connexions.

Connexion des éléments Home Cinema à la chaîne Lifestyle®

La composition de votre système Home Cinema peut varier. A la base, il comprend un téléviseur mono ou stéréo et un magnétoscope stéréo, ainsi que la chaîne Lifestyle® 25. Il peut aussi combiner d'autres appareils : un récepteur TV par câble, des lecteurs de CD ou de disques interactifs, d'autres magnétoscopes et des décodeurs pour les réceptions par satellite.

Note : Un téléviseur monophonique peut servir de moniteur vidéo, pas de source audio.

Note : Les sorties de ligne de la plupart des magnétoscopes ou lecteurs laser sont fixes. Si la source de son vidéo dispose de sorties fixes et variables, choisissez les premières.

Pour que la chaîne Lifestyle® produise les effets d'une salle de cinéma, le support diffusé doit être enregistré en stéréo ou codé Surround, et le lecteur doit être en stéréo. Repérez la mention « Surround » sur la bande, le disque ou le générique de l'émission ; de plus, pour bénéficier du son vidéo en mode stéréo ou Surround, il faut un magnétoscope stéréo (HiFi). Cette caractéristique n'est pas systématique sur les magnétoscopes, contrairement aux lecteurs de CD et de disques interactifs ; elle est très fréquente sur les lecteurs laser.

Installation de la source principale de son vidéo

L'unité musicale Lifestyle® présente deux jeux d'entrées sonores vidéo pour sources principales (Figure 10). Pour l'installer à une certaine distance du téléviseur, il est parfois nécessaire de recourir à des câbles audio plus longs ou à des rallonges.

Note : La chaîne Lifestyle® 25 comprend un câble stéréo de 1,80 m pour relier les sorties audio droite (R) et gauche (L) de l'élément aux entrées de l'unité musicale. Les câbles sont parfois fournis avec l'équipement. Ils sont également disponibles dans de nombreux magasins d'électronique et auprès du Service Client de Bose®. La plupart de ces câbles sont repérés par une couleur : branchez les connecteurs rouges dans les jacks de la voie de droite (R), et les connecteurs noirs ou blancs dans les jacks de la voie de gauche (L).

Pour votre installation Home Cinema, vous disposez de trois méthodes : la plus simple consiste à utiliser un téléviseur stéréo comme unité de commutation pour sélectionner la source sonore ; la deuxième requiert un magnétoscope stéréo comme unité de commutation ; selon la troisième, les éléments se connectent à l'unité musicale et la source est commandée à partir de l'unité ou de la télécommande Lifestyle®.

1. Raccordement des sources de son vidéo via le téléviseur

Si le téléviseur stéréo est équipé de sorties audio fixes (niveau du signal audio constant) et permet la sélection de la source (magnétoscope, lecteur laser, boîtier de câble, etc.) :

- Branchez les éléments Home Cinema (magnétoscope, boîtier de câble, lecteur de disques laser, etc.) sur les entrées appropriées du téléviseur (Figure 9).
- Reliez les sorties audio fixes du téléviseur aux entrées VIDEO 1 ou 2 de l'unité musicale.
- Mettez les enceintes du téléviseur hors fonction ou réglez le son au minimum. S'il existe un sélecteur pour enceintes internes ou externes, choisissez les enceintes externes. Ne connectez aucune enceinte au téléviseur.
- Réglez la commande d'équilibrage du téléviseur sur sa position médiane.
- Réglez les commandes de tonalité en position minimum ou médiane (neutre).
- Sélectionnez le mode stéréo sur le téléviseur.

Note : Quand on relie les sorties audio entre le téléviseur et l'unité musicale, il faut connecter au téléviseur les sorties audio (L et R) et vidéo du magnétoscope. Si le signal audio passe par deux connexions de câbles coaxiaux (telles que celles d'un boîtier de réception TV par câble), le codage stéréo ou Surround peut être perdu.

Note : En cas de nécessité, il est possible d'utiliser les sorties audio variables du téléviseur stéréo. Vous devez alors mettre les enceintes de celui-ci hors fonction ou les déconnecter, et régler la commande de volume à un niveau proche du maximum.

Figure 9

Connexion des éléments via le téléviseur

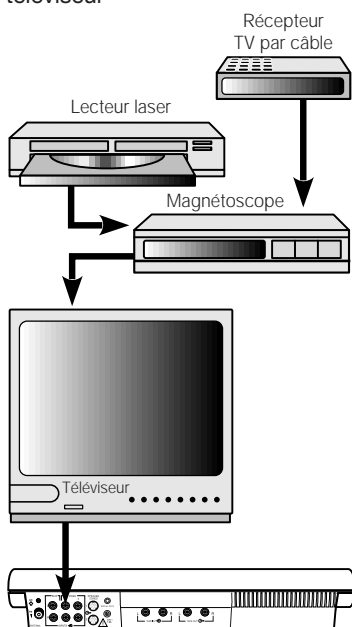

Figure 10

Connecteurs de l'unité musicale

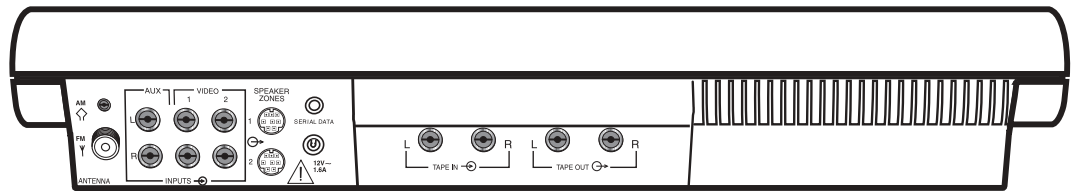

Figure 11

Connexion des éléments via le magnétoscope

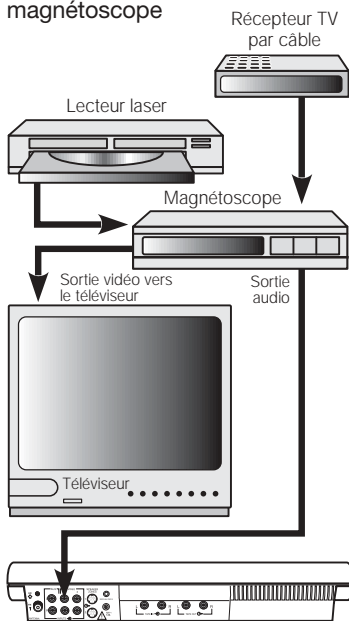
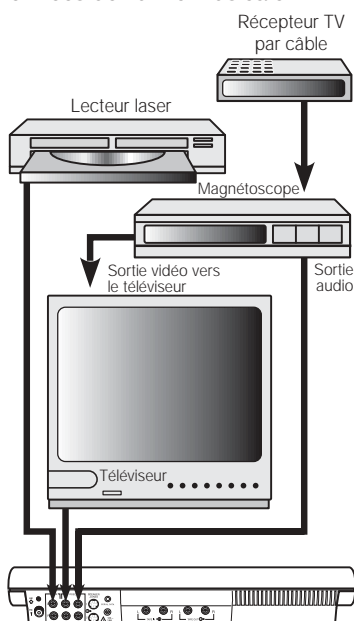

Figure 12

Connexion des éléments aux entrées de l'unité musicale



2. Raccordement des sources de son vidéo via le magnétoscope

Si votre téléviseur n'est pas un modèle stéréo ou ne dispose pas des sorties nécessaires, connectez votre magnétoscope stéréo à l'unité musicale. Le magnétoscope sert alors de tuner et permet de sélectionner les autres sources sonores connectées (Figure 11).

- Branchez les éléments Home Cinema sur les entrées appropriées du magnétoscope.
- Reliez la sortie vidéo du magnétoscope sur la prise VIDEO IN ou sur l'entrée vidéo composite du téléviseur. Vous pouvez aussi utiliser la prise d'antenne ou l'entrée RF (coaxial ou 75 Ω).
- Mettez les enceintes du téléviseur hors fonction ou réglez le son au minimum. S'il existe un sélecteur pour enceintes internes ou externes, choisissez les enceintes externes. Ne connectez aucune enceinte au téléviseur.
- Reliez les sorties audio fixes du magnétoscope aux entrées VIDEO 1 ou 2 de l'unité musicale.

Note : Pour obtenir un effet stéréophonique ou Surround correct, reliez directement les sorties audio L et R du magnétoscope stéréo aux entrées VIDEO 1 ou 2 repérées L et R de l'unité musicale, comme indiqué à la Figure 11. Si vous préférez relier les sorties audio entre le téléviseur et l'unité musicale, assurez-vous les sorties audio (L et R) et vidéo du magnétoscope sont connectées au téléviseur. Dans certains cas, si le signal audio passe par deux connexions de câbles coaxiaux (telles que celles d'un boîtier de réception TV par câble), le codage stéréo ou Surround peut être perdu.

3. Connexion directe des éléments à l'unité musicale Lifestyle®

Si vous ne pouvez pas (ou ne voulez pas) utiliser le téléviseur ou le magnétoscope pour la sélection des sources, connectez de une à trois sources sonores directement à l'unité musicale Lifestyle®. Par exemple, reliez le magnétoscope à l'entrée VIDEO 1, le lecteur laser à l'entrée VIDEO 2, et les sorties audio fixes du téléviseur à l'entrée AUX (Figure 12). Vous sélectionnez chacune de ces sources en appuyant respectivement sur les touches VIDEO 1, VIDEO 2 et AUX de la télécommande ou sur la touche SOURCE SELECT de l'unité musicale.

Note : En sélectionnant VIDEO 1 ou 2 sur la chaîne Lifestyle®, vous activez automatiquement le mode SURROUND (5 enceintes), alors que si vous choisissez AUX ou TAPE, vous activez le mode STEREO (2 enceintes). Vous pouvez néanmoins modifier le mode de sortie après avoir sélectionné la source.

Particularité de la source vidéo

Le téléviseur permet la reproduction du signal (d'image) vidéo. Le transfert de ce signal doit donc être effectué directement jusqu'au téléviseur, sans passer par l'unité musicale Lifestyle®.

Note : Si vous avez besoin d'aide pour les connexions vidéo, veuillez vous reporter aux notices de vos appareils vidéo.

Note : L'unité musicale n'est pas équipée d'entrée pour signal vidéo (en général, un jack repéré par la couleur jaune). Les prises jack VIDEO INPUT de l'unité sont destinées aux entrées sonores, et non à une source vidéo.

Autres connexions

Utilisez des câbles audio RCA standard pour relier les autres éléments de votre chaîne Lifestyle® en faisant correspondre le connecteur rouge à R (droite) et le connecteur blanc (ou noir) à L (gauche).

Vous pouvez utiliser un adaptateur « Y » (disponible dans un magasin de matériel électronique) pour brancher une source monophonique ; les enceintes droite et gauche produiront alors le même son monaural.

Magnétophone

Pour utiliser un magnétophone externe (pour cassette, bande, DAT ou DCC), connectez les entrées REC de la platine aux prises jack TAPE OUT de l'unité musicale ; reliez ensuite les sorties PLAY de la platine aux prises jack TAPE IN de l'unité musicale (Figure 13).

Lecteur ou changeur de CD supplémentaire

Pour utiliser un lecteur ou un changeur de disques compacts externe, connectez les sorties de l'appareil aux prises jack AUX INPUT de l'unité musicale (Figure 13).

Tourne-disque

Pour brancher un tourne-disque, vous devez recourir à un préamplificateur phono (avec égalisation RIAA). Consultez votre revendeur pour le choix du modèle.

Note : La chaîne Lifestyle® 25 ne commande pas la mise sous tension et hors tension des éléments connectés.

Figure 13

Connexion d'éléments supplémentaires

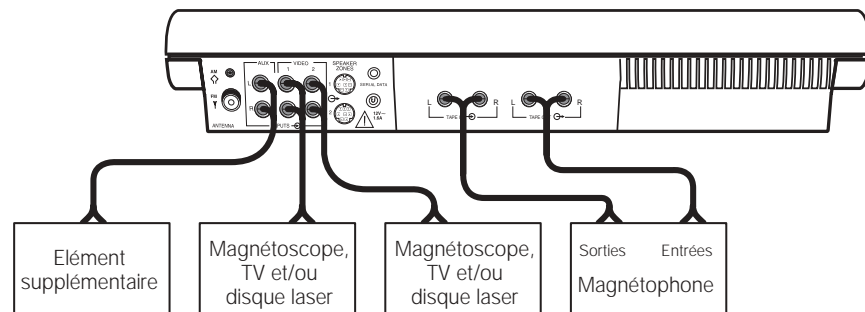

Connexion des antennes

Pour les antennes AM et FM fournies, vous trouverez les connecteurs sur le panneau arrière de l'unité musicale Lifestyle® (Figure 14). Déployez les antennes : la réception est meilleure si elles ne restent pas enroulées.

Figure 14

Connexions des antennes

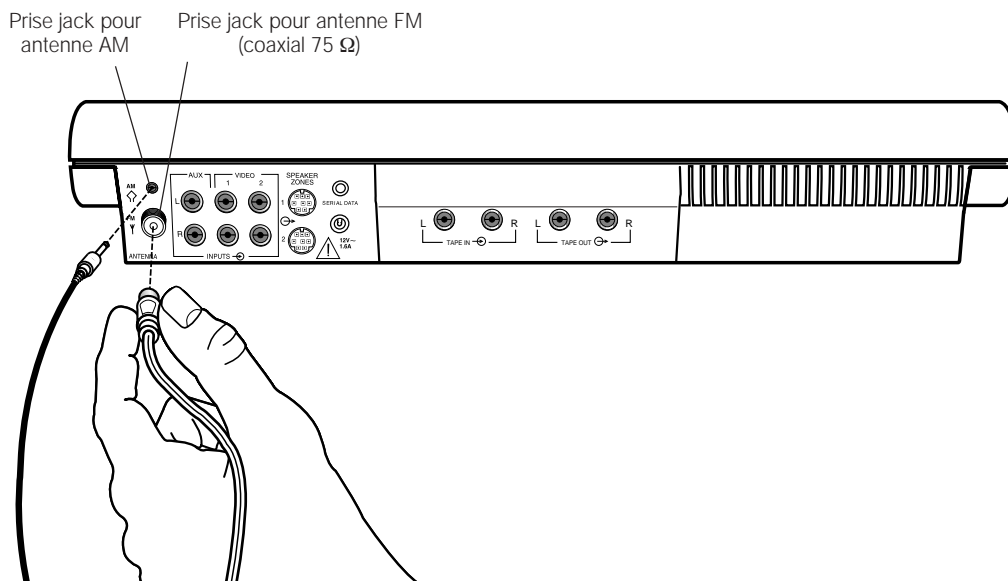

Figure 15

Antenne FM



Branchement de l'antenne FM

1. Branchez le connecteur de l'antenne FM dans la prise jack FM ANTENNA située à l'arrière de l'unité musicale.
2. Déployez les bras de l'antenne. Pour obtenir une réception optimale en FM, changez éventuellement son emplacement et son angle d'ouverture.

Note : Vous pouvez également utiliser un câble ou une antenne centralisée, ou bien une antenne FM extérieure que vous brancherez sur les connecteurs de l'unité musicale. Pour monter une antenne extérieure, consultez un installateur qualifié et respectez les consignes de sécurité.

Branchement de l'antenne AM

1. Branchez le connecteur de l'antenne AM dans la prise jack AM ANTENNA située à l'arrière de l'unité musicale.
2. Eloignez au maximum l'antenne de l'unité musicale et des autres éléments en la plaçant au moins à 1,20 m du module Acoustimass®, afin d'éviter les interférences dans la réception en AM.
3. Dépliez les pieds pour dresser l'antenne sur une surface plane ou utilisez l'encoche arrière pour la suspendre à un mur. Pour recevoir correctement les signaux AM, veillez à ce que l'antenne soit verticale.
4. Vous choisirez l'emplacement et l'orientation de l'antenne en fonction des stations éloignées que vous souhaitez capter.

Figure 16

Antenne AM

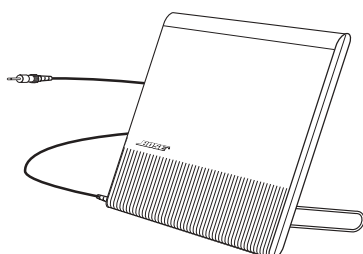

Préparation de la télécommande

1. Enlevez le couvercle du compartiment à piles au dos de la télécommande (Figure 17).
2. Placez trois piles de 1,5 V de type AA, IEC-R6 ou équivalent, comme illustré ci-dessous, en respectant les repères + et – des piles et du compartiment.
3. Remplacez le couvercle du compartiment.

Remplacez les piles dès que la télécommande ne fonctionne plus ou que sa portée diminue. L'utilisation de piles alcalines est recommandée.

Note : Ne changez pas le réglage des micro-commutateurs qui a été fait en usine. Voir page 25 « Changement des codes personnels définis », pour savoir comment résoudre les problèmes d'interférences avec d'autres chaînes Lifestyle®.

Figure 17

Mise en place des piles de la télécommande

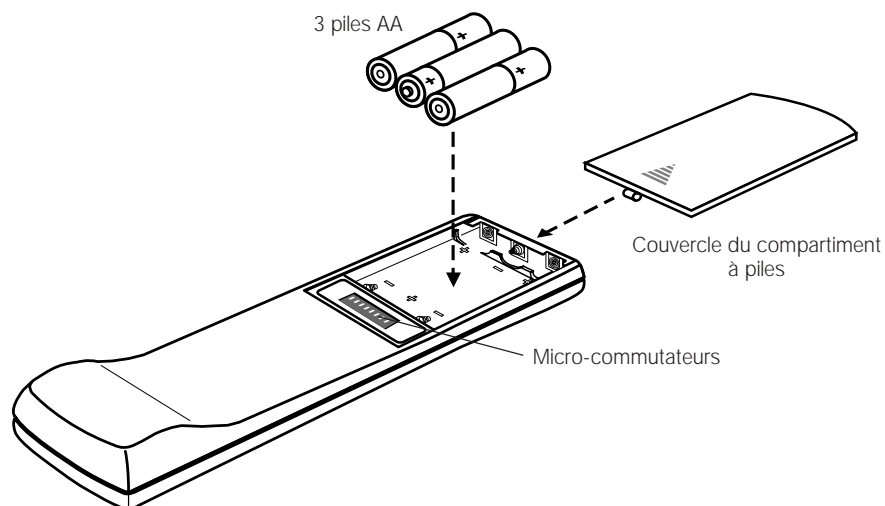

Réglage de l'intervalle entre les stations radio pour les chaînes bi-tension

Les unités musicales bi-tension (avec blocs d'alimentation en 120/230 V) peuvent être réglées pour deux catégories d'intervalles entre les fréquences AM et FM.

- 10 kHz sur la bande AM et 200 kHz sur la bande FM (généralement utilisés en Amérique du Nord)
- 9 kHz sur la bande AM et 50 kHz sur la bande FM (généralement utilisés en Europe)

Votre unité musicale bi-tension est réglée en usine pour une réception en Amérique du Nord. Choisissez l'intervalle de réception le plus approprié à votre pays.

Pour passer de l'Amérique du Nord à l'Europe (ou de l'Europe à l'Amérique du Nord), procédez comme suit :

1. Mettez l'unité musicale hors fonction.
2. Appuyez sur la touche ERASE (de l'unité musicale) et maintenez-la enfoncée pendant trois secondes. Un affichage clignotant indique PROGRAM et \square pour l'intervalle en Amérique du Nord (et \square pour l'intervalle en Europe).
3. Tout en maintenant la touche ERASE, appuyez sur SOURCE SELECT (de l'unité musicale). L'affichage clignotant indique PROGRAM et passe de \square à \square . Vous pouvez repasser de \square à \square en enfonçant la touche ERASE et en appuyant simultanément sur la touche SOURCE SELECT.

ATTENTION

Avant de mettre la chaîne en fonction, veillez à retirer de la base de l'unité musicale les trois vis de transport.

Mise sous tension de la chaîne Lifestyle® 25

Branchez le cordon d'alimentation du module Acoustimass® sur une prise murale ainsi que le bloc d'alimentation de l'unité musicale.

Note : Les enceintes ne peuvent fonctionner que si vous avez terminé toutes les connexions et branchements électriques avant de mettre l'unité musicale sous tension.

Vous pouvez dès à présent profiter de votre nouvelle chaîne Lifestyle®.

Reportez-vous aux informations ci-dessous concernant l'affichage de l'unité musicale et aux pages suivantes décrivant les commandes de l'unité et de la télécommande Lifestyle®.

Ouvrez l'unité musicale en appuyant légèrement sur le volet (Figure 18).

Figure 18

Ouverture du volet de l'unité musicale

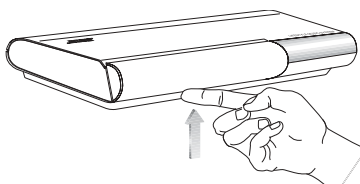

- Pour écouter des disques compacts, suivez les indications des pages 18 et 19. Pour vérifier l'installation de la chaîne, écoutez le CD de test.
- Pour écouter la radio, suivez les indications de la page 20.
- Pour utiliser d'autres éléments avec votre chaîne Lifestyle®, consultez la page 21.
- Pour écouter la chaîne dans deux zones, reportez-vous aux pages 23 et 24.

Mise sous tension de la chaîne

- Sur la télécommande, appuyez sur ON/OFF ou sur l'une des touches CD, AM/FM, TAPE, VIDEO 1 ou 2 ou AUX. Vous pouvez aussi utiliser ON/OFF ou SOURCE SELECT sur l'unité musicale.
- La touche VIDEO active le mode SURROUND, et les touches CD, AM/FM, TAPE, ou AUX activent le mode STEREO. Pour changer de mode, appuyez sur SURROUND (5 enceintes), STEREO+CENTER (3 enceintes) ou STEREO (2 enceintes).

Réglage du volume

- Utilisez les touches VOLUME ▲ (augmenter) ou ▼ (diminuer) pour modifier le volume.
- La touche MUTE de la télécommande interrompt la sortie sur les enceintes de la zone contrôlée par cette télécommande. Pour rétablir la sortie, appuyez à nouveau sur cette touche.
- La touche MUTE ALL de la télécommande interrompt la sortie sur les enceintes des deux zones. Pour rétablir la sortie, appuyez à nouveau sur cette touche. Vous pouvez aussi utiliser MUTE, VOLUME ▲, PLAY ou une touche de source, pour rétablir le son dans la zone sélectionnée.

Mise hors tension de la chaîne

- Appuyez sur la touche ON/OFF de la télécommande ou de l'unité musicale.

Affichage de l'unité musicale







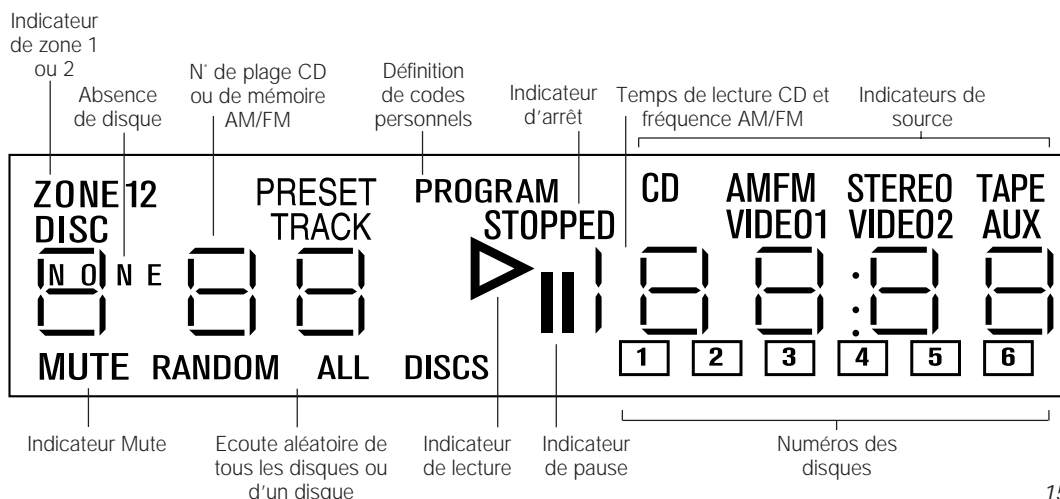









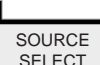







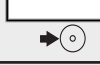

L'affichage de l'unité musicale fournit des informations sur les fonctions de l'unité.

Figure 19

Affichage de l'unité musicale

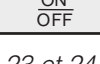

Commandes de la chaîne

Fonctions	Télécommande	Unité musicale
VIDEO 1 - sélectionne la source sonore vidéo connectée aux entrées VIDEO 1 et met la chaîne en fonction.		
VIDEO 2 - sélectionne la source sonore vidéo connectée aux entrées VIDEO 2 et met la chaîne en fonction.		
AUX - sélectionne l'élément connecté aux entrées AUX et met la chaîne en fonction.		
CD - sélectionne le changeur de CD intégré et met la chaîne en fonction.		
AM/FM - sélectionne la radio sur la dernière station captée et met la chaîne en fonction ; si la radio fonctionne, intervertit les bandes AM et FM.		
TAPE - sélectionne le magnétophone ou l'élément connecté aux entrées TAPE et met la chaîne en fonction.		
SOURCE SELECT - met la chaîne en fonction en utilisant la dernière source sonore choisie ; si la chaîne fonctionne déjà, change la source dans l'ordre suivant : CD, FM, AM, VIDEO 1, VIDEO 2, AUX, TAPE, CD...		
■ STOP - arrête le lecteur de CD et met la chaîne hors fonction au bout de 20 minutes.		
PAUSE - interrompt la lecture du CD et active la fonction STOP au bout de 20 minutes.		
▶ PLAY - lance la lecture du CD.		
RANDOM (ou ◀◀ SKIP plus SKIP ▶▶) - en mode CD, lance la lecture aléatoire de toutes les plages de tous les disques ; à la deuxième pression, lance la lecture aléatoire des plages du disque en cours d'écoute ; à la troisième pression, annule la lecture aléatoire.		
◀◀ SKIP - sélectionne la plage précédente du CD ou la station radio mémorisée précédente ; maintenue, lance la fonction de balayage des plages (CD) ou de recherche (tuner).		
▶▶ SKIP - sélectionne la plage suivante du CD ou la station radio suivante mémorisée ; maintenue, lance la fonction de balayage des plages (CD) ou de recherche (tuner).		
NEXT DISC - passe à la lecture du disque suivant placé dans le chargeur.		
VOLUME ▲ \ ▼ - augmente ou diminue le volume sonore de la chaîne.	 	 
MUTE - interrompt la sortie sur les enceintes de la zone sélectionnée, ou rétablit la sortie après une interruption.		
MUTE ALL - interrompt la sortie sur toutes les enceintes en fonctionnement, ou rétablit la sortie interrompue par l'utilisation de cette touche.		
ON/OFF - met la chaîne en fonction et hors fonction.		

Note : Pour le détail des commandes de la chaîne à partir de différentes zones d'écoute, consultez les pages 23 et 24.

Autres commandes de l'unité musicale

Les touches de fonction de l'unité musicale sont décrites à la page précédente. Les touches présentées ci-après servent à accorder la radio, à mémoriser des stations et à balayer un disque compact (Figure 20).

TUNE ◀/▶ - diminue ou augmente la fréquence radio (stations) ; en mode CD, lance un balayage rapide du disque écouté.

STORE ou ERASE - ajoute ou annule des stations de radio mémorisées (consultez les instructions détaillées à la page 20 ; permet également de changer l'intervalle entre les fréquences (page 14), et les codes personnels (page 25).

Figure 20

Commandes de l'unité musicale

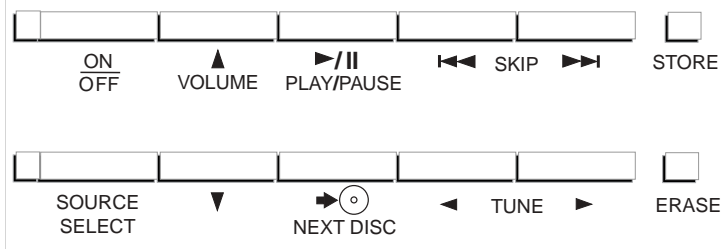
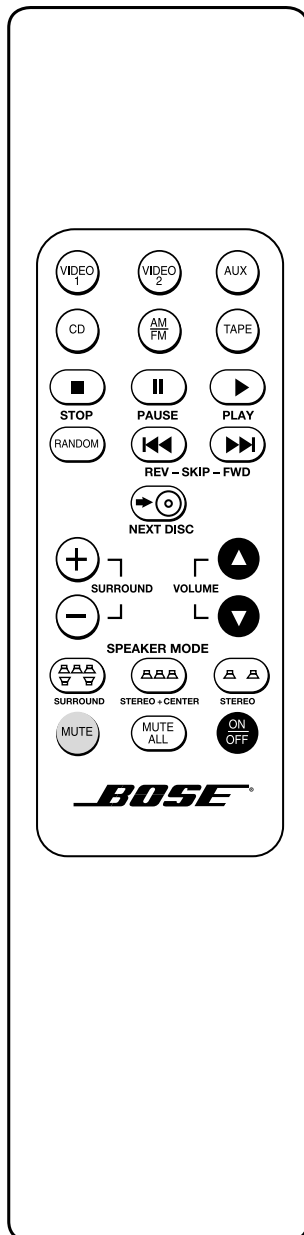

Figure 21

Télécommande



Utilisation de la télécommande Lifestyle® 25

Dans la plupart des types d'habitation, la télécommande à fréquence radio fonctionne quel que soit l'endroit où vous vous trouvez. Les signaux émis traversent murs et planchers pour commander l'unité musicale. Il vous suffit donc d'appuyer sur la touche désirée sans même diriger la télécommande vers l'unité musicale.

Note : Certaines constructions créent des « zones mortes » où la télécommande ne fonctionne pas. Déplacez simplement celle-ci de 30 à 60 cm avant de réessayer. Vous pouvez également changer l'emplacement de l'unité musicale d'environ un mètre afin de permettre une meilleure commande à distance.

La Figure 21 présente la disposition des touches de la télécommande.

Votre télécommande est munie de touches spéciales pour sélectionner le mode de sonorisation (2, 3 ou 5 enceintes), et pour régler le volume des enceintes arrière et centrale.

SPEAKER MODE - sélectionne les modes SURROUND (5 enceintes), STEREO+CENTER (3 enceintes) ou STEREO (2 enceintes).

- Lorsque vous appuyez sur VIDEO, le système sélectionne le mode SURROUND.
- Pour toutes les autres sources sonores (AM/FM, CD, AUX, TAPE), le système sélectionne le mode STEREO.
- Chaque fois que vous changez de source sonore, le système active le mode de sortie prévu en usine pour la source choisie (SURROUND pour VIDEO et STEREO pour toutes les autres).
- Pendant le fonctionnement du système, vous pouvez passer d'un mode à l'autre (SURROUND, STEREO+CENTER, STEREO).

SURROUND + / - - augmente ou diminue le volume des enceintes d'effet arrière en mode SURROUND, ou le volume de l'enceinte centrale en mode STEREO+CENTER.

- Chaque fois que vous sélectionnez le mode SURROUND, le volume des enceintes arrière et centrale revient au dernier niveau demandé. Chaque fois que vous sélectionnez le mode STEREO+CENTER, le volume de l'enceinte centrale revient au dernier niveau demandé.
- Pour rétablir le volume réglé en usine pour ces deux modes, maintenez enfoncée la touche SURROUND ou STEREO+CENTER pendant 10 secondes.
- Si vous appuyez sur SURROUND + alors que le mode STEREO est en fonction, vous activez le mode SURROUND.

Ecoute des disques compacts

Utilisation du changeur de CD

Figure 22

Chargement d'un CD

ATTENTION

N'insérez pas plusieurs disques dans un même logement. En poussant le deuxième, vous pourriez les coincer et les abîmer, ou bien endommager le chargeur ou l'unité musicale.

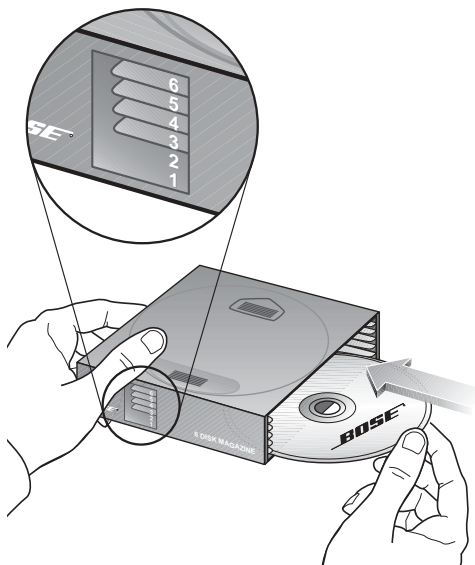

Vous pouvez charger jusqu'à six disques compacts à la fois.

Chargement des disques dans le chargeur de CD

Tenez le chargeur, le côté portant la flèche tourné vers vous. Insérez six disques au maximum, l'étiquette vers le haut (Figure 22). Veillez à ne placer qu'un disque par logement. Repérez les numéros de logement, de 1 à 6, marqués de bas en haut sur le bord de la fenêtre. Ces chiffres correspondent aux numéros de CD affichés sur l'unité musicale.

Note : Si un disque est inséré à l'envers, il n'est pas lu. L'affichage indique le mot DISC et la case correspondant au disque se met à clignoter.

Figure 23

Ejection d'un CD

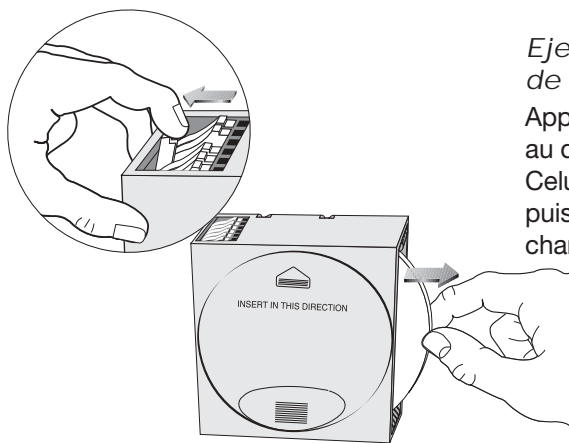

Ejection des disques du chargeur de CD

Appuyez sur le levier blanc correspondant au disque que vous souhaitez éjecter. Celui-ci sort alors suffisamment pour que vous puissiez l'attraper par le bord et le dégager du chargeur (Figure 23).

Installation du chargeur de CD dans l'unité musicale

Relevez le volet de l'unité musicale et insérez le chargeur de CD au fond de l'unité en respectant le sens de la flèche marquée sur le chargeur (Figure 24).

Figure 24

Installation du chargeur de CD

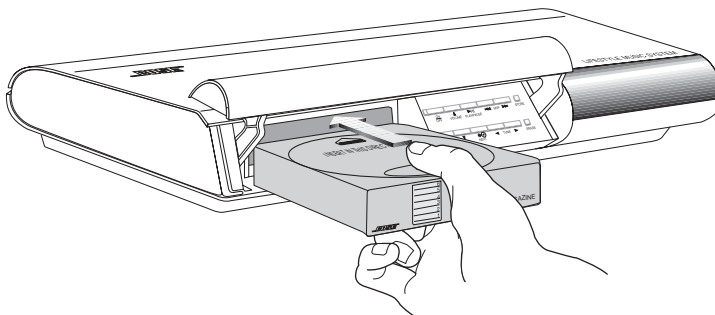
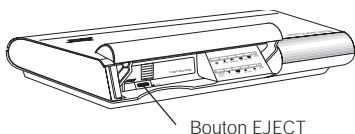

Figure 25

Bouton EJECT du chargeur de CD



Ejection du chargeur de CD de l'unité musicale

Pour extraire le chargeur, appuyez sur le bouton EJECT situé dans l'angle inférieur gauche du logement du chargeur (Figure 25).

Si un disque est en cours de lecture, l'utilisation du bouton EJECT arrête la lecture du CD, le replace dans le chargeur, puis éjecte ce dernier.

Mise sous tension de la chaîne et sélection du lecteur de CD

Activez la source CD en appuyant sur la touche CD de la télécommande ou SOURCE SELECT de l'unité musicale. Si la chaîne est déjà en fonction, utilisez l'une de ces touches pour sélectionner le lecteur de CD ; l'indicateur correspondant s'allume alors. Si le chargeur contient un disque, la lecture commence.

Note : En choisissant la source CD, vous activez la chaîne en mode STEREO (2 enceintes). Pour changer de mode, il suffit d'appuyer sur SURROUND (5 enceintes) ou STEREO+CENTER (3 enceintes).

Commandes du lecteur de CD

Opération

Touches à utiliser

Lecture ou reprise de lecture	▶ PLAY, ou ▶/ PLAY/PAUSE
Pause de lecture	PAUSE, ou ▶/ PLAY/PAUSE
Arrêt de lecture	■ STOP ou sélectionnez une autre source
Saut à la plage suivante	SKIP ▶▶ (avant)
Saut au début de la plage lue	SKIP ◀◀ (arrière) après quatre secondes de lecture
Saut à la plage précédente	SKIP ◀◀ dans les quatre premières secondes de lecture. Passé ce délai, appuyez deux fois sur cette touche. En mode RANDOM, le lecteur revient à la plage qui vient d'être lue.
Lecture d'un autre disque	⦿ NEXT DISC En mode PLAY, sélectionne les disques selon une séquence en boucle de 1 à 6 ; en mode RANDOM, sélectionne au hasard un autre disque. L'unité musicale ignore les logements de disque vides.
Balayage des plages	Maintenez enfoncée SKIP ◀◀ ou ▶▶ ou bien TUNE ◀ ou ▶
Lecture aléatoire des plages de tous les disques	RANDOM, ou SKIP ◀◀ plus ▶▶ (de l'unité musicale)
Lecture aléatoire des plages d'un disque	RANDOM, ou SKIP ◀◀ plus ▶▶ (de l'unité musicale) deux fois
Annulation de lecture aléatoire	RANDOM, SKIP ◀◀ plus ▶▶ (de l'unité) trois fois ou ■ STOP, ou bien sélectionnez une autre source.

Note : Afin d'éviter un excès d'usure du mécanisme, les fonctions de lecture automatique ou aléatoire des disques activent la fonction STOP au bout de 24 heures. Pour laisser l'unité musicale fonctionner sans intervention pendant plus de 24 heures, utilisez la radio.

L'affichage de l'unité musicale fournit les informations suivantes sur les fonctions du changeur de CD (Cf. exemple de la Figure 26) :

- le CD lu, en pause ou arrêté, ou bien NONE si aucun CD n'est chargé,
- la durée de lecture du CD en cours,
- la plage en cours de lecture,
- la sélection éventuelle des modes RANDOM ALL DISCS ou RANDOM (un seul disque),
- les logements qui ont été balayés et ceux qui contiennent un disque.
 - Les numéros encadrés représentent les disques installés.
 - Les cadres vides indiquent les logements qui n'ont pas encore été balayés par l'unité musicale.
 - L'absence de cadre signale un logement vide (ou un disque qui ne peut pas être chargé).
 - Un cadre clignotant avertit que le disque est placé à l'envers ou ne peut pas être lu.

Figure 26

Affichage pour la lecture de CD dans la zone 1 :

Disque 3, plage 8, 2 minutes et 45 secondes de lecture, 6 CD chargés, lecture aléatoire de tous les disques sélectionnée

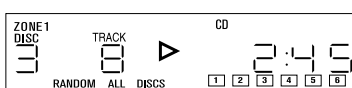

Ecoute de la radio

L'unité musicale Lifestyle® comprend une radio AM/FM.

Mise sous tension de la chaîne et sélection de la radio

Appuyez sur la touche AM/FM de la télécommande ou sur SOURCE SELECT de l'unité musicale, pour mettre la chaîne sous tension et entendre la dernière station AM ou FM captée. Le mode STEREO est automatiquement activé.

Note : Si la chaîne fonctionne et si la radio est déjà sélectionnée, la touche AM/FM permet d'intervertir les bandes AM et FM.

Accord sur les stations

Recherche des stations les plus puissantes

- Appuyez sur la touche SKIP ►► (avant) ou ◄◄ (arrière) et maintenez-la enfoncée pour lancer la recherche. Lâchez la touche : la radio s'arrête sur la première fréquence captée facilement.
- Pour interrompre la recherche plus tôt, appuyez brièvement sur SKIP ou ■ STOP.
- Vous pouvez faire une nouvelle recherche sans maintenir la touche SKIP enfoncée. Dès la fin de la première recherche, appuyez brièvement sur la touche SKIP ►► ou ◄◄.

Note : Si vous maintenez la touche SKIP enfoncée, la radio continue la recherche sans s'arrêter sur une station.

Passage de la bande AM à la bande FM

Appuyez sur AM/FM pour passer d'une bande à l'autre.

Accord manuel

Pour accorder la radio sur une station éloignée ou faible que la fonction de recherche automatique ne trouve pas, utilisez TUNE ◀ ou ▶ de l'unité musicale.

Mémorisation d'une station

Vous pouvez enregistrer jusqu'à 25 stations AM et 25 stations FM sur votre unité musicale Lifestyle®.

1. Soulevez le volet de l'unité musicale.
2. Sélectionnez une station de radio à mémoriser, soit en la réglant manuellement, soit en appuyant sur la touche SKIP et en la maintenant enfoncée.
3. Appuyez sur la touche STORE. Le numéro de mémoire disponible le plus petit clignote pendant trois secondes, puis est affecté et affiché.
4. Si vous préférez un autre numéro de mémoire, pendant que le nombre clignote, appuyez sur l'une des touches SKIP pour sélectionner un autre numéro disponible qui viendra alors s'afficher.

Note : Vous ne pouvez pas mémoriser une station à un endroit déjà utilisé sans effacer au préalable la précédente affectation (Cf. « Effacement d'une station mémorisée » ci-dessous). Si vous essayez d'enregistrer plus de 25 stations AM ou FM, "–" est affiché dans l'indicateur des mémoires.

Sélection d'une station mémorisée

Une fois les stations mémorisées, appuyez sur SKIP ►► ou ◄◄ pour sélectionner la station enregistrée suivante ou précédente. Un exemple d'affichage d'une station FM mémorisée est présenté à la Figure 27.

Effacement d'une station mémorisée

1. Soulevez le volet de l'unité musicale.
2. Sélectionnez la station mémorisée à effacer.
3. Appuyez sur la touche ERASE.

Note : Selon les préférences de chacun, vous pouvez réserver une série de numéros à chaque membre de la famille (une station pouvant être mémorisée sous plusieurs numéros). Vous pouvez également réserver des séries de numéros en fonction des types de stations. Pensez à noter les numéros enregistrés afin de pouvoir vous y reporter.

Figure 27

Affichage présentant une station FM mémorisée

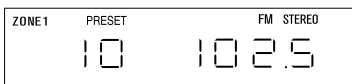

ATTENTION

Le champ magnétique généré par le module Acoustimass® ne présente pas directement de risque pour vos bandes vidéo ou audio et pour les autres supports magnétiques. Cependant, vous ne devez pas ranger les bandes contre ce module ou à proximité.

Utilisation de la chaîne avec des éléments externes

Suivez les instructions fournies aux pages 10 à 12 pour la connexion des éléments.

Mettez l'élément en fonction, directement ou à l'aide de sa télécommande. Utilisez la touche VOLUME ▲ ou ▼ de celle-ci ou de l'unité musicale Lifestyle® pour augmenter ou diminuer le volume. Activez les autres fonctions au niveau de la source en consultant sa notice s'il y a lieu. Vérifiez que l'élément est en fonction et qu'une bande, un CD, un disque laser, etc. est en place.

Note : La chaîne Lifestyle® 25 ne met pas sous tension et hors tension les éléments connectés.

Mise sous tension de la chaîne et sélection d'un élément

Appuyez sur la touche TAPE, AUX, VIDEO 1 ou VIDEO 2 de la télécommande ou sur SOURCE SELECT de l'unité musicale jusqu'à ce que l'élément désiré soit activé. La chaîne fonctionne alors en utilisant l'élément connecté à l'entrée choisie. Si la chaîne fonctionne déjà, cette touche sélectionne l'élément.

Note : Les touches TAPE et AUX activent le mode STEREO (2 enceintes) ; les touches VIDEO 1 et 2 activent le mode SURROUND (5 enceintes). Pour changer de mode, appuyez sur SURROUND (5 enceintes), STEREO+CENTER (3 enceintes) ou STEREO (2 enceintes).

L'indicateur approprié s'allume lorsque la chaîne est en fonction et l'élément activé.

Utilisation d'une source sonore vidéo

Appuyez sur la touche VIDEO 1 ou VIDEO 2 de la télécommande ou sur SOURCE SELECT de l'unité musicale jusqu'à ce que VIDEO 1 ou 2 apparaisse sur l'affichage. La chaîne se met en fonction en mode SURROUND en utilisant la source sonore vidéo reliée aux jacks VIDEO 1 ou 2. Si la chaîne fonctionne déjà, la touche active l'élément et le mode SURROUND.

Si la source vidéo est connectée à l'unité musicale sur les jacks AUX ou TAPE, appuyez sur la touche AUX ou TAPE de la télécommande ou sur SOURCE SELECT de l'unité musicale afin de sélectionner cet élément. La chaîne se met en fonction en mode STEREO. Appuyez sur la touche SURROUND pour passer sur cinq enceintes.

Utilisation d'un magnétophone

Pour enregistrer sur un magnétophone connecté, sélectionnez la source (AM/FM, CD, AUX, VIDEO 1 ou 2) à enregistrer. Dans un système à deux zones, sélectionnez-la dans la zone 1. Effectuez l'enregistrement au niveau du magnétophone.

Utilisation d'un casque

Pour une écoute au casque, utilisez le mini-jack stéréo de l'unité musicale (Figure 28). Cette prise jack accepte la plupart des casques ; en cas de besoin, vous pouvez vous procurer un adaptateur chez les revendeurs Bose® et dans la plupart des magasins d'électronique.

La connexion d'un casque coupe la sortie des enceintes reliées au jack SPEAKER ZONE 1.

Figure 28

Branchement du casque

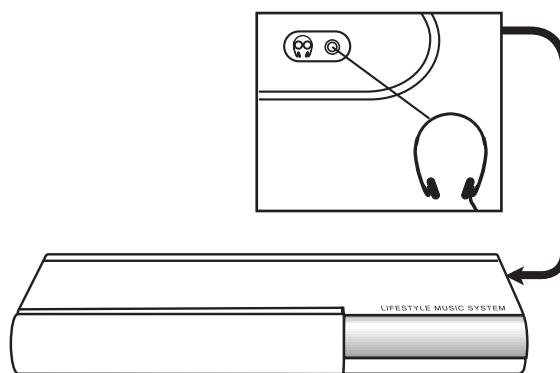
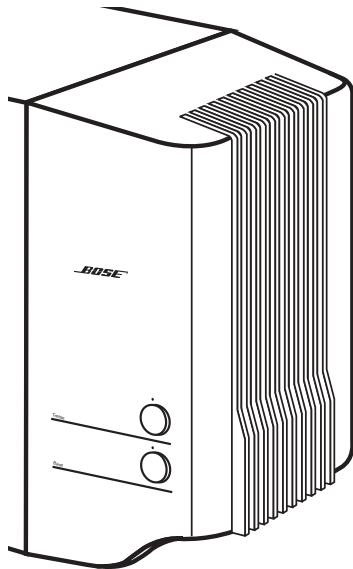

Figure 29

Commandes des basses et des aigus



Amélioration acoustique de votre chaîne

Dans la plupart des cas, il suffit de suivre les recommandations concernant l'emplacement de vos enceintes (page 6 et 7) pour obtenir une qualité sonore excellente.

Vous n'avez pas besoin de modifier les réglages de tonalité pour les changements de volume sonore, car la technologie brevetée Bose® de traitement des signaux assure un équilibre de tonalité naturel sur toute la plage de réglage du volume sonore.

Si vous le désirez, vous pouvez améliorer les qualités acoustiques de votre chaîne de la manière suivante.

Réglage des commandes de vos enceintes

Les boutons de commande des aigus (TREBLE) et des basses (BASS) de votre chaîne Lifestyle® 25 sont situés sur le module Acoustimass® (Figure 29). Ils permettent de régler les sons de hautes fréquences (les aigus) et de basses fréquences (les basses). En réglage normal, les boutons de commande sont en position médiane, cette position se sent fort par un léger encliquetage quand on les tourne. Pour augmenter les aigus ou les basses, il faut tourner le bouton correspondant vers la droite ; en le tournant vers la gauche, on les diminue.

Compensation de l'acoustique de la pièce

L'acoustique de votre pièce (ses qualités sonores) peut affecter la qualité sonore globale de tout ensemble d'enceintes. Vous pouvez bien souvent atténuer les problèmes d'acoustique en manipulant avec précaution les boutons de commande TREBLE et BASS.

Excès ou insuffisance d'aigus

Les pièces comportant peu de mobilier absorbant les sons, en particulier les pièces ayant un plancher et des murs nus, peuvent avoir une sonorité « criarde ». Pour diminuer les aigus tournez le bouton de commande TREBLE vers la gauche (vers -).

Dans les pièces comportant beaucoup de mobilier absorbant les sons, par exemple des meubles capitonnés, de la moquette ou des rideaux, les aigus de votre chaîne vont être moins forts. Vous pouvez augmenter les aigus en éloignant les enceintes des surfaces capitonnées ou bien en tournant légèrement vers la droite (vers +) le bouton de commande TREBLE.

Excès ou insuffisance de basses

Vous pouvez diminuer les basses en tournant vers la gauche (vers -) le bouton de commande correspondant ou les augmenter en le tournant vers la droite (vers +).

L'emplacement du module Acoustimass affecte la proportion des basses perçues. Si vous approchez le module de l'angle de la pièce, vous augmenterez la quantité de basses. En revanche, si vous l'écartez de l'angle, la proportion de basses diminuera.

Figure 30

Exemple de deux zones d'écoute : enceintes Lifestyle® 25 dans la zone 1 et jeu d'enceintes amplifiées Acoustimass® dans la zone 2

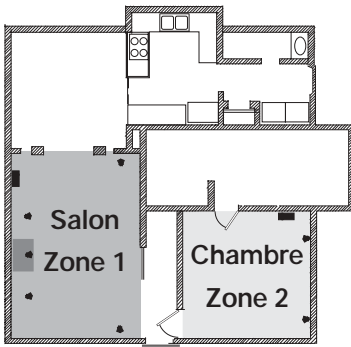

Utilisation de deux zones d'écoute

La chaîne Lifestyle® 25 peut commander le son à partir d'une ou deux sources vers deux aires d'écoute différentes. Chaque aire, qu'il s'agisse d'une pièce ou de plusieurs ou même d'une partie extérieure, est reconnue comme étant une zone. En ajoutant des enceintes amplifiées et une deuxième télécommande, vous pouvez délimiter deux zones d'écoute.

Fonctionnement des zones

- Les zones 1 et 2 peuvent fonctionner avec deux sources sonores différentes simultanément : CD, tuner AM/FM, TAPE, son VIDEO ou AUX.
- On peut écouter la même source dans les deux zones en même temps.
- Une seule station de radio peut être utilisée à la fois.

Définition des deux zones

- Les enceintes de la chaîne Lifestyle® 25 sont prévues pour la zone 1.
- Toute combinaison de pièces ou d'étages de votre maison peut être définie comme une zone.
- Utilisez un câble de la chaîne Lifestyle® pour connecter un deuxième jeu d'enceintes amplifiées Bose® à la prise jack SPEAKER ZONE 2 située à l'arrière de l'unité musicale.
- Vous pouvez également installer des adaptateurs spéciaux pour connecter une chaîne stéréo existante.
- Utilisez une deuxième télécommande pour chaîne Lifestyle® pour contrôler la zone 2.

Consultez votre revendeur ou contactez Bose pour toute information sur les enceintes amplifiées supplémentaires, les télécommandes, les câbles et les adaptateurs en vue de connexions avec d'autres équipements.

Affectation d'une deuxième télécommande à la zone 2

Pour faire fonctionner les enceintes connectées à la sortie ZONE 2, vous avez besoin d'une deuxième télécommande, affectée à la ZONE 2.

Pour affecter la deuxième télécommande au contrôle des enceintes de la deuxième zone, procédez comme suit :

1. Ouvrez le couvercle du compartiment à piles de la télécommande.
2. Repérez le micro-commutateur 8 (Figure 31). S'il est en *position basse* pour la ZONE 1, poussez-le en *position haute* pour la ZONE 2, à l'aide d'un trombone, d'un stylo à bille ou d'un objet similaire.
3. Veillez à ce que les commutateurs du code personnel (1, 2, 3 et 4) correspondent à ceux de la première télécommande. (Reportez-vous à la page 25 pour tout détail sur les codes personnels.)
4. Replacer le couvercle du compartiment à piles.

Figure 31

Positions du commutateur de code de zone

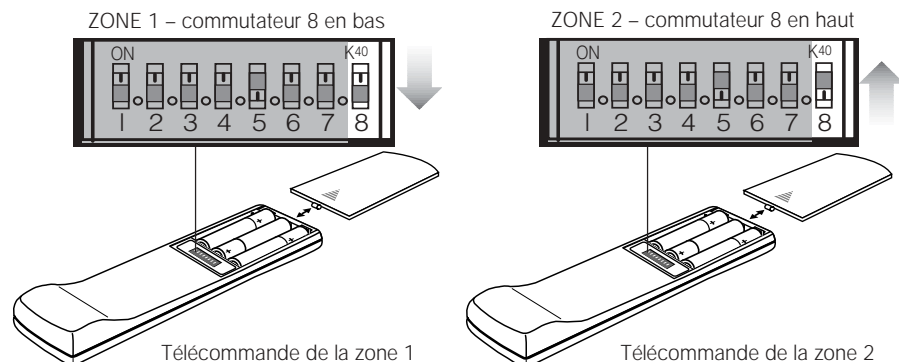

Contrôle des deux zones d'écoute

Contrôle des zones à l'aide des télécommandes

Pour commander deux zones, une télécommande doit être affectée à chaque zone. Consultez les instructions à la page 23 pour l'affectation d'une deuxième télécommande à la ZONE 2.

- Vous pouvez sélectionner et commander des sources dans chaque zone à l'aide de la télécommande appropriée.
- Vous pouvez modifier le volume sonore dans chaque zone directement à l'aide de la télécommande appropriée.
- Vous pouvez activer et désactiver chaque zone directement à l'aide de la télécommande appropriée.
- Vous pouvez écouter la même source dans les deux zones à la fois.

Contrôle des zones à partir du panneau de l'unité musicale

Pour mettre les deux zones en fonction et hors fonction à l'aide de l'unité musicale, il faut respecter la séquence d'opérations suivante :

- Pour mettre la zone 2 en fonction à partir de l'unité, appuyez sur la touche ON/OFF et maintenez-la enfoncée. Observez sur l'affichage la ou les zones en fonction. Relâchez la touche pour que l'indicateur approprié reste affiché.

En maintenant la touche ON/OFF enfoncée, vous lancez la séquence en boucle suivante :

	Zone 1	Zone 2
Premièrement	En fonction	Hors fonction
Deuxièmement	En fonction	En fonction
Troisièmement	Hors fonction	En fonction

- Pour mettre les zones en fonction ou hors fonction à partir de l'unité lorsque les deux zones sont activées, appuyez sur la touche ON/OFF pour la séquence suivante :

	Zone 1	Zone 2
	En fonction	En fonction
Première pression	Hors fonction	En fonction
Deuxième pression	Hors fonction	Hors fonction
Troisième pression	En fonction	Hors fonction
Quatrième pression	Hors fonction	Hors fonction
Pressions suivantes	La zone 1 est alternativement activée et désactivée.	

- Si la zone 1 est activée (même si la zone 2 l'est aussi), les touches de l'unité musicale ne commandent que la zone 1.
- Si la zone 2 est la seule à être activée, les touches de l'unité commandent la zone 2.
- Si vous appuyez sur la touche SOURCE SELECT pour sélectionner FM ou AM alors que la zone 2 diffuse l'autre bande de fréquences, la bande choisie dans la zone 2 clignote sur l'affichage. Si vous ne voulez pas changer de bande pour la zone 2, utilisez SOURCE SELECT dans les deux secondes qui suivent, pour sélectionner une autre source.

Informations sur la zone affichées sur l'unité musicale

- Si la zone 1 ou les deux zones sont activées, l'affichage fournit les informations concernant la zone 1.
- Si seule la zone 2 est activée, l'affichage fournit les informations relatives à cette zone.

Changement des codes personnels définis

Chaque télécommande Lifestyle® utilise un système de correspondance de codes personnels pour communiquer avec l'unité musicale appropriée. Si les ordres de votre télécommande semble interférer avec ceux d'une autre chaîne Lifestyle® proche, vous pouvez facilement définir un nouveau code pour votre chaîne et sa ou ses télécommandes, en suivant la procédure suivante.

1. Ouvrez le couvercle du compartiment à piles de la télécommande et repérez les micro-commutateurs (Figure 32).
2. Pour créer un nouveau code, changez la position de l'un au moins des commutateurs 1, 2, 3 ou 4 en les plaçant sur la position opposée. Pour cela, utilisez un trombone, un stylo à bille ou un objet similaire.

Note : Ne touchez pas aux commutateurs 5, 6 ou 7. Le réglage standard du fabricant est comme suit : commutateur 5 en haut et les commutateurs 6 et 7 en bas.

3. Remplacez le couvercle du compartiment à piles.

Figure 32

Micro-commutateurs pour la définition des codes personnels et des zones

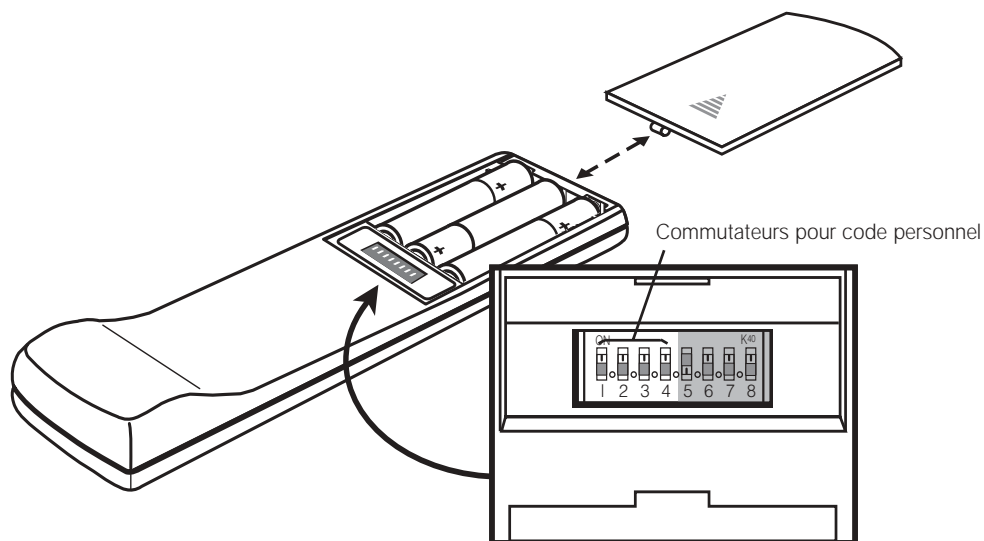

4. Soulevez le volet de l'unité musicale.
5. Mettez les deux zones hors tension.
6. Appuyez sur la touche STORE et maintenez-la enfoncée. Sur l'affichage, PROGRAM commence à clignoter.
7. Pendant que vous enfoncez la touche STORE et que l'affichage clignote, appuyez sur l'une des touches de la télécommande.
 - Le clignotement s'arrête et le mot PROGRAM s'affiche quelques instants pour confirmer la reconnaissance du nouveau code personnel.
 - La vérification du code est affichée sous la forme de quatre rectangles correspondant à la position des quatre commutateurs (positions hautes et basses). Cf. exemple de la Figure 33.
8. Relâchez la touche STORE. La chaîne reste hors fonction.
9. Si vous disposez d'autres télécommandes, modifiez la position des commutateurs en fonction de la première télécommande. Il n'est pas nécessaire alors de reprendre les étapes 4 à 8.

Figure 33

Affichage confirmant un exemple de code personnel défini (commutateur 1 en haut, commutateurs 2, 3 et 4 en bas)

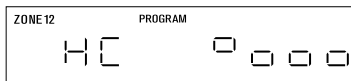

Note : Pour vérifier le code de votre chaîne, appuyez sur la touche STORE pendant que la chaîne est hors fonction. L'affichage confirme le réglage des commutateurs de 1 à 4.

Identification des problèmes

Problème	Solution
La chaîne ne fonctionne pas du tout	<ul style="list-style-type: none"> • Vérifiez le branchement du connecteur d'alimentation sur l'unité musicale, du cordon d'alimentation sur le module Acoustimass®, du cordon et du bloc d'alimentation sur les prises électriques murales. • Vérifiez qu'une source sonore est sélectionnée (CD, AM/FM, etc.). • Débranchez le bloc d'alimentation pendant une minute puis rebranchez-le. Cela lui permet de se réinitialiser s'il y a eu une surtension ou une panne de courant momentanée. • Si la chaîne ne répond pas, appuyez simultanément sur les touches STORE, ERASE et ON/OFF (de l'unité musicale) pour la réinitialiser.
Absence de sortie sonore	<ul style="list-style-type: none"> • Augmentez le volume sonore. • Vérifiez l'indicateur MUTE. S'il est allumé, appuyez sur la touche MUTE de la télécommande pour rétablir la sortie sonore. • Veillez à ce que le câble d'entrée audio soit bien inséré dans la prise jack SPEAKER ZONE 1 de l'unité musicale et que le connecteur à plusieurs broches situé à l'autre extrémité soit correctement enfoncé dans la prise jack AUDIO INPUT du module Acoustimass. • Vérifiez les connexions des enceintes. • Pour rétablir la communication entre l'unité musicale et les enceintes, mettez l'unité hors fonction pendant 10 secondes, puis remettez-la en fonction. • Contrôlez les connexions de tous les éléments externes et vérifiez que la sélection effectuée correspond aux éléments désirés. • Assurez-vous que la face étiquetée du CD placé dans le chargeur est dirigée vers le haut et que le chargeur est correctement installé dans l'unité musicale. • Débranchez le casque, s'il y a lieu. • Branchez les antennes FM et AM.
Pas de son sur l'enceinte centrale	<ul style="list-style-type: none"> • Vérifiez que le câble de l'enceinte centrale est correctement branché à ses deux extrémités. • Sélectionnez le mode STEREO+CENTER (3 enceintes) ou le mode SURROUND (5 enceintes).
Trop de son sur l'enceinte centrale	<ul style="list-style-type: none"> • En mode STEREO+CENTER, appuyez sur SURROUND – pour diminuer le volume de l'enceinte centrale. • Maintenez enfoncée la touche de mode STEREO+CENTER (3 enceintes) pendant 10 secondes afin de rétablir le volume pré réglé en usine pour l'enceinte centrale.
Pas de son sur les enceintes d'effet arrière	<ul style="list-style-type: none"> • Sélectionnez le mode SURROUND (5 enceintes). • Appuyez sur la touche SURROUND +. • Maintenez enfoncée la touche de mode SURROUND pendant 10 secondes afin de rétablir le volume pré réglé en usine pour les enceintes d'effet arrière. • Vérifiez que la source de son vidéo est enregistrée en stéréo et codé Surround, et que l'appareil utilisé (téléviseur, magnétoscope, lecteur de disques laser) est un modèle stéréo.
Les enceintes d'effet arrière sont trop bruyantes	<ul style="list-style-type: none"> • En mode SURROUND, appuyez sur la touche SURROUND –. • Vérifiez que les enceintes frontales gauche et droite sont reliées aux prises jack correspondant à leur emplacement (bleues), et qu'il en est de même pour les enceintes d'effet arrière gauche et droite (prises orange). • Maintenez enfoncée la touche de mode SURROUND pendant 10 secondes afin de rétablir le volume pré réglé en usine pour les enceintes d'effet arrière.

<i>Problème</i>	<i>Solution</i>
La télécommande fonctionne mal ou pas du tout	<ul style="list-style-type: none"> • Vérifiez la position (+ et -) des piles et leur état (Cf. page 14). • Faites fonctionner la télécommande plus près de l'unité musicale. • Déplacez la télécommande (ou l'unité musicale) d'environ un mètre afin d'éviter les « zones mortes » (Cf. Note à la page 17). • Vérifiez que la câble d'entrée audio est correctement branché et déroulé. • Veillez à ce que les codes de la télécommande et de l'unité musicale correspondent. Si ce n'est pas le cas, reprenez les étapes 4 à 8 de la page 25.
L'unité se met seule en fonction et hors fonction ou présente des dysfonctionnements aléatoires	<ul style="list-style-type: none"> • Changez le code personnel de la télécommande afin de prévenir toute interférence avec celle d'une autre chaîne Lifestyle® proche. Cf. les instructions appropriées à la page 25.
La radio ne fonctionne pas	<ul style="list-style-type: none"> • Vérifiez la connexion des antennes. • Modifiez la position des antennes pour améliorer la réception. • L'antenne AM doit être en position verticale. • Eloignez davantage les antennes du téléviseur ou des autres équipements électroniques. • Vous êtes peut-être dans une zone de faible couverture radio.
Le lecteur de CD ne fonctionne pas	<ul style="list-style-type: none"> • Vérifiez que le symbole de lecture ► est affiché. • Appuyez sur CD, puis attendez quelques secondes avant d'appuyer sur PLAY. • Contrôlez l'installation du chargeur. • Vérifiez la présence d'un CD dans le chargeur, étiquette vers le haut. Si le disque est placé étiquette vers le bas ou s'il ne peut pas être lu, le cadre correspondant clignote. • Ejectez le chargeur, puis réessayez de charger le disque compact. • Il y a peut-être de la poussière ou des saletés sur le CD. Nettoyez-le (Cf. Figure 35). • Ce disque pouvant être défectueux, essayez-en un autre. • L'affichage E01 indique une erreur mécanique. Débranchez l'unité musicale. Rebranchez-la et essayez une autre fois. Si E01 réapparaît, contactez le Service Client de Bose® à l'adresse indiquée à la fin de cette notice.
Le son est déformé en FM	<ul style="list-style-type: none"> • Modifiez la position de l'antenne pour diminuer les interférences.
Le son est déformé	<ul style="list-style-type: none"> • Vérifiez que les câbles des enceintes ne sont pas endommagés et que les connexions sont bien faites. • Diminuez le son des éléments externes connectés sur l'unité musicale.
Absence de sortie sonore du magnétophone, du lecteur de CD, du magnétoscope ou du téléviseur	<ul style="list-style-type: none"> • Vérifiez toutes les connexions. • Assurez-vous que l'élément est en fonction. • Reportez-vous aux notices d'utilisation du ou des éléments concernés.

Durée de la garantie

La chaîne Bose® Lifestyle® 25 System est couverte par une garantie cessible de 1 an. Les détails de cette garantie sont indiqués sur la carte de garantie qui accompagne votre chaîne. Veuillez remplir cette carte soigneusement et la renvoyer à Bose.

Service Client

Si vous avez besoin d'une assistance complémentaire pour certains problèmes, contactez le Service Client de Bose. Vous trouverez les différentes adresses et les numéros de téléphone de ce service à la fin de cette notice.

Soin de la chaîne Lifestyle® 25

Le seul entretien nécessaire est le nettoyage de la chaîne et des disques compacts, ainsi que le remplacement des piles de la télécommande.

Pour toute information sur le remplacement des piles, consultez le paragraphe « Préparation de la télécommande » à la page 14.

Figure 34

Comment manipuler un CD

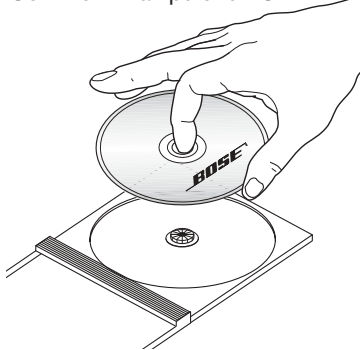

Manipulation des disques compacts

Manipulez les disques en les tenant par les bords afin d'éviter les empreintes et les rayures (Figure 34).

Pour éliminer les tâches et les traces de doigts de la surface d'un disque, utilisez un chiffon non pelucheux, doux et sec. Essuyez le disque en suivant des mouvements partant du centre vers l'extérieur (Figure 35). N'utilisez aucun produit chimique car il pourrait endommager le disque.

Ne pas écrire sur la surface du disque ni y coller des étiquettes.

Pour réduire l'exposition à la poussière et à la saleté, replacez les disques dans leur boîtier après utilisation. Conservez chaque disque dans son boîtier, à l'abri du soleil direct, des températures élevées et de l'humidité.

Figure 35

Comment nettoyer un CD

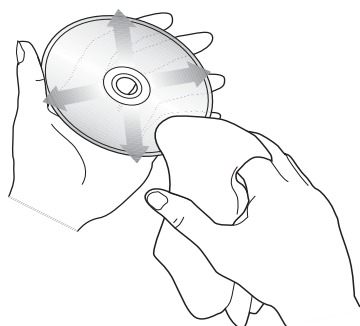

Nettoyage de l'unité musicale

Utilisez exclusivement un chiffon doux et sec pour nettoyer l'extérieur de l'unité musicale.

Ne recourez à aucun solvant, produit chimique ou solution de nettoyage qui contient de l'alcool, de l'ammoniaque ou des composants abrasifs. Ne laissez aucun liquide pénétrer par l'une quelconque des ouvertures. N'utilisez pas de pulvérisateur à proximité de la chaîne.

Nettoyage des enceintes

Nettoyez l'extérieur des enceintes à l'aide d'un chiffon doux et humide. Pour entretenir leur aspect, vous pouvez vous servir d'un produit pour vitres sans ammoniaque et d'un chiffon doux.

N'utilisez pas de pulvérisateur à proximité de la chaîne. Ne recourez à aucun solvant, produit chimique ou solution de nettoyage qui contient de l'alcool, de l'ammoniaque ou des composants abrasifs. Ne laissez aucun liquide pénétrer par l'une quelconque des ouvertures.

Les grilles des enceintes ne requièrent aucun soin particulier. Vous pouvez néanmoins les aspirer avec précaution, si nécessaire.

Transport de l'unité musicale

Avant de transporter l'unité musicale, suivez cette procédure afin de verrouiller le mécanisme du lecteur de CD.

1. Ejectez le chargeur de CD.
2. Vérifiez que l'unité musicale est hors fonction (toutes les zones).
3. Appuyez simultanément sur les touches STORE, ERASE et PLAY/PAUSE de l'unité musicale, puis relâchez-les.
4. Appuyez sur la touche EJECT et maintenez-la enfoncée pendant 10 secondes. Le monte-disque se met en position de verrouillage.
5. Si vous continuez à entendre le mouvement du monte-disque, attendez 10 secondes et répétez les étapes 3 et 4.

Le mécanisme du lecteur de CD se déverrouillera automatiquement la prochaine fois que vous sélectionnerez le lecteur de CD.

Informations techniques

Puissance nominale du bloc d'alimentation de l'unité musicale

E.-U./Canada : 120 V ~ 60 Hz 25 VA

Europe : 230 V ~ 50 Hz 25 VA

Australie : 240 V ~ 50 Hz 25 VA

Bi-tension : 120 V ~ 60 Hz 25 VA et
230 V ~ 50 Hz 25 VA

Puissance nominale de la chaîne

E.-U./Canada : 120 V ~ 50/60 Hz 350 W

Europe/Australie : 220/240 V ~ 50/60 Hz 350 W

Bi-tension : 115/230 V ~ 50/60 Hz 350 W

Entrées de l'unité musicale

TAPE : 2 V rms maximum

AUX, VIDEO : 2 V rms maximum

Antenne FM : 75 Ω

Antenne AM : 12 μH

Alimentation : 12 V ~, 1,3 A

Sorties de l'unité musicale

Audio variables : SPEAKER ZONES 1 et 2

Audio fixes : ZONE 1, ZONE 2, TAPE

Casque : 32 Ω d'impédance minimum

SERIAL DATA : pour usage futur

Disposition des broches du connecteur de zone :

1. audio variable gauche
2. audio variable droite
3. audio fixe gauche
4. audio fixe droite
5. masse audio
6. ligne de commande +10 V
7. données SMART SPEAKER
8. masse ligne de commande (et antenne de télécommande)

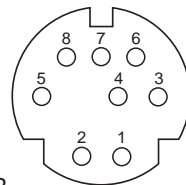

Portée de la télécommande

20 m

Dimensions

Unité musicale

39,4 x 20,3 x 6,6 cm (L x P x H)

Enceinte cubique

7,6 x 12,2 x 15,2 cm (L x P x H)

Module Acoustimass®

59 x 19 x 35,5 cm (L x P x H)

Poids

Unité musicale

2,7 kg

Enceinte cubique

1 kg

Module Acoustimass

15 kg

Poids total emballé

29,5 kg

Finition

Unité musicale

Aluminium

Enceintes cubiques

Polymère peint

Module Acoustimass

Polymère, fini vernis vinylique

Accessoires

Pour toute information concernant les supports de montage, les pieds, les chargeurs de CD, les télécommandes supplémentaires et la connexion d'enceintes amplifiées Bose® supplémentaires, contactez votre revendeur Bose. Vous pouvez également appeler la société Bose en vous reportant aux références téléphoniques indiquées à la fin de cette notice.

- A**
 accessoires 29
 acoustique de la pièce 22
 adaptateur 9
 affichage 14, 15, 18–21, 24–27
 affichage d'une erreur 27
 AM/FM 4, 15–17, 20, 21, 26
 amélioration acoustique 6, 20, 22
 anneau rouge 8
 antenne 5, 11, 13, 26, 27, 29
 antenne AM 5, 13, 26, 29
 antenne FM 5, 13, 29
 AUX 11, 16, 17, 21, 23, 29
- B**
 bi-tension 5, 9, 14, 29
 bloc d'alimentation 5, 9, 14, 15, 26, 29
 borne 8
 bouton de commande BASS 22
 bouton de commande TREBLE 22
 bouton EJECT 18
- C**
 câble 5–10, 12, 26, 27
 câble d'enceinte 5–8, 27
 câble d'enceinte d'effet arrière 8
 câble d'entrée audio 5, 7–9, 26
 casque 21, 26
 CD 4, 5, 10, 12, 15–21, 23, 26–29
 changeur de CD 4, 16, 18, 19
 chargeur 5, 16, 18, 26, 27
 chargeur de CD 5, 18
 code personnel 14, 25
 commandes 7, 10, 16, 17, 22, 25, 29
 commutateur 14, 23, 25
 connexions 8, 9, 11–13, 26, 27
 consignes de sécurité 2
 cordon d'alimentation 5, 9, 15, 26
- D**
 déballage 5
- E**
 E01 27
 emplacement 6, 7, 13, 22
 emplacement des enceintes 6, 7
 enceinte amplifiée 23, 29
 enceinte centrale 6, 26
 enceinte cubique 6, 29
 enceinte d'effet arrière 4, 7, 8, 26
 enceinte frontale 4, 6, 7, 26
 ERASE 14, 17, 20
- I**
 identification des problèmes 26
 intervalle entre les stations radio 14
- L**
 lecteur de disques laser 10–12, 26
 lecture aléatoire 15, 16, 19
- M**
 magnétophone 4, 12, 16, 21
 magnétoscope 7, 10–12, 26, 27
 module Acoustimass® 2–9, 13, 15, 21, 22, 26, 29
 MUTE 15, 16, 26
 MUTE ALL 15, 16
- N**
 nettoyage 28
 NEXT DISC 16
 numéro de série 3, 5
- O**
 ON/OFF 24
- P**
 patins en caoutchouc 5
 PAUSE 19
 piles 5, 14, 27, 28
 PLAY 12, 15, 16, 19, 27
 port 7
- R**
 radio 2, 4, 15–17, 19, 20, 23, 24, 27
 rallonge RCA 8
 RANDOM 15, 16, 19
 récepteur TV par câble 10
 réglage 2, 14
- S**
 sélecteur d'alimentation 9
 Service Client 6, 8, 27
 SKIP 16, 19, 20
 sonorisation Surround 4–8, 10, 17, 26
 SOURCE SELECT 16, 19–21
 source de son vidéo 4, 12, 16, 21
 station radio mémorisée 15–17, 20
 STOP 16, 19, 20
 STORE 17, 20, 25
 SURROUND 4, 11, 15, 17, 26
- T**
 TAPE 11, 12, 15–17, 21, 23, 29
 télécommande 4, 5, 11, 14–17, 21–29
 télévision 4, 6, 7, 10–12, 26, 27
 tension 2, 5, 9, 14, 29
 tourne-disque 12
 TUNE 17, 19, 20
 tuner 16
- U**
 unité musicale 2–5, 7–21, 23–29
- V**
 ventilation 7
 VIDEO 11, 15–17, 21, 23, 29
 VideoStage™ 4
 VOLUME 15, 16, 21
 volume 10, 11, 15–17, 21, 22, 26
- Z**
 zone d'écoute 8, 15, 16, 23, 24
 zones 8, 15, 16, 23–27, 29

USA

Bose Corporation, The Mountain
Framingham, MA 01701-9168
1-800-288-BOSE (1-800-288-2673)
Weekdays 9 a.m. to 8 p.m.
Saturdays 9 a.m. to 3 p.m.
ET (eastern time)

Canada

Bose Ltd., 8-35 East Beaver Creek Road
Richmond Hill, Ontario L4B 1B3
1-800-444-BOSE (1-800-444-2673)
9 a.m. to 5 p.m. ET (eastern time)

European Office

Bose B.V., Nijverheidstraat 8
1135 GE Edam, Nederland
TEL 0299-371055 FAX 0299-368163

Australia

Bose Australia, Inc., 1 Sorrell Street
Parramatta, N.S.W. 2150
TEL 02 204-6111 FAX 02 204-6122

Belgique/België

Bose N.V., Limesweg 2, B-3700 Tongeren
TEL 012-390800 FAX 012-390840

Danmark

Bose A/S, Industrivej 7, 2605 Brøndby
TEL 43437777 FAX 43437818

Deutschland

Bose GmbH, Max-Planck-Straße 36d
D-61381 Friedrichsdorf
TEL 06172-71040 FAX 06172-710419

France

Bose S.A., 6, rue Saint Vincent
78100 Saint Germain en Laye
TEL 01-30616363 FAX 01-30614105

India

Bose Corporation India Private Limited
W-16, Greater Kailash-11
New Delhi 110 048
TEL (011) 648 4462 FAX (011) 648 4463

Ireland

Bose Corporation
Carrickmacross, Co Monaghan
TEL 042-61988 FAX 042-61998

Italia

Bose S.p.A., Via Luigi Capucci, 12
00147 Roma
TEL 06-5127641 FAX 06-5115438

Japan

Bose K.K., Shibuya YT Building
28-3 Maruyama-cho
Shibuya-ku, Tokyo 150
TEL 3-5489-1052 FAX 3-5489-0591

Nederland

Bose B.V., Nijverheidstraat 8
1135 GE Edam
TEL 0299-366661 FAX 0299-368166

Norge

Bose A/S, Solheimsgate 11
N-2001, Lillestrøm
TEL 63-817380 FAX 63-810819

Österreich

Bose Ges.m.b.H., Vienna Business Park
Wienerbergstrasse 7 (10.OG)
A-1100 Vienna
TEL 01-60404340 FAX 01-604043423

Schweiz

Bose AG, Rünenbergerstrasse 13
4460-Gelterkinden
TEL 061-9815544 FAX 061-9815502

Sverige

Bose A/S, Blandsädsgratan 2D
S-43146 Mölndal
TEL 031-878850 FAX 031-274891

United Kingdom

Bose Limited, Unit G2
Trinity Trading Estate
Sittingbourne, Kent ME10 2PD
TEL 01795-475341 FAX 01795-427227

Other Locations

Bose Service, 1 New York Avenue
Framingham, MA 01701-9168 USA
TEL (508) 229-8484 FAX (508) 229-3891



BOSE[®]
Better sound through research[®]

©2004 Bose Corporation
The Mountain, Framingham, MA 01701-9168 USA
187718-FRAvo AM Rev.01