

**BOSE**<sup>®</sup>

# L1<sup>™</sup> model I system

---

Notice d'utilisation

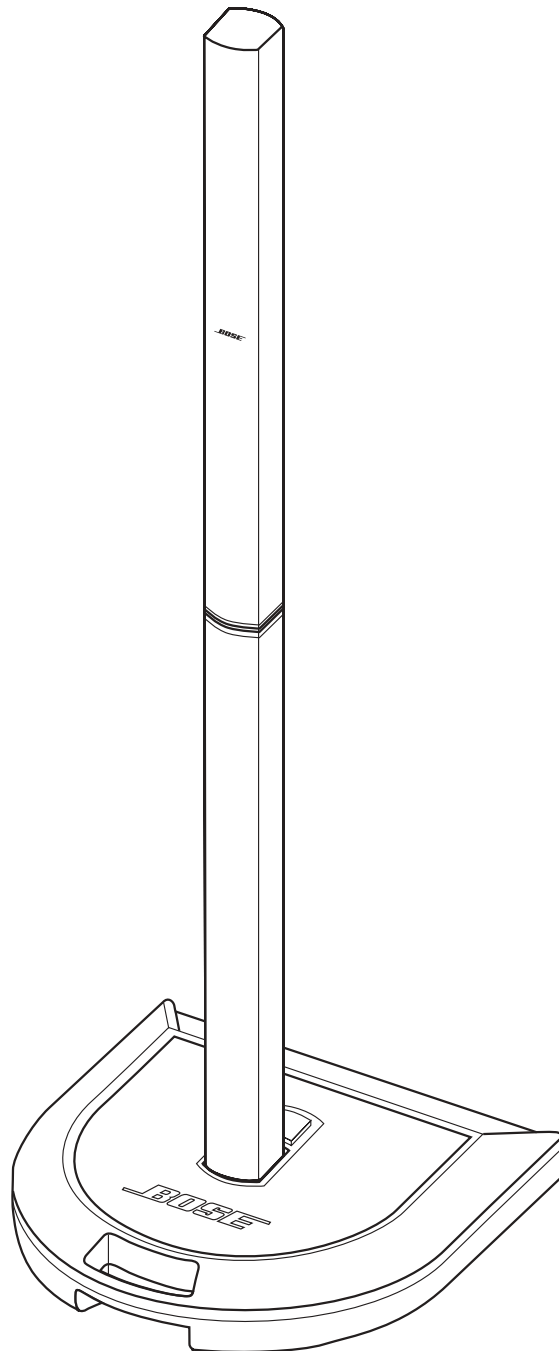

## ***Veuillez lire cette notice d'utilisation***

Prenez le temps de lire attentivement les instructions de cette notice d'utilisation. Elles vous seront précieuses pour installer et utiliser correctement votre système et vous aideront à tirer le meilleur parti de sa technologie. Conservez cette notice d'utilisation pour référence ultérieure.

**AVERTISSEMENT :** Afin de limiter les risques d'incendie ou d'électrocution, n'exposez pas l'appareil à la pluie ou à l'humidité.

**AVERTISSEMENT :** Afin d'éviter tout risque d'électrocution, insérez bien la fiche du cordon d'alimentation dans la fente correspondante de la prise d'alimentation.

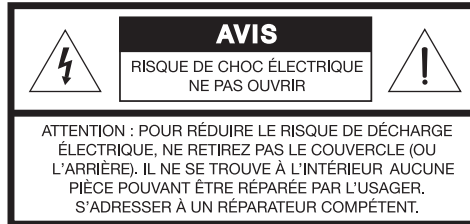
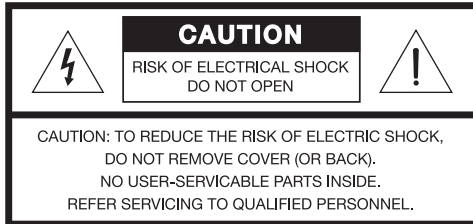

**AVERTISSEMENT :** Afin de limiter les risques d'électrocution, ne démontez pas ce système à moins de disposer des qualifications requises. Adressez-vous à un réparateur qualifié. Les marquages de SÉCURITÉ présentés sur cette page sont situés sur les boîtiers de votre système.

Ces marquages de SÉCURITÉ peuvent être situés sur les boîtiers du socle amplificateur L1™ model I system :



Le symbole représentant un éclair avec une flèche à l'intérieur d'un triangle équilatéral est utilisé pour prévenir l'utilisateur de la présence d'une tension électrique dangereuse non isolée à l'intérieur de l'appareil. Cette tension est d'un niveau suffisamment élevé pour représenter un risque d'électrocution.



Le symbole représentant un point d'exclamation à l'intérieur d'un triangle équilatéral, tel qu'il figure sur le système, signale à l'utilisateur la présence d'instructions importantes relatives au fonctionnement et à l'entretien de l'appareil dans cette notice d'installation.

**ATTENTION :** Ne placez jamais d'objets enflammés, tels que des bougies allumées, sur l'appareil.

**ATTENTION :** Lorsque la fiche d'alimentation est utilisée comme dispositif de débranchement de l'appareil, elle doit rester facilement accessible.

**ATTENTION :** Cet appareil doit être connecté à une prise électrique dotée d'une mise à la terre.

## ***Instructions importantes relatives à la sécurité***

- Veuillez lire ces instructions.**
- Veuillez conserver ces instructions.**
- Respectez tous les avertissements.**
- Suivez toutes les instructions.**
- N'utilisez pas cet appareil à proximité d'eau ou d'une source d'humidité.**
- Utilisez uniquement un chiffon sec pour le nettoyage.**
- Ne bloquez jamais les orifices d'aération. Suivez les instructions du fabricant pour l'installation.**
- N'installez pas cet appareil à proximité d'une quelconque source de chaleur, telle qu'un radiateur, une arrivée d'air chaud, un four ou tout autre appareil (notamment les amplificateurs) produisant de la chaleur.**
- Ne tentez pas de modifier les dispositifs de sécurité que constituent les fiches de type terre ou polarisées. Les fiches polarisées sont équipées de deux bornes de largeurs différentes. Les fiches de type terre sont équipées de deux bornes et d'un orifice permettant la mise à la terre. Ces deux types de dispositifs ont pour but d'assurer votre sécurité. Si la prise fournie ne s'adapte pas à votre prise de courant, consultez un électricien pour qu'il remplace cette prise obsolète.**
- Protégez le cordon d'alimentation contre les risques de piétinement ou de pincement, notamment au niveau des fiches, des prises de courant et des branchements à l'appareil.**
- Utilisez uniquement les accessoires spécifiés par le fabricant.**
- Utilisez uniquement le chariot, le support, le trépied, l'équerre ou la table spécifié(e) par le fabricant ou vendu(e) avec l'appareil. Lorsque vous utilisez un chariot, faites attention à ne pas vous blesser en déplaçant l'ensemble chariot/appareil, car celui-ci risque de basculer.**
- Débranchez cet appareil pendant les orages ou au cours des longues périodes de non-utilisation.**
- Confiez toute réparation à du personnel qualifié. Une réparation est nécessaire lorsque l'appareil a été endommagé de quelque façon que ce soit (endommagement du cordon d'alimentation ou de la fiche électrique, renversement d'un liquide ou de tout objet sur l'appareil, exposition de l'appareil à la pluie ou à l'humidité, mauvais fonctionnement, chute de l'appareil, etc.).**
- Pour éviter tout risque d'incendie ou d'électrocution, ne surchargez pas les prises murales, les rallonges ou les prises multiples.**
- Ne laissez jamais d'eau ou d'objets pénétrer à l'intérieur du produit : des éléments sous tension pourraient être touchés ou il pourrait se produire un court-circuit susceptible d'entraîner un incendie ou un risque d'électrocution.**
- Examinez les marquages de sécurité présents sur le boîtier du produit.**
- Utilisez des sources d'alimentation appropriées : branchez le produit sur une source d'alimentation appropriée, comme indiqué dans les instructions relatives au fonctionnement ou signalé sur le produit.**
- Protégez l'appareil de tout risque de ruissellement ou d'éclaboussure. Ne placez pas d'objets contenant des liquides, tels que des vases, sur l'appareil.**



# INSTRUCTIONS IMPORTANTES RELATIVES À LA SÉCURITÉ

1. Veuillez lire ces instructions.
2. Veuillez conserver ces instructions.
3. Respectez tous les avertissements.
4. Suivez toutes les instructions.
5. **N'utilisez pas cet appareil à proximité d'eau ou d'une source d'humidité.**
6. **Utilisez uniquement un chiffon sec pour le nettoyage.**
7. **Ne bloquez jamais les orifices d'aération. Suivez les instructions du fabricant pour l'installation.**
8. **N'installez pas cet appareil à proximité d'une quelconque source de chaleur, telle qu'un radiateur, une arrivée d'air chaud, un four ou tout autre appareil (notamment les amplificateurs) produisant de la chaleur.**
9. **Ne tentez pas de modifier les dispositifs de sécurité que constituent les fiches de type terre ou polarisées. Les fiches polarisées sont équipées de deux bornes de largeurs différentes. Les fiches de type terre sont équipées de deux bornes et d'un orifice pour la mise à la terre. Ces deux types de dispositifs ont pour but d'assurer votre sécurité. Si la prise fournie ne s'adapte pas à votre prise de courant, consultez un électricien pour qu'il remplace cette prise obsolète.**
10. **Protégez le cordon d'alimentation contre les risques de piétinement ou de pincement, notamment au niveau des fiches, des prises de courant et des branchements à l'appareil.**
11. **Utilisez uniquement les accessoires spécifiés par le fabricant.**
12. **Utilisez uniquement le chariot, le support, le trépied, l'équerre ou la table spécifié(e) par le fabricant ou vendu(e) avec l'appareil. Lorsque vous utilisez un chariot, faites attention à ne pas vous blesser en déplaçant l'ensemble chariot/appareil, car celui-ci risque de basculer.**
13. **Débranchez cet appareil pendant les orages ou au cours des longues périodes de non utilisation.**



## **Informations sur les produits générateurs de bruit électrique**

Ce matériel a fait l'objet de tests prouvant sa conformité aux limites imposées aux appareils numériques de classe A, conformément à la partie 15 des réglementations de la FCC. Ces limites sont conçues pour offrir une protection raisonnable contre les interférences nuisibles dans des lieux commerciaux. Ce matériel génère, utilise et est susceptible d'émettre de l'énergie à des fréquences radio. À ce titre, s'il n'est pas installé ou utilisé conformément aux instructions, il est susceptible de perturber les communications radio. L'utilisation de cet équipement dans une zone résidentielle risque de provoquer des interférences nuisibles, auquel cas l'utilisateur devra remédier au problème à ses propres frais.

Ce produit est conforme aux spécifications de la réglementation ICES-003 de classe A du Canada.

14. **Confiez toute réparation à du personnel qualifié. Une réparation est nécessaire lorsque l'appareil a été endommagé de quelque façon que ce soit (endommagement du cordon d'alimentation ou de la fiche électrique, renversement d'un liquide ou de tout objet sur l'appareil, exposition de l'appareil à la pluie ou à l'humidité, mauvais fonctionnement, chute de l'appareil, etc.).**
15. **Pour éviter tout risque d'incendie ou d'électrocution, ne surchargez pas les prises murales, les rallonges ou les prises multiples.**
16. **Ne laissez jamais d'eau ou d'objets pénétrer à l'intérieur du produit** : des éléments sous tension pourraient être touchés ou il pourrait se produire un court-circuit susceptible d'entraîner un incendie ou un risque d'électrocution.
17. **Consultez les marquages de sécurité sous le boîtier du produit.**
18. **Utilisez des sources d'alimentation appropriées** – Branchez le produit sur une source d'alimentation appropriée, comme indiqué dans les instructions relatives au fonctionnement ou signalé sur le produit.
19. **Protégez l'appareil de tout risque de ruissellement ou d'éclaboussure. Ne placez pas d'objets contenant des liquides, tels que des vases, sur l'appareil.**

# TABLE DES MATIÈRES

---

## Pour trouver...

Installation	3
Avant de commencer	3
Déballage	4
Positionnement approprié du système pour des performances optimales	5
Assemblage du système	6
Désassemblage	7
Connexion d'un module de graves B1 au socle amplificateur L1 modèle I (facultatif)	8
Connexion d'un module de graves B1	8
Connexion de deux modules de graves B1	9
Commandes et connexions pour les canaux 1 et 2	10
Commandes et connexions pour les canaux 3 et 4	11
Connexions pour modules de graves, télécommande et alimentation électrique	12
Fonctions de la télécommande R1	13
Instructions de fonctionnement	14
Création d'un son personnel	14
Utilisation des canaux d'entrée 3 et 4	14
Utilisation d'un processeur d'effets	15
Méthode de connexion en série	15
Méthode de connexion en parallèle	15
Connexion en série d'effets au socle amplificateur L1 modèle I	16
Connexion en parallèle d'effets au socle amplificateur L1 modèle I	17
Service client	20
Nettoyage du système	20
Garantie limitée et enregistrement	20
Accessoires	20
Spécifications mécaniques	21
Spécifications électriques	21
Entrées et sorties audio	21

### ***Renseignements à conserver***

Le numéro de série figure au-dessous de chaque élément :

N° de série du socle amplificateur L1 modèle I : \_\_\_\_\_

N° de série de l'enceinte L1 modèle I Cylindrical Radiator® : \_\_\_\_\_

Numéro de série du module de graves B1 (optionnel) : \_\_\_\_\_

Numéro de série du module de graves B1 (optionnel) : \_\_\_\_\_

Nom du revendeur : \_\_\_\_\_

Numéro de téléphone du revendeur : \_\_\_\_\_ Date d'achat : \_\_\_\_\_

Conservez votre facture avec ce manuel de l'utilisateur.

## Avant de commencer

Nous vous remercions d'avoir acheté un produit de la gamme Bose® L1™. Cette nouvelle technologie révolutionnaire permet de bénéficier de la qualité d'un concert acoustique intimiste tout en profitant des performances de l'amplification.

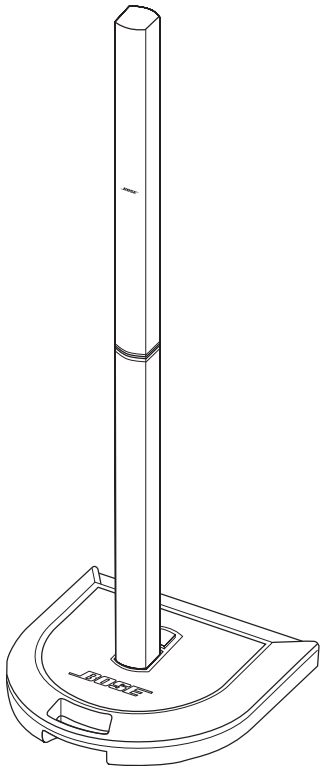

### Avantages pour les musiciens

- **Vous contrôlez le son** : Comme lors d'un concert non amplifié, vous seul contrôlez le son. Vous n'aurez plus de doutes sur la qualité du son perçu par les autres musiciens ou par vos auditeurs.
- **Installation simple et rapide** : le système L1 modèle I est facile à transporter et peut être installé en quelques minutes, et non en plusieurs heures. Vous êtes enfin libéré des efforts longs, épuisants et frustrants nécessaires pour installer correctement des équipements sonores conventionnels.
- **Amélioration considérable des performances** : Les performances et le plaisir s'accroissent considérablement, car vous n'avez plus à vous démener pour vous entendre ou entendre les autres musiciens.

### Avantages pour le public

- **Une source de plaisir et d'émotion** : L'amélioration des performances des musiciens suscite le plaisir et l'émotion que recherchent avant tout les mélomanes.
- **Vous entendez ce que le public entend** : pour la première fois, les musiciens entendent ce qu'entend leur public et ne risquent plus de jouer à des niveaux sonores désagréables.
- **La musique est naturellement dynamique** : il est désormais possible d'entendre et d'apprécier les passages les plus doux comme les parties les plus intenses.
- **Un meilleur aspect visuel** : Il y a moins de matériel sur scène et davantage d'espace.
- **Une reproduction acoustique inégalée** : selon le public, la clarté et le plaisir qui se dégagent de la reproduction fidèle du son de chaque instrument et du respect de la position de chacun d'eux sur la scène (contrairement au mixage mono ou même stéréo de tous les instruments) est sans commune mesure avec les performances amplifiées qu'ils ont eu l'occasion d'écouter auparavant.

### Pour plus d'informations

Cette notice d'utilisation présente uniquement les procédures d'installation et les instructions de fonctionnement de base. Pour consulter des informations plus détaillées sur l'utilisation de ce système, notamment des conseils, des techniques et des questions fréquemment posées, visitez le site Internet [www.bose.com/musicians](http://www.bose.com/musicians).

## Déballage

Vos produits L1™ modèle I sont livrés dans deux cartons. Le premier contient le socle amplificateur du L1 modèle I, le cordon d'alimentation secteur, la télécommande R1 avec son câble, cette notice d'utilisation, la notice d'installation rapide et le sac de transport du L1, un CD-ROM et un fusible de rechange. Le second contient l'enceinte L1 modèle I Cylindrical Radiator® et ses sacs de transport (Figure 1).

Si vous avez aussi acheté un module de graves B1, il est emballé séparément, dans un carton contenant également un sac de transport et un câble (bleu) à quatre broches pour module de graves B1.

**AVERTISSEMENT** : Pour éviter tout risque d'étouffement, gardez les sacs plastiques hors de portée des enfants.

**Remarque** : C'est le bon moment pour noter le numéro de série figurant au-dessous de ces éléments sur la page 6 de ce guide. Reportez-vous à la page 24 pour les informations d'enregistrement.

**Figure 1**

Éléments du système

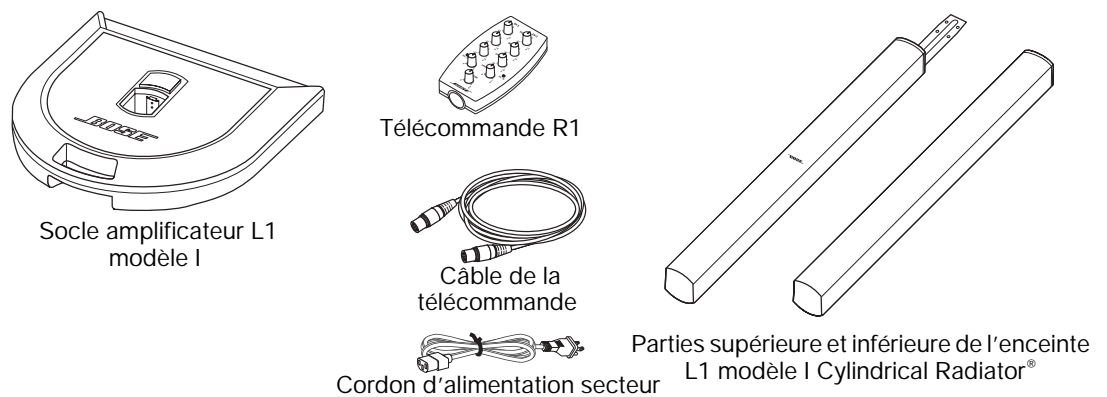

**Figure 2**

Équipement fourni

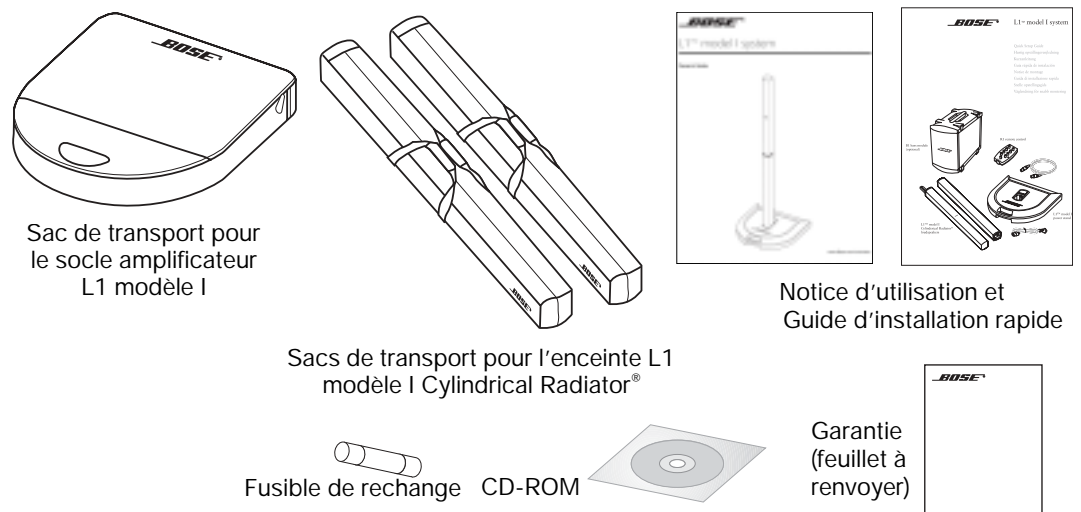

**Remarque** : Pour obtenir une liste complète des équipements facultatifs et des accessoires, visitez le site Web [www.bose.com/musicians](http://www.bose.com/musicians).

**Figure 3**

Équipement facultatif

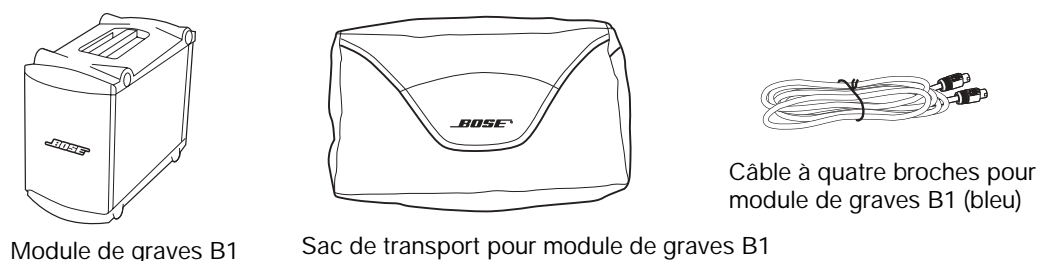

## Positionnement approprié du système pour des performances optimales

Avant de commencer à assembler ce produit, il est nécessaire d'identifier le meilleur emplacement pour celui-ci.

**AVERTISSEMENT** : L'ensemble complet pèse environ 27 kg. Il est déconseillé de déplacer l'appareil entièrement assemblé.

Le positionnement du socle amplificateur L1 modèle I à l'endroit approprié constitue une étape importante de son processus d'installation, afin de créer votre propre son personnel. L'identification du meilleur emplacement dépend de plusieurs paramètres : la taille de la scène, le nombre de musiciens et le fait que plusieurs instruments soient ou non connectés au socle amplificateur L1 modèle I.

Les conseils suivants vous permettront de commencer l'installation en vue d'un concert ou d'un spectacle.

**Remarque** : Pour plus d'informations sur l'installation de votre système L1™ modèle I en vue d'obtenir un son personnel, visitez le site Internet [www.Bose.com/musicians](http://www.Bose.com/musicians).

- Placez le système tout au fond de la scène.
- Si possible, placez le produit derrière le musicien l'utilisant.
- Dans le cas d'un groupe, évitez de vous regrouper sur la scène. Laissez une certaine distance (idéalement de 2 à 2,5 mètres) entre l'enceinte L1 modèle I Cylindrical Radiator® et vous ou tout autre musicien. De cette façon, le son entoure les musiciens et se réfléchit sur les surfaces adjacentes de la salle, créant un son panoramique qui envahit toute la pièce et suscite un plus grand plaisir d'écoute.

**Figure 4**

Conseils de positionnement

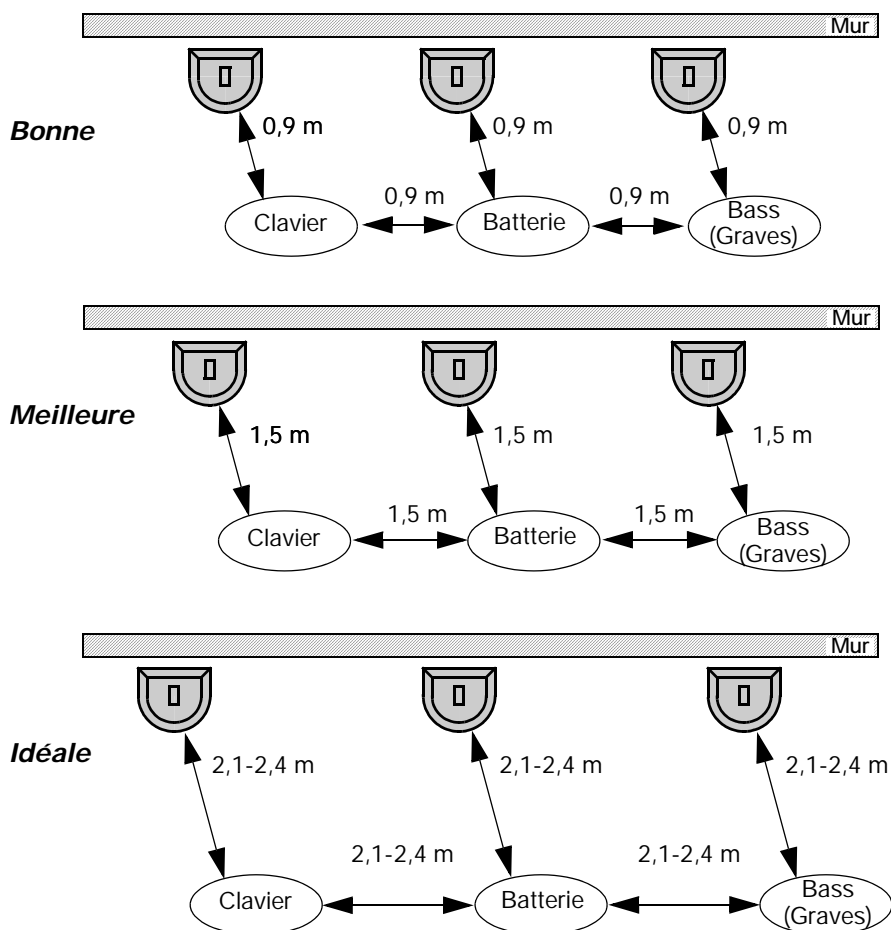

## Assemblage du système

**1. Placez le socle amplificateur L1 modèle I sur le sol.** Posez-le sur une surface plane, sèche et stable à l'arrière de la scène, la poignée orientée vers l'avant, derrière les musiciens.

**AVERTISSEMENT :** L'unité complète pèse environ 27 kg. Il est donc déconseillé de déplacer l'unité une fois qu'elle est totalement assemblée.

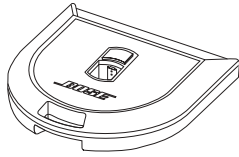

Pour consulter les instructions de positionnement, reportez-vous à la section « Positionnement approprié du système pour des performances optimales » page 5.

**2. Insérez la partie inférieure de l'enceinte L1 modèle I Cylindrical Radiator® dans le socle amplificateur L1.** Vous entendrez un léger « clic » lorsqu'elle sera correctement positionnée et bloquée.

**Remarque :** Les connexions électriques entre le socle amplificateur L1 modèle I et les enceintes L1 modèle I Cylindrical Radiator® sont établies automatiquement lorsque vous assemblez le système.

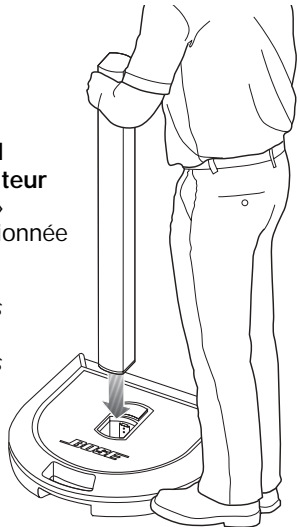

**3. Montez la partie supérieure de l'enceinte L1 modèle I Cylindrical Radiator®.** Placez un pied sur le socle amplificateur L1 pour prendre appui. Insérez la baïonnette de fixation de la partie supérieure dans l'emplacement prévu à cet effet à l'arrière de la partie inférieure. Faites glisser la partie supérieure de l'enceinte jusqu'à ce qu'elle se bloque. Vous entendrez un léger « clic » lorsque la partie supérieure sera correctement positionnée et bloquée.

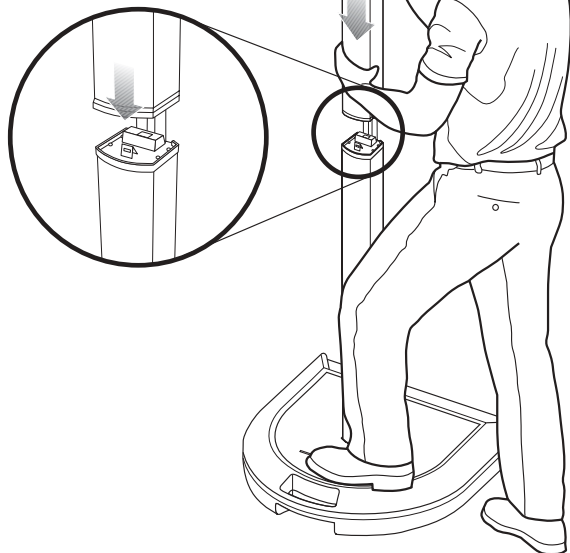

**4. Connectez la télécommande R1 au socle amplificateur L1 modèle I.** Connectez l'une des extrémités du câble de la télécommande R1 à la prise Remote du socle amplificateur PS1 et connectez l'autre extrémité à la télécommande.

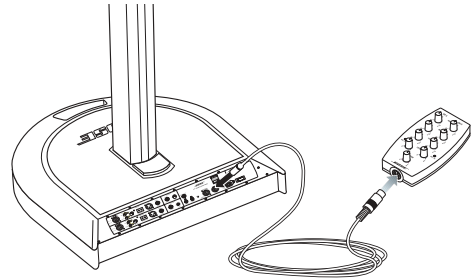

**5. Placez la télécommande R1 à proximité de votre emplacement lors du concert.** Vous pourrez ainsi entendre le son de votre instrument et le contrôler directement.

**Remarque :** Si vous utilisez le système sans la télécommande R1, il fonctionnera comme si toutes les molettes de celle-ci étaient placées en position médiane.

**6. Branchez le socle amplificateur L1 et mettez-le sous tension.** Connectez la prise femelle du cordon d'alimentation à la prise AC Mains du socle amplificateur L1. Branchez l'autre extrémité à une prise secteur.

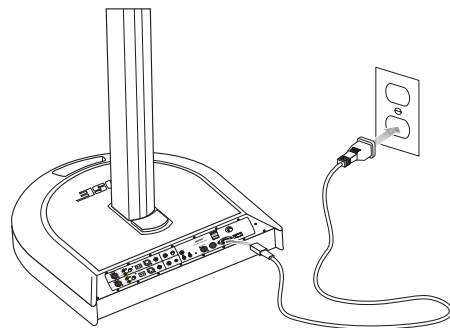

**ATTENTION :** Bose recommande de protéger tous les équipements électroniques par un dispositif de protection contre les surtensions. Les variations de tension et les surcharges transitoires peuvent endommager les composants de n'importe quel système. Des dispositifs de protection contre les surtensions sont disponibles dans les magasins spécialisés en électronique.

**Votre système L1™ modèle I est maintenant installé et prêt pour la connexion d'autres équipements.**

- Reportez-vous à la section « Utilisation d'un processeur d'effets » page 15.



## Désassemblage

**AVERTISSEMENT :** Avant de désassembler le système, mettez-le hors tension, puis débranchez le cordon d'alimentation et tous les autres câbles connectés au socle amplificateur L1 modèle I.

### Retirez la partie supérieure de l'enceinte L1 modèle I Cylindrical Radiator®.

Placez un pied sur le socle amplificateur L1 pour prendre appui. Saisissez fermement la partie supérieure d'une main. Avec le pouce de l'autre main, appuyez sur le bouton de déblocage et retirez la partie supérieure.

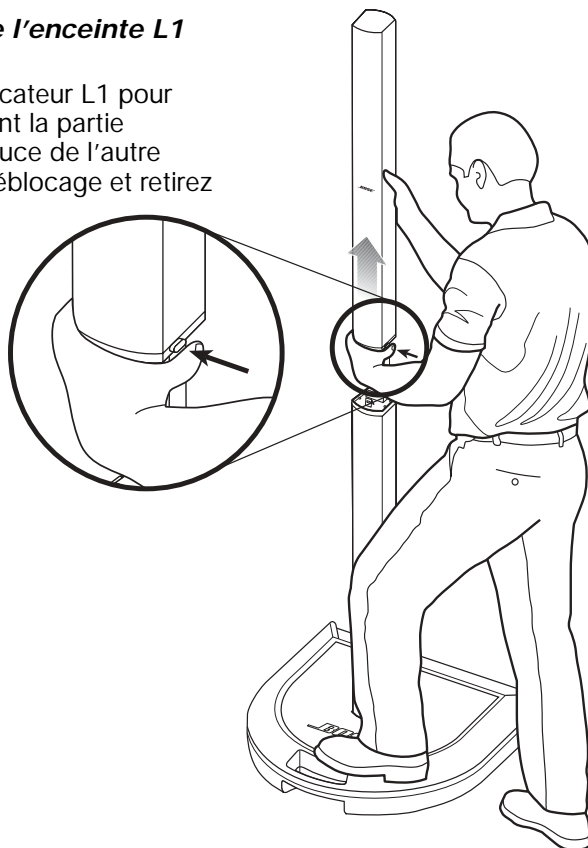

### Retirez la partie inférieure de l'enceinte L1 modèle I Cylindrical Radiator®.

Avec votre pied, appuyez sur le bouton du socle amplificateur L1 modèle I et tirez la partie inférieure de l'enceinte L1 Cylindrical Radiator® vers le haut afin de la retirer du socle.

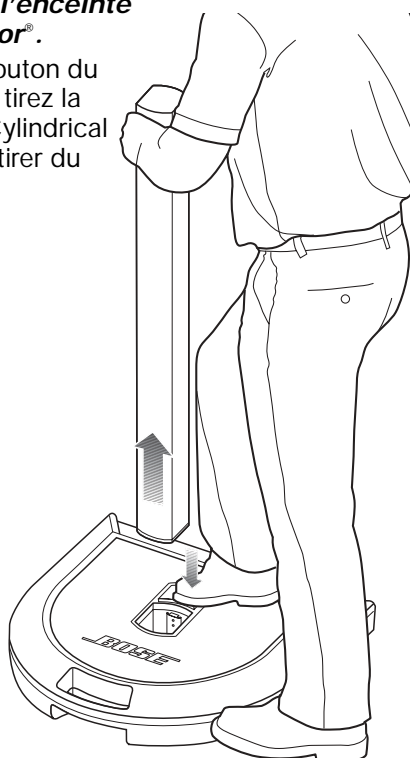

## Connexion d'un module de graves B1 au socle amplificateur L1 modèle I (facultatif)

La prise **B1 Bass Module** située sur le socle amplificateur L1 peut contrôler un ou deux modules de graves B1. Les modules de graves B1 peuvent être placés sur le sol verticalement ou horizontalement. Il est possible d'empiler jusqu'à quatre modules lorsqu'ils sont placés horizontalement (Figure 5).

- ⚠ ATTENTION :** Ne connectez pas plus de deux modules de graves B1 à la prise **B1 Bass Module** du socle amplificateur. En effet, cela provoquerait une surcharge au niveau de l'amplificateur du socle amplificateur L1 modèle I, limitant ainsi les performances du système.
- ⚠ ATTENTION :** Seuls des modules de graves B1 peuvent être connectés à la prise **B1 Bass Module**.

**Figure 5**

Positionnements du module de graves

Les modules de graves B1 peuvent être positionnés verticalement ou horizontalement.

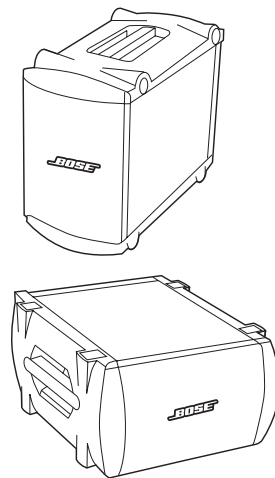

Il est possible d'empiler jusqu'à quatre modules de graves en colonne.

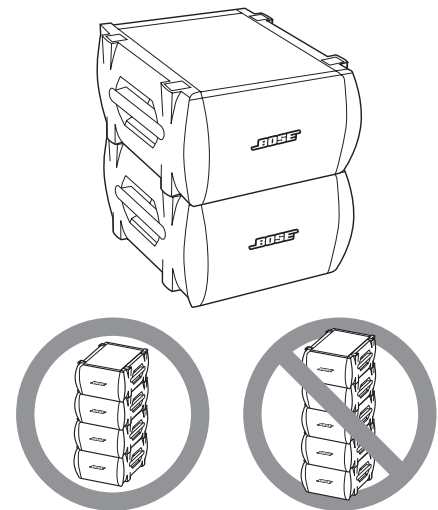

### Connexion d'un module de graves B1

Insérez l'une des extrémités du câble à quatre broches bleu dans l'une des prises du panneau arrière du module de graves B1. Insérez l'autre extrémité du câble dans la prise **B1 Bass Module** située sur le panneau de connexion du socle amplificateur L1 modèle I.

**Figure 6**

Module de graves B1

*Pour connecter la fiche, insérez-la dans la prise et faites-la pivoter dans le sens des aiguilles d'une montre pour la bloquer.*

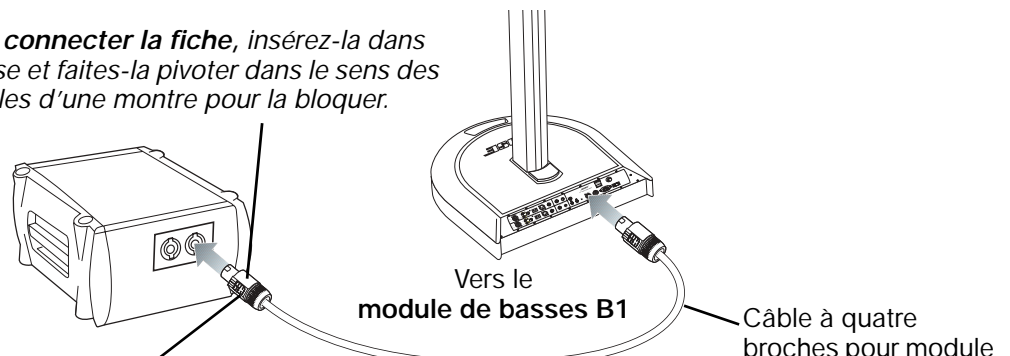

*Pour déconnecter la fiche, faites glisser vers l'arrière le poussoir en métal situé sur le corps de la fiche, faites pivoter celle-ci dans le sens inverse des aiguilles d'une montre et retirez-la de la prise.*

- 🎵 Remarque :** Vous entendrez un léger « clic » lorsque la fiche sera correctement insérée dans la prise du module de graves.
- ⚠ ATTENTION :** Un module de graves B1 ne peut pas être partagé entre deux socles amplificateurs L1 modèle I.

### Connexion de deux modules de graves B1

Connectez le premier module de graves B1 au socle amplificateur L1 comme indiqué dans la section « Connexion d'un module de graves B1 ».

Insérez l'une des extrémités du second câble à quatre broches dans la prise inutilisée du panneau arrière sur le premier module de graves B1. Insérez l'autre extrémité du câble dans l'une des prises du panneau arrière du second module de graves B1.

**⚠ ATTENTION :** Ne connectez pas plus de deux modules de graves B1 à la prise **B1 Bass Module** du socle amplificateur. En effet, cela provoquerait une surcharge au niveau de l'amplificateur du socle amplificateur L1 modèle I, limitant ainsi les performances du système.

**🎵 Remarque :** Utilisez uniquement le câble à quatre broches pour module de graves B1 (bleu) fourni pour connecter des modules de graves B1 au socle amplificateur L1. Le socle amplificateur L1 modèle I utilise les signaux transmis par deux des quatre fils du câble pour détecter automatiquement le nombre de modules de graves B1 connectés. **NE REMPLACEZ PAS** le câble fourni par un câble d'enceinte à 2 fils.

**Figure 7**

Installation de deux modules de graves B1

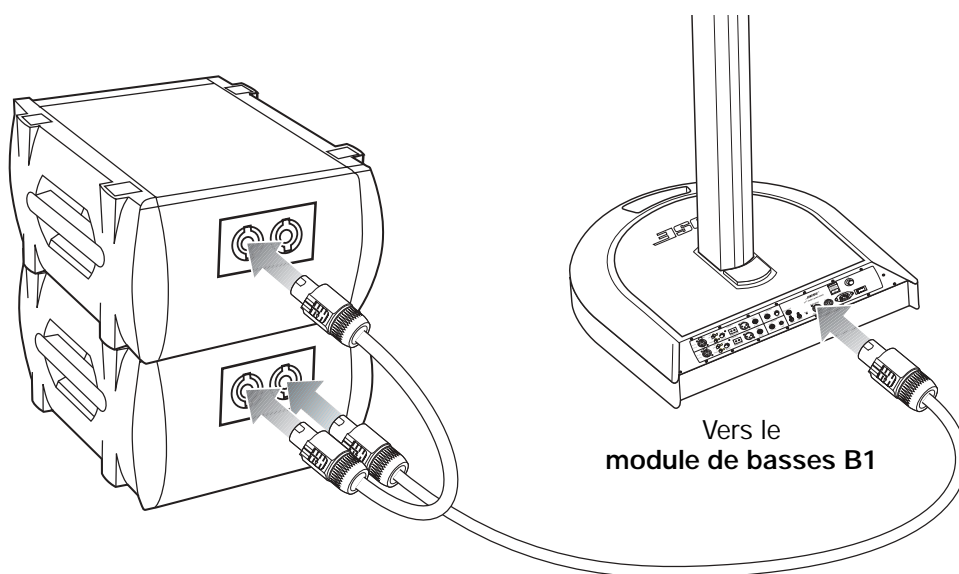

# COMMANDES, INDICATEURS ET CONNEXIONS

## Commandes et connexions pour les canaux 1 et 2

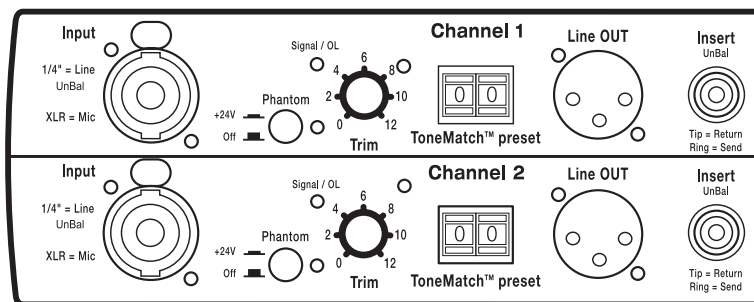

- Input** ..... Entrée combinant un connecteur XLR (micro) ou un connecteur Jack asymétrique (ligne). Si vous insérez un connecteur XLR mâle, le signal d'entrée est dirigé vers un préamplificateur pour microphone symétrique. Si vous insérez une fiche Jack, le signal d'entrée est dirigé vers un circuit asymétrique de niveau ligne à haute impédance, adapté à la plupart des instruments (guitares ou basses actives ou passives, claviers, etc.) Les deux entrées peuvent être réglées à l'aide de la commande **Trim**.
- Trim 0 à 12** ..... Contrôle le niveau d'entrée.
- Signal/OL** ..... Indique la présence du signal (vert) ou la surcharge du signal (rouge).
- Phantom Off / +24V** ..... Lorsque ce bouton est enfoncé, l'alimentation fantôme +24V est activée. La LED est allumée lorsque l'alimentation fantôme est active.
- ToneMatch™** ..... Permet de sélectionner une égalisation de canal complète, qui délivre un son « normal » ou utile lorsque le système est utilisé avec des équipements courants, tels que des microphones, des instruments de musique ou des appareils de traitement du signal audio. Ces paramètres réglables de 00 à 99 s'appliquent uniquement aux canaux 1 et 2. Les paramètres sont identiques sur les deux canaux, mais sont sélectionnés indépendamment. La liste des présélections disponibles figure à l'intérieur du volet du panneau du socle amplificateur L1.
- Line OUT** ..... Sortie XLR permettant d'envoyer le signal vers un appareil externe d'enregistrement ou une console de mixage conventionnelle (pour utiliser l'approche Bose dans les sites de grande taille).
- Insert** ..... Ligne d'entrée / sortie TRS permettant la connexion d'appareils externes, tels que des processeurs d'effets numériques.

♪ **Remarque** : Utilisez une connexion stéréo pour échanger des signaux d'envoi et de retour avec la prise **Insert**. L'anneau transmet le signal d'envoi et l'extrémité de la prise reçoit le signal de retour.

**Commandes et connexions pour les canaux 3 et 4**

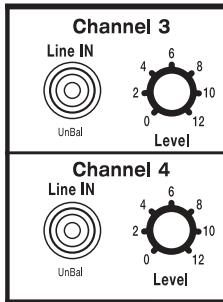

**Line IN** .....Entrée ligne asymétrique ¼" pour connecteur Jack.

**Level 0 à 12**..... Contrôle du niveau d'entrée de la source.

## Connexions pour modules de graves, télécommande et alimentation électrique

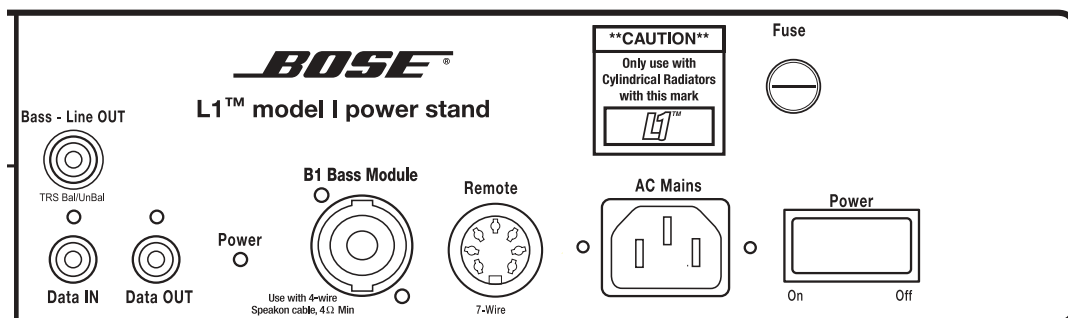

**Module de basses B1**..... Prise de sortie pour les graves. Cette prise permet d'alimenter un ou deux modules de graves B1.

**Bass - Line OUT** ..... Sortie (symétrique ou asymétrique) du signal de basses pour les configurations étendues

♪ **Remarque** : Pour plus d'informations sur les configurations de graves étendues, visitez la page [www.Bose.com/musicians](http://www.Bose.com/musicians).

**Data IN** ..... Entrée pour données numériques. Permet de mettre à jour le logiciel du système.

**Data OUT** ..... Sortie numérique pour les canaux 1 et 2.

**Remote**..... Connexion d'entrée pour la télécommande R1.

**AC Mains**..... Connexion d'alimentation à trois broches.

**Fuse**..... Fusible.

**On/Off**..... Commutateur marche/arrêt du socle L1.

## Fonctions de la télécommande R1

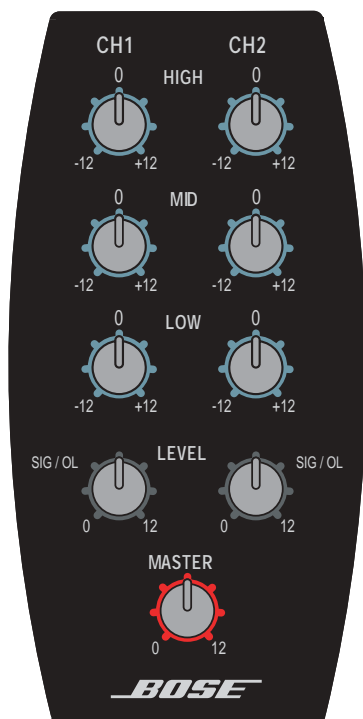

- CH1/CH2 HIGH -12 à +12** .....Diminue (-) ou augmente (+) les aiguës.
- CH1/CH2 MID -12 à +12**.....Diminue (-) ou augmente (+) les médium.
- CH1/CH2 LOW -12 à +12** .....Diminue (-) ou augmente (+) les graves.
- CH1/CH2 LEVEL 0 à 12** .....Permet de régler le volume du canal.
- MASTER 0 à 12** .....Permet de régler le volume de tous les canaux.

# INSTRUCTIONS DE FONCTIONNEMENT

## Création d'un son personnel

Ce système émettra du son qu'il soit correctement réglé ou non. Cependant, si vous prenez le temps de suivre une procédure de départ simple, vous pourrez optimiser votre son en fonction du type de concert donné et de vos préférences.

À moins que vous ne changiez considérablement votre façon de vous produire, vous n'aurez généralement à réaliser cette opération qu'une seule fois.

1. Réglez toutes les commandes **Trim** et **Level** du socle amplificateur L1 modèle I sur zéro (0).
2. Réglez la commande **MASTER** et toutes les commandes **LEVEL** de la télécommande R1 sur zéro (0).
3. Mettez le commutateur **Power** en position **On**.

**⚠ ATTENTION :** Le courant de démarrage en crête du système atteint 32 ampères environ. Si plusieurs systèmes sont branchés au même circuit d'alimentation, veillez à échelonner leur mise sous tension afin d'éviter de déclencher le disjoncteur ou de faire sauter les fusibles principaux du bâtiment.

4. Branchez votre microphone ou votre instrument à la prise **Input Channel 1** ou **2**. Si l'alimentation fantôme est requise pour votre microphone (microphone à condensateur ou à électret), appuyez sur le bouton **Phantom**.

**🎵 Remarque :** Vous pouvez définir une présélection afin d'améliorer la tonalité de nombreux microphones et instruments de musique couramment utilisés. Reportez-vous à la liste de présélections figurant à l'intérieur du volet du panneau arrière pour consulter la liste des instruments acceptés.

5. Chantez ou jouez au niveau sonore que vous utilisez lors d'un concert pour réaliser les étapes **6** et **7**.
6. Réglez la commande **Trim** de façon à ce que la LED **Signal/OL** s'allume en vert et clignote occasionnellement en rouge. Assurez-vous que le volume de votre instrument est réglé sur le niveau le plus élevé que vous prévoyez d'utiliser. Pour les chanteurs, chantez aussi fort que lors d'un concert afin d'atteindre le signal d'entrée maximum escompté.
7. Réglez la commande **LEVEL** de la télécommande R1 de façon à ce que la LED **SIG/OL** s'allume en vert et clignote occasionnellement en rouge.

C'est fait ! Vous avez terminé ! Lors de votre concert ou spectacle :

- Utilisez les commandes **LEVEL CH 1** et **CH 2** de la télécommande R1 pour régler le niveau de volume du **canal 1** et du **canal 2**.
- Utilisez la commande **MASTER** de la télécommande R1 pour régler le niveau de volume de toutes les sorties.
- Utilisez les commandes d'égalisation **HIGH**, **MID** et **LOW** de la télécommande R1 pour régler la tonalité de votre son.

Dans un premier temps, conservez la télécommande R1 à portée de main. Vous pourrez ainsi aisément régler le niveau du volume lorsque vous commencerez à jouer. Vous pourrez ensuite la mettre de côté lorsque le système fonctionnera comme vous le souhaitez.

**🎵 Remarque :** Pour plus d'informations sur les présélections et l'amplification fidèle du son de votre instrument, visitez le site Internet [www.Bose.com/musicians](http://www.Bose.com/musicians).

## Utilisation des canaux d'entrée 3 et 4

Les entrées **Channel 3** et **Channel 4** sont optimisées pour les signaux de niveau ligne à 0 dB, tels que le signal émis par un processeur d'effets, une table de mixage ou un lecteur de CD. Connectez simplement l'équipement au socle amplificateur L1 modèle I et augmentez le niveau de sortie à l'aide des commandes **Channel 3 Level** et **Channel 4 Level** situées sur le panneau arrière du socle amplificateur L1.



## Utilisation d'un processeur d'effets

**IMPORTANT** : Lorsque vous utilisez un processeur, identifiez et utilisez la méthode de connexion appropriée (série ou parallèle) pour votre application. Certains effets **DOIVENT IMPÉRATIVEMENT** être branchés en série.

### Méthode de connexion en série

Avec la méthode de connexion en série, le signal complet est envoyé directement à un ou plusieurs appareils de traitement du signal. Les appareils de traitement numérique du signal connectés en série sont interconnectés en chaîne, et le signal est traité en séquence par chacun d'eux. Presque toutes les pédales d'effets pour guitares fonctionnent de la sorte avec, par exemple, une distorsion suivie d'une réverbération.

Dans un branchement d'effets en série, l'ordre dans lequel les effets sont connectés les uns aux autres est important. Par exemple, le son obtenu en branchant une distorsion suivie d'une réverb sera très différent de celui obtenu en branchant une réverb suivie d'une distorsion.

♪ **Remarque** : Connectez toujours en série les égaliseurs électroniques, les compresseurs et les limiteurs.

### Méthode de connexion en parallèle

La méthode de connexion en parallèle est principalement utilisée par les tables de mixage conventionnelles, via les prises et les commandes d'envoi et retour Aux ou Effect. Les processeurs d'effets reçoivent le signal d'origine (non traité) en entrée. Le signal transmis en sortie par les processeurs d'effets est ensuite combiné au signal non traité d'origine. Le signal de sortie, comprenant par exemple une réverb et un délai qui sont souvent utilisés pour le chant, est composé pour partie du signal d'origine.

♪ **Remarque** : La méthode de branchement en parallèle mélange le signal d'origine à la version traitée du signal. Dans le cas d'un égaliseur, cette méthode génère des interférences indésirables et des annulations potentielles de phase. De nombreux processeurs d'effets numériques intègrent un délai de traitement interne, qui est appliqué au signal, même si aucun paramètre d'effet n'est appliqué. La combinaison de ce signal de sortie retardé et du signal d'origine peut engendrer un effet de filtrage en peigne non souhaité.

### Connexion en série d'effets au socle amplificateur L1 modèle I

🎵 **Remarque :** La connexion en série d'un processeur d'effets nécessite d'utiliser un câble « d'insert » stéréo TRS en Y (avec un connecteur Jack TRS 6,35 mm à une extrémité et deux connecteurs Jack 6,35 mm mono à l'autre extrémité). Vous pouvez vous procurer ce type de câble dans la plupart des magasins d'instruments de musique et sur Internet.

1. Insérez la fiche TRS dans la prise **Channel 1 Insert** du socle amplificateur L1 modèle I.
2. Connectez l'un des Jacks mono 6,35 mm (portant la mention « send », « ring » ou « right ») à l'entrée du processeur d'effets.
3. Connectez l'autre Jack mono 6,35 mm (portant la mention « return », « tip » ou « left ») à la sortie du processeur d'effets.
4. Réglez le niveau et le mixage des effets du processeur d'effets.

🎵 **Remarque :** Si le signal de sortie du processeur d'effets est très élevé, il peut surcharger l'entrée du socle amplificateur L1. Si la **LED** du panneau arrière s'allume en rouge, même si la commande **LEVEL** du canal est positionnée en dessous du niveau 6 sur la télécommande, diminuez le niveau de sortie de votre processeur d'effets.

🎵 **Remarque :** Le processeur d'effets en fonctionnement n'interrompt pas le cheminement du signal audio. Par conséquent, il est possible qu'aucun signal audio ne soit émis lorsque le processeur d'effets est hors tension. Pour utiliser un signal non traité, ne mettez pas le processeur d'effets hors tension, mais en mode dérivation.

**Figure 8**

Connexion en série d'un processeur d'effets

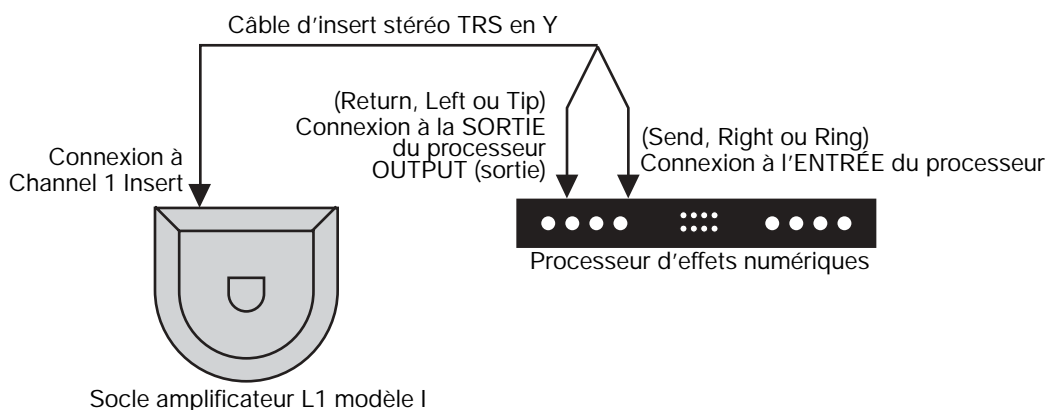

### Connexion en parallèle d'effets au socle amplificateur L1 modèle I

🎵 **Remarque :** La connexion d'un processeur d'effets en parallèle nécessite un câble asymétrique équipé de Jacks 6,35 mm (câble pour instruments), d'un adaptateur en Y (composé d'un Jack mono 6,35 mm mâle et de deux prises Jack mono 6,35 mm femelles) et d'un câble d'insert stéréo TRS en Y (avec un Jack stéréo TRS 6,35 mm à une extrémité et deux Jacks mono 6,35 mm à l'autre extrémité).

1. Insérez la fiche TRS dans la prise **Channel 1 Insert** du socle amplificateur L1 modèle I.
2. Connectez les deux fiches 6,35 mm du câble d'insert dans les deux prises de l'adaptateur en Y.
3. Connectez la fiche de l'adaptateur en Y à l'entrée du processeur d'effets.
4. À l'aide du câble Jacks 6,35 mm asymétrique (câble pour instruments), connectez la sortie du processeur d'effets à la prise **Channel 3 Line IN** du socle amplificateur L1 modèle I.
5. Réglez le niveau d'effet du processeur sur la position maximum et réglez le niveau de mixage du processeur d'effets sur la position de traitement total du signal.
6. Réglez la commande **Channel 3 Level** du socle amplificateur L1 de façon à obtenir le mixage d'effets souhaité.

**Figure 9**

Connexion parallèle d'un processeur d'effets

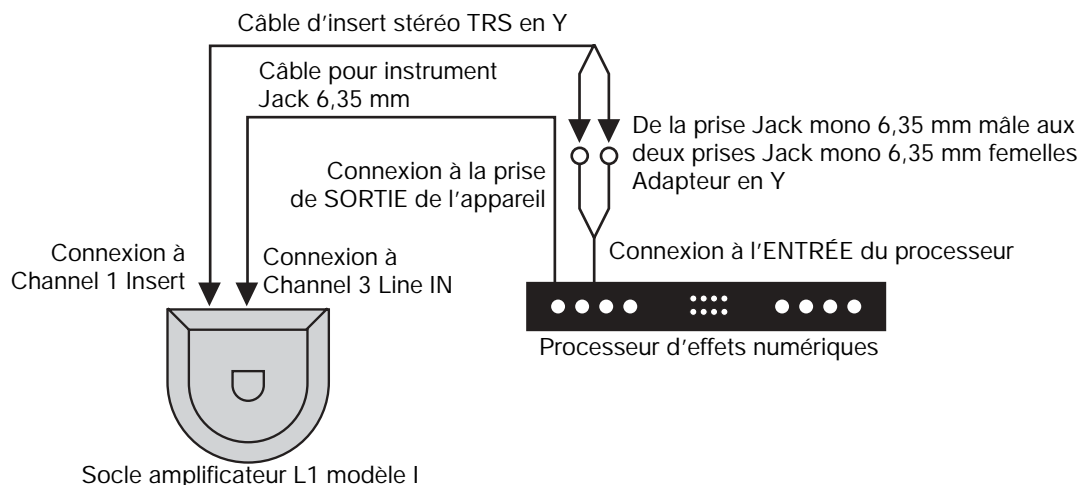

# DÉPANNAGE

Si vous rencontrez des problèmes lors de l'utilisation de ce produit, essayez les solutions suivantes. Si vous ne parvenez pas à résoudre le problème, contactez directement le service clients de Bose® Live Music Customer Service au (877) -335-2673 (USA et Canada) afin de convenir d'un rendez-vous pour maintenance.

## Outils de dépannage recommandés :

- Un voltmètre portable
- Un testeur de câbles
- Un testeur de prises électriques
- Des câbles équipés de fiches XLR et Jack 6,35 mm
- Câble à quatre broches pour module de graves B1 (bleu)
- Un fusible T15AH (US/Canada) de rechange  
Un fusible T10AH (Europe) de rechange
- Un cordon d'alimentation secteur de remplacement

<i>Problème</i>	<i>Mesure corrective</i>
Le système est branché au secteur, l'interrupteur est en position de marche, mais la diode de mise sous tension ne s'allume pas.	<ul style="list-style-type: none"> <li>• Vérifiez que la prise secteur fonctionne. Essayez de faire fonctionner une lampe ou un autre appareil sur cette prise secteur, ou testez celle-ci à l'aide d'un voltmètre.</li> <li>• Vérifiez que la fiche du cordon d'alimentation du socle amplificateur est bien insérée dans la prise secteur.</li> <li>• Vérifiez le fusible du socle amplificateur L1 modèle I.</li> </ul>
La diode de mise sous tension est allumée (en vert) mais aucun son n'est émis.	<ul style="list-style-type: none"> <li>• Vérifiez que le contrôle du volume n'est pas en position minimum sur votre instrument.</li> <li>• Vérifiez que la commande de volume appropriée n'est pas en position minimum (<b>Trim</b> ou <b>Channel 3/4 Level</b> sur le socle amplificateur L1, <b>CH 1/2 LEVEL</b> et <b>MASTER</b> sur la télécommande R1).</li> <li>• Vérifiez que votre instrument est branché sur la prise <b>Channel 1/2 Input</b> ou <b>Channel 3/4 Input</b>.</li> <li>• Connectez votre instrument au socle amplificateur à l'aide d'un autre câble.</li> <li>• Branchez votre instrument à un autre amplificateur pour vous assurer qu'il fonctionne.</li> </ul>
La diode de mise sous tension s'allume en rouge lorsque le socle amplificateur est sous tension.	<ul style="list-style-type: none"> <li>• Contactez le support clientèle Bose Live Music Customer Support au numéro <b>(877) 335-2673</b> pour obtenir de l'aide.</li> </ul>
Le disjoncteur du bâtiment se déclenche constamment.	<ul style="list-style-type: none"> <li>• Si plusieurs socles amplificateurs L1 modèle I sont branchés sur le même circuit d'alimentation, veillez à échelonner leur mise sous tension. Chaque socle L1 a un courant de démarrage en crête de 32 ampères lors de sa mise sous tension.</li> <li>• Si plus de trois socles sont raccordés à un seul circuit de 15 ampères, branchez certains systèmes sur un autre circuit électrique. Chaque socle amplificateur peut nécessiter une intensité de 5 ampères ou plus lorsqu'il est utilisé à un fort volume durant une longue période.</li> </ul>
Lorsqu'aucun appareil n'est branché aux prises d'entrée ou de sortie audio du panneau arrière du socle amplificateur, un léger bruit parasite est émis par l'enceinte L1 ou le module de graves B1.	<ul style="list-style-type: none"> <li>• À l'aide d'un testeur d'alimentation secteur, testez la prise secteur à laquelle est branché le socle amplificateur pour vérifier l'absence de faux contacts ou de branchements inversés (phase, neutre et/ou terre).</li> <li>• Si vous utilisez une rallonge électrique, veillez à la tester comme indiqué précédemment.</li> </ul>

<i>Problème</i>	<i>Mesure corrective</i>
Le module de graves B1 est connecté, mais aucun son grave n'est émis.	<ul style="list-style-type: none"> <li>• Vérifiez que vous utilisez bien le câble à quatre broches pour module de graves B1 (bleu) fourni avec le module de graves B1.</li> <li>• Vérifiez que le module de graves B1 est bien connecté à la prise <b>B1 Bass Module</b> du socle amplificateur L1 modèle I.</li> <li>• Essayez un autre câble à quatre broches.</li> <li>• Vérifiez que les fiches du câble du module de graves B1 sont complètement insérées dans les prises.</li> <li>• Si possible, essayez un autre module de graves B1.</li> </ul>
Le volume du module de graves B1 n'est pas équilibré avec celui du système.	<ul style="list-style-type: none"> <li>• Vérifiez que vous utilisez bien le câble à quatre broches pour module de graves B1 (bleu) fourni avec le module de graves B1.</li> <li>• Vérifiez que la grille du module de graves B1 est orientée vers les musiciens et le public.</li> </ul>
Aucun son médium ou aigu n'est émis par l'enceinte L1 modèle I Cylindrical Radiator®.	<ul style="list-style-type: none"> <li>• Vérifiez que les deux parties de l'enceinte L1 modèle I Cylindrical Radiator® sont correctement insérées dans leurs connecteurs.</li> <li>• Vérifiez que les bornes de connexion ne sont pas pliées ou cassées.</li> <li>• Essayez de nettoyer les bornes de connexion des deux parties de l'enceinte L1 modèle I Cylindrical Radiator™ avec un aérosol adapté aux connexions électroniques.</li> </ul>
Le son du système se coupe momentanément lors du changement des présélections ou lors du branchement ou du débranchement du module de graves B1.	<ul style="list-style-type: none"> <li>• Il s'agit d'une fonction du socle amplificateur L1 modèle I qui permet à l'utilisateur d'entendre que des changements internes ont été effectués.</li> </ul>
Le son du microphone est de mauvaise qualité.	<ul style="list-style-type: none"> <li>• Vérifiez que la LED rouge n'est pas constamment allumée. Si tel est le cas, diminuez le réglage de la commande Trim.</li> <li>• Essayez un autre microphone.</li> <li>• Essayez votre microphone sur un autre socle amplificateur L1 modèle I.</li> </ul>
Le volume de l'un des quatre instruments connectés au socle amplificateur L1 est inférieur au volume des autres instruments.	<ul style="list-style-type: none"> <li>• Si l'instrument est connecté au <b>canal 3 ou 4</b>, utilisez une boîte de direct ou un transformateur d'impédance (les instruments à haute impédance, tels que les guitares ou basses passives, ne sont pas conçus pour être branchés directement sur une entrée à faible impédance).</li> <li>• Si le volume de l'instrument est toujours inférieur à celui des autres, essayez de connecter un instrument similaire au même canal. Si cela résout le problème, votre instrument ne fonctionne sans doute pas correctement.</li> </ul>
Le volume des signaux émis par les sorties <b>Line OUT</b> des canaux 1 et 2 est très élevé lorsque celles-ci sont connectées à un autre socle amplificateur L1 ou à une table de mixage comportant uniquement une entrée de niveau microphone.	<ul style="list-style-type: none"> <li>• Les prises <b>Line OUT</b> fonctionnent à un niveau ligne professionnel de +4 dBu. Elles sont conçues pour être connectées à des consoles de mixage compatibles.</li> <li>• Utilisez des atténuateurs en ligne pour réduire le gain du signal à un niveau gérable.</li> <li>• Les prises <b>Line OUT</b> ne sont pas conçues pour être connectées à des socles amplificateurs L1. Plusieurs configurations avancées sont détaillées sur le site <a href="http://www.bose.com/musicians">www.bose.com/musicians</a>.</li> </ul>
Les signaux émis par les prises <b>Line OUT</b> des canaux 1 et 2 présentent des parasites.	<ul style="list-style-type: none"> <li>• Vérifiez que l'appareil récepteur (par exemple, une console de mixage) est conçu pour recevoir un signal à un niveau de +4 dBu.</li> <li>• Essayez de brancher l'appareil récepteur sur la même prise secteur que le socle L1 modèle I.</li> <li>• Essayez d'utiliser un adaptateur « ground-lift » XLR ou une boîte de direct.</li> </ul>
Le son émis par le caisson de basses amplifié d'un fournisseur tiers est mauvais lorsqu'il est connecté à la prise <b>Bass-Line OUT</b> du socle amplificateur L1.	<ul style="list-style-type: none"> <li>• Débranchez tout module de graves B1 connecté au socle amplificateur.</li> <li>• Le signal émis par la sortie <b>Bass-Line Out</b> est peut-être trop élevé pour le caisson de basses amplifié. Essayez d'atténuer le signal.</li> <li>• Essayez de connecter différemment le caisson de basses amplifié en utilisant par exemple un câble symétrique ou asymétrique et/ou une boîte de liaison directe.</li> <li>• Vérifiez que les commandes de gain et de niveau d'entrée du caisson de basses amplifié tiers sont réglées correctement.</li> <li>• Si vous utilisez un caisson de graves amplifié disposant d'un filtre répartiteur (crossover), réglez-le sur 180 Hz.</li> </ul>

<i>Problème</i>	<i>Mesure corrective</i>
Le son émis par des modules de graves B1 alimentés par un amplificateur de puissance tiers et connectés à la prise <b>Bass-Line OUT</b> est mauvais.	<ul style="list-style-type: none"> <li>• Vérifiez qu'au moins deux modules de graves B1 sont alimentés directement par le socle L1 (c'est-à-dire connectés à la prise <b>B1 Bass Module</b>) à l'aide du câble à quatre broches pour module de graves B1 (bleu).</li> <li>• Vérifiez le réglage de gain de l'amplificateur de puissance. Le volume des modules de graves B1 alimentés par le socle amplificateur L1 modèle I doit être similaire à celui des modules de basse dépendant de l'amplificateur externe.</li> </ul>
Le microphone provoque un problème de larsen	<ul style="list-style-type: none"> <li>• Orientez le microphone de façon à ce qu'il ne soit pas dirigé directement vers son enceinte L1 modèle I Cylindrical Radiator®.</li> <li>• Essayez un autre microphone.</li> <li>• Modifiez la position de l'enceinte L1 modèle I Cylindrical Radiator® et/ou du chanteur sur la scène.</li> <li>• Augmentez la distance entre l'enceinte L1 Cylindrical Radiator® et le microphone.</li> <li>• Réduisez le réglage de la commande <b>HIGH</b> pour ce microphone sur la télécommande R1.</li> <li>• Si vous utilisez un processeur d'effets pour voix, assurez-vous qu'il ne contribue pas au problème de larsen.</li> </ul>
La télécommande R1 ne fonctionne pas.	<ul style="list-style-type: none"> <li>• Essayez d'utiliser un autre câble à 7 broches pour la télécommande R1.</li> <li>• Vérifiez que le câble de la télécommande R1 est correctement inséré dans la prise de la télécommande et dans la prise du socle amplificateur L1 modèle I.</li> <li>• Essayez de réinitialiser le socle L1 : mettez-le hors tension, attendez 30 secondes, puis mettez-le de nouveau sous tension.</li> </ul>
Le son émis par une source stéréo préenregistrée (lors de l'utilisation d'appareils tels qu'un lecteur CD) est mauvais.	<ul style="list-style-type: none"> <li>• Branchez les deux canaux stéréo gauche et droit sur deux canaux séparés sur le socle amplificateur L1, par exemple sur <b>Channel 1</b> pour le canal gauche et sur <b>Channel 2</b> pour le canal droit.</li> <li>• N'utilisez pas un adaptateur Jack 3,5 mm stéréo (femelle) / Jack 6,35 mm stéréo (mâle) lorsque vous connectez des appareils portables à un canal du socle PS1.</li> <li>• Désactivez toute fonction d'amplification des basses ou d'égalisation lorsque vous utilisez des lecteurs CD ou MP3.</li> </ul>

## Service client

Pour toute aide en cas de problème, contactez le service clients de Bose® Live Music Customer Service Product and Technical Support au numéro (877) 335 2673 (USA et Canada) ou consultez le site Internet [www.bose.com/musicians](http://www.bose.com/musicians).

## Nettoyage du système

- Pour nettoyer les boîtiers du système, utilisez uniquement un chiffon doux et sec.
- N'utilisez pas de solvants, de produits chimiques ni de liquides de nettoyage contenant de l'alcool, de l'ammoniaque ou des substances abrasives.
- N'utilisez aucun aérosol à proximité du système et ne laissez aucun liquide pénétrer par une des ouvertures.
- Si nécessaire, vous pouvez utiliser avec précaution un aspirateur pour dépoussiérer la grille de l'enceinte L1 Cylindrical Radiator®.

## Garantie limitée et enregistrement

Votre système L1™ modèle I est couvert par une garantie limitée transférable. Les détails de cette garantie sont fournis avec l'appareil. Pour enregistrer votre produit, visitez la page [www.bose.com/register](http://www.bose.com/register) ou appelez le (800) -905-1044 (USA et Canada uniquement). En cas d'oubli, les droits que vous confère cette garantie limitée ne s'en trouveront pas affectés.

## Accessoires

Consultez le site Internet [www.bose.com/musicians](http://www.bose.com/musicians) ou appelez le (800) 905-0886 pour obtenir des informations sur les accessoires disponibles.

## Spécifications mécaniques

### Dimensions

- **Socle amplificateur L1 modèle I** : 66 cm (H) x 66 cm (L) x 12,7 cm (P)
- **Enceinte L1 modèle I Cylindrical Radiator®** : 8,9 cm (H) x 10,5 cm (L) x 109,2 cm (P)
- **Télécommande R1** : 7,1 cm (H) x 14,1 cm (L) x 4,0 cm (P)
- **Module de graves B1 (facultatif)** : 25,0 cm (H) x 45,7 cm (L) x 38,0 cm (P)

### Poids

- **Socle amplificateur L1 modèle I** : 16 kg
- **Partie supérieure de l'enceinte L1 modèle I Cylindrical Radiator®** : 16.0 7 kg
- **Partie inférieure de l'enceinte L1 modèle I Cylindrical Radiator®** : 14.5 6 kg
- **Télécommande R1** : 0,27 kg
- **Module de graves B1 (facultatif)** : 13 kg

## Spécifications électriques

### Impédance

- **Enceinte L1 modèle I Cylindrical Radiator®** : 4Ω
- **Partie supérieure de l'enceinte L1 modèle I Cylindrical Radiator®** : 8Ω
- **Partie inférieure de l'enceinte L1 modèle I Cylindrical Radiator®** : 8Ω
- **Module de graves B1 (facultatif)** : 8Ω

### Alimentation secteur

- **États-Unis/Canada** : 100-127V ~ 50/60Hz 1000W
- **International** : 220-240V ~ 50/60Hz 1000W
- **Intensité maximale (crête, USA/Canada)** : 32A à 120V ~ 60Hz
- **Intensité maximale (crête, version internationale)** : 16A à 230V ~ 60Hz

## Entrées et sorties audio

- **Puissance de sortie de l'amplificateur 1** : 250W (rms sous 4Ω), à la partie de l'enceinte L1 modèle I Cylindrical Radiator®
- **Puissance de sortie de l'amplificateur 2** : 250W (rms, 4 | ), assigné à un ou deux modules de graves B1 par l'intermédiaire de la sortie **B1 Bass Module**
- **Niveau de sortie de la prise Line OUT** : Connexion XLR symétrique, +4dBu
- **Niveau de sortie de la prise Bass-Line OUT** :
  - Avec une connexion stéréo TRS symétrique : -4 dBu (nominal), +9 dBu (maximum)
  - Avec une connexion mono TS asymétrique : -10 dBu (nominal), + 3 dBu (maximum)
- **Réponse en fréquences de la sortie Bass-Line OUT** :
  - Avec 1 ou 2 modules de graves B1 connecté(s) à la sortie **B1 Bass Module** : 40 -180Hz, compensé pour module de graves B1
  - Sans module de graves B1 connecté à la sortie **B1 Bass Module** : 40 -180 Hz, largeur de bande constante
- **Débit de données** : 48 KHz, interface compatible S/PDIF. L = sortie **Channel 1**, R = sortie **Channel 2**.



263976

***BOSE***<sup>®</sup>  
*Better sound through research*<sup>®</sup>

© 2007 Bose Corporation, The Mountain,  
Framingham, MA 01701-9168 USA  
263976 AM Rev.04

[www.Bose.com/musicians](http://www.Bose.com/musicians)