

Bose® Home Theater Speakers

Notice d'utilisation

Declaration of Conformity



We, the offerer,

**Bose Corporation, The Mountain
Framingham, MA 01701-9168 USA**

acknowledge our sole responsibility, that the product,

Kind of equipment: **Loudspeakers**

Type designation: **VCS-10[®], VCS-30[®] II**

in accordance with EMC directive 89/336/EC and article 10(1) of the Directive, is in compliance with the following norm(s) or document(s):

Technical regulations: **EN 50081-1, EN 50082-1**

Accredited by Bose Corporation

1 May 2001

A handwritten signature in black ink, enclosed within an oval-shaped line. The signature appears to read 'Nic Merks'.

Bose Products B.V.
Nijverheidstraat 8,
1135 GE Edam,
The Netherlands

Nic Merks,
Vice President, Bose Europe
Manufacturer's authorized
EU representative

Sommaire ...

Installation	4
Avant-propos	4
Déballage	4
Positionnement de l'enceinte centrale	6
Positionnement des enceintes arrière (surround)	7
Raccordement des enceintes	8
Choix du câble d'enceinte	8
Utilisez correctement les câbles de raccordement d'enceinte	8
Réalisation des connexions	9
Vérification des raccordements	10
Fixation murale des enceintes	11
Réglage des paramètres sonores surround	12
Obtenir un son Home Cinema réaliste	12
Réglage d'un ampli-tuner Pro-Logic	12
Utilisation du signal test	12
Réglages des graves et des aiguës	12
Réglage d'un ampli-tuner Dolby Digital	13
Son intermittent	13
Référence	14
Recherche de défauts	14
Service Client	14
Entretien des enceintes	15
Durée de la garantie	15
Informations techniques	15

Informations personnelles

Les numéros de série sont situés au dos de chaque enceinte.

Numéro de série de l'enceinte centrale : _____

Numéro de série des enceintes arrière (surround) _____ et _____

Nom du revendeur : _____

Numéro de téléphone du revendeur : _____ Date d'achat : _____

Nous vous recommandons de conserver votre facture et votre carte de garantie avec cette notice d'utilisation.

©2003 Bose Corporation. Aucune partie de ce document ne peut être reproduite, modifiée, distribuée ou utilisée sans permission écrite préalable.

Dolby est une marque de fabrique de Dolby Laboratories Licensing Corporation.

Avant-propos

Nous vous remercions d'avoir choisi ces enceintes Home Cinema Bose.® L'enceinte centrale VCS-10™ et le système d'enceintes centrales/arrière VCS-30™ Series II sont spécialement prévus pour restituer le son issu de pistes audio associées à un support vidéo. Ces enceintes sont conçues pour offrir des performances optimales avec des amplis-tuners ou amplificateurs audio-vidéo (A/V) disposant de cinq sorties H.P.

Chaque emballage contient une enceinte centrale. Son blindage magnétique vous permet de la placer directement au-dessus, sur ou en-dessous de votre téléviseur, sans que l'image de celui-ci soit perturbée. L'enceinte assure une reproduction fidèle et parfaitement définie de la piste sonore centrale. Des enceintes supplémentaires, disposées sur l'avant de la pièce sont chargées des voies audio droite et gauche issues du média vidéo.

En plus de l'enceinte centrale, le système VCS-30 Series II comprend deux enceintes surround. Elles sont destinées à être placées à l'arrière de la zone d'écoute. Des supports spécifiquement adaptés sont livrés avec l'ensemble, afin de simplifier l'installation murale des enceintes.

Lisez attentivement et suivez les instructions contenues dans cette notice. Elles vous aideront à mettre en œuvre et à utiliser de manière appropriée, les enceintes de votre nouveau système Home Cinema. Ainsi, votre plaisir auditif et visuel sera total.

Déballage

Déballer soigneusement les différents éléments contenus dans le carton. Conservez tous les matériaux d'emballage en cas d'utilisation ultérieure. Vérifiez le contenu du carton (Figure 1, A ou B).

Si l'une des enceintes semble endommagée, n'essayez pas de la faire fonctionner. Remettez tous les éléments dans le carton d'origine et avertissez immédiatement Bose ou votre revendeur agréé.

♪ **Remarque :** *Profitez-en pour noter dès maintenant les numéros de série qui figurent au dos de chaque enceinte. Inscrivez-les sur votre carte de garantie et à la page 3 de cette notice.*

Figure 1

A. Contenu de l'emballage de l'enceinte VCS-10



B. Contenu de l'emballage du système d'enceintes VCS-30® Series II



Positionnement de l'enceinte centrale

Celle-ci assure la reproduction sonore du canal central, tout en n'occupant que peu d'espace. Ses dimensions réduites vous permettent de la poser directement sur votre téléviseur, ou encore au-dessus ou en dessous de celui-ci (Figure 2) Des patins en caoutchouc assurent sa stabilité. Son blindage magnétique empêche que l'image vidéo ne soit perturbée.

⚠ ATTENTION : L'enceinte VCS-10® n'est pas conçue pour être placée sur le côté, verticalement ou fixée sur un mur. Sa partie supérieure n'est pas prévue pour supporter un poids quelconque, qui pourrait de plus nuire à ses performances. Assurez-vous qu'aucun débris, aucune projection d'eau provenant d'une plante ou qu'aucun objet placé sur une étagère au-dessus de l'enceinte ne puisse l'endommager en tombant.

⚠ ATTENTION : Ne posez pas l'appareil à proximité de sources de chaleur telles que : radiateurs, bouches de chauffage pulsé, poêle ou autres appareils (amplificateurs y compris) dégageant de la chaleur.

Pour obtenir un environnement sonore fidèle, suivez les indications ci-dessous :

- Placez l'enceinte sur le téléviseur ou à proximité immédiate de celui-ci et centrez-la par rapport à l'écran.
- Assurez-vous que la surface sur laquelle elle est posée soit plane.
- Au besoin, disposez des patins de caoutchouc supplémentaires sous l'enceinte, à une certaine distance des bords, pour améliorer la stabilité (Figure 3).

⚠ ATTENTION : Assurez-vous que l'enceinte centrale est bien stable et ne dépasse de son support. Si nécessaire, utilisez d'autres patins de caoutchouc pour l'empêcher de basculer ou de tomber d'un téléviseur qui ne serait pas parfaitement de niveau.

Figure 2

Autre emplacement possible de l'enceinte centrale

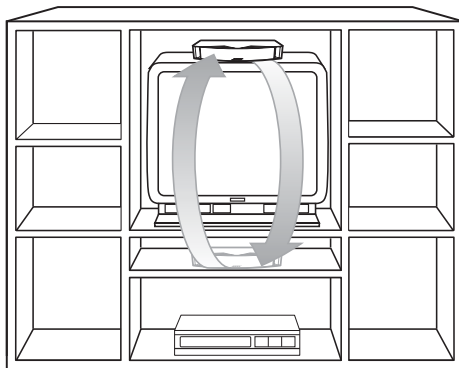
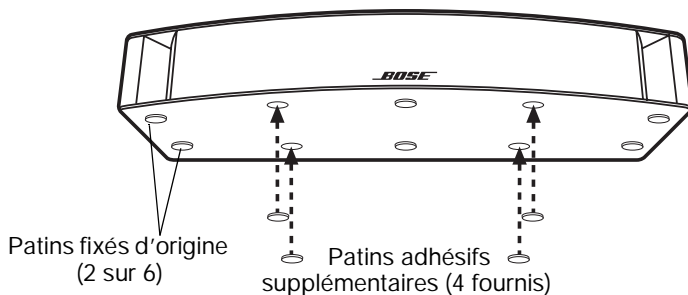

Figure 3

Ajout facultatif de patins adhésifs supplémentaires sous l'enceinte centrale



Positionnement des enceintes arrière (surround)

Les enceintes surround du système VCS-30® Series II servent à la reproduction des effets sonores surround en provenance de l'arrière de la zone d'écoute (Figure 4).

Figure 4

Autres emplacements possibles pour les enceintes arrière

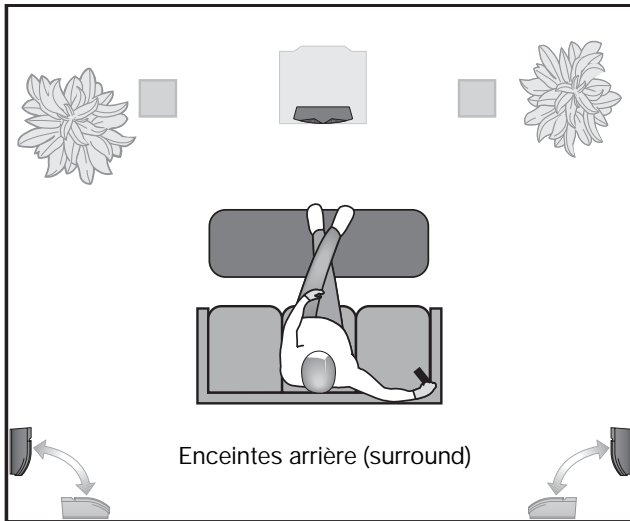

Les enceintes peuvent être fixées au mur à l'aide des supports fournis. Si vous utilisez ceux-ci, reportez-vous aux schémas correspondants fournis en annexe. Ne raccordez pas les enceintes avant d'avoir lu ces instructions.

Vous pouvez également installer les enceintes sur une table ou une étagère, en position horizontale ou verticale.

⚠ ATTENTION : Ne posez pas l'appareil à proximité de sources de chaleur telles que : radiateurs, bouches de chauffage pulsé, poêle ou autres appareils (amplificateurs y compris) dégageant de la chaleur.

Pour obtenir une répartition sonore fidèle :

- Placez les enceintes sur l'arrière de la zone d'écoute (hors de votre champ visuel), contre le mur du fond ou sur les murs latéraux.
- Placez les deux enceintes à la même hauteur.
- Espacez-les autant que la pièce le permet.
- Si vous fixez les enceintes sur leurs supports, assurez un dégagement suffisant afin de pouvoir serrer les vis.

Figure 5

Ajout de patins adhésifs sous les enceintes arrière.

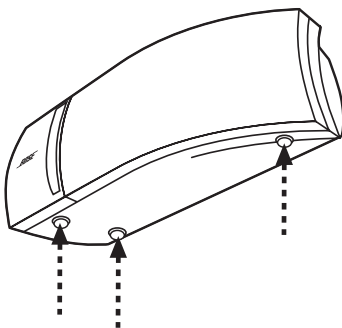

Raccordement des enceintes

⚠ ATTENTION : Avant toute connexion, éteignez votre ampli-tuner ou votre amplificateur et débranchez son cordon secteur. Dans le cas contraire, vous risquez d'endommager votre système.

⚠ ATTENTION : N'utilisez jamais un cordon secteur coupé ou détérioré, sous peine d'endommager l'un des éléments du système.

🎵 Remarque : Avant de faire cheminer un câble d'enceinte à travers un mur ou sous un plancher, vérifiez les règles de construction et de sécurité applicables à l'immeuble. N'hésitez pas à consulter un électricien.

Si le canal central de l'ampli-tuner n'est pas amplifié, vous devez raccorder ce dernier à un amplificateur. Utilisez un câble équipé de prises RCA. Reliez la sortie correspondant au canal central de l'ampli-tuner à l'entrée de l'amplificateur. Raccordez ensuite l'enceinte directement à l'amplificateur (et non à l'ampli-tuner).

Choix du câble d'enceinte

Il est important d'utiliser un câble d'enceinte de section appropriée. Un câble standard (2 conducteurs 0,75 mm²), disponible dans les magasins de bricolage ou d'électricité, convient à la plupart des applications. Si les enceintes se trouvent à plus de 9 m de l'ampli-tuner ou de l'amplificateur, consultez le tableau suivant ou renseignez-vous auprès de votre revendeur Bose agréé.

Section*	Longueur*
0,75 mm ²	9 m maximum
1,5 mm ²	14 m maximum
2 mm ²	21 m maximum

* Basée sur une variation maximale de la réponse en fréquence de $\pm 0,5$ dB.

Dénudez chaque extrémité des deux conducteurs sur environ 12 mm. Torsadez les extrémité dénudées de chaque conducteur, de façon à ce qu'aucun brin ne puisse provoquer un court-circuit entre les deux bornes.

Utilisez correctement les câbles de raccordement d'enceinte

Ceux-ci sont constitués de deux conducteurs isolés. La gaine de l'un d'eux est rayée, annelée ou striée. Le conducteur ainsi repéré sert toujours à la liaison positive (+). Le conducteur uni sert toujours à la liaison négative (-). Ces conducteurs correspondent aux bornes rouge (+) et noire (-) des enceintes, de l'ampli-tuner ou de l'amplificateur.

🎵 Remarque : Il est parfois difficile de distinguer les conducteurs. Inspectez ceux-ci attentivement.

Réalisation des connexions

Pour raccorder le câble à l'enceinte, appuyez sur le poussoir de la borne souhaitée et insérez le conducteur approprié dans le trou ainsi dégagé (Figure 6).

Figure 6

Raccordement sur l'enceinte centrale et les enceintes arrière

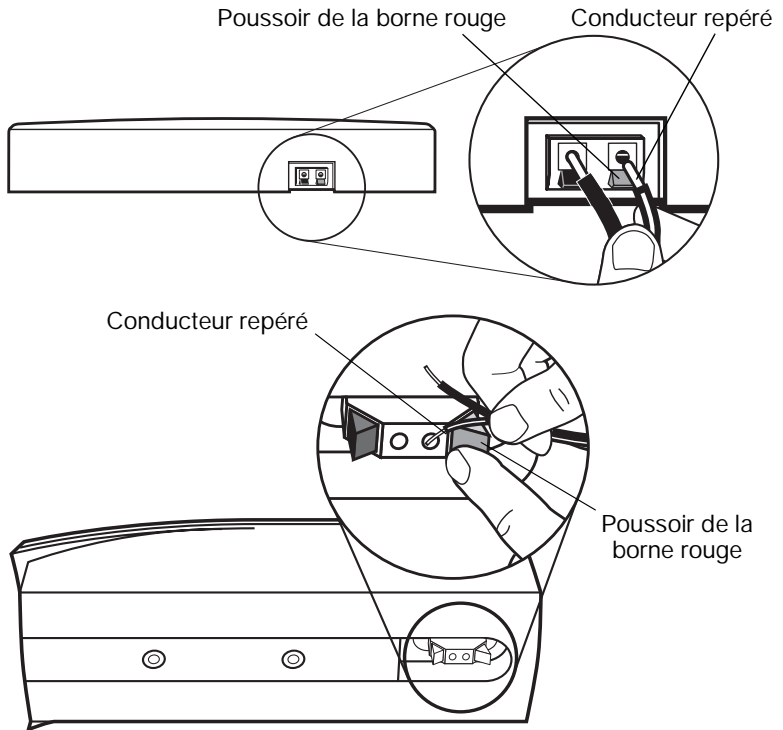

1. Raccordez l'une des extrémité du câble à l'enceinte.
 - A. Introduisez le conducteur repéré dans la borne rouge (+).
 - B. Introduisez le conducteur uni dans la borne noire (-).
2. Connectez l'autre extrémité de ce câble sur l'ampli-tuner ou l'amplificateur (Figure 7).
 - A. Branchez le conducteur repéré sur la borne rouge (+).
 - B. Branchez le conducteur uni sur la borne noire (-).
 - L'enceinte centrale doit être connectée sur la sortie centrale CENTER SPEAKER de l'ampli-tuner. Si votre ampli-tuner dispose de deux jeux de sorties d'enceinte pour le canal central, utilisez indifféremment l'un ou l'autre.
 - L'enceinte arrière gauche se connecte sur la sortie SURROUND SPEAKER - LEFT.
 - L'enceinte arrière droite se connecte sur la sortie SURROUND SPEAKER - RIGHT.

Vérification des raccordements

Veillez à ce que la polarité de toutes les connexions soit respectée (le + au + et le - au -). Vérifiez que les brins de conducteurs différents n'entrent pas en contact d'une borne à l'autre. Cela risquerait de provoquer des courts-circuits et d'endommager les divers équipements. Reprendre toute connexion inappropriée avant de rebrancher l'alimentation de l'ampli-tuner ou de l'amplificateur.

Figure 7

Réalisation des raccordements

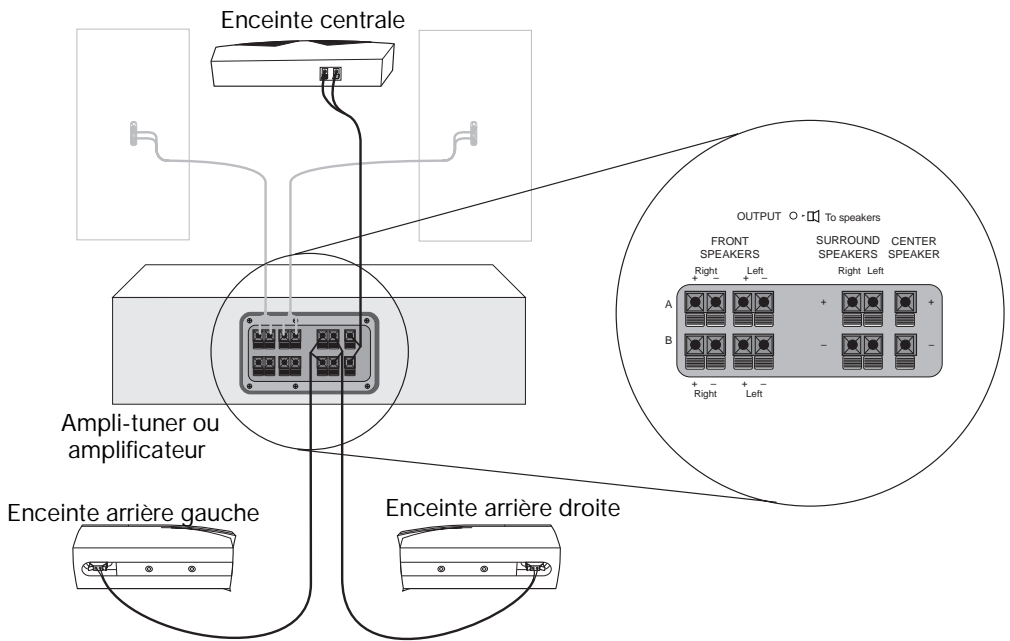

Fixation murale des enceintes

- ⚠ ATTENTION :** N'installez pas les supports sur des surfaces peu résistantes ou dans lesquelles peuvent être intégrés des fils électriques ou des tuyaux de plomberie. Si vous avez des doutes, faites appel à un installateur professionnel qualifié.
- ⚠ ATTENTION :** Ne rien suspendre aux supports ou aux enceintes. Les supports sont conçues uniquement pour soutenir le poids des enceintes.
- 🎵 Remarque :** Consultez les dernières pages de cette notice pour visualiser le gabarit de montage et obtenir des informations sur les éléments de fixation.
- 🎵 Remarque :** Pour une fixation verticale, positionnez la pièce A sur le mur de manière à ce que le trou correspondant à la vis C se trouve dirigé vers le bas. Serrez bien toutes les vis.
- 🎵 Remarque :** Pour tirer pleinement parti des possibilités de l'enceinte Stereo Everywhere® (« Stéréo partout ») il est nécessaire de la monter horizontalement.
1. Tout en maintenant le gabarit de montage en place, marquez les trous de fixation. Si vous prévoyez de faire passer le câble d'enceinte à travers le mur, marquez également le trou par lequel celui-ci doit déboucher.
 2. Percez les trous en fonction des éléments de fixation choisis.
 3. Fixez la pièce A du support sur le mur et la pièce B à l'arrière de l'enceinte (Figure 8).
 4. Fixez l'enceinte en introduisant la partie B du support dans la partie A, puis en solidarifiant le tout à l'aide de la vis C. Pour modifier l'orientation, desserrez légèrement la vis C, rectifiez la position de l'enceinte, puis resserrez ladite vis.

Figure 8

Installation
du support
d'enceinte

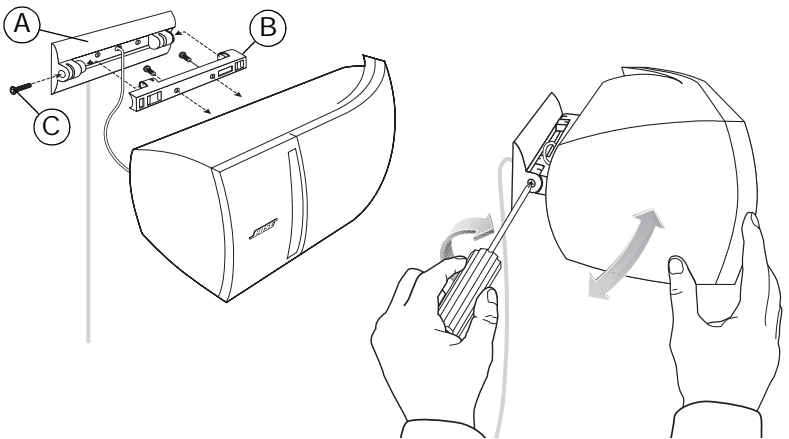

Obtenir un son Home Cinema réaliste

Chaque enceinte ne reproduit que le message sonore issu de votre ampli-tuner. Lors de la diffusion d'un programme surround, les enceintes avant et centrales produisent presque constamment un signal sonore, alors que les enceintes arrière peuvent rester parfois silencieuses.

Réglage d'un ampli-tuner Pro-Logic

Pour les applications vidéo, vérifiez que vous avez bien sélectionné l'option NORMAL (figure 9) du mode SURROUND SOUND (son surround central). Vous pouvez appuyer sur le « Loudness » (Bass Boost ou Super Bass sur certains appareils), pour voir si vous préférez obtenir ce type de son avec l'information vidéo.

Figure 9

Mode surround
NORMAL
sélectionné sur
l'ampli-tuner ou
l'amplificateur

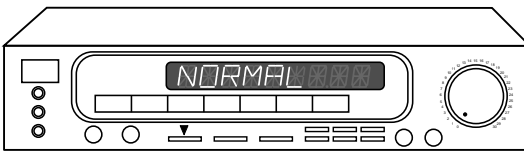

Utilisez le signal test de votre ampli-tuner pour vérifier les raccordements et le réglage de volume des différentes enceintes.

Utilisation du signal test

1. Grâce à la télécommande, déclenchez le signal test (test tone ON).
2. Vérifiez si ce signal est audible sur chaque enceinte, au fur et à mesure qu'il se déplace de l'une à l'autre. Les deux enceintes arrière doivent délivrer ce son simultanément.
3. Réglez le volume correspondant aux enceintes centrale et arrière de sorte qu'elles produisent la même intensité sonore dans la zone d'écoute.

La marche à suivre peut varier selon la marque et le modèle de votre ampli-tuner. Pour de plus amples informations sur l'emploi du signal test, consultez le manuel d'utilisation de votre appareil.

Réglages des graves et des aigus

Les meubles capitonnés, la moquette murale et les rideaux absorbent les aigus. Un tel environnement peut aboutir à un son sourd, où les basses sont prédominantes. Au contraire les planchers, les murs, ainsi que les meubles nus peuvent rendre le son strident. Écoutez attentivement vos enceintes et réglez les graves et les aigus de manière optimale. Utilisez les commandes appropriées de votre ampli-tuner.

Réglage d'un ampli-tuner Dolby Digital

Vos enceintes VCS-10® ou VCS-30® sont compatibles avec les amplis-tuner Dolby Digital. Au moyen du menu Dolby Digital apparaissant à l'écran, sélectionnez l'option SMALL, tant pour la sortie de l'enceinte centrale que pour celles des enceintes arrière (surround).

<i>Sortie enceinte de l'ampli-tuner</i>	<i>Réglage approprié</i>
Centre	SMALL
Arrière gauche et droite (pour le système VCS-30 Series II)	SMALL

Pour utiliser correctement le signal test, afin de vérifier les raccordements et le réglage de volume pour chaque enceinte, consultez le manuel d'utilisation de votre ampli-tuner.

Son intermittent

Les enceintes centrales VCS-10 et VCS-30 sont équipées d'un circuit électronique perfectionné qui les protègent automatiquement contre les surcharges.

Lorsque ce circuit est déclenché, en une fraction de seconde, il coupe et rétablit alternativement le fonctionnement de l'enceinte, jusqu'à disparition de ladite surcharge. Pendant toute la durée de celle-ci, le son délivré est donc intermittent.

Si vous percevez un tel son, baissez le volume pour éliminer la surcharge. L'enceinte revient à son fonctionnement normal dès que le réglage de niveau redescend à une valeur appropriée.

♪ **Remarque :** Ce problème ne devrait survenir que si l'ampli-tuner est en surcharge et qu'il provoque une distorsion du signal. Ce même phénomène peut se produire lorsque l'enceinte centrale est raccordée à un amplificateur capable de délivrer une puissance largement supérieure aux 100 W par canal, comme indiqué dans la rubrique « Compatibilité » à la page 15.

Recherche de défauts

Problème	Action à entreprendre
Aucun son audible	<ul style="list-style-type: none"> • Vérifiez la commande de volume. • Vérifiez que l'ampli-tuner ou l'amplificateur est bien branché et qu'il est en service. • Vérifiez tous les raccordements (voir page 10). • Assurez-vous que la fonction MUTE (silence) n'a pas été sélectionnée. • Contrôlez que le casque n'est pas branché sur l'ampli-tuner.
Les enceintes centrale ou arrière ne fonctionnent pas	<ul style="list-style-type: none"> • Vérifiez que l'ampli-tuner dispose d'un canal central et de canaux arrière amplifiés. • Assurez-vous que votre ampli-tuner est correctement réglé (voir page 12 et page 13). • Contrôlez que le programme délivré par la source audio est bien encodé en surround. • Vérifiez les raccordements d'enceintes (voir page 10). • Si votre ampli-tuner est de type Pro-Logic, assurez-vous qu'il est bien connecté à l'aide d'un câble stéréo RCA à une source elle-même stéréo (téléviseur, magnétoscope, lecteur DSS ou de disques laser vidéo). • Si l'ampli-tuner est directement raccordé à un téléviseur stéréo, assurez-vous que toutes les autres sources (magnétoscope, lecteur DSS ou de disques laser vidéo) sont également branchées sur téléviseur avec un câble stéréo RCA. • Si votre ampli-tuner est de type Dolby Digital, veillez à ce qu'il soit directement connecté à la source sonore (lecteur DSS, DVD ou de disques laser vidéo), conformément aux instructions contenues dans le manuel d'utilisation.
Coupure intermittente de l'enceinte centrale	<ul style="list-style-type: none"> • Baissez le volume jusqu'à ce que l'enceinte fonctionne normalement. Son circuit protection automatique est sans doute activé pour prévenir une surcharge. • Vérifiez la puissance de votre ampli-tuner (voir « Compatibilité » à la page 15.) • Assurez-vous que l'option NORMAL du mode Surround disponible sur votre ampli-tuner a bien été sélectionnée.
Distortion du son	<ul style="list-style-type: none"> • Vérifiez l'état des câbles d'enceintes. • Réduisez le niveau de sortie en provenance du téléviseur ou des autres équipements raccordés à l'ampli-tuner ou à l'amplificateur.

Service Client

Pour toute information ou réparation, appelez votre revendeur Bose® agréé ou contactez directement le Service Client de Bose.

Entretien des enceintes

⚠ ATTENTION : Si un liquide pénètre dans une enceinte, débranchez-la de l'ampli-tuner et laissez-la sécher à l'air libre. Puis, rebranchez l'enceinte et essayez-la. Si vous constatez un dysfonctionnement, débranchez de nouveau l'enceinte et appelez le Service Client Bose®.

Nettoyez l'extérieur des enceintes VCS-10® ou VCS-30® à l'aide d'un chiffon légèrement humide. En cas de besoin, vous pouvez utiliser un détergent non agressif (liquide vaisselle, par exemple) en veillant à ce que le liquide ne pénètre pas dans l'enceinte au travers de la grille en tissu ou des ouïes de ventilation. Il s'agit là du seul entretien nécessaire.

Durée de la garantie

Les enceintes Bose® VCS-10 et VCS-30 Serie II sont couvertes par une garantie limitée transférable de 5 ans. Les détails de celle-ci figurent sur la carte de garantie qui accompagne les produits. Veuillez remplir cette fiche, la détacher et la renvoyer à Bose.

Informations techniques

Caractéristiques

Enceintes à évent

Blindage magnétique de toutes les enceintes

Circuit électronique de protection pour toutes les enceintes

Contrôle qualité des enceintes centrale et arrière sur banc informatique Syncom®

Répartition des haut-parleurs dans chaque enceinte

Enceinte centrale : 4 haut-parleurs Twiddler™ 6,3 cm

Enceintes arrière : 2 haut-parleurs Twiddler™ 6,3 cm

Compatibilité

Enceinte centrale : Compatible avec les amplificateurs et amplis-tuners dont le canal central délivre une puissance de sortie comprise entre 10 et 100 W / Impédance de 4 à 8 Ohms

Enceintes arrière : Compatible avec les amplificateurs et amplis-tuners dont les canaux arrière délivrent une puissance de sortie comprise entre 10 et 80 W / Impédance de 4 à 8 Ohms

Enceinte

Polymère moulé avec évent accordé

Dimensions / Poids

Enceinte centrale : 82 (h) x 546 (l) x 152 (p) mm / 2,7 kg

Enceinte d'ambiance : 146 (h) x 280 (l) x 165 (p) mm / 1,49 kg

Enceinte VCS-10 emballée : 3,6 kg

Système d'enceintes VCS-30 Serie II emballé : 9.1 kg

BOSE[®]
Better sound through research[®]

©2004 Bose Corporation
The Mountain, Framingham, MA 01701-9168 USA
257530-FRAvo AM Rev.00