

BOSE[®]

L1[™] Model II System with ToneMatch[™] port

Notice d'utilisation

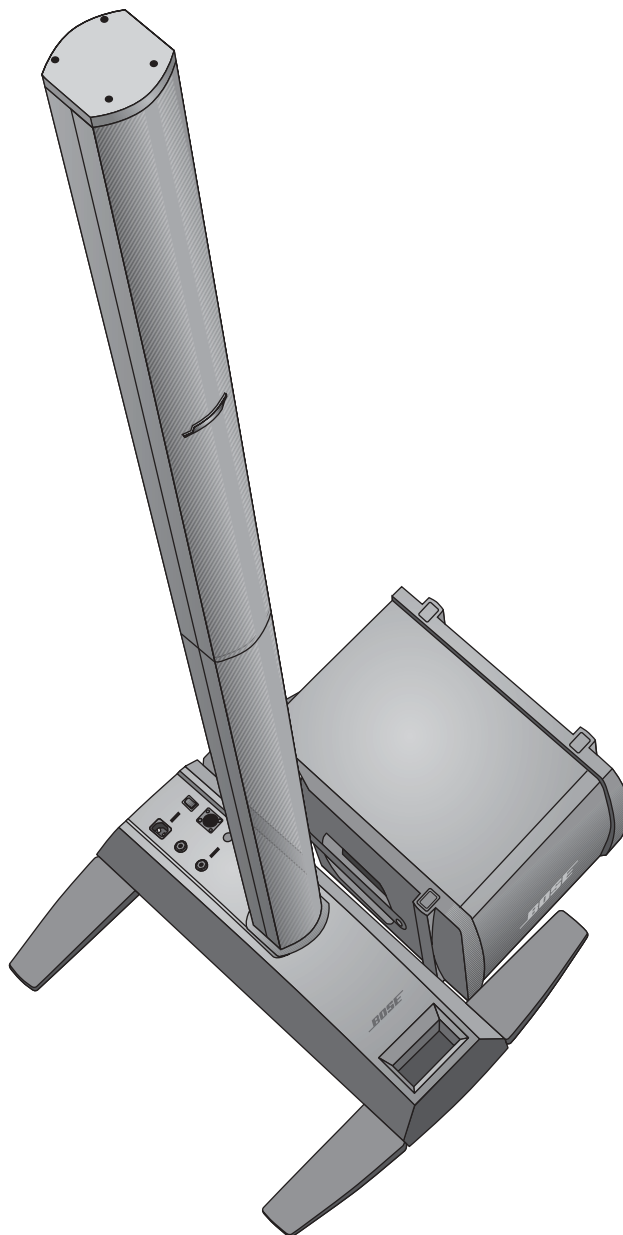

Veillez lire cette notice d'utilisation

Prenez le temps de lire attentivement les instructions de cette notice d'utilisation. Elles vous seront précieuses pour installer et utiliser correctement votre système et vous aideront à tirer le meilleur parti de sa technologie. Conservez cette notice d'utilisation pour référence ultérieure.

AVERTISSEMENT : Afin de limiter les risques d'incendie ou d'électrocution, n'exposez pas l'appareil à la pluie ou à l'humidité.

AVERTISSEMENT : Afin de limiter les risques d'électrocution, ne démontez pas ce système à moins de disposer des qualifications requises. Adressez-vous à un réparateur qualifié. Les marquages de SÉCURITÉ présentés sur cette page sont situés sur les boîtiers de votre système.

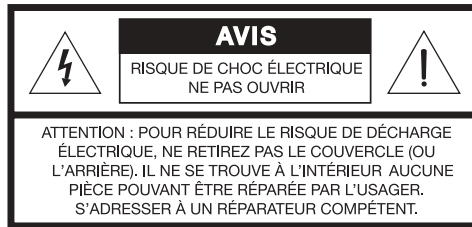
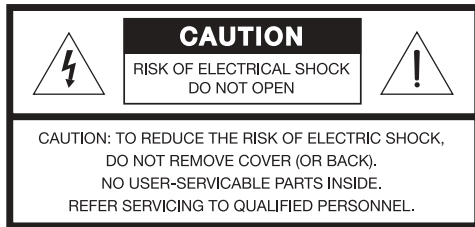

Le symbole représentant un éclair avec une flèche à l'intérieur d'un triangle équilatéral est utilisé pour prévenir l'utilisateur de la présence d'une tension électrique dangereuse non isolée à l'intérieur de l'appareil. Cette tension est d'un niveau suffisamment élevé pour représenter un risque d'électrocution.



Le symbole représentant un point d'exclamation à l'intérieur d'un triangle équilatéral, tel qu'il figure sur le système, signale à l'utilisateur la présence d'instructions importantes relatives au fonctionnement et à l'entretien de l'appareil dans cette notice d'installation.

ATTENTION : Cet appareil doit être connecté à une prise électrique dotée d'une mise à la terre.

ATTENTION : N'apportez aucune modification au système ou aux accessoires. Toute modification non autorisée peut compromettre votre sécurité, le respect des réglementations et les performances.

ATTENTION : Ne placez jamais d'objets enflammés, tels que des bougies allumées, sur l'appareil.

ATTENTION : Lorsque la fiche d'alimentation est utilisée comme dispositif de débranchement de l'appareil, elle doit rester facilement accessible.

Remarque : Cet appareil doit être utilisé à l'intérieur. Il n'a pas été conçu ni testé pour une utilisation en extérieur, dans des véhicules ou sur des bateaux.



Ce produit est conforme à la directive CEM 89/336/CEE et à la directive sur les basses tensions 73/23/CEE. La déclaration complète de conformité est disponible sur le site Web www.bose.com/static/compliance/index.html.

INTRODUCTION	4
Bienvenue	4
Caractéristiques et avantages	4
Présentation	5
Connexions et réglages	6
INSTALLATION DU SYSTÈME	7
Nomenclature	7
Positionnement de votre système	8
Installation du socle amplificateur L1™ modèle II	9
Assemblage de l'enceinte L1 modèle II Cylindrical Radiator®	9
Connexion au secteur	10
Connexion du module de graves B1	11
Ajout d'un moteur audio T1 ToneMatch™ (facultatif)	12
Ajout d'un second module de graves B1 (facultatif)	13
Ajout d'un amplificateur de puissance PackLite®, modèle A1 (facultatif)	14
INFORMATIONS D'UTILISATION.	15
Réglage du niveau d'entrée analogique	15
Utilisation d'un moteur audio T1 ToneMatch™ et d'une source audio analogique	15
Exemples d'utilisation	15
Musicien seul	15
Plusieurs musiciens	16
Orchestre	17
Disc Jockey	18
ENTRETIEN	19
Entretien du produit	19
Nettoyage	19
Service après-vente	19
Dépannage	19
Garantie limitée et enregistrement	21
Accessoires	21
Informations techniques	21
Spécifications mécaniques	21
Spécifications électriques	21
Entrées et sorties audio	21

INTRODUCTION

Bienvenue

Merci d'avoir choisi le système Bose® L1™ modèle II avec connecteur pour ToneMatch™. Ce système est le fruit d'une nouvelle technologie révolutionnaire et permet de bénéficier de la qualité d'un concert acoustique intimiste tout en profitant des performances de l'amplification.

Cette notice technique contient les instructions d'installation, de connexion et d'utilisation de votre système L1™ modèle II.

Pour plus d'informations sur l'utilisation de ce système (conseils, techniques et questions fréquentes), visitez le site Internet www.bose.com/musicians.

Caractéristiques et avantages

- **Vous contrôlez le son** : Comme lors d'un concert non amplifié, vous seul contrôlez le son. Vous n'avez plus de doutes sur la qualité du son perçu par les autres musiciens ou par vos auditeurs, car vous entendez ce qu'ils entendent.
- **Installation simple et rapide** : le système L1 modèle II est facile à transporter et peut être installé en quelques minutes, et non en plusieurs heures. Vous êtes enfin libéré des efforts longs, épuisants et frustrants requis pour installer correctement des équipements sonores conventionnels.
- **Amélioration considérable des performances** : les performances et le plaisir s'accroissent considérablement, car vous n'avez plus à vous démener pour vous entendre ou entendre les autres musiciens.
- **Une source de plaisir et d'émotion** : l'amélioration des performances des musiciens suscite le plaisir et l'émotion que recherchent les mélomanes.
- **Vous entendez ce que le public entend** : pour la première fois, les musiciens entendent ce qu'entend leur public et ne risquent plus de jouer à des niveaux sonores désagréables.
- **La musique est naturellement dynamique** : il est désormais possible d'entendre et d'apprécier les passages les plus doux comme les parties les plus intenses.
- **Un meilleur aspect visuel** : il y a moins de matériel sur scène et davantage d'espace.
- **Une reproduction acoustique inégalée** : selon le public, la clarté et le plaisir qui se dégagent de la reproduction fidèle du son de chaque instrument et du respect de la position de chacun d'eux sur la scène (contrairement au mixage mono ou même stéréo de tous les instruments) est sans commune mesure avec les performances amplifiées qu'ils ont eu l'occasion d'écouter auparavant.

Présentation

Le système L1™ modèle II avec connexion pour ToneMatch™ est composé du socle amplificateur L1 modèle II, de l'enceinte L1 modèle II Cylindrical Radiator® et d'un module de graves B1. Un sac de transport rembourré accueille tous les éléments du système L1 modèle II.

Pour améliorer plus encore les performances du système, vous pouvez lui ajouter :

- Un second module de graves B1 pour une guitare basse, une grosse caisse ou un orgue. Chaque socle amplificateur peut alimenter jusqu'à deux modules de graves B1.
- Un moteur audio T1 ToneMatch pour traitement numérique du signal, et apportant des entrées supplémentaires et une interface utilisateur.
- Un amplificateur de puissance PackLite® modèle A1 pour ajouter jusqu'à deux modules B1 supplémentaires.

Vous trouverez une liste complète des équipements et accessoires complémentaires sur le site Web www.bose.com/musicians.

Figure 1

Système L1 modèle II et équipement facultatif

Système L1 modèle II avec connecteur ToneMatch

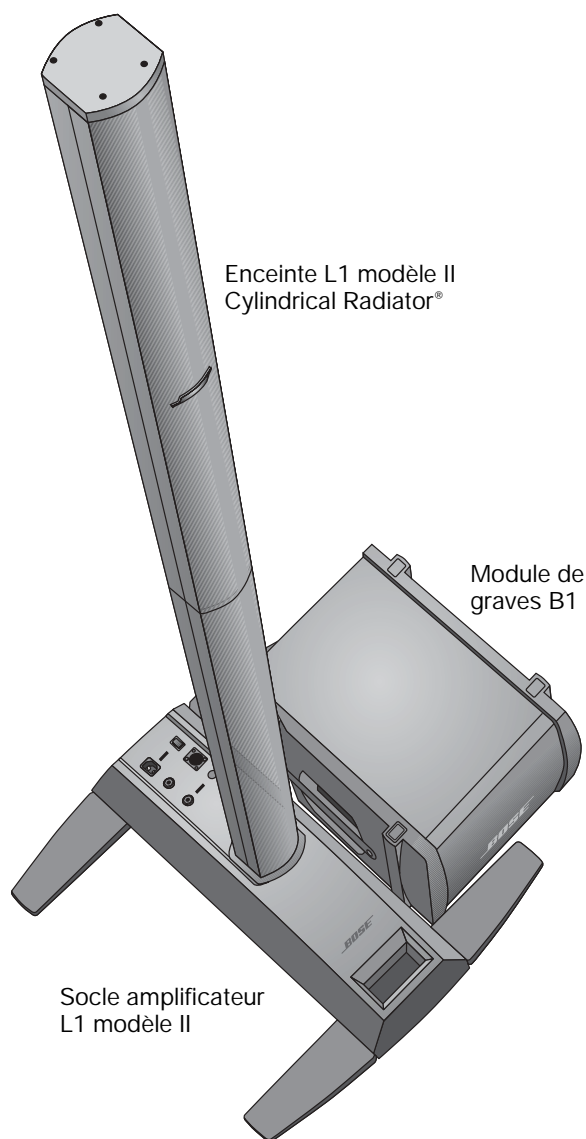

Équipement facultatif

Moteur audio T1 ToneMatch



Module de graves B1 supplémentaire



Amplificateur de puissance PackLite™, modèle A1

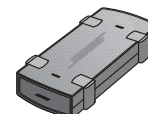

Connexions et réglages

Les connecteurs et les commandes sont situés sur le panneau supérieur du socle amplificateur (Figure 2).

Figure 2



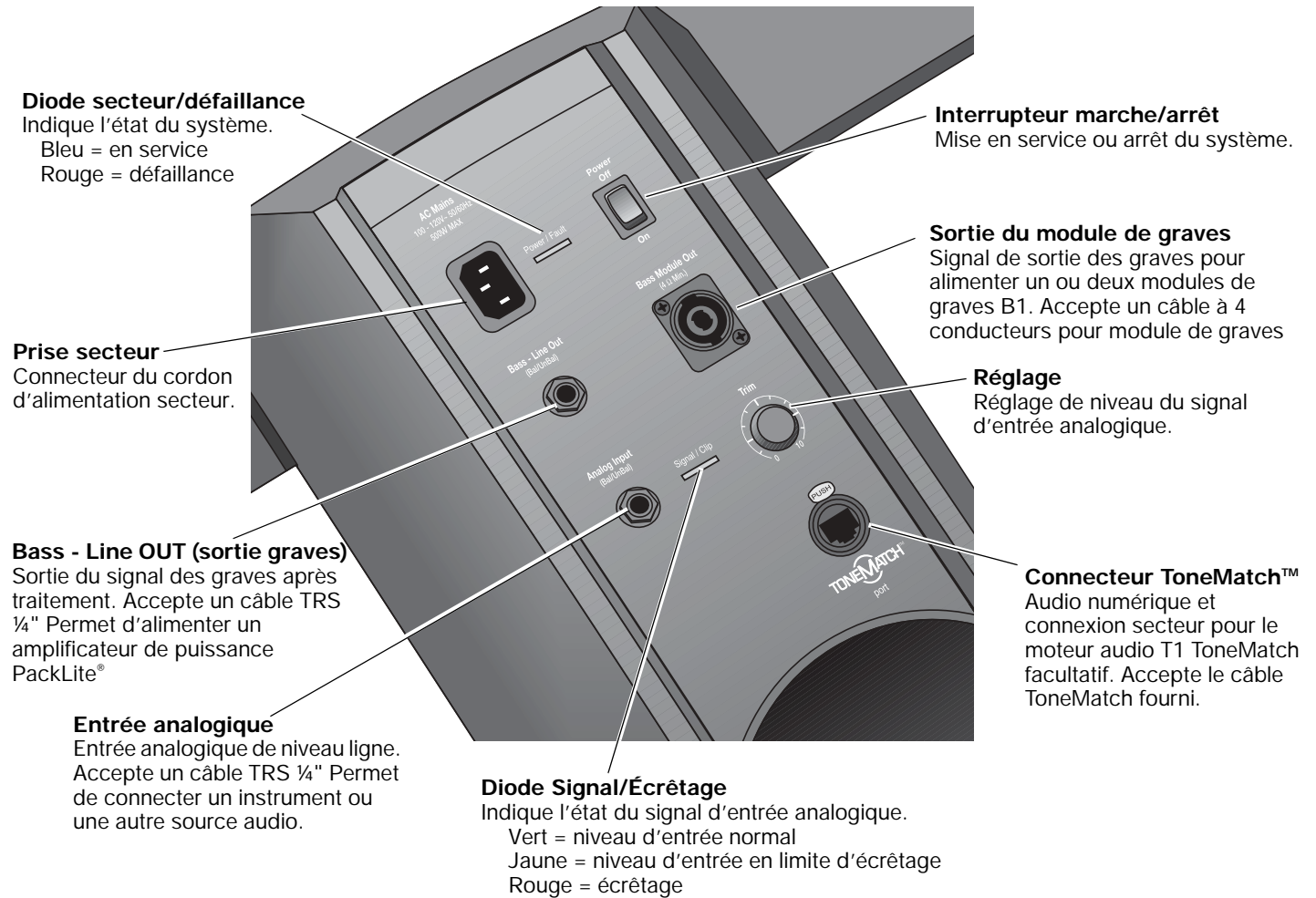





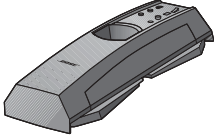
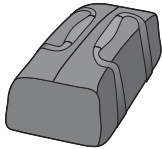

Panneau supérieur du socle amplificateur

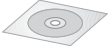

Nomenclature

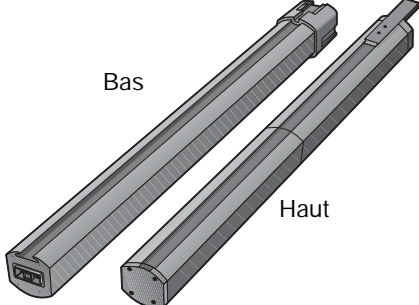
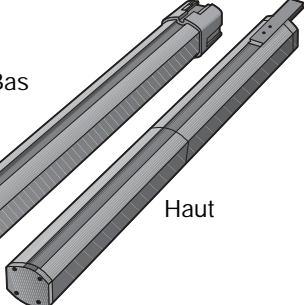
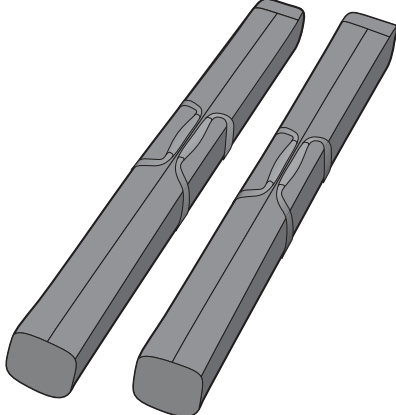
Le modèle L1™ est fourni dans trois cartons. Déballez les éléments avec précaution et vérifiez la présence de tous les composants indiqués sur cette page.

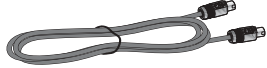
AVERTISSEMENT : Pour éviter tout risque d'étouffement, gardez les sacs plastiques hors de portée des enfants.

Carton du socle amplificateur	Carton du Cylindrical Radiator®	Carton du module de graves B1
<p>Socle amplificateur L1 modèle II</p>  <p>Sac de transport</p>  <p>Cordon d'alimentation secteur</p>  <p>CD de démonstration</p>  <p>Guide d'installation rapide</p>  <p>Notice d'utilisation</p>  <p>Carte d'enregistrement</p> 	<p>Enceinte L1 model II Cylindrical Radiator®</p> <p>Bas</p>  <p>Haut</p>  <p>Sacs de transport</p> 	<p>Module de graves B1</p>  <p>Boîtier de transport</p>  <p>Câble pour module de graves (bleu)</p>  <p>Notice d'utilisation du module de graves B1</p> 

Numéros de série et enregistrement du produit

Il est recommandé de noter dès maintenant les numéros de série de vos composants, ici et sur votre carte d'enregistrement. Pour enregistrer votre produit, visitez la page www.bose.com/register ou appelez le 800905-1044 (USA et Canada uniquement). En cas d'oubli, les droits que vous confère cette garantie ne s'en trouveront pas affectés.

Socle amplificateur L1 modèle II _____

Enceinte L1 model II Cylindrical Radiator® _____

Module de graves B1 _____

Positionnement de votre système

Le positionnement du socle amplificateur est une phase importante de l'installation de ce produit.

L'identification du meilleur emplacement dépend de plusieurs paramètres :

- la taille de la scène,
- le nombre de musiciens,
- les systèmes partagés (l'ajout d'un moteur audio T1 ToneMatch™) et le nombre d'instruments)

Les conseils suivants vous permettront de commencer l'installation en vue d'un concert ou d'un spectacle.

- Installez le système dans le volume arrière de la scène.
- Si possible, placez le système derrière le ou les musiciens.
- Dans le cas d'un groupe, évitez de vous regrouper sur la scène. Laissez une certaine distance (idéalement de 2 à 2,5 mètres) entre le système L1™ modèle II et vous ou tout autre musicien. De cette façon, le son entoure les musiciens et se réfléchit sur les surfaces adjacentes de la salle, créant un son panoramique qui envahit toute la pièce et suscite un plus grand plaisir d'écoute.

Figure 3

Conseils de positionnement

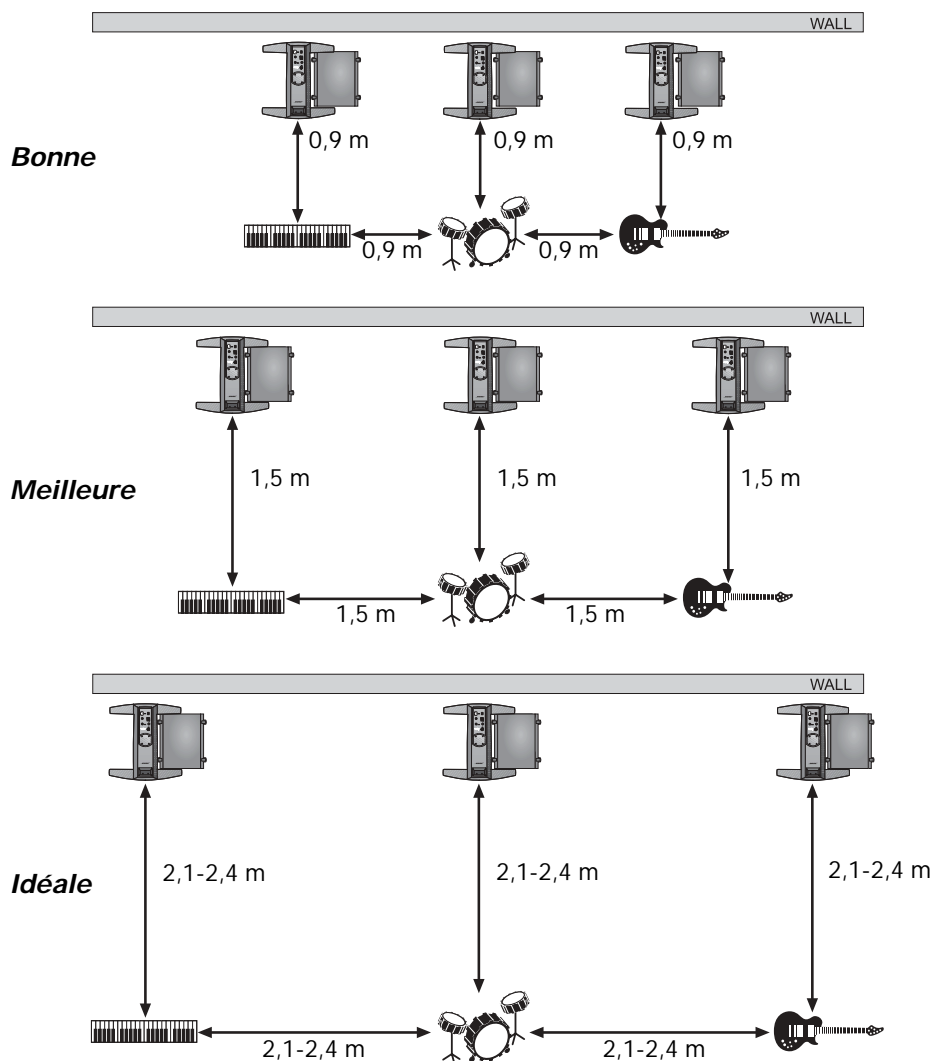

Installation du socle amplificateur L1™ modèle II

1. Tout en maintenant le socle amplificateur verticalement au sol (Figure 4A), saisissez l'un des pieds et écartez-le le plus possible. Les autres pieds se déplient automatiquement. **Les pieds doivent être entièrement déployés avant qu'il soit possible d'emboîter la partie inférieure du L1™ dans le socle amplificateur.**
2. Posez le socle amplificateur à plat sur le sol dans la position désirée (Figure 4B).

Figure 4

Pose du socle amplificateur PS1 sur le sol

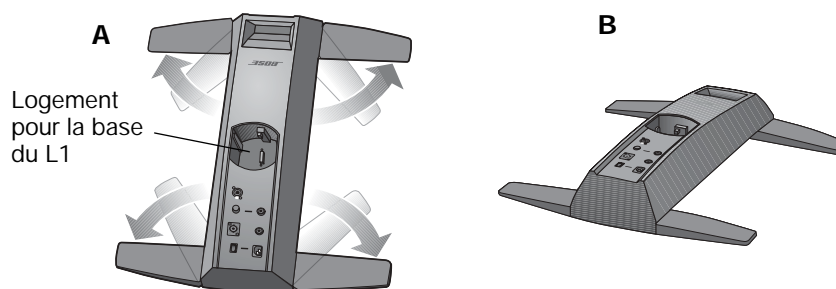

AVERTISSEMENT : Ne déplacez jamais le système entièrement assemblé. Vous pourriez vous blesser ou endommager le produit. Positionnez le socle amplificateur sur le sol à l'emplacement choisi avant d'assembler le système.

Assemblage de l'enceinte L1 modèle II Cylindrical Radiator®

Cette procédure décrit l'installation des sections de l'enceinte dans le socle amplificateur. Si vous prévoyez de monter le moteur audio T1 ToneMatch™ sur le système L1 modèle II, consultez le chapitre « Ajout d'un moteur audio T1 ToneMatch™ (facultatif) » page 12 avant d'installer la section supérieure de l'enceinte.

1. Présentez la base du L1 avec la grille vers l'avant et emboîtez-la dans le socle amplificateur (Figure 5A). Veillez à l'insérer en entier dans le logement pour assurer sa stabilité et la qualité de la connexion.
2. Alignez la baïonnette située au sommet du L1 sur la cannelure à l'arrière de la base du L1, et abaissez la partie supérieure du L1 sur la partie inférieure pour l'emboîter (Figure 5B).

Figure 5

Installation de la base et du sommet de l'enceinte L1 modèle II Cylindrical Radiator®

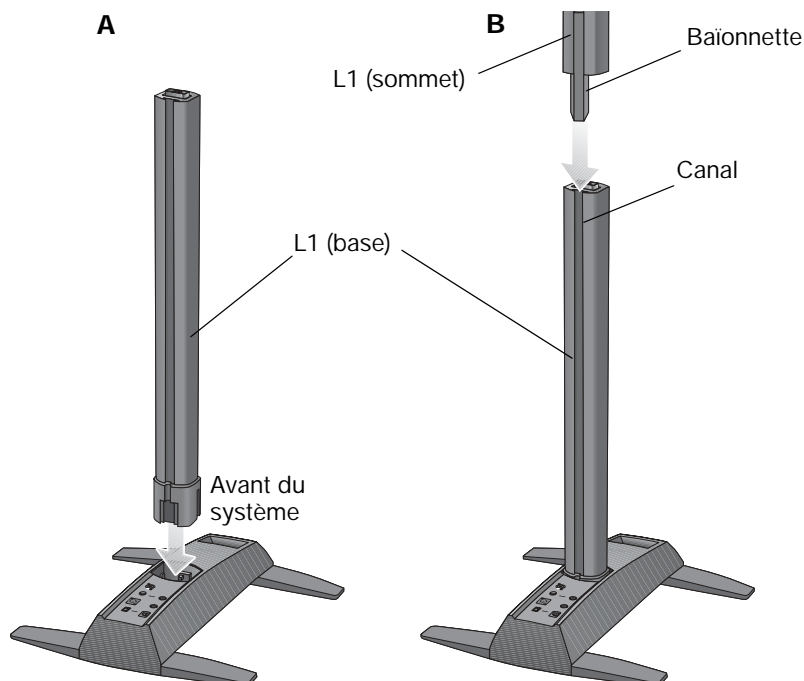

Connexion au secteur

1. Vérifiez que le commutateur de mise sous tension est en position coupée (OFF).
2. Connectez le cordon d'alimentation à la prise **AC Mains** du socle amplificateur.
3. Branchez l'autre extrémité à une prise secteur (Figure 6).

Figure 6

Connexions secteur

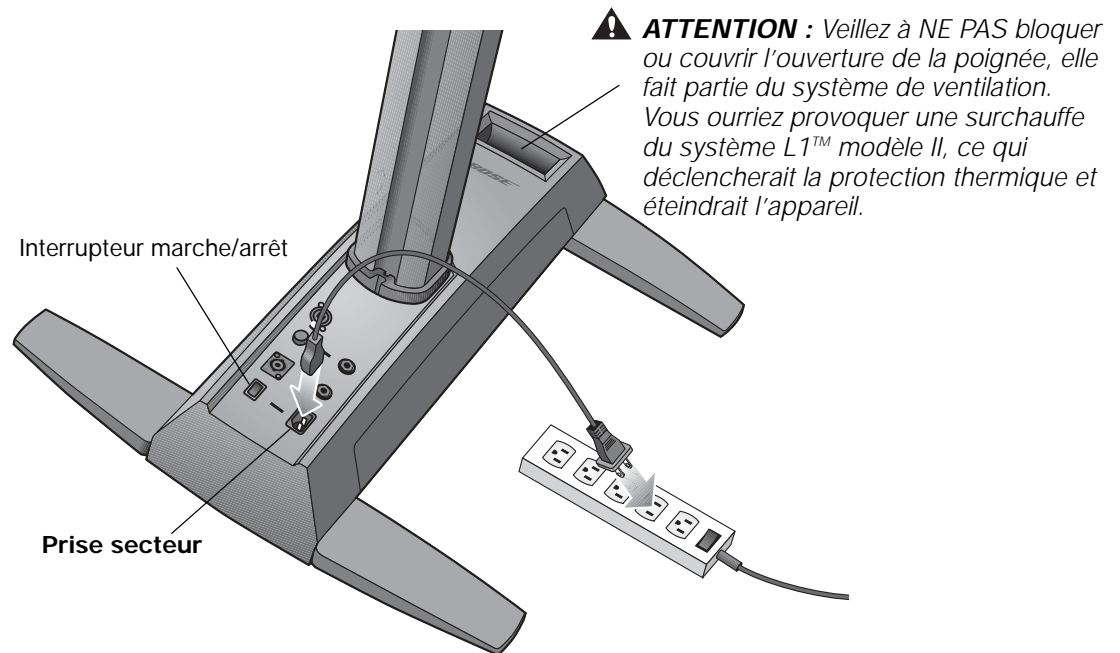

⚠ ATTENTION : Bose recommande l'utilisation d'un dispositif de protection contre les surtensions pour protéger tous les équipements électroniques. Les variations de tension et les surcharges transitoires peuvent endommager les composants de n'importe quel système. Des dispositifs de protection contre les surtensions sont disponibles dans les magasins spécialisés en électronique.

Connexion du module de graves B1

Le module de graves B1 peut être placé sur le sol verticalement ou horizontalement. Il s'adapte entre les pieds du socle amplificateur.

1. Branchez une extrémité du câble du module de graves B1 dans l'un des connecteurs B1. Verrouillez la fiche en la faisant tourner dans le sens horaire. Vous devez entendre un déclic.
2. Insérez l'autre extrémité du câble dans le connecteur **Bass Module Out** du socle amplificateur. Verrouiller la fiche en la faisant tourner dans le sens horaire.

🎵 **Remarque :** Pour déconnecter un câble B1, faites glisser vers l'arrière le poussoir en métal situé sur le corps de la fiche, faites tourner celle-ci dans le sens inverse des aiguilles d'une montre et retirez-la du connecteur.

Figure 7

Module de graves B1

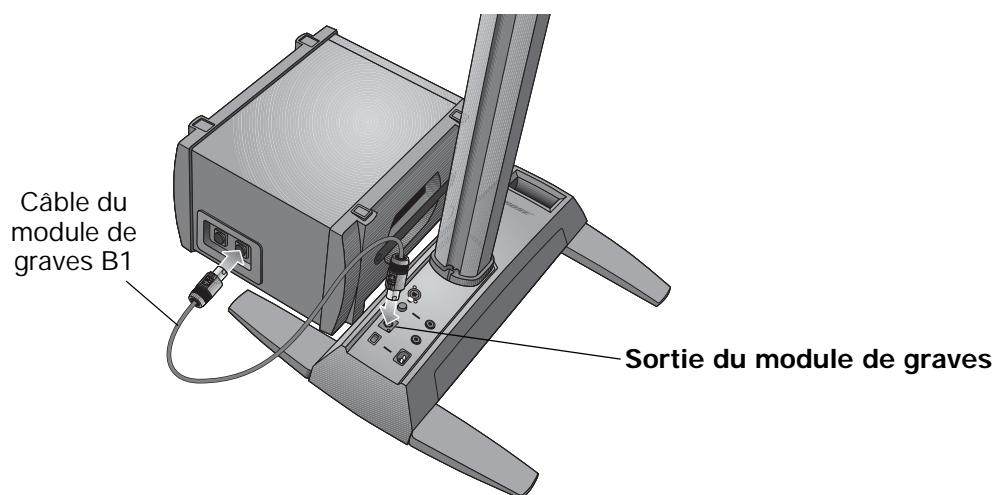

⚠️ MISES EN GARDE :

- NE PAS connecter un module de graves B1 à deux socles amplificateurs en même temps.
- NE PAS connecter un module de graves autre que le module B1 au socle amplificateur.
- NE PAS REMPLACER le câble fourni par un câble d'enceinte à 2 fils. Utiliser uniquement le câble à quatre broches pour module de graves B1 fourni pour connecter le module B1 au socle amplificateur. Le socle amplificateur utilise les signaux transmis par deux des quatre fils du câble pour détecter automatiquement le nombre de modules de graves B1 connectés.

Ajout d'un moteur audio T1 ToneMatch™ (facultatif)

Le moteur audio T1 ToneMatch™ offre des capacités d'entrées/sorties supplémentaires, et son traitement numérique du signal permet de modifier le son produit. Le moteur audio est fourni avec des accessoires de montage pour l'adapter du côté gauche ou droit de l'enceinte L1™ modèle II Cylindrical Radiator®.

🎵 **Remarque :** Il se monte sur la section inférieure de l'enceinte, ce qui nécessite une dépose préalable de la section supérieure.

1. Faites glisser le support dans la glissière à l'arrière de la partie inférieure du L1 et tournez le bouton dans le sens des aiguilles d'une montre pour verrouiller le support (Figure 8).
2. Insérez la barre de montage dans son logement dans le support et poussez-la vers le bas.
3. Placez le T1 sur la barre de montage comme sur l'illustration.
4. Branchez une extrémité du câble du ToneMatch (fourni avec le moteur audio) dans le connecteur de sortie pour le ToneMatch (M) sur le T1.
5. Fixez le câble sur le support à l'aide du crochet et du collier.
6. Insérez l'autre extrémité du câble dans le connecteur ToneMatch du socle amplificateur.

Figure 8

Montage du T1

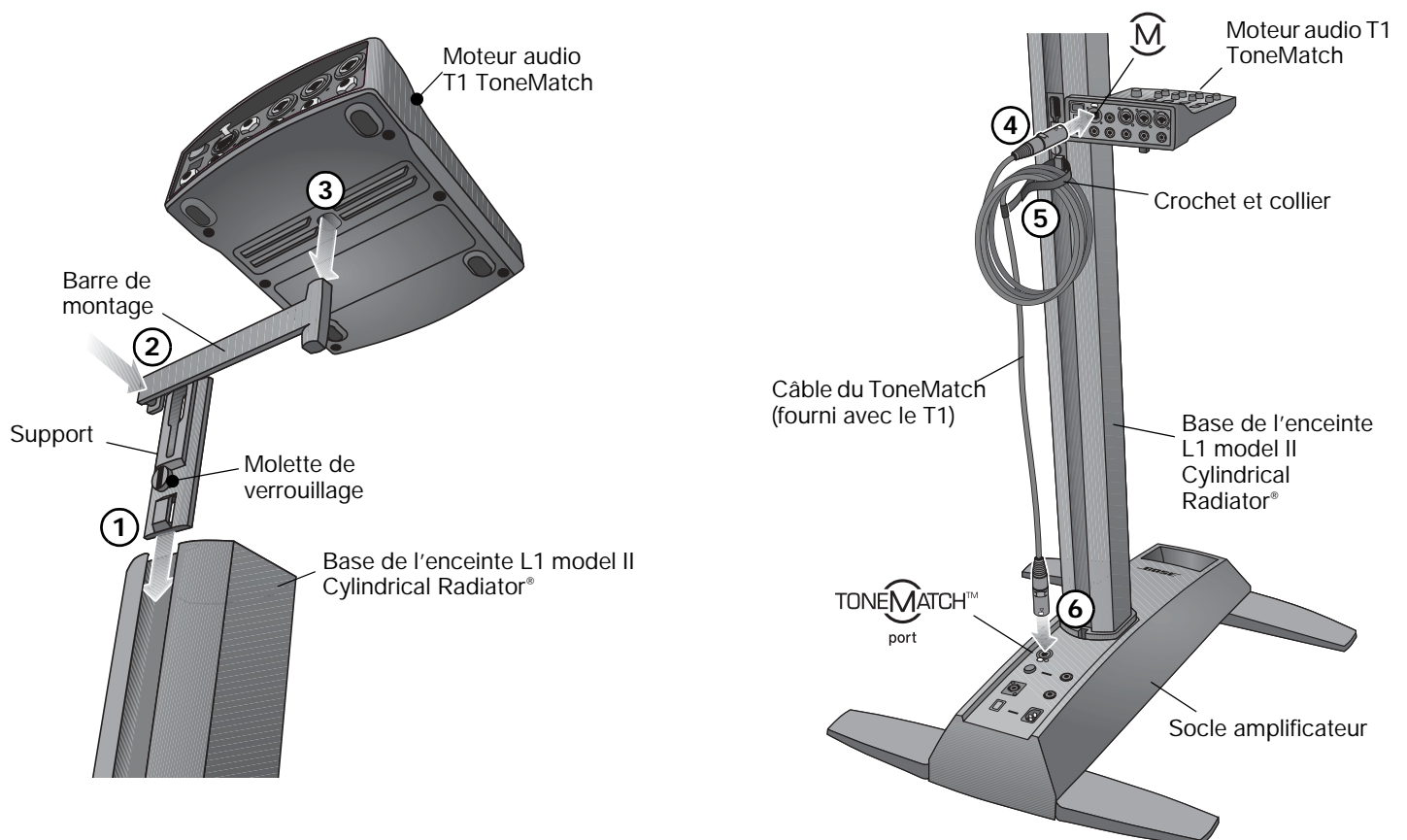

Ajout d'un second module de graves B1 (facultatif)

La sortie pour module de graves du socle amplificateur peut contrôler un ou deux modules de graves B1. Ces modules peuvent être empilés s'ils sont placés à l'horizontale (Figure 9).

Il est possible d'ajouter un ou deux modules B1 à l'aide de l'amplificateur de puissance PackLite®. Reportez-vous à la section « Ajout d'un amplificateur de puissance PackLite®, modèle A1 (facultatif) » page 14.

⚠ ATTENTION : Ne connectez pas plus de deux modules de graves B1 à la prise **Bass Module Out** du socle amplificateur. Cela provoquerait une surcharge au niveau de l'amplificateur du socle amplificateur, limitant ainsi les performances du système.

1. Connectez le premier B1 au connecteur **Bass Module Out** du socle amplificateur.
2. Insérez l'une des extrémités du second câble du module de graves B1 dans le connecteur inutilisé du premier module B1. Insérez l'autre extrémité du câble dans l'un des connecteurs du second module B1.

Figure 9

Installation de deux modules de graves B1

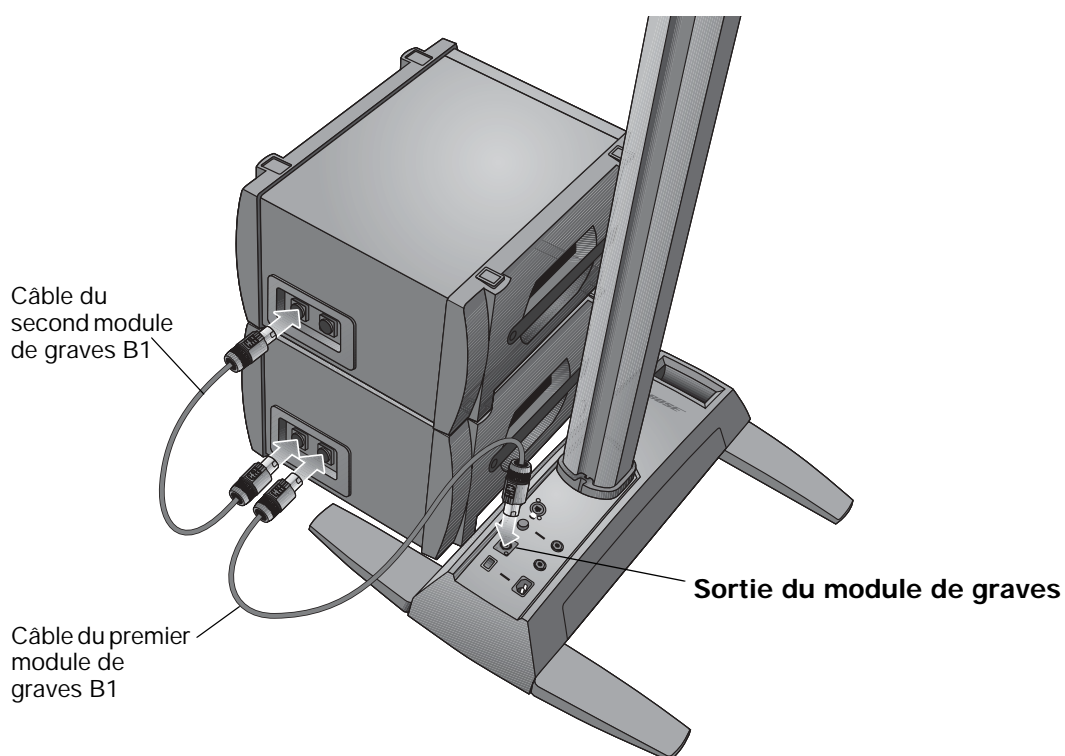

Ajout d'un amplificateur de puissance PackLite® , modèle A1 (facultatif)

L'amplificateur de puissance PackLite® modèle A1 permet d'ajouter des modules B1 supplémentaires. Reportez-vous à la notice d'utilisation du A1 pour plus de détails.

1. Vérifiez que le commutateur de mise sous tension de l'amplificateur A1 est en position coupée (OFF).
2. Insérez une extrémité du câble TSR fourni dans le connecteur **Bass - Line Out** du socle amplificateur. Raccordez l'autre extrémité au connecteur **INPUT** de l'amplificateur A1.
3. Connectez le câble d'un module de graves B1 du connecteur **OUTPUT** de l'amplificateur A1 à un module de graves B1. Si nécessaire, connectez un second B1 au premier.
4. Branchez une extrémité du cordon secteur à l'amplificateur A1 et l'autre extrémité à une prise secteur.
5. Mettez le commutateur d'alimentation de l'amplificateur A1 en position ON (I).

Figure 10

Raccordement de l'amplificateur A1 au socle amplificateur

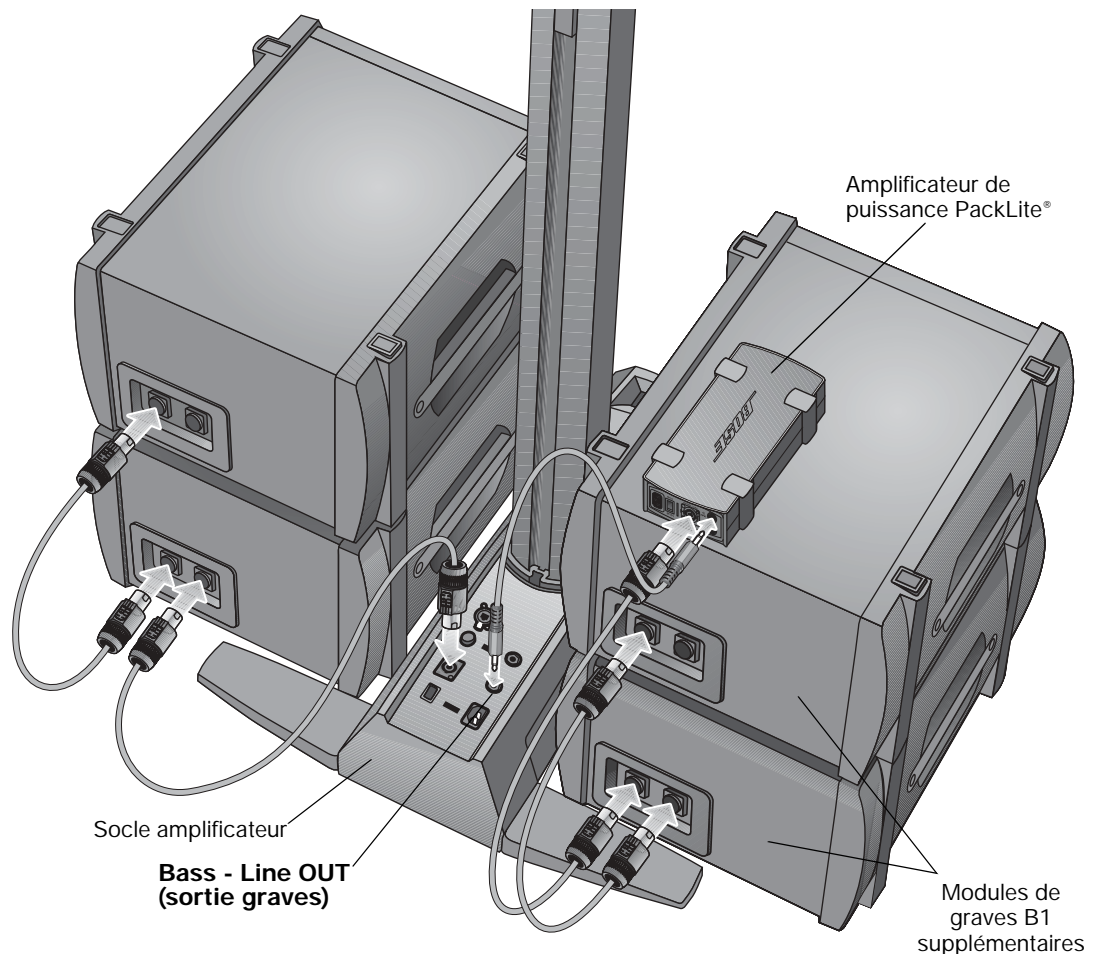

⚠ ATTENTION : NE PAS empiler en colonne plus de quatre modules B1.

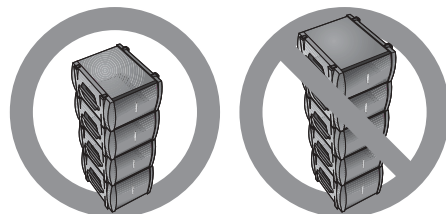

Réglage du niveau d'entrée analogique

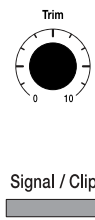

Lorsque vous connectez une source audio à l'entrée analogique (**Analog Input**), suivez ces conseils pour ajuster l'écrêtage (**Trim**).

1. Réglez la commande **Trim** du socle amplificateur sur zéro (0).
2. Connectez la source audio à l'entrée marquée **Analog Input**.
3. Réglez le volume de la source audio au niveau désiré.
4. Mettez la source en lecture et augmentez le niveau de **Trim** jusqu'à ce que l'indicateur **Signal/Clip** soit vert ou jaune.
5. Si l'indicateur **Signal/Clip** est rouge, diminuez le niveau de **Trim** jusqu'à ce qu'il devienne vert ou jaune.

Utilisation d'un moteur audio T1 ToneMatch™ et d'une source audio analogique

Le système L1™ modèle II peut fonctionner avec un moteur audio T1 ToneMatch™ et une source audio analogique connectée au socle amplificateur. Toutefois, le volume du moteur audio et celui de la source audio analogique doivent être ajustés séparément.

- Le réglage **Trim** du socle amplificateur n'affecte que le volume de la source audio analogique connectée à l'entrée **Analog Input**. L'indicateur **Signal/Clip** ne renseigne donc que sur le niveau du signal d'entrée analogique.
- Le moteur audio T1 ToneMatch est doté d'un réglage d'écrêtage (**Trim**) et d'un indicateur de signal/écrêtage pour chaque entrée, d'un réglage **Volume** pour chaque sortie et d'un réglage de volume général (**Master**) qui permet de régler le niveau de sortie du ToneMatch à destination du socle amplificateur. Ces réglages sont sans effet sur le signal envoyé à l'entrée **Analog Input**.

Exemples d'utilisation

Il existe diverses façons de configurer et utiliser ce système, avec ou sans le moteur audio T1 ToneMatch. Voici quelques exemples d'utilisation typiques. Si vous utilisez le moteur audio T1 ToneMatch, consultez son mode d'emploi pour toutes informations sur son installation et sa configuration.

Musicien seul

Un musicien peut jouer en solo sur un seul instrument via le système L1 modèle II (Figure 11). Mais il peut aussi jouer d'un instrument et utiliser un microphone pour le chant (Figure 12 à la page 16).

Figure 11

Système L1 modèle II
unique avec instrument à
clavier

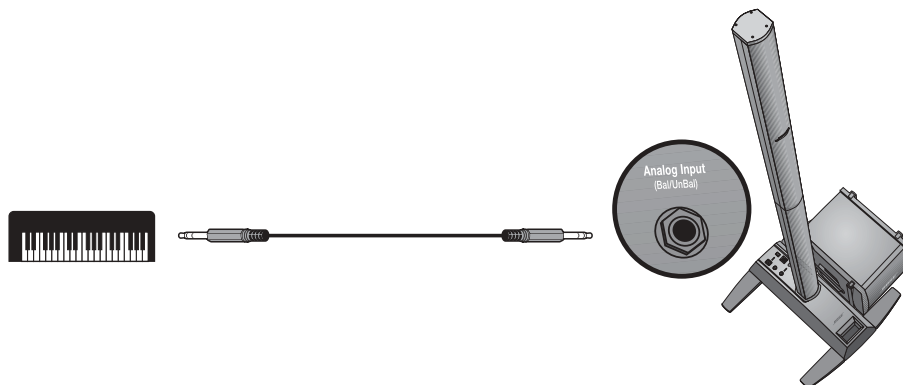
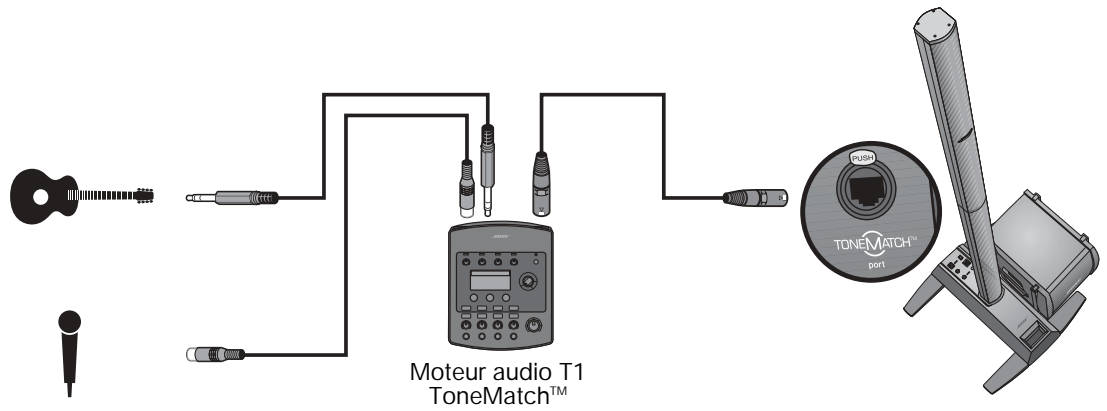

Figure 12

Système L1™ modèle II
unique avec guitare et
microphone



Plusieurs musiciens

Dans ce cas de figure, un duo piano-guitare chante et joue via un unique moteur audio T1 ToneMatch audio et un système L1 modèle II.

Figure 13

Système L1 modèle II
unique avec plusieurs
instruments et un moteur
audio T1 ToneMatch

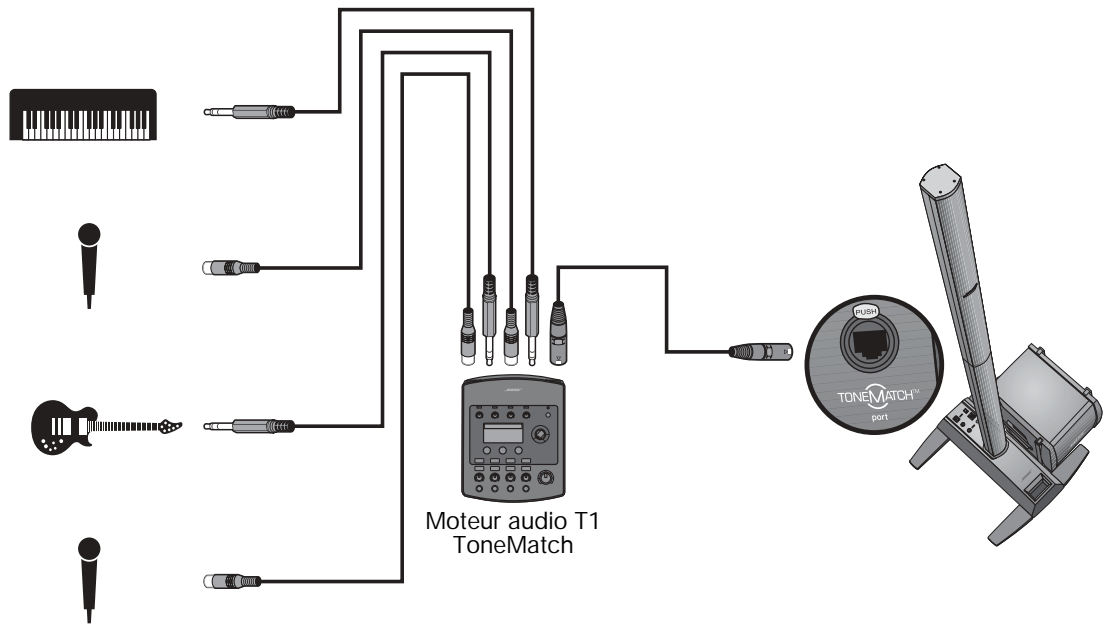

Orchestre

Dans le cas d'un orchestre, notre exemple sera basé sur plusieurs moteurs audio T1 ToneMatch™ et plusieurs systèmes L1™ modèle II. Chaque musicien chante et joue via un unique moteur audio T1 ToneMatch audio et un système L1 modèle II.

Figure 14

Plusieurs systèmes L1 modèle II, chacun avec un moteur audio T1 ToneMatch

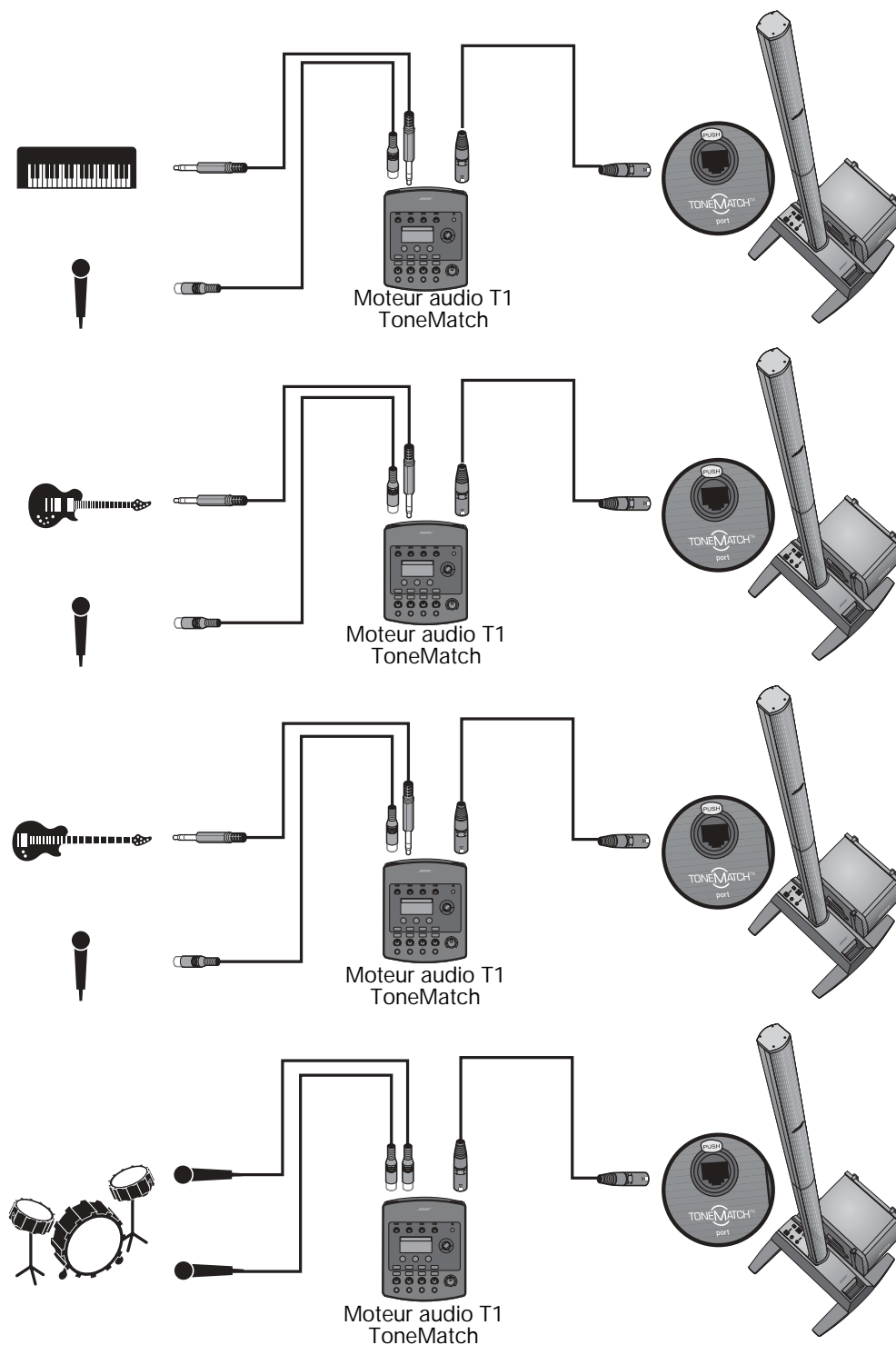

Disc Jockey

Les DJ utilisent diverses sources (lecteur de CD, platine, lecteur MP3, etc.) connectées à une table de mixage. Dans cet exemple, deux sorties d'une table de mixage peuvent être connectées à deux systèmes L1™ modèle II pour gérer le son en stéréo.

Figure 15

Deux systèmes L1 modèle II, une table de mixage et plusieurs sources

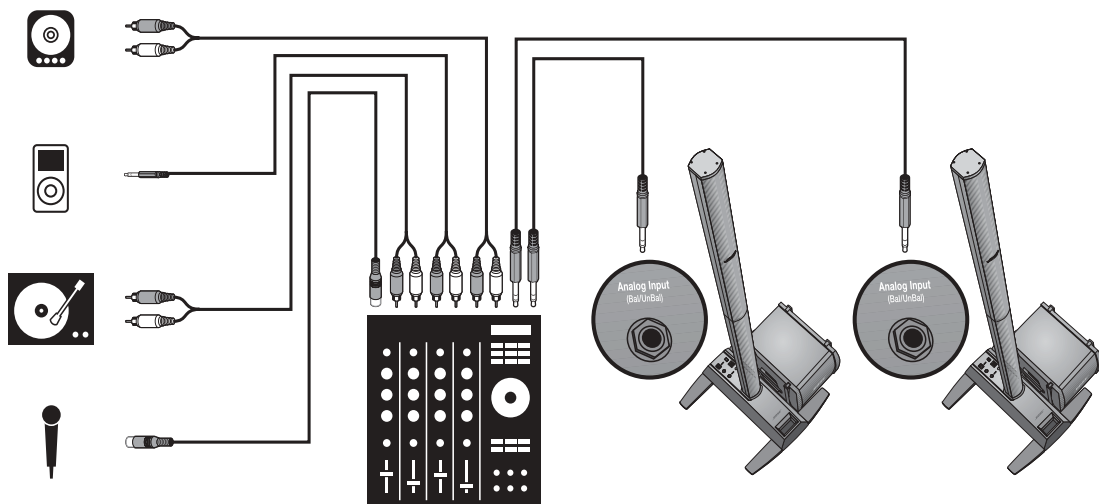

Entretien du produit

Nettoyage

- Pour nettoyer les boîtiers du système, utilisez uniquement un chiffon doux et sec.
- N'utilisez pas de solvants, de produits chimiques ni de liquides de nettoyage contenant de l'alcool, de l'ammoniaque ou des substances abrasives.
- N'utilisez aucun aérosol à proximité du système et ne laissez aucun liquide pénétrer par une des ouvertures.
- Si nécessaire, vous pouvez utiliser avec précaution un aspirateur pour dépoussiérer la grille de l'enceinte L1™ modèle II Cylindrical Radiator®.

Service après-vente

Pour toute aide en cas de problème, contactez le service clients de Bose® Live Music Customer Service Product and Technical Support au numéro (877) 335 2673 (USA et Canada) ou consultez le site Internet www.Bose.com/musicians.

Dépannage

Si vous rencontrez des problèmes lors de l'utilisation de ce produit, essayez les solutions suivantes. Si vous ne parvenez pas à résoudre le problème, contactez directement le service clients de Bose® Live Music Customer Service au (877) 335-2673 (USA et Canada) afin de convenir d'un rendez-vous pour maintenance.

Outils de dépannage recommandés :

- Un voltmètre portable
- Des câbles équipés de fiches XLR et Jack 6,35 mm
- Un testeur de câbles
- Câble à quatre broches pour module de graves B1
- Un testeur d'alimentation secteur
- Un cordon d'alimentation secteur de remplacement

<i>Problème</i>	<i>Mesure corrective</i>
Le système est branché au secteur, l'interrupteur est en position de marche, mais la diode de mise sous tension ne s'allume pas.	<ul style="list-style-type: none"> • Vérifiez que la prise secteur fonctionne. Essayez de faire fonctionner une lampe ou un autre appareil sur cette prise secteur, ou testez celle-ci à l'aide d'un voltmètre. • Vérifiez que la fiche du cordon d'alimentation du socle amplificateur est bien insérée dans la prise secteur.
La diode de mise sous tension est allumée (en vert) mais aucun son n'est émis.	<ul style="list-style-type: none"> • Vérifiez que le contrôle du volume n'est pas en position minimum sur votre instrument. • Assurez-vous que le niveau d'écrtage (Trim) du socle amplificateur est élevé. • Vérifiez que l'instrument est bien raccordé à la fiche Analog Input. • Connectez votre instrument au socle amplificateur à l'aide d'un autre câble. • Branchez votre instrument à un autre amplificateur pour vous assurer qu'il fonctionne.
La diode de mise sous tension s'allume en rouge lorsque le socle amplificateur est sous tension.	<ul style="list-style-type: none"> • Contactez le support clientèle Bose Live Music Customer Support au numéro (877) 335-2673 pour obtenir de l'aide.
Le disjoncteur du bâtiment se déclenche constamment.	<ul style="list-style-type: none"> • Si plusieurs socles amplificateurs sont branchés sur le même circuit d'alimentation, veillez à échelonner leur mise sous tension. Chaque socle amplificateur a un courant de démarrage en crête de 32 ampères lors de sa mise sous tension. • Si plus de trois socles sont raccordés à un seul circuit de 15 ampères, branchez certains systèmes sur un autre circuit électrique. Chaque socle amplificateur peut nécessiter une intensité de 5 ampères ou plus lorsqu'il est utilisé à un fort volume durant une longue période.

<i>Problème</i>	<i>Mesure corrective</i>
Si aucune source n'est branchée dans le socle amplificateur, un <i>sifflement</i> ou un <i>bourdonnement</i> sont émis	<ul style="list-style-type: none"> À l'aide d'un testeur d'alimentation secteur, testez la prise secteur à laquelle est branché le socle amplificateur pour vérifier l'absence de faux contacts ou de branchements inversés (phase, neutre et/ou terre). Si vous utilisez une rallonge électrique, veillez à la tester comme indiqué précédemment.
Le module de graves B1 est connecté, mais aucun son grave n'est émis.	<ul style="list-style-type: none"> Utilisez le câble à quatre broches pour module de graves B1 (bleu) fourni. Vérifiez que le module de graves B1 est correctement connecté à la prise Bass Module Out du socle amplificateur. Essayez un autre câble à quatre broches. Si possible, essayez un autre module de graves B1.
Le volume du module de graves B1 n'est pas équilibré avec celui du système.	<ul style="list-style-type: none"> Vérifiez que vous utilisez bien le câble à quatre broches pour module de graves B1 fourni avec celui-ci. Vérifiez que la grille du module de graves B1 est orientée vers les musiciens et le public.
Aucun son médium ou aigu n'est émis par l'enceinte L1™ modèle II Cylindrical Radiator®.	<ul style="list-style-type: none"> Vérifiez que les deux parties de l'enceinte L1 modèle II Cylindrical Radiator® sont correctement insérées dans leurs connecteurs. Vérifiez que les bornes de connexion ne sont pas pliées ou cassées. Essayez de nettoyer les bornes de connexion des deux parties de l'enceinte avec un aérosol adapté aux connexions électroniques.
Le son des instrument ou de la source audio est distordu	<ul style="list-style-type: none"> Vérifiez que la diode rouge n'est pas constamment allumée. Si tel est le cas, diminuez le réglage d'écrêtage (Trim). Essayez avec une autre source. Essayez votre microphone sur un autre socle amplificateur PS1.
Le son émis par le caisson de basses amplifié d'un autre fournisseur est mauvais lorsqu'il est connecté à la prise Bass-Line OUT du socle amplificateur	<ul style="list-style-type: none"> Débranchez tout module de graves B1 connecté au socle amplificateur. Le signal émis par la sortie Bass-Line Out est peut-être trop élevé pour le caisson de basses amplifié. Essayez d'atténuer le signal. Essayez de connecter différemment le caisson de basses amplifié en utilisant par exemple un câble symétrique ou asymétrique et/ou une boîte de liaison directe. Vérifiez que les commandes de gain et de niveau d'entrée du caisson de graves sont réglées correctement. Si vous utilisez un caisson de graves amplifié disposant d'un filtre répartiteur (crossover), réglez-le sur 180 Hz.
Le son émis par des modules de graves B1 alimentés par un amplificateur de puissance tiers et connectés à la prise Bass-Line OUT est mauvais.	<ul style="list-style-type: none"> Vérifiez qu'au moins deux modules de graves B1 sont directement connectés à la fiche Bass Module Out du socle amplificateur à l'aide d'un câble à 4 conducteurs pour module de graves B1. Vérifiez le réglage de gain de l'amplificateur de puissance. Le volume des modules de graves B1, amplifié par le socle amplificateur, doit être similaire à celui des modules de grave dépendant de l'amplificateur externe.
Le microphone provoque un problème de larsen	<ul style="list-style-type: none"> Orientez le microphone de façon à ce qu'il ne soit pas dirigé directement vers son enceinte L1 modèle II Cylindrical Radiator®. Essayez un autre microphone. Modifiez la position de l'enceinte et/ou du chanteur sur la scène. Augmentez la distance entre l'enceinte L1 et le microphone. Si vous utilisez un processeur d'effets pour voix, assurez-vous qu'il ne contribue pas au problème de larsen.

Garantie limitée et enregistrement

Cet appareil est couvert par une garantie limitée transférable. Les détails de cette garantie sont fournis avec l'appareil. Pour enregistrer votre produit, visitez la page www.bose.com/register ou appelez le (800) 905-1044 (USA et Canada uniquement).

Accessoires

Consultez le site Internet www.bose.com/musicians ou appelez le (800) 905-0886 pour obtenir des informations sur les accessoires disponibles.

Informations techniques

Spécifications mécaniques

	<i>Dimensions</i>	<i>Poids</i>
Socle amplificateur L1™ modèle II :	12,8 cm (H) x 26,2 cm (L) x 69,2 cm (P)	10,7 kg
Partie supérieure de l'enceinte L1 modèle II Cylindrical Radiator® :	111,0 cm (H) x 9,0 cm (L) x 10,5 cm (P)	7,4 kg
Partie inférieure de l'enceinte L1 modèle II Cylindrical Radiator® :	111,0 cm (H) x 9,0 cm (L) x 10,5 cm (P)	7,9 kg
Module de graves B1 :	38,0 cm (H) x 26,0 cm (L) x 45,0 cm (P)	11,4 kg

Spécifications électriques

- Alimentation secteur : 100-120 V \sim 50/60Hz 500 W (USA/Canada);
220-240V \sim 50/60Hz 500W (Europe)
- Intensité maximale (crête) : 32A à 120V \sim 60Hz (USA/Canada);
61A à 230V \sim 50Hz (Europe)

Impédance

Enceinte L1™ modèle II Cylindrical Radiator® :	4 Ω
Module de graves B1 :	8 Ω

Entrées et sorties audio

- Connecteur T1 ToneMatch™ : Connecteur Ethercon/RJ45 de sortie CC /entrée données pour un moteur audio T1 ToneMatch
- Entrée analogique : Entrée de niveau Ligne par fiche TRS ¼"
- Bass - Line Out (sortie ligne graves) : -4dBu (nominal), +9dBu (max.) (connexion TRS symétrique)
-10dBu (nominal), +3dBu (max.) (connexion TRS asymétrique)
- Bass Module Out (sortie module de graves) : Neutrik NL4 pour un ou deux modules de graves B1.



303153

BOSE[®]
Better sound through research[®]

©2007 Bose Corporation, The Mountain,
Framingham, MA 01701-9168 USA
303153 AM Rev.00 N10I

www.Bose.com/musicians