

**BOSE**

# 3•2•1<sup>®</sup> GS SERIES III

## 3•2•1 SERIES III

DVD HOME ENTERTAINMENT SYSTEM

Owner's Guide

Guía de usuario

Notice d'utilisation



# INFORMATIONS RELATIVES À LA SÉCURITÉ

## Veuillez lire cette notice d'utilisation

Prenez le temps de lire attentivement les instructions de cette notice d'utilisation. Elles vous seront précieuses pour installer et utiliser correctement votre système et vous aideront à tirer le meilleur parti de sa technologie. Conservez cette notice d'utilisation pour référence ultérieure.

**AVERTISSEMENT :** Afin de limiter les risques d'incendie ou d'électrocution, n'exposez pas l'appareil à la pluie ou à l'humidité.

**AVERTISSEMENT :** Protégez l'appareil de tout risque de ruissellement ou d'éclaboussure. Ne placez pas d'objets contenant des liquides, tels que des vases, sur l'appareil. Comme avec tout appareil électronique, veillez à ne pas renverser de liquides sur aucune partie de l'appareil. Les liquides peuvent provoquer des pannes et/ou un risque d'incendie.

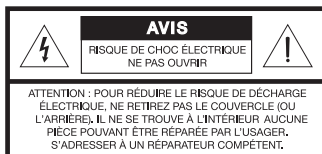
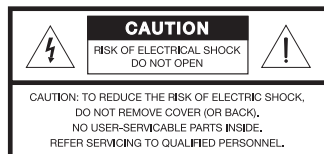

Ces marquages de SÉCURITÉ sont situés au-dessous du media center de votre système home cinéma 3•2•1® et sur le panneau arrière du module Acoustimass®.

 Le symbole représentant un éclair avec une flèche à l'intérieur d'un triangle équilatéral est utilisé pour prévenir l'utilisateur de la présence d'une tension électrique dangereuse non isolée à l'intérieur de l'appareil. Cette tension est d'un niveau suffisamment élevé pour représenter un risque d'électrocution.

 Le symbole représentant un point d'exclamation à l'intérieur d'un triangle équilatéral signale à l'utilisateur la présence d'instructions importantes relatives au fonctionnement et à l'entretien de l'appareil dans cette notice d'utilisation.

**ATTENTION :** Afin d'éviter tout risque d'électrocution, insérez bien la fiche du cordon d'alimentation dans la fente correspondante de la prise d'alimentation.

**ATTENTION :** Ne placez jamais d'objets enflammés, tels que des bougies allumées, sur l'appareil.

## Produit laser de classe 1

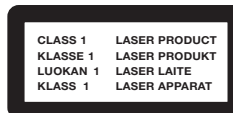

Ce lecteur de CD est classé CLASS 1 LASER PRODUCT selon les normes EN 60825-1:1994+A1+A2, IEC60825-1:1993+A1+A2.

**ATTENTION :** L'utilisation de commandes, réglages ou procédures autres que ceux spécifiés dans le présent document peuvent provoquer une exposition dangereuse aux rayonnements. Le lecteur DVD ne doit être réglé ou réparé que par une personne qualifiée.

## Limites d'émission de classe B

Cet appareil numérique de classe B est entièrement conforme à la réglementation canadienne sur les équipements pouvant causer des interférences.



## Piles

Veillez à vous débarrasser de vos piles usagées conformément aux réglementations locales. Ne l'incinérez pas.

**CE** Ce produit est conforme à la directive sur les ondes électromagnétiques 2004/108/EEC et à la directive sur les basses tensions 2006/95/EEC. L'attestation complète de conformité est disponible à l'adresse suivante : [www.Bose.com/static/compliance/index.html](http://www.Bose.com/static/compliance/index.html).

## Informations de sécurité complémentaires

Vous trouverez des instructions complémentaires dans le document intitulé *Informations de sécurité importantes* joint au carton d'expédition.

**INTRODUCTION 2**

Avant de commencer .....	2
Renseignements à conserver .....	3
Déballage .....	4

**CONFIGURATION 6**

<b>1</b> Mise en place des composants .....	6
<b>2</b> Connexion des enceintes au module .....	8
<b>3</b> Connexion du module au media center .....	10
<b>4</b> Connexion du téléviseur au système .....	12
<b>5</b> Connexion d'un terminal câble ou autre composant .....	17
Pour connecter un autre composant .....	19
Connexion audio numérique du composant ....	20
Pour utiliser une connexion vidéo à retransfert ..	21
<b>6</b> Connexion du son du téléviseur (facultatif) .....	22
<b>7</b> Installation des antennes radio FM et AM .....	25
<b>8</b> Connexion du module au secteur .....	28
<b>9</b> Configuration de la télécommande pour contrôler la TV et les composants .....	30
Mise en place des piles de la télécommande .....	30
Réglage de la télécommande pour le téléviseur .....	31
Contrôle d'un autre appareil .....	32

**PREMIÈRE UTILISATION 33**

Essai du lecteur de DVD .....	33
-------------------------------	----

**COMMANDES ET INDICATEURS 34**

Télécommande .....	34
Touches de mise sous tension et de sélection des sources .....	35
Menu et navigation touches .....	36
Lecture et touches numériques .....	37
Touches d'enregistrement et A, B, C (sauf Europe) .....	38
Touches colorées (Europe uniquement) .....	38
Media center .....	39
Affichage .....	39
Tiroir disque .....	39

**UTILISATION 40**

Lecture d'un DVD ou d'un CD .....	40
Sélection d'une option de lecture .....	40
Entretien des disques .....	41
Vérification de la compatibilité des disques avec votre zone .....	42
Pour un DVD : Réglage de contrôle parental ....	42
Choix d'un mot de passe .....	42
Définition d'un niveau de restriction .....	43
Classification de la MPAA .....	43

Lecture à partir d'un récepteur câble ou autre composant . . . . .	44
Réglage du délai audio . . . . .	44
Écoute de son numérique à partir d'un appareil externe . . . . .	45
Choix des autres options : . . . . .	45
Écoute de la radio . . . . .	46
Création d'une présélection . . . . .	46
Suppression d'une présélection . . . . .	46

---

## **RÉGLAGES DES FONCTIONS** **47**

Modification des fonctions du système . . . . .	47
Pour afficher le menu Système . . . . .	47
Sélection d'une nouvelle option . . . . .	48
Choix de la langue . . . . .	48
Options audio . . . . .	49
Options vidéo . . . . .	50
Options du media center . . . . .	52
Choix de nouveaux réglages . . . . .	53
Pour afficher le menu Configurations . . . . .	53
Options de configuration . . . . .	54

---

## **RÉFÉRENCE** **59**

Remplacement des piles de la télécommande . . . . .	59
Protection du système . . . . .	59
Nettoyage du media center . . . . .	59
Nettoyage des enceintes . . . . .	59
Dépannage . . . . .	60
Service clients . . . . .	63
Garantie limitée . . . . .	63
Caractéristiques techniques . . . . .	64

---

## **COPYRIGHT ET PROTECTION DES LICENCES** **69**



# INTRODUCTION

---

## Avant de commencer

---

Nous vous remercions d'avoir acheté un système home cinéma à lecteur de DVD 3•2•1®. Grâce à la technologie exclusive de traitement des signaux de Bose®, le système 3•2•1 élargit le champ stéréo des enregistrements et restitue les effets sonores extraordinaires des films codés en mode surround.

Caractéristiques :

- Petites enceintes d'étagère faciles à placer
- Connexion des enceintes au module Acoustimass® module
- Lecteur de DVD/CD et tuner AM/FM intégrés
- Télécommande et réglages sur le media center
- Connexion vidéo HDMI vers le téléviseur
- Connecteurs d'entrée audio pour trois composants
- Affichage en différentes langues

## Renseignements à conserver

Les numéros de série se situent au-dessous du media center et à l'arrière du module Acoustimass®.

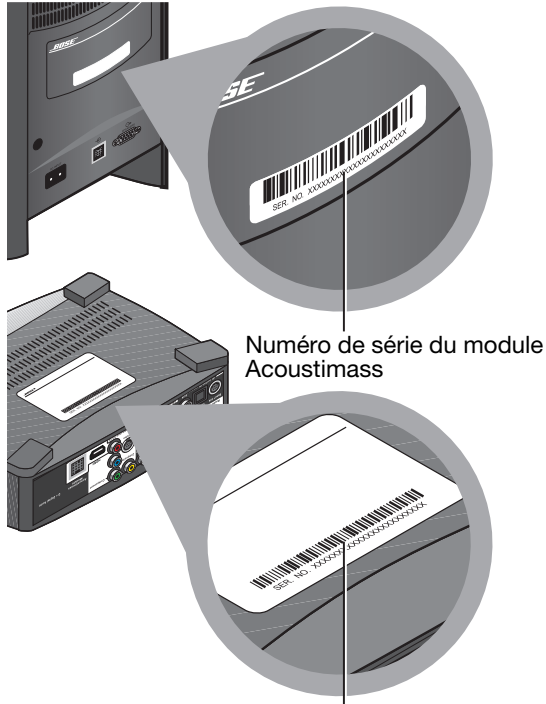

Numéro de série du module Acoustimass

Numéro de série du media center

Notez le numéro de série ci-dessous et sur votre carte d'enregistrement. Vous pourrez ainsi le retrouver facilement si vous devez contacter le service après-vente de Bose®.

Numéro de série du module Acoustimass :

\_\_\_\_\_

Numéro de série du media center :

\_\_\_\_\_

Revendeur :

\_\_\_\_\_

Téléphone du revendeur :

\_\_\_\_\_

Date d'achat :

\_\_\_\_\_

Nous vous conseillons de conserver votre facture ainsi qu'une copie de la carte d'enregistrement de votre produit avec cette notice d'utilisation.

## INTRODUCTION

## Déballage

Déballez le système avec précaution. Conservez tous les emballages, car ils constituent, en cas de besoin, la façon la plus sûre de transporter le système. Vérifiez que toutes les pièces représentées sur l'illustration figurent dans le carton.

**AVERTISSEMENT :** *Pour éviter tout risque d'étouffement, gardez les sacs plastiques hors de portée des enfants.*

Lors de cette vérification, il est conseillé de cocher le nom de chaque pièce identifiée.

Si vous remarquez que l'un des composants du système semble endommagé, n'essayez pas de l'utiliser. Avertissez immédiatement Bose ou un revendeur Bose® agréé. Pour contacter Bose, consultez la liste des adresses figurant dans le carton d'emballage.

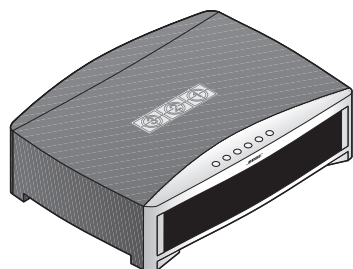

Media center

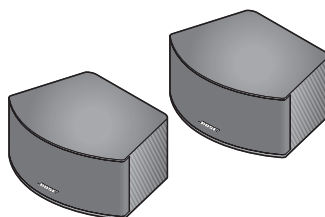

Enceintes 3•2•1® GS

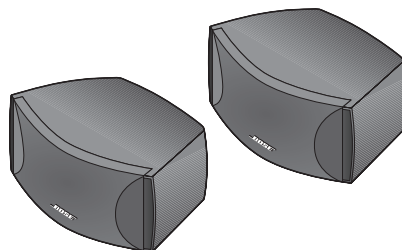

Enceintes 3•2•1



Module Acoustimass®





Télécommande et piles



Pieds en caoutchouc pour le module Acoustimass®



Pieds en caoutchouc pour les enceintes

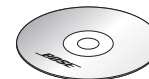

Disque d'installation

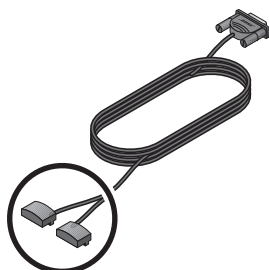

Câble d'enceintes

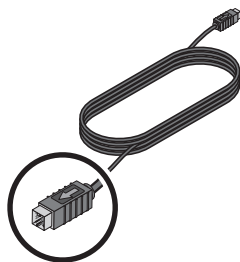

Câble du module Acoustimass

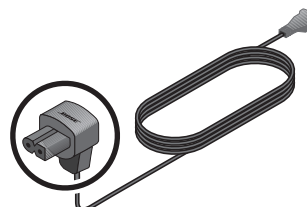

Cordon d'alimentation du module Acoustimass

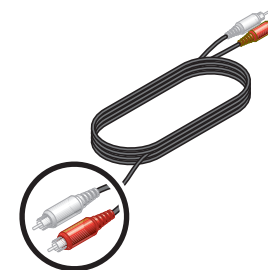

Câble audio stéréo



Câble vidéo HDMI

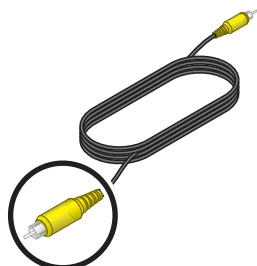

Câble vidéo composite

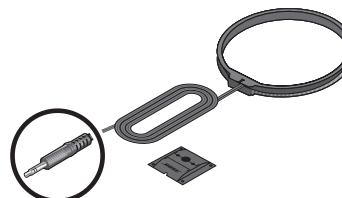

Antenne AM et support

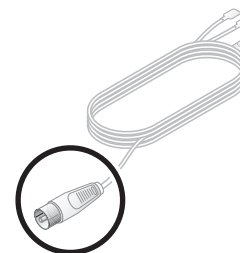

Antenne FM

# CONFIGURATION

## 1 Mise en place des composants

Composants nécessaires :



Media center

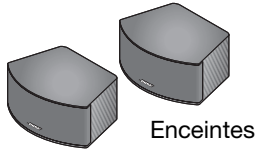

Enceintes

OU

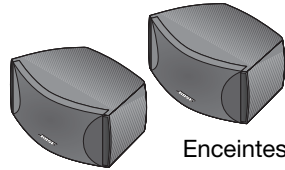

Enceintes



Module Acoustimass®

L'image ci-dessous illustre l'une des nombreuses façons de positionner le système 3•2•1®.

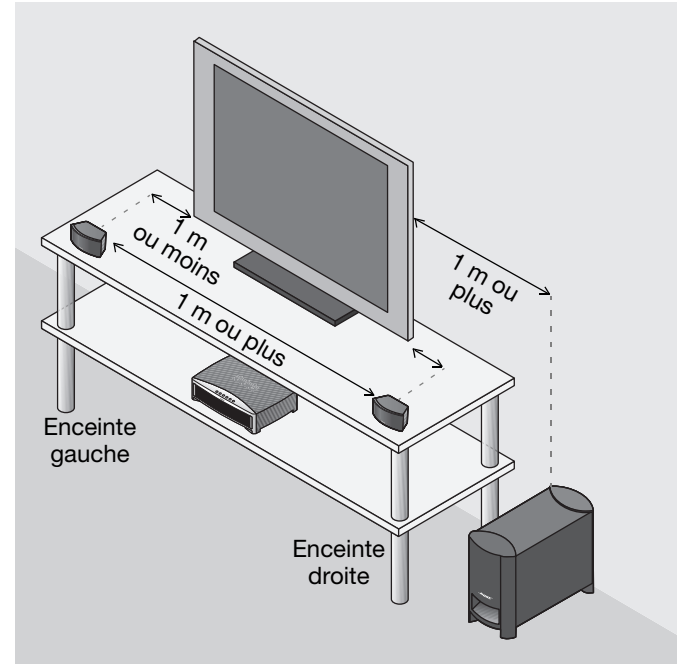

Reportez-vous aux étapes 1 à 6 pour en savoir plus.

1. Fixez un jeu de petits pieds en caoutchouc à la base de chaque enceinte.

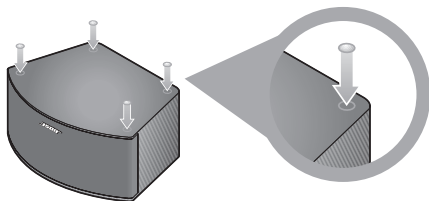

2. Placez les enceintes gauche et droite :
- séparées de 1 m au minimum
  - à 1 mètre maximum de l'écran TV
  - à l'avant de la tablette sur laquelle vous les positionnez
  - orientées directement vers la zone d'écoute
3. Fixez les gros supports de caoutchouc à la base du module Acoustimass®.

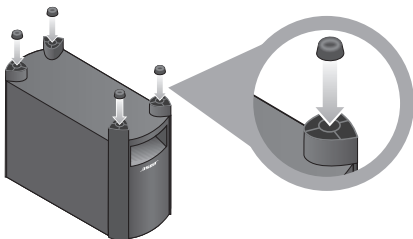

4. Placez le module Acoustimass :
- du même côté de la pièce que le téléviseur et les enceintes
  - à plus de 1 mètre du téléviseur pour éviter les interférences
  - à plusieurs mètres de tout support magnétique pour éviter d'en endommager le contenu
  - debout, et non pas sur un côté, l'avant ou l'arrière
  - avec l'ouverture avant non orientée vers un mur pour obtenir un résultat équilibré
  - caché sous une table, derrière un canapé, un fauteuil ou un rideau
  - SURTOUT PAS dans un placard, un lit ou un sofa, ou sur une surface qui bloquerait les ouvertures de ventilation.

---

**ATTENTION :** Veillez à ne pas recouvrir les orifices d'aération à la base et à l'arrière du module.

---

5. Placez le Media center :
- en un lieu où rien n'obstrue le panneau avant
  - à proximité des composants à connecter
6. Continuez par **2** page suivante.

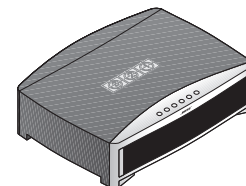

## CONFIGURATION

## 2 Connexion des enceintes au module

Composants nécessaires :

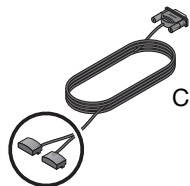

Câble d'enceintes

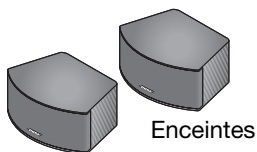

Enceintes

OU

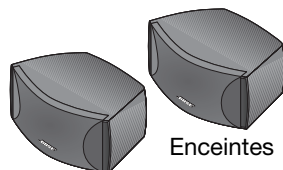

Enceintes



Module Acoustimass®

1. Repérez les deux broches à une extrémité du câble d'enceintes.

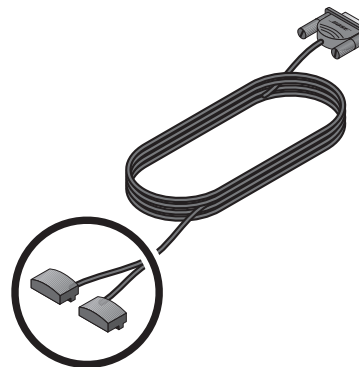

2. Séparez les deux broches afin de pouvoir en raccorder une à chaque enceinte.

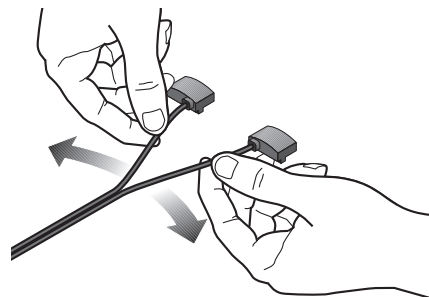

(Reportez-vous à l'étape **1** pour les instructions de positionnement).

- 3.** Insérez chaque broche dans le connecteur d'une enceinte.  
La broche marquée RIGHT doit être connectée à l'enceinte placée à droite du téléviseur.

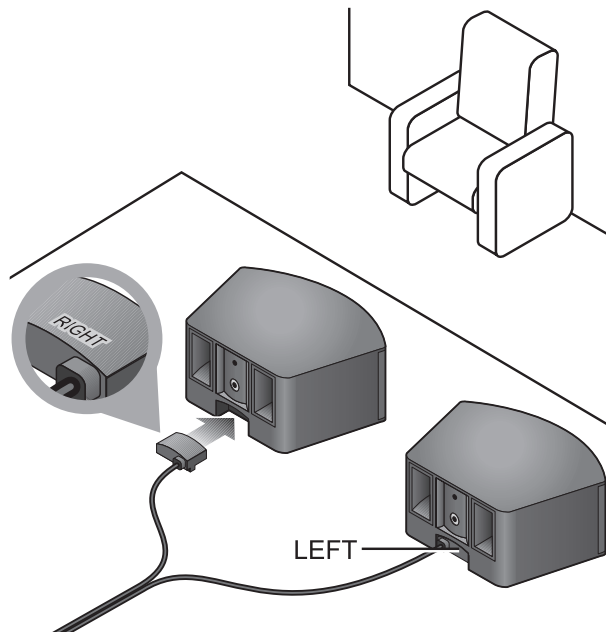

- 4.** Insérez l'autre connecteur du câble à la prise marquée SPEAKERS, à l'arrière du module Acoustimass®.

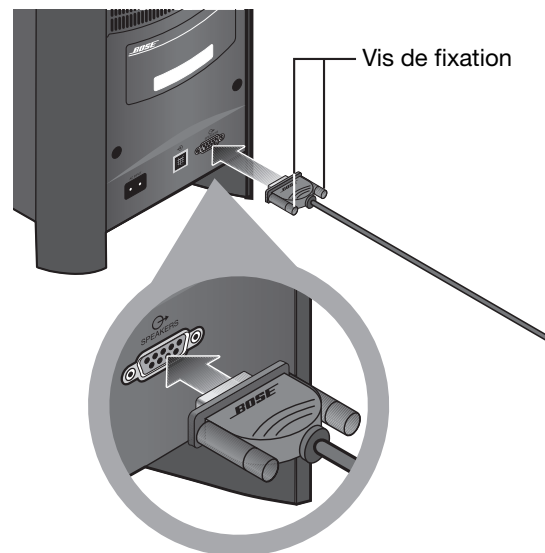

- 5.** Serrez à la main chaque vis de fixation afin de sécuriser la prise.

**ATTENTION :** Ne branchez pas le module Acoustimass dans la prise de courant avant d'avoir connecté tous les composants.

- 6.** Continuez par **3** page suivante.

## CONFIGURATION

## 3

## Connexion du module au media center

Composants nécessaires :

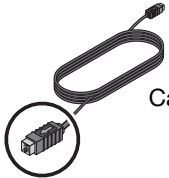

Câble du module Acoustimass®



Media center



Module Acoustimass

1. Notez la flèche au sommet de la multibroche à chaque extrémité du câble du module Acoustimass.

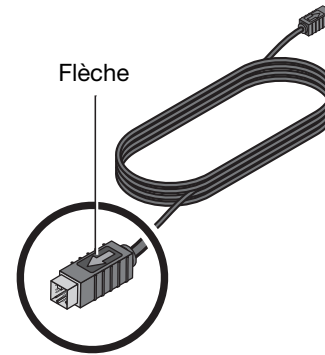

2. Vous devez orienter cette flèche vers le haut pour insérer chaque extrémité du câble.

3. Insérez cette broche dans le connecteur marqué  , à l'arrière du module Acoustimass®.

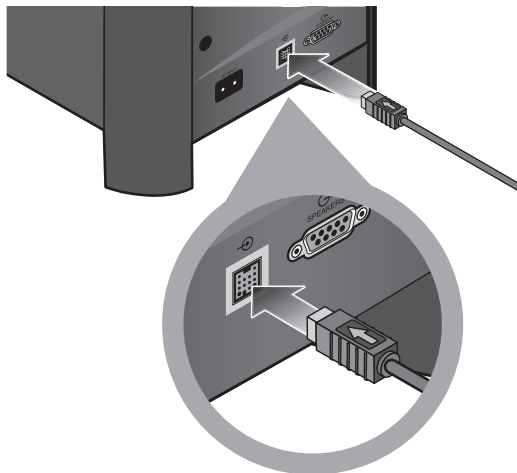

Veillez à orienter la flèche vers le haut avant d'insérer la broche.

4. Vérifiez que la flèche de l'autre extrémité du câble est également orientée vers le haut.
5. Insérez cette broche dans le connecteur marqué Acoustimass Module à l'arrière du media center.

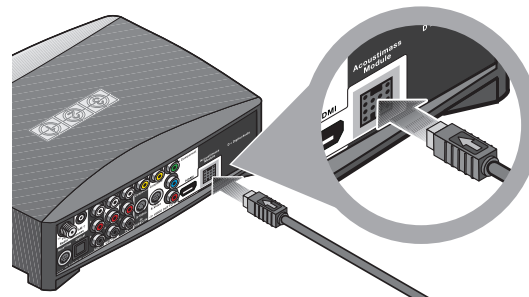

6. Continuez par **4** page suivante.

## CONFIGURATION

## 4

## Connexion du téléviseur au système

Composants nécessaires :

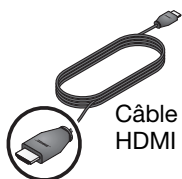

Câble vidéo HDMI

ou

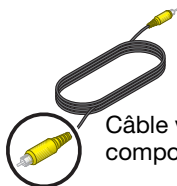

Câble vidéo composite

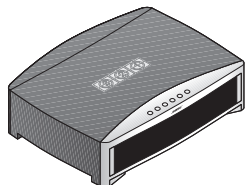

Media center

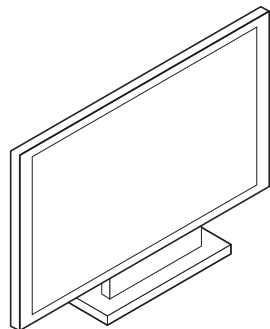

Votre téléviseur

Cette connexion permet de visionner sur le téléviseur des DVD et autres supports vidéo à partir du système 3•2•1®.

1. Choisissez le câble vidéo HDMI.





2. Regardez si votre téléviseur dispose d'un connecteur HDMI libre comme entrée vidéo.

Il peut se trouver sur un côté ou sur la face arrière de la TV.

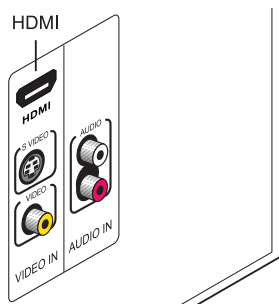

3. Suivez les instructions appropriées à votre TV :

TV avec HDMI

page 14

ou

TV sans HDMI

page 15

CONFIGURATION

TV avec HDMI

1. Branchez une extrémité du câble HDMI dans le connecteur HDMI du téléviseur.

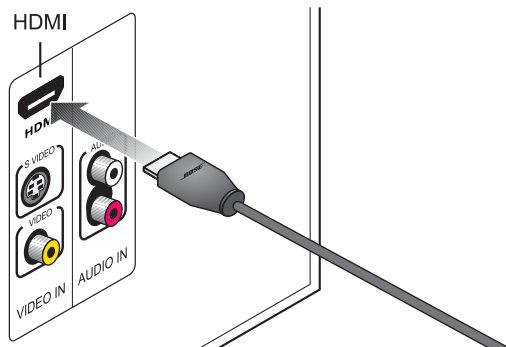

Le côté large de la broche doit correspondre au côté large du connecteur.

2. Insérez l'autre extrémité de ce câble dans le connecteur HDMI du media center.

Lorsque vous insérez la broche, le logo Bose® doit être visible.

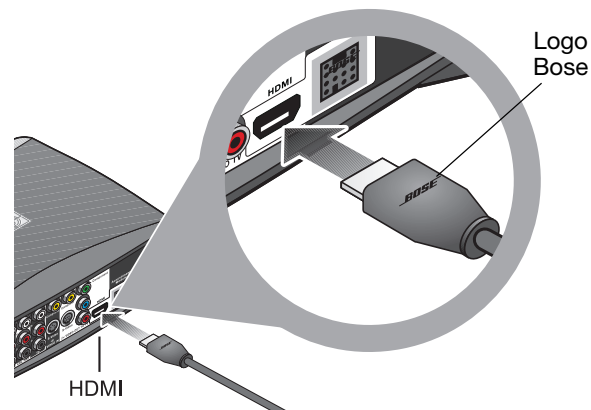

3. Continuez par **5** page 17

**Remarque :** Si vous effectuez cette connexion en HDMI, le câble vidéo composite jaune fourni est inutile.

N'UTILISEZ PAS l'un des deux connecteurs marqués ONLY PASS-THROUGH, à l'arrière du media center, pour raccorder le signal vidéo d'un composant. Les signaux S-Video et vidéo composite ne peuvent pas transiter par le câble HDMI vers le téléviseur.



## TV sans HDMI

1. Repérez la broche jaune à chaque extrémité du câble vidéo composite.

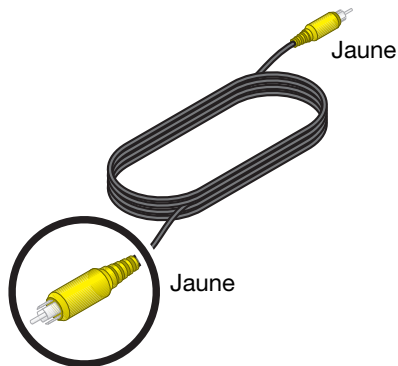

**Remarque :** Il est possible que votre téléviseur soit doté d'autres connecteurs vidéo offrant une meilleure résolution que la vidéo composite. Pour utiliser des connecteurs S-Video ou Vidéo en composantes, vous devez disposer des câbles appropriés. Ces câbles sont disponibles dans la plupart des magasins d'articles électroniques.

2. Raccordez le câble vidéo composite au connecteur jaune VIDEO IN du téléviseur.

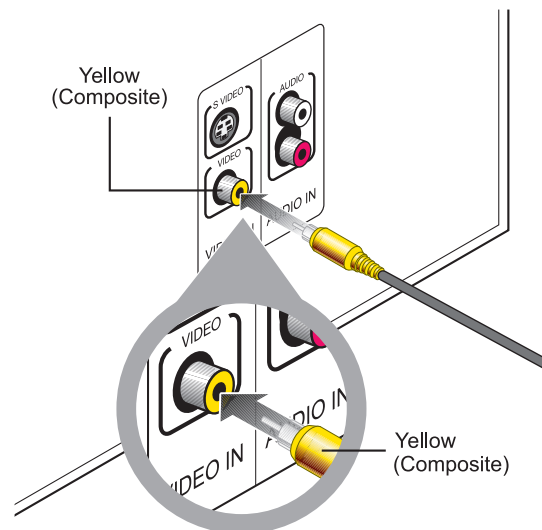

**Remarque :** Si votre téléviseur n'est équipé que d'un seul connecteur d'entrée vidéo composite, celui-ci est peut-être déjà utilisé par un autre composant. Vous pouvez déconnecter ce composant du téléviseur (voir « Pour utiliser une connexion vidéo à retransfert » page 21).

**CONFIGURATION**

3. Insérez l'autre extrémité de ce câble dans le connecteur jaune VIDEO OUT à l'arrière du media center.

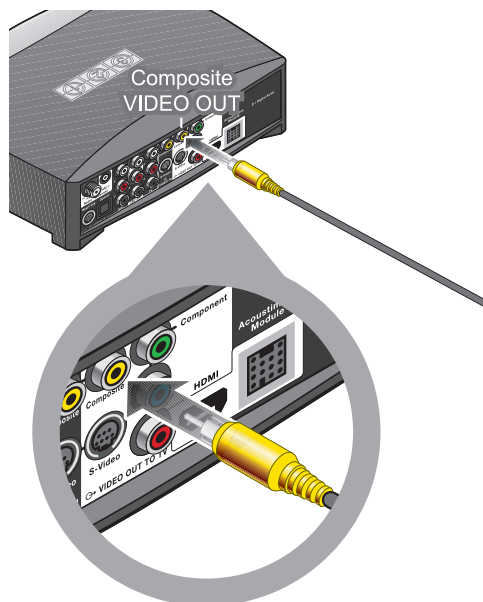

---

**Remarque :** Si vous réalisez cette connexion en vidéo composite, vous pouvez utiliser le connecteur ONLY PASS-THROUGH du media center pour le signal vidéo provenant d'un autre composant. Reportez-vous à la section « Pour utiliser une connexion vidéo à retransfert » page 21 pour plus d'informations.

---

4. Continuez par **5** page suivante.

## 5

## Connexion d'un terminal câble ou autre composant

Composants nécessaires :

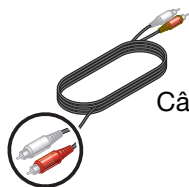

Câble audio stéréo

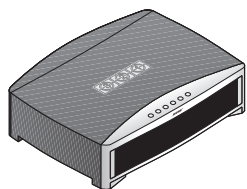

Media center

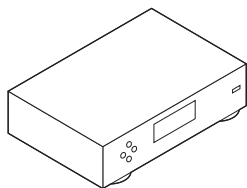

Votre récepteur câble, récepteur satellite ou autre composant

Il est possible d'écouter une autre source audio, par exemple un récepteur câble ou satellite, via les enceintes 3•2•1® au lieu des haut-parleurs du téléviseur.

Une seule connexion audio est nécessaire. Laissez la vidéo de ce composant connectée au téléviseur.

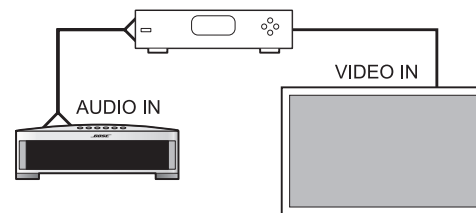

5. Choisissez le câble audio doté de prises rouges et blanches à chaque extrémité.

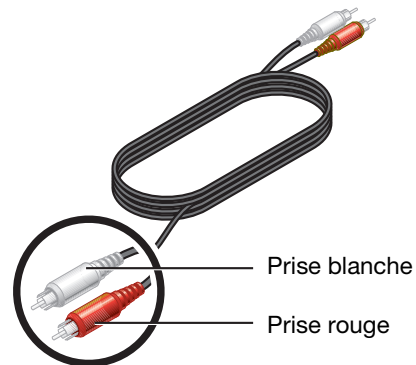

**CONFIGURATION**

- 6.** Vérifiez que votre récepteur câble ou satellite est doté de connecteurs AUDIO OUT rouge et blanc. Il est possible qu'un câble audio rouge et blanc soit déjà raccordé (**a**) ou non (**b**) à ces connecteurs.

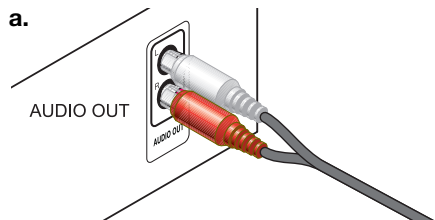

OU

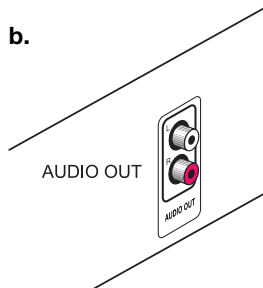

- c.** Si l'appareil ne possède pas de connecteurs AUDIO OUT, continuez par l'étape **6** page 22

- 3.** Pour utiliser les connecteurs AUDIO OUT, suivez la méthode **a** ou **b** selon le cas.

**a. Si un câble audio est déjà raccordé**

Débranchez ce câble du téléviseur uniquement.

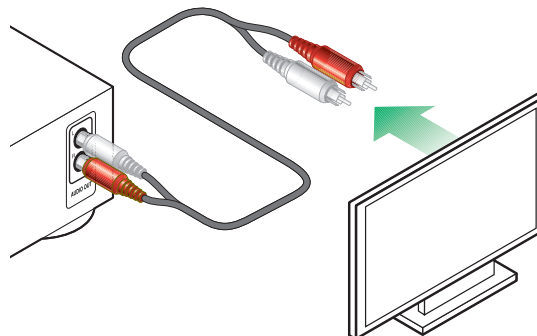

**b. Si aucun câble audio n'est raccordé**

Connectez le câble à votre récepteur câble/satellite. Branchez le connecteur rouge dans la prise rouge et le connecteur blanc dans la prise blanche.

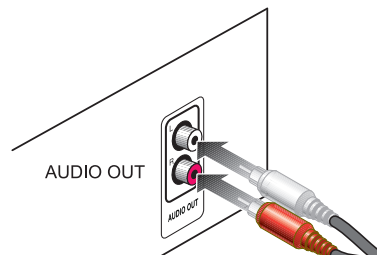

4. Raccordez l'autre extrémité du câble audio aux entrées CBL•SAT AUDIO IN du media center.

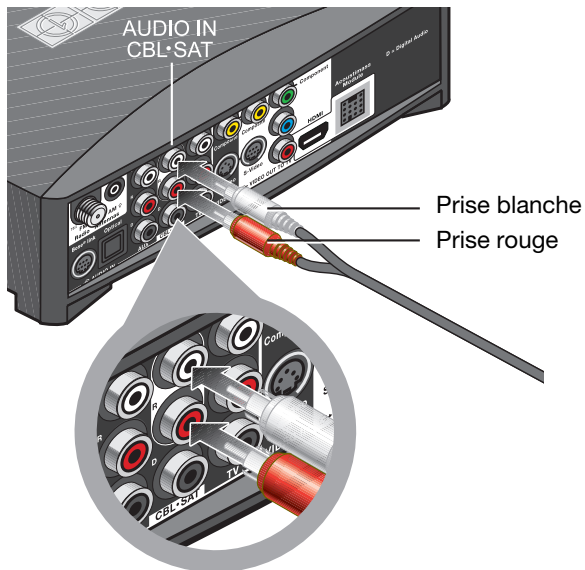

## Pour connecter un autre composant

Outre votre récepteur câble ou satellite, vous pouvez connecter un second composant, par exemple un magnétophone. Vous devez alors vous procurer dans un magasin spécialisé un autre câble audio avec des connecteurs rouges et blancs.

1. Ce câble supplémentaire vous permettra de connecter la sortie audio de votre composant. Suivez la méthode des étapes 1-3 dans les pages précédentes.
2. Connectez l'autre extrémité de ce câble aux prises AUDIO IN AUX du système 3•2•1®.

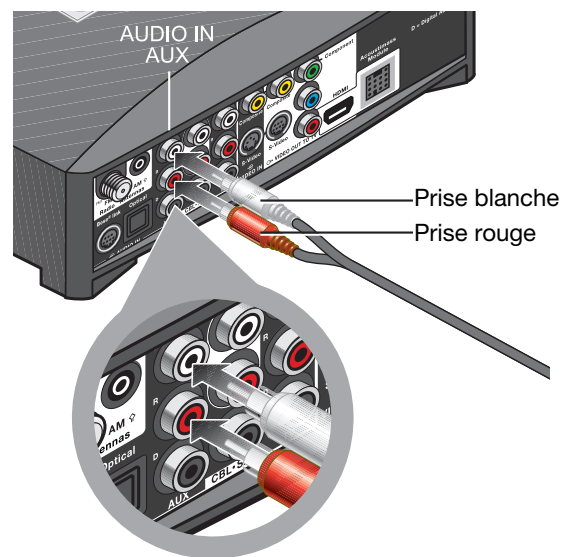

## CONFIGURATION

**Connexion audio numérique du composant**

Pour un composant déjà connecté au media center, il est possible d'établir également une connexion audio numérique.

Pour entendre un son de la plus haute qualité possible, vous devez disposer d'un câble audio numérique adapté à votre composant. Ces câbles sont disponibles dans la plupart des magasins d'articles électroniques.

1. Identifiez le type de connecteur numérique de votre appareil. Il est de type Optique ou Coaxial.

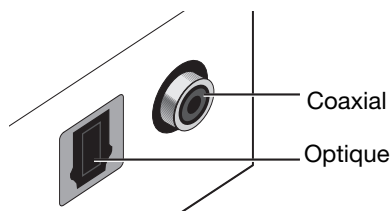

2. Veillez à utiliser un câble adapté à ce connecteur.

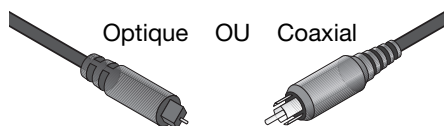

**Remarque :** Si votre appareil est doté à la fois d'un connecteur optique et d'un connecteur coaxial, utilisez l'un des deux mais pas les deux à la fois.

3. Raccordez une extrémité du câble numérique au connecteur numérique AUDIO OUT de votre composant.  
Ne débranchez pas pour autant le câble audio analogique rouge et blanc. Il vous permettra d'écouter le son en cas d'interruption du signal numérique.
4. Repérez le connecteur AUDIO IN numérique approprié, marqué D, sur le media center.

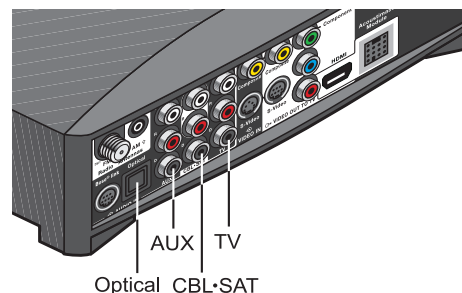

Vous pouvez réaliser :

- jusqu'à 3 connexions coaxiales
- jusqu'à 2 connexions coaxiales et une connexion optique

**Remarque :** Le connecteur optique du media center est préréglé pour fonctionner avec un récepteur câble ou satellite. Si votre composant numérique optique est un autre appareil, vous devrez le sélectionner dans le menu Système. Reportez-vous à la section « Écoute de son numérique à partir d'un appareil externe » page 45.



5. Insérez l'autre extrémité du câble numérique dans le connecteur AUDIO IN approprié du media center.

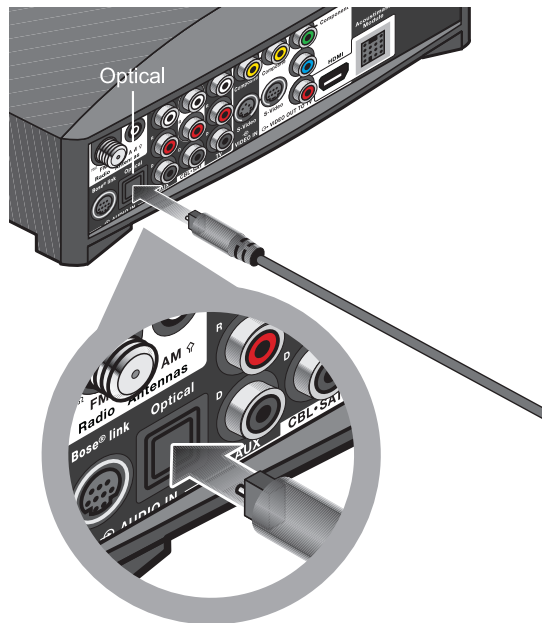

Notre exemple représente une connexion numérique optique uniquement.

## Pour utiliser une connexion vidéo à retransfert

Vous devez disposer d'un autre câble vidéo composite ou de deux câbles S-Video (disponibles dans la plupart des magasins d'articles électroniques).

Il est possible d'établir une connexion à retransfert (pass through) si :

- Vous avez établi une connexion en vidéo composite ou S-Video (et non pas HDMI ou Vidéo en composantes) entre votre TV et le media center.

ET :

- Vous voulez connecter un autre appareil vidéo au téléviseur via le media center.

Veillez à utiliser une paire de câbles identique à celle-ci :

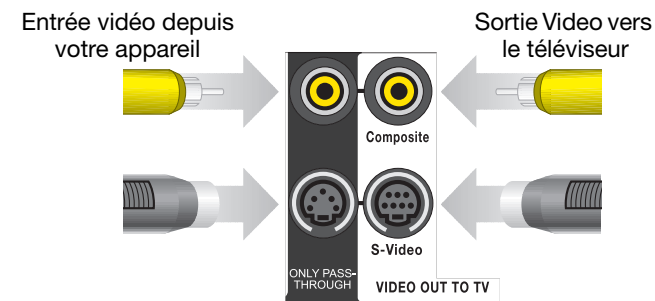

Veillez à ne pas utiliser l'un des deux connecteurs ONLY PASS-THROUGH (à gauche) si vous avez établi une connexion HDMI ou en vidéo en composantes avec le connecteur VIDEO OUT TO TV.

Continuez par **6** page suivante.

## CONFIGURATION

## 6

## Connexion du son du téléviseur (facultatif)

Composants nécessaires :

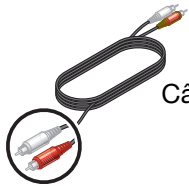

Câble audio



Media center

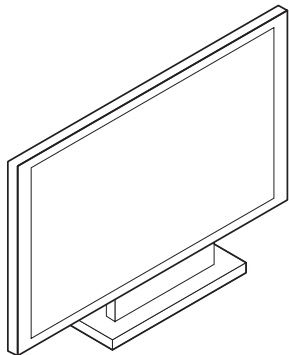

Votre téléviseur

Avec certaines configurations, pour écouter le son de la TV sur les enceintes 3•2•1®, vous devez établir la connexion suivante.

**Si :**

- Votre récepteur câble ne dispose pas de connecteurs AUDIO OUT rouge et blanc.
- Vous regardez les programmes TV sans utiliser de récepteur câble ou satellite.
- Vous connectez un caméscope ou une console de jeux à votre téléviseur.

Si aucune de ces situations ne s'applique à vous, continuez par **7** page 25.

---

**Remarque :** Si vous avez déjà connecté le câble audio fourni avec le système, vous devez disposer d'un autre câble pour cette connexion. Ces câbles sont disponibles dans la plupart des magasins d'articles électroniques.

---

1. Insérez les fiches rouge et blanche de l'une des extrémités du câble dans les connecteurs de sortie audio de votre téléviseur.

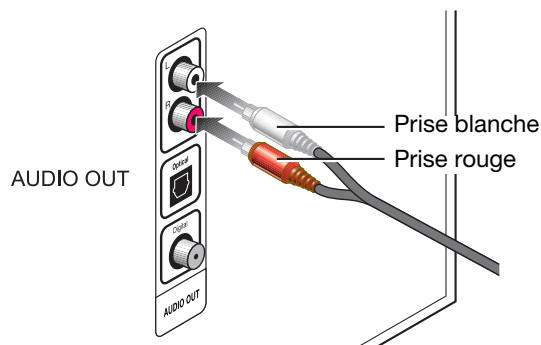

Branchez le connecteur rouge dans la prise rouge et le connecteur blanc dans la prise blanche.

---

**Remarque :** Outre cette connexion, vous pouvez établir une connexion numérique entre les connecteurs AUDIO OUT du téléviseur et le media center. Pour plus d'informations, reportez-vous à la section « Connexion audio numérique du composant » page 20.

---

---

**Remarque :** Si votre téléviseur ne comporte pas de connecteurs de sortie audio, vous ne pouvez pas raccorder le son de la TV au système 3•2•1®. Continuez à utiliser les haut-parleurs du téléviseur pour le son des programmes TV.

Le son des autres appareils connectés au media center passera par les enceintes 3•2•1.

---

**CONFIGURATION**

2. Insérez les fiches rouge et blanche de l'autre extrémité du câble dans les connecteurs AUDIO IN TV du media center.

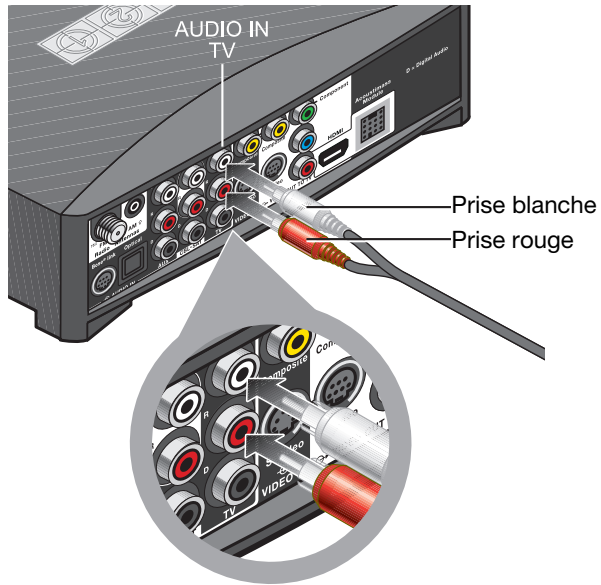

Branchez le connecteur rouge dans la prise rouge et le connecteur blanc dans la prise blanche.

3. Utilisez la télécommande du téléviseur pour réduire au minimum le volume des haut-parleurs du téléviseur.

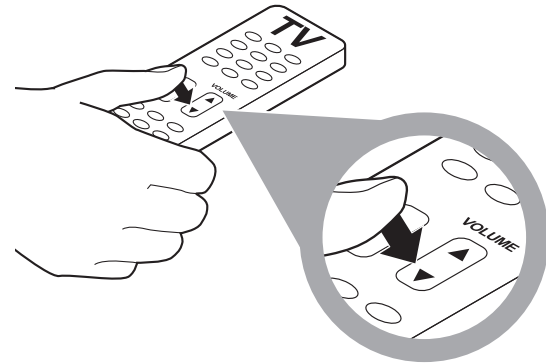

Cette précaution évitera tout effet d'écho provenant du fonctionnement simultané des haut-parleurs du téléviseur et des enceintes 3•2•1®.

# 7 Installation des antennes radio FM et AM.

Composants nécessaires :

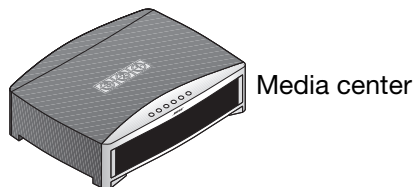
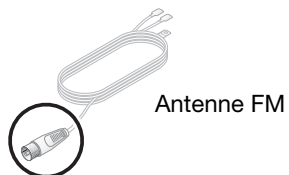

Pour la réception de programmes radio, vous devez utiliser les antennes fournies.

## Pour la FM :

1. Choisissez l'antenne FM.

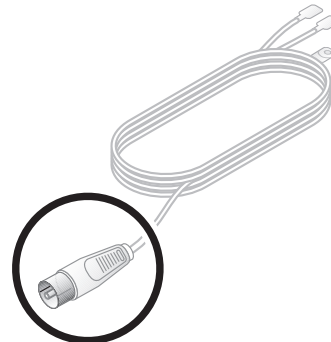

2. Insérez la fiche de l'antenne dans le connecteur FM Antenna.

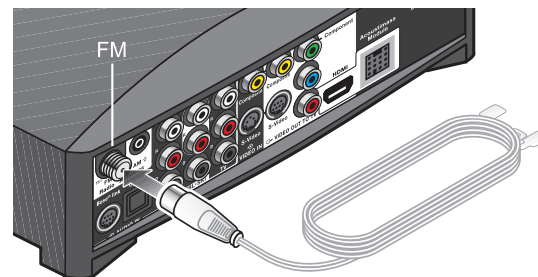

**CONFIGURATION**

3. Étendez au maximum les deux brins du câble d'antenne.



Il peut être nécessaire de surélever ces brins et d'ajuster leur position pour obtenir une réception claire.

**Pour l'AM :**

1. Choisissez l'antenne AM et son support.

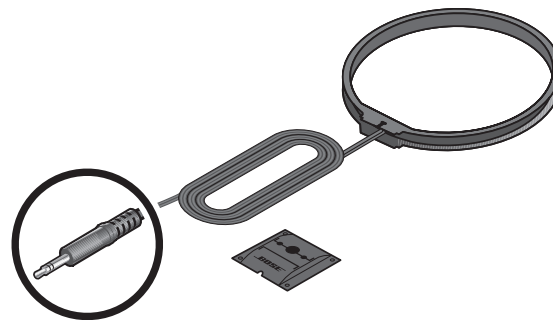

2. Insérez la fiche de l'antenne dans le connecteur AM Antenna.

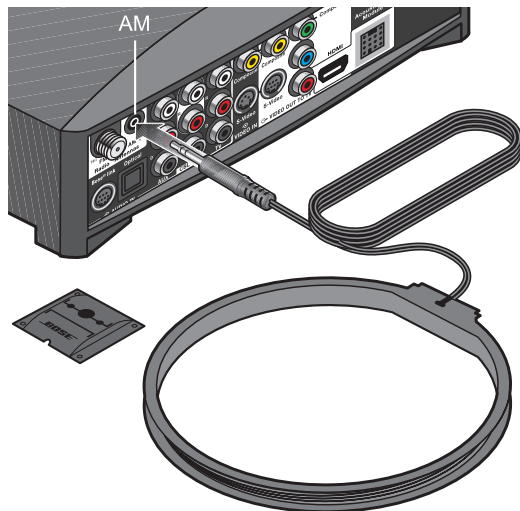

3. Appuyez fermement pour fixer la boucle d'antenne au support fourni.

Les petits onglets de l'antenne s'emboîtent dans les encoches du support.

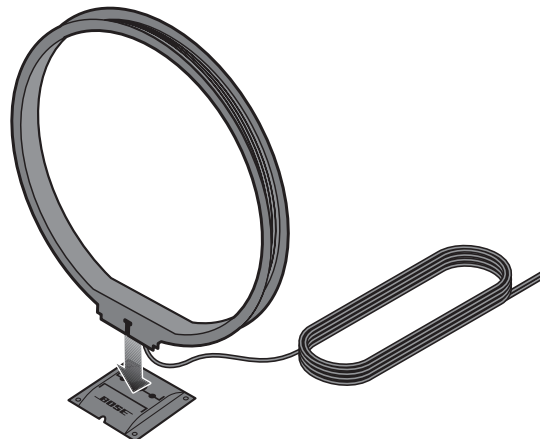

4. Placez l'antenne en position verticale et à 50 centimètres au moins du media center et du module Acoustimass®.
5. Continuez par **8** page suivante.

## CONFIGURATION

## 8

## Connexion du module au secteur

Composants nécessaires :

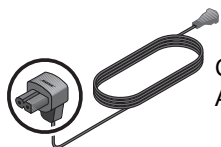

Câble d'alimentation du module Acoustimass®



Module Acoustimass

1. Repérez la fiche la plus grosse à une extrémité du câble d'alimentation du module Acoustimass.

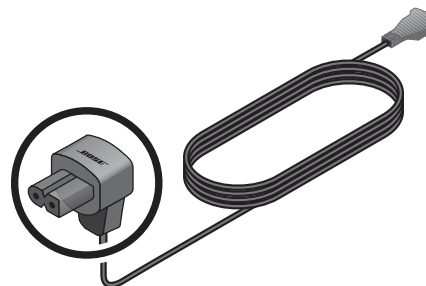



2. Insérez cette fiche dans le connecteur marqué ~ à l'arrière du module Acoustimass®.

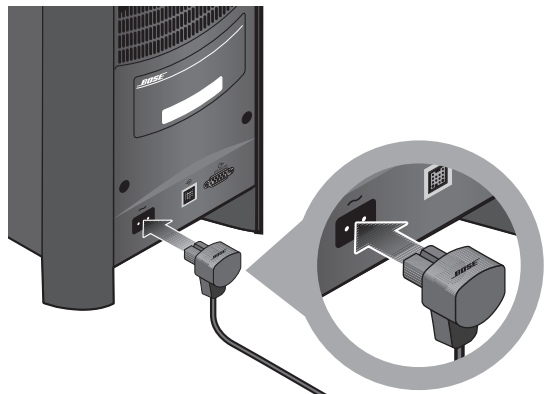

**Remarque :** Selon les versions, le module Acoustimass comporte des réglages de tension différents.

**Sur les modèles 220-240V uniquement,** mettez le commutateur de mise sous tension (POWER) en position On (I).



**Sur les modèles double tension uniquement,** réglez le commutateur de tension d'alimentation dans la position appropriée à votre situation géographique.



3. Branchez l'autre extrémité à une prise secteur.

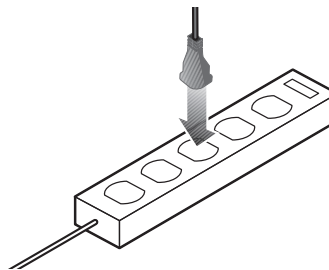

**ATTENTION :** Bose recommande de protéger tous les équipements électroniques par un dispositif de protection contre les surtensions. Les variations de tension et les surcharges transitoires peuvent endommager les composants de n'importe quel système.

**Remarque :** Des dispositifs de protection sont disponibles dans la plupart des magasins d'articles électroniques.

4. Continuez par **9** page suivante.

## CONFIGURATION

## 9

## Configuration de la télécommande pour contrôler la TV et les composants

Composants nécessaires :



Télécommande et ses piles

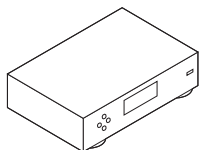

vosre appareil

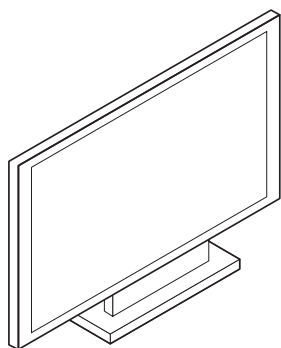

Votre téléviseur

Après avoir installé les piles, vous pouvez configurer la télécommande 3•2•1® pour contrôler votre téléviseur et les autres composants connectés au media center.

### Mise en place des piles de la télécommande

Les deux piles AA fournies doivent être placées dans leur compartiment à l'arrière de la télécommande.

1. Faites coulisser le couvercle du compartiment à piles.

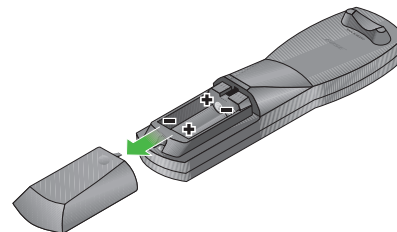

Des symboles à l'intérieur du compartiment indiquent la polarité des piles.

2. Insérez les deux piles en veillant bien à respecter les polarités indiquées.

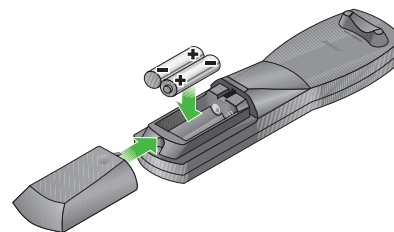

3. Remettez le couvercle en place.

## Réglage de la télécommande pour le téléviseur

Pour utiliser la télécommande 3•2•1® avec votre téléviseur, vous devez la configurer avec le code adapté.

1. Reportez-vous à la liste des « Codes des appareils » page A-1.
2. Dans la liste des téléviseurs, repérez la marque du vôtre.
3. Notez plusieurs codes adaptés à votre marque, ce qui vous permettra d'en essayer plusieurs au besoin.

**Remarque :** Si un code permet de mettre votre téléviseur sous tension mais pas de changer de chaîne, essayez d'autres codes pour trouver celui qui offrira un contrôle complet.

4. Allumez votre téléviseur et le système 3•2•1.

5. Sur la télécommande 3•2•1, maintenez enfoncé le bouton TV pendant plusieurs secondes.



Attendez que la diode rouge au sommet de la télécommande s'allume.

6. Utilisez le pavé numérique de la télécommande pour saisir le code de votre marque de téléviseur.

① ② ③

④ ⑤ ⑥

La diode s'éteint brièvement lorsque vous appuyez sur chaque touche.

⑦ ⑧ ⑨

⑩

7. Vérifiez qu'elle s'éteint complètement après la saisie de tous les chiffres.

Si la diode clignote, le code n'est pas valide. Revenez à l'étape 5 et essayez un autre code pour votre téléviseur.

8. Dirigez la télécommande 3•2•1 vers votre téléviseur et appuyez sur la touche TV On/Off.

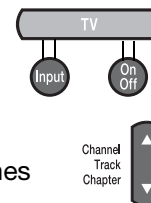

Utilisez la télécommande 3•2•1 pour remettre le téléviseur sous tension et changer de chaîne, à l'aide des touches numérotées ou en appuyant sur les touches Channel haut ou bas.

Si les deux opérations réussissent, ce code est correct. Notez ce code ci-dessous :

Si ce code ne fonctionne pas, reprenez les étapes 5 à 8 avec un autre code pour votre téléviseur.

**Remarque :** Pour un changeur de CD ou un lecteur/changeur combiné de CD/DVD, il est possible que votre marque n'apparaisse pas dans la liste des codes pour appareils CD/DVD en page A-21. Dans certains cas, le code pour un lecteur de DVD ou un magnétoscope de la même marque peut fonctionner avec un changeur.

## CONFIGURATION

**Contrôle d'un autre appareil**

Mettez sous tension votre appareil, par exemple votre récepteur CBL•SAT ou votre magnétoscope, et procédez comme suit.

1. Dans la liste des codes d'appareils, cherchez les codes de la marque et du modèle de votre appareil.

2. Sur la télécommande 3•2•1®, appuyez et maintenez enfoncée la touche de cet appareil durant plusieurs secondes.



Attendez que la diode rouge au sommet de la télécommande s'allume.

3. Tapez le code de votre appareil.

La diode s'éteint brièvement lorsque vous appuyez sur chaque touche.

4. Vérifiez qu'elle s'éteint complètement après la saisie de tous les chiffres.

Si la diode clignote au lieu de s'éteindre, le code n'est pas valide. Revenez à l'étape 2 et essayez un autre code pour votre appareil.

5. Dirigez la télécommande 3•2•1 vers votre appareil et appuyez sur la touche On/Off de cette source.

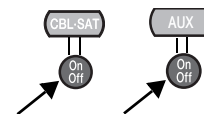

Utilisez la télécommande 3•2•1 pour remettre l'appareil sous tension et changer de plage en appuyant sur les touches Channel haut ou bas.



Si les deux opérations réussissent, ce code est correct. Notez ce code ci-dessous :

Si ce code ne fonctionne pas, reprenez les étapes 2 à 5 avec un autre code pour votre appareil.

## Essai du lecteur de DVD

Lors de la première mise en service, vous pouvez mettre en lecture le DVD fourni pour suivre une analyse détaillée de votre configuration.

1. Avant de continuer, vérifiez que :
  - Tous les câbles sont connectés pour la configuration que vous avez choisie.
  - Les piles sont installées dans la télécommande 3•2•1®.
  - Le cordon d'alimentation secteur est branché des deux côtés.
2. Mettez votre téléviseur sous tension.
  - Si vous avez configuré la télécommande pour contrôler votre téléviseur, appuyez sur la touche TV On/Off.
  - Sinon, utilisez la télécommande fournie avec votre téléviseur.
3. Visionnez le DVD fourni.
  - a. Dirigez la télécommande 3•2•1 vers le media center et appuyez sur la touche CD/DVD.

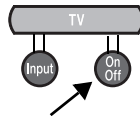

- b. Appuyez sur la touche Eject du panneau de commande du media center.
- c. Insérez le DVD dans le tiroir disque.
- d. Appuyez à nouveau sur Eject pour fermer le tiroir disque et débiter la lecture.
- e. Si le DVD ne se met pas en lecture, appuyez sur la touche de lecture de la télécommande.

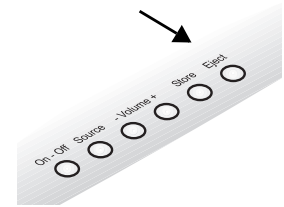

La lecture de ce DVD permet de vérifier que votre installation est correcte.

**Remarque :** Si l'image du DVD n'apparaît pas sur votre téléviseur, mettez l'entrée vidéo sur TV.

Si vous avez configuré la télécommande pour contrôler votre téléviseur, appuyez sur la touche TV de la télécommande.

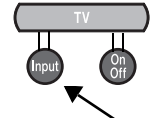

Si vous ne voyez toujours pas l'image du DVD, consultez la question « Il y a du son, mais pas d'image » dans la section Dépannage, page 62.

Si vous ne voyez toujours pas l'image du DVD, consultez la question « Il y a du son, mais pas d'image » dans la section Dépannage, page 62.

## COMMANDES ET INDICATEURS

### Télécommande

Dirigez la télécommande 3•2•1® vers le media center ou vers l'appareil à contrôler.

1. Appuyez sur la touche blanche On/Off en haut de la télécommande.

À sa mise en marche, le système active la dernière source\* utilisée, qui peut être :

- CD•DVD
- FM•AM
- TV
- CBL•SAT
- AUX

Si le media center ne répond pas à la télécommande :

- Vérifiez qu'aucun objet ne bloque la zone de l'afficheur, qui reçoit les signaux.
- Dirigez plus franchement la télécommande vers le media center.
- Rapprochez-vous de l'appareil.  
La télécommande a une portée d'environ 6 mètres.

\*Si votre système 3•2•1 est connecté par une liaison Bose® Link à un système Lifestyle® situé dans une autre pièce, il est possible que le Lifestyle® soit la source sélectionnée.

2. Apprenez le fonctionnement de la télécommande :

- Consultez une brève descriptions pages 35-38.
- Essayez les diverses touches pour découvrir leur fonction.



## Touches de mise sous tension et de sélection des sources



Mise sous tension ou arrêt du système 3•2•1®.

La lecture démarre sur la dernière source utilisée.



Coupure ou restauration du son.



Sélection du lecteur de CD/DVD intégré comme source et mise en route du système.



Sélection du tuner FM/AM intégré comme source et mise en service du système sur la dernière station sélectionnée.

Passage de la bande FM à la bande AM (et inversement) lorsque le tuner radio est activé.

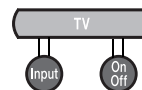



Sélection du son de la source TV et mise en marche du système 3•2•1 s'il était éteint.

Si la télécommande est configurée pour contrôler le téléviseur :

- Input sélectionne l'entrée TV Video.
- On/Off met sous tension ou hors tension le téléviseur.

La télécommande comporte aussi l'une des deux touches présentées ici :

- Pour ajuster les proportions de l'image provenant du câble, du satellite ou du téléviseur (mais pas du lecteur de DVD). 
- Pour afficher les informations télétexte transmises par les programmes (en Europe uniquement). 



Sélection du son de l'appareil connecté à la prise CBL•SAT du media center.

Mise en marche du système 3•2•1 s'il était éteint.

Si la télécommande a été configurée pour contrôler cette source, On/Off permet d'activer et de désactiver le récepteur câble ou satellite.



Sélection du son de l'appareil connecté à la prise AUX du media center.

Mise en marche du système 3•2•1 s'il était éteint.

Si la télécommande a été configurée pour contrôler cette source, On/Off permet d'activer et désactiver cet appareil.

## COMMANDES ET INDICATEURS

### Menu et navigation touches



Settings

Ouverture du menu Configuration pour la source actuellement utilisée.



System

Ouverture du menu Système



DVD Menu

Affichage sur l'écran du téléviseur du menu du DVD actuellement inséré.



Guide

Affichage du guide des programmes pour toute source vidéo connectée offrant cette fonction.



Exit

Fermeture des menus Système et Configuration du 3•2•1®.

Fermeture des menus à l'écran ou des pages d'information des autres sources vidéo connectées.



Page

Avance ou recul d'une page dans le guide des programmes électroniques (le cas échéant).



Confirmation de la sélection d'un élément de menu.

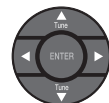

Déplacement du curseur vers le haut, le bas, la gauche ou la droite dans un menu ou à l'écran.

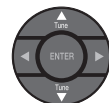

Sélection de la fréquence radio suivante ou précédente sur la bande FM ou AM.

Sélection de l'élément suivant ou précédent dans un menu.



Volume

Augmentation ou diminution du volume.

- Une pression sur la touche + augmente le volume et rétablit le son s'il était coupé.
- Une pression sur la touche – réduit le volume.



Channel  
Track  
Chapter

Passage à l'élément précédent ou suivant :

- TV, câble ou satellite
- Piste du CD
- Chapitre du DVD



## Lecture et touches numériques



Arrêt de la lecture de musique ou vidéo enregistrée.



Mise en pause ou reprise de la lecture de musique ou vidéo enregistrée.



Démarrage ou reprise de la lecture de musique ou vidéo enregistrée.



**Pour les lecteurs CD ou MP3 :** Passage à la piste précédente ou suivante.

- Appui maintenu pour écouter une piste en avance rapide.

**Pour les lecteurs de DVD et DVR :**

Déplacement vers l'arrière ou vers l'avant dans la vidéo.

- Plusieurs pressions permettent d'accélérer.

**Pour la radio FM/AM :** Passage à la station radio stable précédente ou suivante.



**Pour les CD :** Lecture aléatoire de la musique.

- Une nouvelle pression arrête la lecture aléatoire.

**Pour les DVR :** Recul de quelques secondes à chaque pression.



**Pour les lecteurs CD ou MP3 :** Répétition de la piste en cours.

- Une nouvelle pression répète la lecture du disque.
- Une troisième pression met fin à la lecture à répétition.

**Pour les DVR :** Avance de quelques secondes à chaque pression.



**Pour les CD :** Sélection d'une piste.



**Pour un DVD :** Sélection d'un chapitre.



**Pour la TV, le câble ou le satellite :** Sélection du canal correspondant au chiffre composé.



**Pour la radio FM/AM :** Sélection d'une station préréglée.



Info

**Pour un récepteur CBL•SAT :** Affichage ou fermeture de la fenêtre d'informations (si cette fonction est prise en charge).

**Pour les MP3 :** L'appui maintenu affiche ou efface les informations sur l'artiste et le titre sur l'afficheur du media center.



Previous





**Pour la TV, le câble ou le satellite :** Retour au dernier canal sélectionné.

**COMMANDES ET INDICATEURS**

---





**Touches d'enregistrement et A, B, C  
(sauf Europe)**

Ces touches peuvent être utilisées avec un enregistreur DVR, un magnétoscope ou un récepteur câble/satellite. La télécommande 3•2•1® doit avoir été configurée pour contrôler ce composant.

-  Démarrage de l'enregistrement par le DVR ou le magnétoscope du programme câble, satellite ou TV en cours.
-  Sélection à partir de la liste A affichée (câble).
-  Sélection à partir de la liste B affichée (câble).
-  Sélection à partir de la liste C affichée (câble).

**Touches colorées  
(Europe uniquement)**

Ces touches peuvent être utilisées avec le Télétex ou un récepteur câble/satellite (si la télécommande 3•2•1 a été configurée pour contrôler cet appareil).

-  Rouge – Sélection du contenu indiqué en rouge à l'écran.
-  Vert – Sélection du contenu indiqué en vert à l'écran.
-  Jaune – Sélection du contenu indiqué en jaune à l'écran.
-  Bleu – Sélection du contenu indiqué en bleu à l'écran.

## Media center

Panneau avant du media center :

### Touches de contrôle

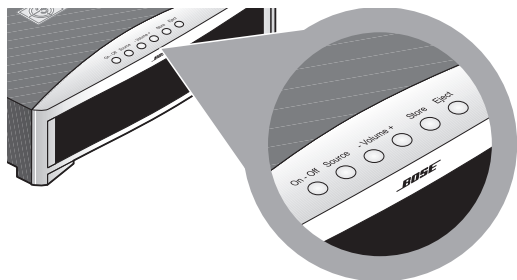

On•Off	Mise sous tension/hors tension.
Source	Affichage et réglage des options de lecture.
- Volume +	Augmentation ou diminution du niveau sonore.
Enter	Sélection de la station radio préregistrée suivante.
Eject	Ouverture ou fermeture du tiroir disque.

**Remarque :** Si vous utilisez la touche Source du media center pour activer la lecture sur un composant connecté, la télécommande 3•2•1® ne contrôle pas cet appareil. Pour contrôler cette source, appuyez sur la touche CBL•SAT ou AUX de la télécommande.

### Affichage

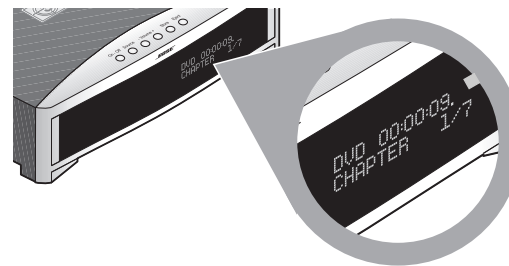

Lorsque l'appareil est sous tension, l'afficheur indique :

- la source sélectionnée (CD/DVD, par exemple)
- le statut de la source (arrêtée, par exemple)
- les informations de la source (temps de lecture du DVD, par exemple)
- le statut du système par exemple tiroir disque ouvert (OPEN) comme ci-dessous)

### Tiroir disque

Appuyez sur la touche Eject pour ouvrir et fermer ce tiroir. NE PUSSEZ PAS le tiroir pour le fermer.

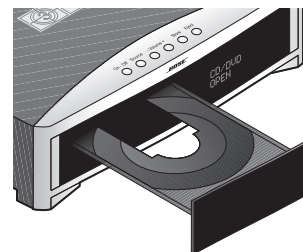

## UTILISATION

### Lecture d'un DVD ou d'un CD

1. Appuyez sur la touche CD•DVD de la télécommande 3•2•1®.

Cette action active le système 3•2•1 et sélectionne le lecteur de CD/DVD comme source.

Pour la lecture d'un DVD, le téléviseur est également mis sous tension.

Il peut être nécessaire de sélectionner une autre entrée vidéo sur le téléviseur pour voir l'image correspondante.

**Remarque :** Pour éviter tout problème de lecture, vérifiez que le disque est propre. Cette précaution est particulièrement importante avec les DVD de location.

2. Sur le panneau de commandes du media center, appuyez sur Eject pour ouvrir le tiroir disque.
3. Placez le DVD (face imprimée vers le haut) dans le tiroir disque.
4. Appuyez de nouveau sur Eject pour fermer le tiroir disque.

La lecture du disque commence automatiquement.

Dans le cas contraire, appuyez sur la touche Play de la télécommande 3•2•1.

Le media center affiche les informations du disque et la progression pendant la lecture.

**Remarque :** Si le texte n'est pas dans votre langue, consultez la section « Choix de la langue » page 48.

**Remarque :** Il existe plusieurs façons de sélectionner l'entrée vidéo du téléviseur :

- Si la télécommande 3•2•1 est configurée pour contrôler votre TV, appuyez sur la touche TV Input.
- Si ce n'est pas le cas, utilisez la touche de sélection d'entrée de la télécommande de votre téléviseur. Reportez-vous à la notice d'utilisation de votre téléviseur pour plus d'informations.

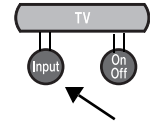

### Sélection d'une option de lecture

Si vous souhaitez :

**Interrompre la lecture,** appuyez sur la touche Pause de la télécommande.



- Pour reprendre la lecture d'un disque en pause, appuyez à nouveau sur cette touche, ou sur la touche Play.



**Arrêter la lecture,** appuyez sur la touche Stop.



- Pour reprendre la lecture d'un disque arrêté, appuyez sur la touche Play.

- Pour reprendre la lecture du disque au début, appuyez à nouveau sur la touche Stop, puis sur Play.



**Passer à la piste de CD ou au chapitre de DVD suivants**, appuyez sur la touche Chapter (haut).



**Passer à la piste de CD ou au chapitre de DVD précédents**, appuyez sur la touche Chapter (bas).

**Relire** une partie du disque, appuyez sur la touche Repeat.



- Appuyez une seule fois pour relire la piste du CD ou le chapitre du DVD.
- Appuyez deux fois pour relire tout le CD ou le DVD.
- Appuyez trois fois pour interrompre la lecture à répétition.

**Parcourir la piste en cours en lecture arrière ou avant rapide**, maintenez enfoncée la touche Seek vers l'arrière ou l'avant.



Appuyez sur la touche Play pour interrompre la lecture rapide.

**Arrêter** la lecture d'un disque et **ouvrir** le tiroir disque, appuyez sur la touche Eject du media center.

## Entretien des disques

Les rayures ou la poussière peuvent altérer un disque.

Pour éviter ce problème :

- Manipulez les disques par les bords afin d'éviter de déposer des empreintes ou de les érafler. Replacez-les dans leur boîtier après usage.
- Évitez :
  - d'exposer les disques à des produits chimiques,
  - d'écrire directement sur un disque ou sur une étiquette apposée sur celui-ci,.
  - d'exposer les disques au soleil direct, à des températures élevées et à l'humidité.
- Pour nettoyer un disque, utilisez un chiffon doux, sec et non pelucheux, en frottant du centre vers les bords.

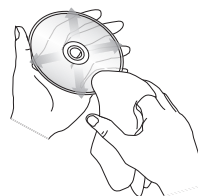

Ne faites pas de mouvements circulaires

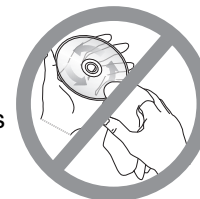

## UTILISATION

## Vérification de la compatibilité des disques avec votre zone

Si vous ne parvenez pas à lire un disque, vérifiez qu'il a été codé pour une zone compatible avec la vôtre.

- DVD vidéo 
- CD vidéo 
- DVD-R ou DVD-RW
- CD audio 
- CD-R
- SACD (contenu compatible CD uniquement)
- CD MP3
  - pistes gravées en une session unique et finalisée
  - au format ISO9660
  - noms de fichier avec l'extension .mp3 et sans autres points.

### Codes de zone

Pour qu'un disque et un lecteur DVD soient compatibles, ils doivent être adaptés à la même zone. Le symbole de code est indiqué à la base de votre media center et sur la jaquette des DVD (il est parfois difficile à trouver). Par exemple, le code de zone 1 est .

### Protection contre la copie

La musique et autres contenus sont protégés par les lois internationales et nationales de protection des droits d'auteurs et leur utilisation et/ou leur reproduction peuvent être soumises à des restrictions spécifiques. Veuillez respecter les droits des artistes et de tous les détenteurs de droits d'auteurs.

## Pour un DVD : Réglage de contrôle parental

Il est possible de protéger par mot de passe les DVD dont le visionnage est déconseillé à certains membres de la famille.

### Choix d'un mot de passe

1. Allumez votre téléviseur et le système 3•2•1®  
Veillez à sélectionner l'entrée vidéo de votre téléviseur qui est connectée au media center.
2. Appuyez sur la touche System de la télécommande 3•2•1.  
Le menu Système apparaît sur l'écran de votre téléviseur.
3. Appuyez sur la flèche vers la droite pour sélectionner l'icône de verrouillage de DVD .
4. Appuyez sur la touche ENTER.
5. Tapez un mot de passe à quatre chiffres à l'aide des touches numériques.

### Définition d'un niveau de restriction

1. Choisissez un niveau de contrôle parental dans le tableau ci-dessous, défini par la MPAA (Motion Picture Association of America).

#### Classification de la MPAA

Réglage de contrôle parental	Classification MPAA	Restriction
8		Aucune
7	NC-17	Public adulte
6	R	Public averti
5		Public adolescent averti
4	PG-13	Public adolescent
3	PG	Public préadolescent
2		Enfants
1	G	Tout public

Les valeurs supérieures au chiffre choisi seront sujettes au mot de passe.

2. Dans le menu Système, sélectionnez Verrouillage DVD et tapez votre mot de passe.
3. Utilisez les touches fléchées pour sélectionner l'option Verrouillage disques non évalués et choisissez Oui.
4. Sélectionnez l'option Verrouillage disques évalués au-dessus de.
5. Appuyez sur une touche fléchée pour choisir un chiffre.  
Toutes les valeurs supérieures au chiffre choisi seront protégées par le mot de passe.
6. Appuyez sur la touche ENTER pour enregistrer ce réglage, puis sur Exit pour fermer le menu Système.

## UTILISATION

## Lecture à partir d'un récepteur câble ou autre composant

1. Appuyez sur la touche de la source (CBL•SAT ou AUX) désirée.

Cette action active le système 3•2•1® et sélectionne la source choisie.

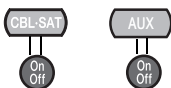

2. Mettez cet appareil sous tension, ainsi que votre téléviseur s'il s'agit d'une source vidéo.

Si la télécommande 3•2•1 a été configurée pour contrôler cet appareil, vous pouvez presser la touche On/Off correspondante sur la télécommande.

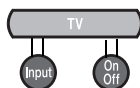

3. Dans le cas d'une source vidéo, choisissez l'entrée vidéo appropriée sur votre téléviseur.

## Réglage du délai audio

Pendant la lecture d'un DVD, il peut arriver que l'image et le son ne soient pas parfaitement synchrones. Dans ce cas, vous voyez les lèvres bouger après les paroles correspondantes.

Pour corriger ce décalage, utilisez le réglage de délai audio du système 3•2•1 :

1. Appuyez sur la touche Settings de la télécommande 3•2•1.

Le menu Configuration apparaît sur l'écran du téléviseur.

2. Amenez le curseur sur l'icône de retard audio  et appuyez sur la touche ENTER.
3. Choisissez une valeur (1-8) et vérifiez que le problème est corrigé.

Chaque sélection représente un décalage infime, si bien qu'il peut être difficile d'en remarquer l'effet.



## Écoute de son numérique à partir d'un appareil externe

L'appareil raccordé au media center par une connexion audio numérique optique doit être reconnu par le système.

Par défaut, le système est configuré pour reconnaître un récepteur CBL•SAT comme source numérique optique.

Si la connexion optique est utilisée pour un autre type d'appareil :

1. Appuyez sur la touche System pour afficher le menu Système du 3•2•1® sur le téléviseur.
2. Amenez le curseur sur l'icône Media Center  et appuyez sur la touche ENTER.
3. Placez le curseur sur Source optique et appuyez sur la touche ENTER.
4. Sélectionnez l'appareil source dans la liste et appuyez sur la touche ENTER.
5. Appuyez sur Exit pour quitter le menu de configuration.

---

**Remarque :** si vous utilisez votre système 3•2•1 avec le téléviseur, baissez au minimum le volume de ce dernier, afin d'éviter tout effet d'écho.

---

## Choix des autres options :

Le système 3•2•1 comporte divers paramètres réglables selon vos besoins.

Vous pouvez par exemple :

- Définir une minuterie d'arrêt automatique.
- Choisir une autre langue pour les textes affichés sur l'écran du media center et dans les menus.
- Ajuster la compensation de basses ou d'aigus.
- Modifier le format de l'image sur l'écran du téléviseur.

---

**Remarque :** Par ailleurs, il est possible que votre téléviseur comporte un menu à l'écran pour modifier l'image.

---

La liste et la description de ces options figurent dans la section « Réglages des fonctions » page 47.

## UTILISATION

## Écoute de la radio

Le système 3•2•1® est doté d'un tuner FM / AM.

1. Sur la télécommande 3•2•1, appuyez sur la touche FM-AM. 

Cette action active le système 3•2•1 et sélectionne la dernière station radio écoutée.

2. Appuyez à nouveau sur la touche FM•AM pour passer de la bande FM à la bande AM et inversement.

3. Appuyez sur les touches Channel pour passer d'une station à une autre.



### Pour sélectionner :

- une station préréglée, appuyez sur la touche numérique correspondante.
- La station suivante dans la bande FM ou AM, appuyez sur une des touches Seek.

### Création d'une présélection

Il est possible de préréglé jusqu'à 20 stations AM et 20 stations FM. Il suffit ensuite de composer le chiffre d'une présélection pour écouter immédiatement cette station :

1. Réglez l'appareil sur la station à mémoriser.
2. Choisissez le chiffre de présélection à attribuer à cette station.

3. Appuyez sur la touche correspondante et maintenez-la enfoncée :

- Pour les numéros compris entre 1 et 9, appuyez sur la touche appropriée et maintenez-la enfoncée.

Le message PRÉRÉGLAGE : x\* DÉFINI s'affiche brièvement à l'écran du media center.

- Pour les numéros compris entre 10 et 20, appuyez sur le premier chiffre, puis appuyez rapidement sur le second et maintenez cette touche enfoncée.

Le message PRÉRÉGLAGE : xx\* DÉFINI s'affiche brièvement à l'écran du media center.

### Suppression d'une présélection

1. Composez le numéro de présélection à l'aide des touches.
2. Écoutez un instant pour vous assurer qu'il s'agit bien de l'émetteur dont vous voulez supprimer la présélection.
3. Appuyez sur la touche zéro et maintenez-la enfoncée.

Le message PRÉRÉGLAGE : xx\* EFFACÉ s'affiche brièvement à l'écran.

où \*x représente le numéro de présélection.

## Modification des fonctions du système

---

Si votre système fonctionne comme vous le souhaitez, il est inutile d'y apporter des changements.

Toutefois, il peut être utile de régler certaines fonctions pour obtenir un fonctionnement optimal. La plupart du temps, ces modifications ne seront effectuées qu'une seule fois.

Voici les fonctionnalités que vous pouvez modifier :

- Audio
- Vidéo
- Media center
- Verrouillage DVD

L'utilisation du verrouillage de DVD est décrite dans la section « Lecture d'un DVD ou d'un CD » page 40.

Pour tous détails sur les autres options, consultez les tableaux des pages suivantes.

### Pour afficher le menu Système

Le menu Système apparaît uniquement sur l'écran de votre téléviseur.

1. Mettez le système 3•2•1® sous tension.
2. Allumez votre téléviseur et sélectionnez l'entrée vidéo utilisée pour le visionnage de DVD.
3. Appuyez sur la touche System de la télécommande 3•2•1.

Le menu Système apparaît sur l'écran de votre téléviseur.

4. Pour entrer dans ce menu, déplacez le curseur vers la droite et sélectionnez une icône (par exemple celle du Media Center, illustrée page 48) de fonction.

La liste des options apparaît.

---

**Remarque :** L'ouverture du menu Système met en pause le DVD ou le CD en cours.

---

## RÉGLAGES DES FONCTIONS



### Sélection d'une nouvelle option

1. Affichez le menu Système sur l'écran de votre téléviseur.
2. Déplacez le curseur vers la droite pour sélectionner la fonction à modifier, et appuyez sur la touche ENTER.
3. Appuyez sur les flèches vers le haut ou vers le bas pour sélectionner l'option souhaitée.  
Une explication du rôle de l'option sous le curseur apparaît en bas du menu.
4. Appuyez sur la touche ENTER pour sélectionner l'option voulue.
5. Changez cette option en choisissant un nouveau paramètre (ou en appuyant sur une touche numérotée, selon le cas).
6. Appuyez sur Exit pour quitter le menu de configuration.

### Choix de la langue

Vous pouvez choisir la langue à utiliser pour le menu à l'écran et pour l'afficheur du media center. Pour ce faire, activez l'option Langue d'affichage dans la section Media Center du menu Système.



## Options audio

Les options audio affectent le son délivré par le système.

Option	Réglage par défaut (Options)	Description
Compensation des graves	0 (-14 to +14)	La valeur zéro correspond à une restitution plate des basses. Les touches – et + permettent de réduire ou augmenter les tonalités basses.
Compensation des aigus	0 (-14 to +14)	La valeur zéro correspond à une restitution plate des aigus. Les touches – et + permettent de réduire ou augmenter les tonalités aiguës.
Traitement audio	Automatique (Personnalisé)	Applique le traitement Bose® standard. Certaines options de traitement (Égalisation cinéma, Compression de niveau, Décodage mono) sont alors disponibles dans les menus de configuration.
Niveaux d'entrée : Niveau d'entrée analogique TV Niveau d'entrée numérique TV Niveau d'entrée analogique CBL•SAT Niveau d'entrée numérique CBL•SAT Niveau d'entrée analogique AUX Niveau d'entrée numérique AUX	Normal (-6, -3, +3, +6)	Réduction ou augmentation du volume pour l'entrée d'un composant connecté. Cette option permet de réduire les changements brusques de volume sonore lorsque vous passez de la source audio (DVD ou radio FM•AM) du media center à une source externe.  <i>Remarque : pour équilibrer les niveaux de réception AM et FM, qui peuvent varier en fonction du programme ou de l'émetteur, il est préférable d'ajuster le volume directement sur le composant audio.</i>
DVD Audio (Uniquement pour les téléviseurs connectés au media center par un câble HDMI.)	Bose 3•2•1 (Stéréo TV)	Écoute du DVD audio en lecture dans le media center 3•2•1® sur les enceintes 3•2•1. Les deux canaux audio du DVD sont transmis par le câble HDMI au téléviseur, t sont audibles à la fois sur les haut-parleurs du téléviseur et sur les enceintes Bose®.

## RÉGLAGES DES FONCTIONS

### Options vidéo

Les options vidéo affectent la qualité de l'image sur votre téléviseur.

Option	Réglage par défaut (Options)	Description
TV écran large  <i><b>Remarque :</b> si le téléviseur est connecté par câble HDMI, certaines options peuvent ne pas apparaître.</i>	Oui (16:9)  (Non 4:3)	L'option Oui indique au système que le téléviseur est à écran large (16:9). L'option Non indique au système que le téléviseur est en format classique (4:3). Si le téléviseur est connecté par câble vidéo composite, S-Vidéo ou vidéo en composantes, l'option Non rend également disponible l'option Image DVD (voir ci-dessous).  <i><b>Remarque :</b> si vous ignorez le type de câble utilisé pour connecter votre téléviseur, consultez l'indicateur de connecteur vidéo (voir page 51).</i>
Image DVD          <i><b>Remarque :</b> cette option n'est disponible que si vous avez sélectionné Non pour l'option TV écran large (voir ci-dessus) pour une TV connectée par câble vidéo composite, S-Vidéo ou vidéo en composantes (et non pas HDMI).</i>	Modifié  (Original)	<p><u>Pour un téléviseur connecté par câble HDMI :</u>            L'option Modifié permet au système Bose® de calculer automatiquement la résolution adaptée à votre téléviseur (généralement 720 ou 1080) pour un affichage en plein écran. La résolution vidéo peut être modifiée dans le menu Configuration.</p> <p>L'option Original indique au système Bose® que le format d'origine de l'image sur le DVD (résolution de 480 ou 576 points) doit être préservé, quel que soit le résultat à l'écran. Il n'est pas possible de modifier cette résolution vidéo dans le menu Configuration.            (certains téléviseurs déterminent automatiquement le format affiché, quel que soit votre choix.)</p> <p><u>Pour un téléviseur connecté avec un câble non HDMI :</u>            L'option Modifié permet au système Bose d'ajuster les images de certains DVD <u>écran large</u> pour afficher en plein écran 4:3. Ce résultat est obtenu en supprimant les barres noires horizontales et en coupant les côtés de l'image. (De nombreuses images de DVD, même en écran large, apparaîtront malgré tout avec des barres noires horizontales.)</p> <p>L'option Original indique au système Bose que le format original du DVD doit être préservé. Une image de DVD en <u>écran large</u> sera accompagnée de barres noires horizontales.</p>

Option	Réglage par défaut (Options)	Description
Connecteur vidéo (Indicateur uniquement)	(HDMI) (Composite + S-Video) (Composante)	Identifie le type de connexion vidéo réalisée sur le panneau arrière du media center. Ce paramètre n'est pas modifiable.
Niveau noir vidéo (Cette option n'apparaît que si le téléviseur est connecté au media center par câble vidéo composite ou S-Video.)	Normal (Étendu)	Niveau de noir généralement approprié aux écrans de télévision. L'intensité du noir est augmentée.
Format vidéo	NTSC (US) PAL (EUROPE) (MULTISTANDARD)	Correspond aux écrans NTSC (norme US). Correspond aux écrans PAL (norme européenne). Correspond aux téléviseurs multistandards (NTSC et PAL).
Balayage progressif (Cette option n'apparaît que si le téléviseur est connecté au media center par câble vidéo en composantes. Elle n'est pas nécessaire avec une connexion HDMI.)	Désactivé (Activé)  <b>Remarque :</b> si l'activation provoque une distorsion d'image, appuyez sur la touche fléchée vers le haut de la télécommande pour désactiver cette option.	L'image à l'écran prend le style standard. L'image à l'écran prend le style avancé (si disponible sur le téléviseur).  <b>Remarque :</b> avec une connexion HDMI, l'option Activé n'apparaît pas. Le câble HDMI détecte automatiquement les possibilités du téléviseur et applique un balayage progressif en conséquence.

## RÉGLAGES DES FONCTIONS



### Options du media center

Les options de la catégorie Media center affectent le fonctionnement général du système.

Option	Réglage par défaut (Options)	Description
Luminosité d'affichage	4 (1 à 4)	La luminosité de l'afficheur du Media center est au maximum. Une valeur inférieure permet d'obtenir un affichage moins lumineux.
Langue d'affichage	English (Dansk, Deutsch, Español, Français, Italiano, Nederlands, Svenska)	Les menus à l'écran s'affichent dans la langue sélectionnée.
Source optique	CBL•SAT  (TV, AUX)	Réglé pour un appareil connecté par câble optique au connecteur CBL•SAT AUDIO IN du media center 3•2•1®. Identifie au autre appareil connecté par câble optique au media center.
Espacement canaux tuner	USA  (Europe)	Applique la norme locale d'espacement entre les émetteurs AM et FM.
Code de salle Bose Link	B  (C, D, E, F, G, H, I, J, K, L, M, N ou O)	Attribue au système 3•2•1 un code unique qui lui permet de faire office de seconde source audio avec un réseau Bose® Link. L'extension Bose Link est une fonctionnalité du système Lifestyle®.
Restauration des réglages d'usine	Non (Oui)	Préserve vos réglages dans le menu Configuration. Réinitialise toutes les options du menu Configuration avec les valeurs par défaut d'origine.



## Choix de nouveaux réglages

Les menus Configurations du système 3•2•1® permet de procéder à des ajustements rapides pendant le visionnage d'une vidéo ou l'écoute musicale.

Par exemple, pour changer la résolution d'écran pour un DVD, vous trouverez cette option dans le menu Configuration TV.

Pour voir ces options, affichez le menu Configuration correspondant à la source sélectionnée. Les symboles et définitions des options disponibles apparaissent.

---

**Remarque :** Certains réglages effectués pendant la lecture d'une source particulière sont provisoires. Lorsque vous changez de source ou éteignez le système, les réglages d'origine sont restaurés.

---



## Pour afficher le menu Configurations



1. Utilisez la télécommande 3•2•1 pour sélectionner la source audio ou vidéo à modifier.
2. Appuyez sur la touche Settings.  
Le menu de configuration correspondant à cette source apparaît sur l'afficheur du media center.  
Il s'affiche également sur l'écran du téléviseur si celui-ci est allumé et si vous sélectionnez l'entrée vidéo correspondante.
3. Sélectionnez l'option voulue dans la liste et appuyez sur la touche ENTER.
4. Déplacez le curseur vers la droite pour sélectionner un nouveau réglage pour l'option active, et appuyez sur la touche ENTER.
5. Appuyez sur Exit pour quitter le menu de configuration.

Le menu de configuration apparaît sous la forme d'une barre d'icônes verticale. Pour vous familiariser avec ces icônes, consultez la section « Options de configuration » pages 54-59.







## RÉGLAGES DES FONCTIONS



## Options de configuration

	Fonctions	Réglage par défaut (Options)	Effet
	Retard audio  <i>Uniquement disponible pour les DVD et les appareils vidéo externes.</i>	0 (0, 1, 2, 3, 4, 5, 6, 7, 8)	Chaque changement de valeur modifie le délai d'environ 30 millisecondes.  Les désynchronisations les plus gênantes entre l'image et le son (provoquées par le traitement du signal par certains téléviseurs) se produisent dans les scènes avec des dialogues.  Si les paroles se terminent alors que les lèvres remuent encore, sélectionnez un autre réglage de retard audio.
	Égalisation cinéma  <i>Uniquement disponible si l'option Traitement audio du menu Système Audio est réglée sur Ajustable.</i>  <i>(Non disponibles pour les CD ou la radio FM-AM.)</i>	Désactivé (Activé)	L'égalisation originale de la piste son est préservée.  L'égalisation de la bande son du film adaptée en fonction de l'installation de certains systèmes Home Cinéma.  <b>Remarque :</b> Pour qu'il soit possible d'activer l'égalisation cinéma, l'option Traitement audio du menu Système doit avoir été définie sur Réglage utilisateur.
	Compression de niveau  <i>Uniquement disponible si l'option Traitement audio du menu Système Audio est réglée sur Ajustable.</i>  <i>(Non disponibles pour les CD ou la radio FM/AM.)</i>	Désactivé (Activé)	Le volume originale de la bande son est préservé.  La dynamique de la bande son est réduite.  Aux heures calmes et durant la nuit, les importantes différences de niveau entre les passages les plus calmes et les plus bruyants d'un film peut présenter un problème. L'activation de cette fonction réduit cet effet.  <b>Remarque :</b> Pour qu'il soit possible d'activer la compression de niveau, l'option Traitement audio du menu Système doit avoir été définie sur Réglage utilisateur.



	Fonctions	Réglage par défaut (Options)	Effet
	Décodage mono  <i>Uniquement disponible si l'option Traitement audio du menu Système Audio est réglée sur Ajustable.</i>  <i>(Non disponibles pour les CD ou la radio FM-AM.)</i>	Désactivé  (Activé)	Lorsque le signal audio n'existe que sur un seul canal (mono), il peut être transmis aux deux enceintes.  Le signal mono provenant de l'entrée audio est alors traité (s'il est détecté) pour être transmis aux canaux de droite et gauche.
	 Audio 1 + 1  <i>Uniquement disponible si un signal mono double est détecté sur un CD vidéo ou un programme numérique.</i>	1  (2, Les deux)	Permet de décoder et écouter un signal audio bilingue provenant d'un VCD ou d'une diffusion en numérique avec un seul canal audio.  Le son des CD vidéo ou des télédiffusions numériques est parfois transmis sur deux canaux, chacun d'eux ayant une piste mono unique (1 + 1).  La modification de ce réglage permet d'écouter le son sur le canal mono 2, ou les deux canaux mono à la fois.
	Résolution vidéo  <i>Réglable uniquement avec un téléviseur connecté en HDMI, et si l'option Image DVD du menu Système est paramétrée sur Modifié.</i>	____ * Valeur par défaut  (1080p, 1080i, 720p, 480/576p, 480/576i)	La résolution DVD vidéo de votre système 3•2•1® est automatiquement réglée en fonction de la résolution par défaut du téléviseur. Le cas échéant, essayez d'autres valeurs pour savoir si l'une d'elles offre une meilleure image.  Les téléviseurs haute définition peuvent accepter diverses résolutions en entrée, et dans certains cas la valeur la plus élevée n'est pas toujours celle qui offre la meilleure image.  <b>Note importante :</b> en cas de changement de résolution, l'écran du téléviseur peut mettre plusieurs secondes à s'adapter. Attendez la fin de cet ajustement avant d'appuyer sur une autre touche.

## RÉGLAGES DES FONCTIONS

	Fonctions	Réglage par défaut (Options)	Effet
	Durée (DVD uniquement.)	_: _ (0:00)	Le changement de temps écoulé permet d'atteindre un autre point du DVD.
	Titre (DVD uniquement.)	_ sur _	Le changement du premier chiffre permet d'atteindre un autre titre du DVD en cours. Certains DVD ne permettent pas l'accès direct aux titres.
	Chapitre (DVD uniquement.)	_	Le changement de ce chiffre permet d'atteindre un autre chapitre du DVD en cours. Certains DVD ne permettent pas l'accès direct aux chapitres.
	Piste audio (DVD uniquement.)	Dépend du disque	Choix de piste audio sur le disque en cours.
	Langue de sous-titrage (DVD uniquement.)	Dépend du disque	Choix de la langue des sous-titres (si le disque en cours en comporte plusieurs).
	Angle de caméra (DVD uniquement.)	1 sur _	Choix de l'angle de prise de vue (si le disque en cours en comporte plusieurs).

	Fonctions	Réglage par défaut (Options)	Effet
	Répéter AB (DVD uniquement.)	A, B	Répète une section du DVD, après définition des points de début et de fin. Pour commencer : <ol style="list-style-type: none"> <li><b>1.</b> Avancez ou reculez vers l'endroit du DVD où vous voulez que la section commence.</li> <li><b>2.</b> Appuyez sur la touche ENTER.</li> <li><b>3.</b> Rendez-vous à l'endroit où vous voulez qu'elle se termine.</li> <li><b>4.</b> Appuyez sur la touche ENTER.</li> </ol> Pour interrompre la répétition, sélectionnez à nouveau cette option et appuyez sur la touche ENTER.
	Piste (CD uniquement.)	__ sur __	Le changement de ce chiffre permet d'atteindre une autre piste du DVD en cours.

## RÉGLAGES DES FONCTIONS

	Fonctions	Réglage par défaut (Options)	Effet
	Minuterie sommeil	Désactivé (10-90)	Réglez le compte à rebours pour que le système 3•2•1® s'éteigne automatiquement en arrivant à 0. La minuterie peut être réglée de 10 à 90 minutes, par étapes de 10 minutes. Pour annuler la minuterie, choisissez Désactivé.
	Mode de sortie (FM uniquement.)	Auto (Mono - Stéréo)	Permet de choisir entre un son stéréo ou mono parmi trois sélections : <ul style="list-style-type: none"> <li>• Auto – Le tuner FM produit automatiquement un signal stéréo s'il en reçoit un. Sinon, il produit un son mono.</li> <li>• Mono – Le tuner FM produit toujours un signal mono.</li> <li>• Stéréo – Le tuner FM produit toujours un signal stéréo s'il en reçoit un. Sinon, le son est en mono.</li> </ul> Si vous changez de fréquence, ce paramétrage revient sur Auto.
	Infos RDS (fonction FM sur certains systèmes)	Activé Désactivé	Permet d'afficher des informations sur la station et le programme diffusé (fournies par le système RDS, Radio Data System).

## Remplacement des piles de la télécommande

Remplacez les piles dès que la télécommande cesse de fonctionner, ou que son rayon d'action semble avoir diminué. Il est conseillé d'utiliser des piles alcalines.

1. Ouvrez le compartiment à piles situé à l'arrière de la télécommande en le faisant glisser.
2. Retirez les deux piles.  
Jetez ces piles en respectant la réglementation locale.
3. Insérez deux piles AA (IEC-R6) de 1,5V ou des piles équivalentes. Faites correspondre les symboles + et - des piles avec les repères + et - situés à l'intérieur du compartiment.
4. Remettez le couvercle en place.

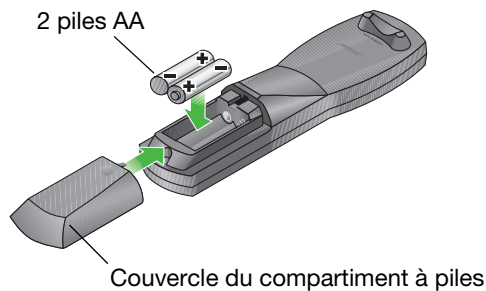

## Protection du système

Respectez les recommandations suivantes pour préserver longtemps le bon fonctionnement de votre système.

- Veillez à ce qu'aucun liquide ne pénètre dans les ouvertures.
- N'utilisez pas de solvants, de produits chimiques, ni de liquides de nettoyage contenant de l'alcool, de l'ammoniac ou des substances abrasives.
- N'utilisez pas d'aérosols à proximité du système.

## Nettoyage du media center

Pour nettoyer les surfaces extérieures du media center, utilisez uniquement un chiffon doux et sec.

## Nettoyage des enceintes

Utilisez un chiffon doux humide ou un produit à vitres sans ammoniac sur un chiffon doux pour la finition.

## RÉFÉRENCE

## Dépannage

Problèmes système	Mesure corrective
Le système ne fonctionne pas du tout.	<ul style="list-style-type: none"> <li>• Vérifiez que le cordon d'alimentation du module Acoustimass® est bien inséré dans une prise électrique fonctionnelle d'une part et dans le connecteur d'alimentation du module Acoustimass d'autre part.</li> <li>• Appuyez sur la touche d'une source (CD•DVD, CBL•SAT, etc.) sur la télécommande du système 3•2•1®.</li> <li>• Débranchez le media center du secteur pendant 60 secondes, puis reconnectez-le. Ceci permet à l'unité de se réinitialiser après une surtension ou une coupure de courant.</li> <li>• Pour un système en 230-240V (cas général en Europe), vérifiez que le commutateur de mise sous tension du module Acoustimass est en position correcte ( I ).</li> <li>• Pour un système 3•2•1 bi-tension, vérifiez que le voltage est adapté à votre réseau électrique. S'il est réglé sur 115V, il est possible que l'appareil ne fonctionne pas dans une zone en 230V.</li> </ul> <p><b>ATTENTION</b> : ne passez pas le commutateur de tension de 230V à 115V si vous n'êtes pas certain que cette tension est appropriée à votre réseau électrique.</p>
Aucun son n'est émis.	<ul style="list-style-type: none"> <li>• Augmentez le volume.</li> <li>• Vérifiez si le mot MUTE (silence) est affiché à l'écran. Si tel est le cas, appuyez sur la touche Mute de la télécommande pour rétablir le son.</li> <li>• Vérifiez que vous avez appuyé sur la touche de source correcte (CD•DVD, CBL•SAT, etc.) sur la télécommande du système 3•2•1®.</li> <li>• Vérifiez les connexions audio de l'appareil source.</li> <li>• Connectez les antennes FM et AM.</li> <li>• Vérifiez que le câble du module Acoustimass est correctement connecté au media center.</li> <li>• Vérifiez les branchements entre les enceintes et le module Acoustimass.</li> <li>• Désactivez le media center pendant 60 secondes, puis réactivez-le afin de rétablir la communication entre le media center et les enceintes.</li> </ul>
Le son est mauvais	<ul style="list-style-type: none"> <li>• Assurez-vous que les câbles des enceintes ne sont pas endommagés et que les branchements sont corrects.</li> <li>• Réduisez le volume sur l'appareil externe qui produit le son transmis aux enceintes 3•2•1.</li> </ul>



Problèmes système	Mesure corrective
Le son est parasité par un bourdonnement ou un grésillement	<ul style="list-style-type: none"> <li>• Commencez par brancher votre système dans une autre prise électrique.</li> <li>• Vérifiez que le media center et son câble d'entrée audio sont à plus de 1 m de tout autre appareil électrique ou électronique, par exemple un téléviseur, un récepteur câble, un magnétoscope, un point d'accès WiFi, un gradateur d'éclairage ou un four à micro-ondes.</li> <li>• Le cas échéant, éloignez le media center et écoutez si le bourdonnement se produit encore.</li> </ul>
Aucun son ne sort du téléviseur	<ul style="list-style-type: none"> <li>• Si la sortie audio de votre téléviseur est de type variable et non pas fixe, essayez de couper les haut-parleurs internes. Reportez-vous à la notice d'utilisation de votre téléviseur.</li> </ul>
Les paroles et les mouvements de lèvres à l'écran ne sont pas synchrones	<ul style="list-style-type: none"> <li>• Modifiez l'option Retard audio du menu Configuration. Pour plus de détails, reportez-vous à la section « Choix de nouveaux réglages » page 53.</li> </ul>
La radio ne fonctionne pas, ou la réception est mauvaise.	<ul style="list-style-type: none"> <li>• Vérifiez que les antennes sont connectées et positionnées comme illustré dans la section « Installation des antennes radio FM et AM. » page 25.</li> <li>• Réglez la position de l'antenne FM pour réduire les interférences.</li> <li>• Éloignez les antennes du media center, du téléviseur ou de tout autre équipement électronique.</li> <li>• Sélectionnez une autre station. Il se peut que vous vous trouviez dans une zone de faible couverture pour certaines stations.</li> </ul>
Le volume change lors d'un changement de source	<ul style="list-style-type: none"> <li>• Modifiez le niveau audio de l'entrée correspondant à la source de sorte que son volume soit proche de celui du récepteur radio et du lecteur de DVD du système Bose®. Reportez-vous à la section « Options audio » page 49.</li> </ul>
Télécommande	Mesure corrective
La télécommande 3•2•1® ne contrôle pas votre téléviseur, magnétoscope, récepteur câble/satellite ou tout autre élément externe.	<ul style="list-style-type: none"> <li>• La télécommande 3•2•1® doit avoir été configurée pour contrôler ce composant. Reportez-vous à la section « Réglage de la télécommande pour le téléviseur » page 31.</li> <li>• Assurez-vous que la partie avant de l'appareil est bien dégagée.</li> <li>• Réinitialisez la télécommande avec un autre code pour l'appareil à contrôler. Reportez-vous à la section « Codes des appareils » à la fin du guide. Il peut exister plusieurs codes permettant d'allumer et éteindre l'appareil, mais un seul offrant un contrôle complet (changement de chaîne, par exemple).</li> </ul>
La télécommande 3•2•1 fonctionne de manière irrégulière, voire pas du tout.	<ul style="list-style-type: none"> <li>• Dirigez la télécommande vers l'avant du media center.</li> <li>• Vérifiez que la polarité (+ et -) des piles est correcte, comme indiqué dans le logement des piles.</li> <li>• Installez de nouvelles piles. Reportez-vous à la section « Remplacement des piles de la télécommande » page 59.</li> </ul>

## RÉFÉRENCE

Vidéo	Mesure corrective
Le son fonctionne, mais aucune image ne s'affiche.	<ul style="list-style-type: none"> <li>• Assurez-vous que la télévision est allumée.</li> <li>• Vérifiez que le téléviseur est réglé pour l'entrée vidéo correcte qui permet de visionner des DVD à partir du lecteur du système Bose®.</li> <li>• Vérifiez qu'un DVD se trouve dans le tiroir disque.</li> <li>• Si le téléviseur est connecté au media center à l'aide d'un câble optique :             <ul style="list-style-type: none"> <li>– Activez l'autre entrée vidéo, puis revenez à la première.</li> <li>– Mettez tous les appareils hors tension, puis :                 <ul style="list-style-type: none"> <li>A. Allumez le téléviseur et activez son entrée vidéo correspondant à la sortie vidéo du système Bose.</li> <li>B. Allumez le système 3•2•1® et appuyez sur la touche DVD.</li> </ul> </li> <li>– Mettez hors tension le téléviseur et le système 3•2•1, puis :                 <ul style="list-style-type: none"> <li>A. Débranchez les deux extrémités du câble HDMI.</li> <li>B. Déconnectez les cordons secteur du téléviseur et du module Acoustimass®.</li> <li>C. Reconnectez le téléviseur et le module Acoustimass.</li> <li>D. Lorsque le message de démarrage du système 3•2•1 disparaît de l'afficheur, reconnectez le câble HDMI.</li> <li>E. Mettez d'abord sous tension le téléviseur, puis le système 3•2•1.</li> </ul> </li> <li>– Déconnectez le câble HDMI qui relie le téléviseur au media center. Reconnectez les deux appareils en utilisant l'un des autres câbles fournis avec le système (vidéo en composantes, S-Video ou vidéo composite).</li> </ul> </li> </ul>
L'image ne correspond pas à la source sélectionnée	<ul style="list-style-type: none"> <li>• Vérifiez que le téléviseur est réglé sur l'entrée vidéo correcte.</li> </ul>
L'image apparaît en noir et blanc, vacille, s'assombrit ou est déformée.	<ul style="list-style-type: none"> <li>• Vérifiez les branchements des câbles vidéo.</li> <li>• Si le media center est connecté au téléviseur à l'aide d'un câble en composantes, vérifiez que les fiches colorées (rouge, vert et bleu) sont correctement branchées dans les connecteurs correspondants sur le media center et le téléviseur.</li> <li>• Vérifiez également le réglage du standard vidéo et modifiez-le si nécessaire (NTSC ou PAL). Reportez-vous à la section « Options vidéo » page 50.</li> </ul>
L'image est brouillée ou instable	<ul style="list-style-type: none"> <li>• Dans le menu de configuration, réduisez la résolution de sortie du système. La résolution DVD vidéo de votre système 3•2•1® est automatiquement réglée en fonction de la résolution par défaut du téléviseur. Le cas échéant, essayez d'autres valeurs pour savoir si l'une d'elles offre une meilleure image.</li> </ul> <p>Les téléviseurs haute définition peuvent accepter diverses résolutions en entrée, et dans certains cas la valeur la plus élevée n'est pas toujours celle qui offre la meilleure image.</p>

CD/DVD	Mesure corrective
<p>Impossible de lire un DVD ou un CD.</p> <p><i><b>Remarque</b> : si le téléviseur est connecté au media center par un câble HDMI, vous trouverez d'autres solutions possibles dans la section « Le son fonctionne, mais aucune image ne s'affiche », page précédente.</i></p>	<ul style="list-style-type: none"> <li>• Vérifiez que le cordon d'alimentation du module Acoustimass® est bien inséré dans une prise électrique fonctionnelle d'une part et dans le connecteur d'alimentation du module Acoustimass d'autre part.</li> <li>• Vérifiez que le symbole de lecture est bien allumé sur l'afficheur.</li> <li>• Après avoir appuyé sur la touche CD/DVD, attendez quelques secondes avant d'appuyer sur la touche <b>Play</b>.</li> <li>• Assurez-vous que le disque est correctement positionné (étiquette dirigée vers le haut).</li> <li>• Éjectez le disque et essayez de le charger à nouveau.</li> <li>• Vérifiez que le CD n'est pas rayé, taché ou sale. Reportez-vous à la section « Entretien des disques » page 41.</li> <li>• Essayez avec un autre disque. Certains disques défectueux ne sont pas lisibles.</li> <li>• Vérifiez que le disque est compatible avec le lecteur du media center. Vérifiez également les codes de zone. Reportez-vous à la section « Vérification de la compatibilité des disques avec votre zone » page 42.</li> </ul>
<p>Impossible d'éjecter le disque</p>	<ul style="list-style-type: none"> <li>• Procédez comme suit :             <ol style="list-style-type: none"> <li>1. Mettez le système hors tension.</li> <li>2. Débranchez le cordon d'alimentation du module Acoustimass de la prise secteur pendant une minute, puis reconnectez-le. Cette opération permet au système de se réinitialiser.</li> <li>3. Avant de mettre le système sous tension, appuyez sur la touche Eject du media center et maintenez-la enfoncée.</li> </ol> </li> </ul>
<p>Oubli du mot de passe de verrouillage DVD</p>	<ul style="list-style-type: none"> <li>• Pour accéder à l'écran de configuration du verrouillage de DVD, tapez le code 2673.</li> </ul>

## Service clients

Pour obtenir une aide supplémentaire afin de résoudre vos problèmes, contactez le service client de Bose®. Consultez la liste d'adresses incluse dans le carton d'emballage.

## Garantie limitée

Cet appareil est couvert par une garantie limitée transférable. Les conditions détaillées de la garantie limitée sont notées sur la *carte d'enregistrement* qui accompagne votre système.

## RÉFÉRENCE

## Caractéristiques techniques

---

### Puissance nominale

États-Unis/Canada : 120V $\sim$  60Hz 300W  
International : 220-240V $\sim$  50/60Hz 300W  
Double voltage : 115/230V $\sim$  50/60Hz 300W

### Antennes

**FM 75 $\Omega$**  – antenne FM externe  
**AM** – antenne AM externe

### Température ambiante maximum

40°C

### Dimensions

Media center : 8,3 cm x 34,9 cm x 25,4 cm

Télécommande 3,0 cm x 6,5 cm x 22,9 cm

Enceintes : 6,4 cm x 14 cm x 10,5 cm

Module Acoustimass® : 36,7 cm x 22,2 cm x 48,5 cm

### Poids

Media center : 3,0 kg

Enceintes : 0,45 kg pièce

Module Acoustimass : 10,6 kg

### Finition

Media center : polymère

Enceintes : polymère

Module Acoustimass : polymère

## GLOSSAIRE

---

**4:3** : Voir « Rapport d'écran ».

**16:9** : Voir « Rapport d'écran ».

**A Audio analogique** : type de son que nous entendons physiquement, par opposition au son numérique qui est composé d'informations codées en binaire.

**Audio numérique** : Signal audio sous forme numérique, codé sous forme d'unités binaires d'information.

**B Balayage progressif** : Format vidéo affichant toutes les lignes de l'image en un seul balayage du faisceau, ou trame, et actualisant l'image trente fois par seconde. Ce format n'est pas compatible avec tous les écrans vidéo.

**C Câble coaxial** : Câble permettant de transmettre du son numérique entre un appareil source et le système 3•2•1®.

**Câble optique** : Câble permettant de transmettre du son numérique via des fibres optiques entre un appareil source et votre système 3•2•1®.

**CD** : Acronyme de Compact Disc. Disque qui contient des informations sonores codées numériquement, décodées via le faisceau laser d'un lecteur de CD. Le son ainsi obtenu est de très grande qualité.

**CD vidéo** : CD (Compact Disc) sur lequel a été enregistré du contenu vidéo.

**Chapitre** : Unité principale de contenu sur un DVD.

**D Dolby Digital** : Système de codage du son sur plusieurs canaux, développé par les Dolby Laboratories et reconnu en tant que norme internationale.



Logo du système Dolby Digital.

**DTS** : Acronyme de Digital Theater Systems. Le codage DTS est un type de format de son Surround multicanaux utilisé sur certains CD et de nombreux DVD.



Logo du format DTS.

**DVD** : Acronyme signifiant Digital Video Disc ou Digital Versatile Disc. Un DVD ressemble à un CD mais contient des signaux vidéo de grande qualité et du son multicanaux (dans le cas des films).

**DVD vidéo** : Norme permettant de stocker et de reproduire du son et des images sur des DVD-ROM, basée sur le format vidéo MPEG, le format audio Dolby Digital ainsi que sur d'autres formats de données déposés.

**DVD-R, DVD-RW** : Acronymes de Recordable (R) et ReWriteable (RW) DVD. Des données peuvent être gravées une seule fois sur un DVD-R, et plusieurs fois sur un DVD-RW.

**DVD-ROM** : Acronyme de Read Only Memory (ROM) pour un disque DVD. Ce format ne permet pas d'ajouter des données.

**DVR** : Acronyme de Digital Video Recording. Parfois utilisé comme synonyme de PVR (Personal Video Recording). Un DVR utilise un disque dur, un guide électronique des programmes et des circuits de traitement internes afin de simplifier au maximum l'enregistrement et la lecture de programmes TV.

**E Écran large** : Téléviseur possédant un rapport d'écran de 16:9. La forme de cette image est de 16 unités en largeur pour 9 unités en hauteur. (Voir Rapport d'écran)

**H HDCP** : Acronyme de High-bandwidth Digital Content Protection. Le système HDCP est une forme de gestion numérique des droits d'auteur, utilisée sous licence de Digital Content Protection, LLC, pour contrôler l'utilisation de contenu numérique audio et vidéo lorsque ce contenu transite sur des connexions DVI (Digital Visual Interface) ou HDMI (High-Definition Multimedia Interface). (il empêche ainsi la copie illicite de programmes.)

**HDMI** : Acronyme de High Definition Multimedia Interface. La norme HDMI est devenue de-facto un standard d'interface permettant d'obtenir une image et un son extrêmement purs, entièrement numériques, via un seul câble.

**HDTV** : Acronyme de High-Definition TV, format de télévision numérique offrant une résolution plus élevée que les formats précédents. Le HDTV offre une qualité d'image bien supérieure à celle de la télévision standard.

**I IR** : Abréviation du terme « infrarouge ». Signal utilisé par les télécommandes qui envoient/reçoivent des instructions à l'aide d'un rayon infrarouge.

**M MP3** : (MPEG-1 Layer III) Format de son compressé qui permet d'enregistrer plusieurs heures de musique sur un seul CD.

**MPEG** : Acronyme de Moving Picture Experts Group, le comité d'experts des industries du son, de la vidéo et de l'informatique qui définit les standards de compression des images animées.

**N NTSC** : Acronyme de National Television System Committee. Désignation du format vidéo standard utilisé en télévision aux États-Unis et dans d'autres pays.

## GLOSSAIRE

**P PAL** : Acronyme de Phase Alternate Line. Format vidéo couramment utilisé en Europe occidentale.

**Panoramique** : Format vidéo présentant un rapport d'écran plus large que le 4:3 (Voir Rapport d'écran) et comportant des bandes noires au-dessus et en dessous de l'image.

**PCM** : Acronyme de Pulse Code Modulation. Format courant de signal audio numérique.

**PRISE PÉRITEL** : Type de fiche courante sur les appareils électroniques destinés à l'Europe occidentale.

**PVR** : Voir DVR.

**R Rapport d'écran** : Expression indiquant le rapport entre la hauteur et la largeur de l'image. Par exemple, si l'image d'un téléviseur possède un rapport d'écran de 4:3 (4 sur 3), l'aspect de cette image est de 4 unités en largeur pour 3 unités en hauteur. Les formats 4:3 et 16:9 sont les deux rapports d'écran standard pour les téléviseurs.

Écran 4:3

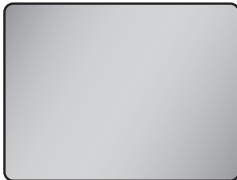

Écran 16:9

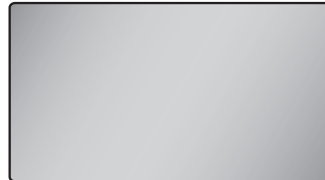

**Rapport d'image** : Voir Rapport d'écran.

**RDS** : Système d'affichage d'informations sur l'émetteur radio et le programme diffusé. Cette fonction n'existe qu'en Europe.

**Résolution** : Ce terme décrit la qualité d'une image, d'un signal ou d'un écran, généralement sous forme de lignes de résolution ou de pixels.

**S S-Video** : Signal vidéo dans lequel les informations de luminance (noir et blanc) sont séparées des informations de chrominance (couleur). Le S-video offre une résolution supérieure à celle de la vidéo composite, mais inférieure à celle de la vidéo en composantes. Ce type de connexion nécessite un câble spécial, dit câble S-Video.

**Source** : Tout appareil permettant de transmettre des signaux vidéo et audio au système 3•2•1®. La sortie audio (AUDIO OUT) de ces appareils est raccordée à l'entrée audio (AUDIO IN) du media center

**T Télétexte** : Service de diffusion d'informations proposé par de nombreuses chaînes de télévision, particulièrement en Europe, mais pas aux États-Unis.

**Titre** : Unité principale de contenu sur un DVD. Un DVD peut contenir plusieurs titres, dont l'un peut être un film.

**V Vidéo composite** : Signal vidéo de base, combinant les informations relatives à la luminosité (noir et blanc) et à la couleur. Il offre la résolution la plus médiocre des trois, mais il est compatible avec la quasi-totalité des téléviseurs et des périphériques vidéo, et ne nécessite qu'une simple connexion par câble RCA.

**Vidéo en composantes** : Aussi appelé YPbPr, c'est le signal vidéo en trois parties qui véhicule les informations de luminance et deux canaux de couleur. Ce signal nécessite d'utiliser un câble spécial. Il offre une résolution considérablement supérieure à celle qu'il est possible d'obtenir avec des signaux vidéo composite ou S-Video.

**Y YPbPr** : Voir Vidéo en composantes.



## COPYRIGHT ET PROTECTION DES LICENCES

©2008 Bose Corporation. Toute reproduction, modification, distribution ou autre utilisation, même partielle, de ce document est interdite sans autorisation écrite préalable.

Le design caractéristique du media center 3•2•1® est également une marque déposée de Bose Corporation.

Fabriqué sous licence de Dolby Laboratories. « Dolby » et le symbole du double D sont des marques déposées de Dolby Laboratories. Ouvrage non publié à caractère confidentiel.

©1992-1997 Dolby Laboratories. Tous droits réservés.

Ce produit contient un ou plusieurs programmes protégés par les lois internationales et étatsuniennes de protection des droits d'auteurs en tant que produits non publiés. Ils sont confidentiels et sont la propriété de Dolby Laboratories. Leur reproduction ou divulgation, en tout ou en partie, ou la production de programmes dérivés sans l'autorisation expresse de Dolby Laboratories est interdite. Copyright 1992-1996, Dolby Laboratories, Inc. Tous droits réservés.

La technologie de compression audio MPEG Layer-3 est sous licence de Fraunhofer IIS et THOMSON Multimedia.



Fabriqué sous licence aux termes des brevets U.S. 5 451 942; 5 956 674; 5 974 380; 5 978 762; 6 487 535 et autres brevets U.S. et mondiaux,

accordés ou déposés. DTS et DTS Digital Surround sont des marques déposées, et les logos et symboles DTS sont des marques commerciales de DTS, Inc. ©1996-2007 DTS, Inc. Tous droits réservés.

Ce produit intègre une technologie de défense des droits d'auteurs protégée par les revendications de procédés de certains brevets américains et autres droits de propriété intellectuelle détenus par Macrovision Corporation et autres titulaires de ces droits.

L'utilisation de ladite technologie doit être autorisée par Macrovision

Corporation. Elle est consentie pour le seul usage domestique et certains autres usages limités de visionnage, sauf autorisation contraire de Macrovision Corporation. Le désassemblage et l'ingénierie inverse sont interdits.

Les consommateurs doivent avoir conscience du fait que les téléviseurs haute définition ne sont pas tous entièrement compatibles avec ce produit, ce qui peut provoquer l'affichage de parasites dans l'image. Pour les problèmes d'image en balayage progressif sur 525 ou 625 lignes, il est recommandé d'utiliser le connecteur de sortie en définition standard. Pour les questions relatives à la compatibilité des téléviseurs avec ce modèle de lecteur de DVD 525p et 625p, veuillez contacter notre service clientèle.

Conçu avec la technologie UEI™ sous licence de Universal Electronics Inc. © UEI 2000-2002.

Ce produit intègre une technologie de défense des droits d'auteurs et d'autres droits de propriété intellectuelle détenus par Cirrus Logic, Inc. Il est soumis aux lois de protection des droits d'auteurs des Etats-Unis ainsi qu'à d'autres restrictions et protections d'octroi de licence. L'utilisation de ladite technologie se limite à l'utilisation des circuits intégrés Cirrus Logic intégrés à ce produit. Tout désassemblage ou démontage est interdit.

Le logo Simplay HD™ et les marques commerciales « Simplay™ », « Simplay HD™ » et « Simplay Labs™ » appartiennent à Silicon Image, LLC et sont utilisés sous licence de Silicon Image, Inc. et/ou de Simplay Labs, LLC

HDMI, le logo HDMI et l'interface HDMI (High-Definition Multimedia Interface) sont des marques commerciales ou des marques déposées de HDMI Licensing LLC.

# DEVICE CODES

---

---

**TV** ..... **A-2**

**CBL** ..... **A-15**  
Cable box

**SAT** ..... **A-16**  
Satellite receiver

**CD/DVD** ..... **A-21**

**DVD** ..... **A-21**

**VCR** ..... **A-26**

**A-ACC** ..... **A-32**  
Audio accessory

**V-ACC** ..... **A-32**  
Video accessory

**R-ACC** ..... **A-32**  
Audio receiver

## TV

888 .....	0264, 0412	Aiwa.....	0264, 0032, 0701, 1180, 1904, 1911, 1916	Amplivision .....	0370, 0217	ART .....	1037
A-Mark .....	0047, 0054, 0003, 0009, 0020, 0032, 0039, 0165	Akai.....	0000, 0060, 0812, 0702, 0178, 0030, 0145, 0556, 0037, 0548, 0714, 0606, 0361, 0264, 0218, 0433, 0696, 0729, 0745, 0753, 1935, 0826, 1259, 1537, 1675, 1676, 1903, 0672, 0648, 0602, 0480, 0473, 0412, 0371, 0217, 0208, 0163, 0151, 0056, 0038, 0035, 0009	Ampro .....	0751	Arthur Martin ....	0163
A.R. Systems ...	0556, 0037, 0455, 0352, 0374	Akashi .....	0009, 0860	Amstrad .....	0000, 0171, 0037, 1037, 0264, 0218, 0433, 0163, 0039, 0177, 0033, 0011, 0362, 0371, 0412, 0648, 0009, 1982	ASA .....	0070, 0105
Abex.....	0032	Akiba .....	0037, 0218, 0455, 0282	Amtron .....	0000, 0180, 0019	Asberg .....	0037
Accent .....	0037, 0009	Akira .....	0418	Anam .....	0250, 0180, 0037, 0003, 0009, 0628, 0700	Asora .....	0009
Accuscan .....	0047, 0018, 0135	Akito .....	0037	Anam National .	0250, 0037, 0650, 0055	Astar .....	1531, 1548
Acec.....	0012	Akura .....	0171, 0037, 0714, 0668, 1037, 0264, 0218, 0009, 0163, 0282, 0412, 1498, 1556, 1982	Andersson .....	1149, 1163	Astra .....	0037
Acer.....	1339	Alaron .....	0170, 0179	Anglo .....	0264, 0009	Asuka .....	0264, 0218, 0217, 0282
Acoustic Research	1269	Alba .....	0037, 0714, 0668, 1037, 0487, 0370, 0218, 0036, 1935, 0474, 0443, 0418, 0371, 0163, 0038, 0032, 0009	Anhua .....	0051	ATD.....	0698
Action .....	0030, 0650, 0003, 0019, 0052, 0185	Alfide .....	0672	Anitech.....	0037, 0264, 0009, 0282, 0474	Atlantic .....	0037
Acura .....	0009	All-Tel.....	0865, 1269	Ansonic.....	0037, 0668, 0370, 0009, 0012, 0163, 0374, 0411	Atori .....	0009
Addison.....	0653, 0108, 0092, 1150	Alleron .....	0030, 0170	AOC .....	0451, 0093, 0180, 0060, 0178, 0030, 0108, 1365, 1150, 1089, 0628, 0474, 0185, 0179, 0157, 0092, 0052, 0039, 0038, 0032, 0019, 0018, 0009, 0003	Auchan .....	0163
ADL .....	1217	Allorgan .....	0217	Aolimpike .....	0264, 0412	Audinac .....	0180
Admiral.....	0047, 0054, 0017, 0051, 0093, 0463, 0180, 0264, 0016, 0018, 0019, 0163, 0165, 0179, 0418	Ambassador ....	0150, 0177	Apex Digital.....	0156, 0748, 0765, 0185, 0767, 0879, 0890, 1217, 1943	Audio-Technica	0019
Advantz .....	0282	American Action	0180	Apollo .....	0473	Audiosonic .....	0037, 0714, 0486, 0264, 0370, 0218, 0009, 0109, 0217, 0374, 0820, 1308
Advent .....	0761, 0783, 0815, 0817, 0842, 1933	American High..	0000, 0060	AR .....	0556, 0352	Audioton.....	0486, 0264, 0370, 0217
Adventura .....	0046			Arc En Ciel.....	0109	Audiovox .....	1564, 0451, 0180, 0003, 0092, 0179, 0623, 0802, 0875, 1937
Adventuri .....	0000			Arcam .....	0217	Aumark .....	0060
Adyson .....	0032, 0217			Archer .....	0003	Autovox.....	0217, 0247, 0544
AEG .....	1163, 1556			Ardem .....	0037, 0714	Aventura .....	0171
Agashi .....	0264, 0217			Aristocrat .....	0163	AVP .....	0000
Agna.....	0150			Aristona.....	0556, 0037, 0012	Awa .....	0451, 0606, 0264, 0036, 0108, 0009, 0011, 0157, 0217, 0374, 1376
Aiko.....	0037, 0361, 0264, 0433, 0009, 0035, 0092, 0217, 0371					Axion .....	1937
Aim.....	0706, 0037, 0455, 0753					Axxent .....	0009
						Axxon .....	0714
						Baihe .....	0264, 0009, 0412
						Baile .....	0009, 0374, 0661

Baird .....	0037, 0109, 0179, 0208, 0217, 0343, 1196	Black Diamond .	1909, 1037, 0614, 0753, 0820, 1163		0355, 0335, 0282, 0217, 0208, 0163, 0009	Changfei .....	0009, 0374, 0817
Bang & Olufsen	0565, 0619, 1620	Black Star .....	0247	Byd:sign .....	1309, 1311	Changfeng .....	0264, 0412, 0696, 0753, 0817
Baohuashi .....	0264, 0412	Blackway .....	0218, 0282	C-Tech .....	0891, 0896	Changhai .....	0009, 0817
Baosheng .....	0009, 0817	Blaupunkt .....	0195, 0036, 0455, 0170, 0200, 0327, 0535, 0554	Caihong .....	0009, 0817	Changhong .....	0156, 0765, 0264, 0508, 0009, 0767, 0783, 0817, 0820, 1156
Barco .....	0556, 0163	Blue Sky .....	0556, 0037, 0714, 0668, 1037, 0487, 0218, 0455, 0282, 0499, 1254, 1314, 1363, 1916	Cailing .....	0748	Chengdu .....	0009, 0817
Basic Line .....	0556, 0037, 0668, 1037, 0218, 0455, 0009, 0163, 0217, 0282, 0339, 0374, 1163	Blue Star .....	0282	Candle .....	0030, 0039, 0046, 0056, 0186	Ching Tai .....	0003, 0009, 0092, 0179, 0474
Bastide .....	0217	Bondstec .....	0247	Canton .....	0218	Chun Yun .....	0000, 0180, 0003, 0009, 0033, 0092, 0179, 0474, 0700, 0843, 1150
Baur .....	0037, 0195, 0361, 0455, 0146, 0512, 0535, 0544, 0554	Boots .....	0009, 0217	Capehart .....	0017, 0178, 0030, 0036, 0003, 0019, 0032, 0046, 00052, 0092	Chunfeng .....	0264, 0009
Baycrest .....	0032, 0046, 0186	Boxlight .....	0893	Capetronic .....	0030, 0003	Chung Hsin .....	0180, 0053, 0036, 0108, 0033, 0474, 1150
Baysonic .....	0236, 0463, 0180	BPL .....	0037, 0208, 0282, 0896	Capsonic .....	0264	Chungfeng .....	0412
Bazin .....	0217	Bradford .....	0180	Carad .....	0668, 1037, 0610	Chunsun .....	0009, 0817
Beaumarck .....	0017, 0178, 0030, 0019, 0179	Brandt .....	0625, 0714, 0560, 0109, 0287, 0335	Carena .....	0037, 0455	Cimline .....	0218, 0009
Beijing .....	0812, 0264, 0226, 0009, 0208, 0374, 0412, 0661, 0817	Brick .....	0039	Carnivale .....	0030	Cinema .....	0672
Beko .....	0037, 0714, 0195, 1037, 0486, 0606, 0370, 0418, 0808	Brinkmann .....	0037, 0668, 0486, 0418, 0519	Carrefour .....	0037, 0036, 0070	Cineral .....	0451, 0092
Belcor .....	0030, 0019	Briovega .....	0037, 0362	Carver .....	0054, 0170	Cinex .....	0648, 1556
Bell & Howell ...	0054, 0017, 0154, 0093, 0016, 0179	Britannia .....	0217	Cascade .....	0037, 0009	Citek .....	0047, 0032
Belson .....	0698	Brockwood .....	0178, 0030, 0019, 0056	Casio .....	0037	Citizen .....	0054, 0000, 0451, 0463, 0180, 0060, 0030, 0171, 1935, 1928, 0535, 0003, 0016, 0282, 0280, 0186, 0019, 0092, 0020, 0056, 0046, 0039, 0035, 0032
Belstar .....	1037	Broksonic .....	0236, 0463, 0180, 0003, 0039, 0177, 1911, 1929, 1935, 1938	Cathay .....	0037, 0218, 0032, 0474	City .....	0009
BenQ .....	1032, 1315, 1562, 1756	Brother .....	0264	CCE .....	0037, 0217	Civet .....	0185
Beon .....	0037, 0218, 0032, 0039, 0163, 0418	BSR .....	0163	Celebrity .....	0000	Clairtone .....	0185
Berthen .....	0668	BTC .....	0218	Celera .....	0765	Clarion .....	0180
Best .....	0370	Bush .....	0556, 0037, 0714, 0668, 1037, 0698, 0487, 0361, 0264, 0218, 0036, 1259, 1556, 1900, 0661, 0660, 1954, 0614, 0519, 0374, 0371,	Celestial .....	0767, 0820	Clarivox .....	0037, 0070, 0418
Bestar .....	0037, 0370, 0374			Centrex .....	0706, 0780, 0826, 0891	Classic .....	0030, 0019, 0056, 0092, 0499
Bestar-Daewoo	0374			Centrum .....	1037		
Binatone .....	0217			Centurion .....	0037		
				Century .....	0247		
				CGE .....	0370, 0074, 0163, 0247, 0418		
				Changcheng ...	0051, 0264, 0009, 0374, 0412, 0661, 0817		

Clatronic .....	0037, 0714, 0264, 0370, 0218, 0009, 0217, 0247, 0371	Curtis Mathes ...	0047, 0054, 0154, 0000, 0051, 0451, 0093, 0180, 0060, 0702, 0178, 0030, 0145, 0166, 0037, 0179, 0466, 1147, 1347, 1919, 0056, 0044, 0039, 0038, 0035, 0032, 0019, 0018, 0016	0019, 0032, 0039, 0056, 0092, 0374	Dream Vision ....	1704	
Clayton.....	1037	CXC .....	0180	Dayu.....	0374, 0661	Drean .....	0037
CMS Hightec....	0217	Cybertron .....	0218	De Graaf.....	0548, 0044, 0163, 0208	DSE .....	0698, 0820, 1556
Colortyme .....	0047, 0054, 0017, 0060, 0178, 0030, 0018, 0019, 0032	Cytron .....	1326	DEC.....	0891	DTS .....	0009
Colt .....	0019	Cytronix .....	1298	Decca .....	0037, 0033, 0217	Dual .....	0037, 1037, 1137, 0217, 0343, 0352, 0394, 0519, 0544
Commercial Sols	0047, 1447	D-Vision .....	0556, 0037, 1982	Degraff .....	0163, 0208	Dual Tec .....	0217
Concerto .....	0056	Daenyx .....	0180, 0179, 0672	Deitron .....	0374	Dumont .....	0017, 0180, 0178, 0016, 0019, 0032, 0070, 0217
Concorde .....	0009	Daewoo .....	0154, 0451, 0180, 0178, 0030, 1661, 0556, 0037, 0634, 1909, 0264, 0218, 0036, 0108, 1928, 0661, 0672, 0700, 1902, 0860, 0865, 1756, 1755, 0880, 1150, 1307, 1598, 0003, 0009, 0019, 0020, 0032, 0039, 0056, 0092, 0109, 0170, 0217, 0374, 0474, 0499, 0623, 0627, 0628	Denko .....	0264	Durabrand .....	0463, 0180, 0178, 0171, 0003, 1034, 1463
Condor .....	0037, 0264, 0370, 0009, 0247, 0282, 0411, 0418	Dainichi.....	0218	Denon .....	0145, 0038, 0055, 0511, 0576	Dux .....	0037, 0012
Conia .....	0754, 0820, 1498	Dansai .....	0037, 0036, 0009, 0032, 0035, 0208, 0217	Denstar .....	0628	DVX .....	0891
Conic .....	0178, 0032	Dansette .....	0412	Denver .....	0037, 0587, 1189	Dwin .....	0093, 0720, 0774
Conrac .....	0808	Dantax .....	0714, 0486, 0370	Desmet .....	0037, 0009	Dynatech .....	0217
Conrowa.....	0156, 0145, 0698, 0264, 0009, 0412, 0696, 0753, 1156	Datsura.....	0208	Dewo.....	0628	Dynatron.....	0037, 0012
Contec .....	0180, 0037, 0036, 0009, 0157, 0185	Dawa .....	0037, 0009	Diamant .....	0037	Easy Living .....	1248
Continental Ed.	0487, 0109, 0287	Daytek .....	0672, 1376	Diamond .....	0706, 0698, 0009, 0371, 0672, 0820, 0825, 0860, 0896	Eaton .....	0060
Cosmel .....	0037, 0009	Dayton .....	0009, 0092	Dick Smith Elec.	0698, 1556	Ecco .....	0773
Craig .....	0180, 0171, 0179, 0282	Daytron.....	0180, 0178, 0030, 0037, 0036, 0009,	Digatron .....	0037	ECE .....	0037
Crosley .....	0054, 0000, 0180, 0030, 0171, 0370, 0074, 0096, 00163, 0187, 0247	Deltax .....	0037, 0036, 0009, 0032, 0035, 0208, 0217	Digital Life.....	0780, 0872, 0891	Edison-Minerva	0487
Crown .....	0093, 0180, 0053, 0037, 0714, 1037, 0486, 0487, 0606, 0712, 0370, 0412, 0418, 0339, 0208, 0672, 00056, 0039, 0009	Digi.....	0037, 0036, 0009, 0032, 0035, 0208, 0217	Digitex.....	0820	Elbe .....	0037, 0610, 0218, 0217, 0362, 0411
Crown Mustang	0672	Digiton .....	0037, 0036, 0009,	Digitor .....	0037, 0698	Elcit .....	0163, 0247
CS Electronics	0218, 0247	Digix Media.....	0880	Digital Life.....	0780, 0872, 0891	Electroband.....	0000, 0185
CTC.....	0247	Dixi.....	0037, 0009, 0217, 0247	Digitron .....	0037, 0668, 0105	Electrograph.....	1755
CTX .....	1756	DL .....	0587, 0780, 0872, 0891	Digix Media.....	0880	Electrohome.....	0154, 0000, 0463, 0150, 0178, 0030, 0019, 0032, 0039, 0056, 0151, 0185, 0381
		DMTech .....	1964	Dixi.....	0037, 0009, 0217, 0247	Elekta .....	0264, 0009, 0282
		Domeos .....	0668	DL .....	0587, 0780, 0872, 0891	Elektra .....	0017, 1661
		Domland .....	0394	DMTech .....	1964	Element .....	1498
		Dongda .....	0009	Domeos .....	0668	Elfunk .....	1037, 1208
		Donghai .....	0009	Domland .....	0394	ELG .....	0037
				Dongda .....	0009		
				Donghai .....	0009		

Elin .....	0037, 0548, 0361, 0009	Feilu .....	0009, 0817	Fujimaro .....	0865, 1498	General Tech. ...	0009
Elite .....	0037, 0218	Feiyue .....	0264, 0412	Fujitsu .....	0009, 0179, 0186, 0217, 0352, 0683, 0809, 0853, 1181	Genesis .....	0037, 0009
Elta .....	0264, 0009, 0474	Fenner .....	0009, 0817	Fujitsu General	0009, 0186, 0217, 0683	Genexxa .....	0037, 0218, 0009, 0163, 0412
Emco .....	0247	Fer0 .....	0009, 0374	Fujitsu Siemens	0808, 0809, 1163, 1298	Gericom.....	0808, 0865, 0880, 1217, 1298
Emerald.....	0178, 0177	Ferguson.....	0053, 0037, 0625, 0548, 0560, 0195, 1037, 0003, 0109, 0287, 0335, 0343, 0443, 1935	Funai .....	0000, 0180, 0171, 0668, 0264, 0039, 0179, 0342, 1271, 1904	Giant .....	0009, 0217
Emerson.....	0047, 0017, 0154, 0451, 0236, 0463, 0180, 0150, 0178, 0171, 0037, 0714, 0668, 0195, 1909, 0486, 0361, 0370, 0036, 0282, 0371, 0623, 1394, 1911, 1928, 1929, 0280, 0247, 0185, 0179, 0177, 0170, 0146, 0135, 0111, 0070, 0044, 0039, 0038, 0032, 0019, 0012	Fidelity .....	0171, 0037, 0361, 0264, 0163, 0217, 0371, 0412, 0423, 0474, 0512, 0544	Furi.....	0145, 0264, 0412, 0817	Gibraltar .....	0017, 0000, 0030, 0019
Emperor .....	0282	Filsai .....	0217	Furichi .....	0860	Gintai .....	0474, 1150
Envision.....	0030, 0019, 0032, 0039, 0813, 1365	Finlandia .....	0548, 0361, 0105, 0163, 0208, 0346	Futronic .....	0264, 0860	Go Video.....	0060, 0886
Enzer .....	0753, 0860	Finlux .....	0556, 0037, 0714, 0070, 0105, 0163, 0179, 0217, 0346, 0411, 0473, 0480, 0492, 0808, 1556	Futuretech.....	0180	Go Vision .....	1937
Epson .....	0833, 0840, 1290, 1322, 1122	Firstar .....	0236, 0009, 0033	Galaxi .....	0037	Goldfunk.....	0668
Erres .....	0037, 0012	Firstline .....	0556, 0037, 0714, 0668, 1037, 0361, 0009, 0208, 0217, 0247, 0374, 0411, 0544, 0808, 1363	Galaxis .....	0037, 0370	GoldStar .....	0047, 0054, 0154, 0178, 0030, 0037, 0714, 0606, 0361, 0036, 0455, 0247, 0474, 1150, 1154, 1378, 1926, 0217, 0163, 0109, 0056, 0044, 0039, 0032, 0019, 0018, 0009
ESA .....	0812, 0171	Fisher .....	0047, 0054, 0154, 0000, 0361, 0370, 0036, 0157, 0159, 0208, 0217, 0544	Ganxin .....	0817	Gooding.....	0487
ESC .....	0037, 0217, 0474	Flint .....	0037, 0610, 0264, 0218, 0455	Gateway.....	1755, 1756	Goodmans.....	1163, 0000, 0556, 0037, 0625, 0714, 0560, 0668, 0634, 1909, 1037, 0487, 0264, 0218, 0036, 0587, 0009, 1900, 1376, 1308, 1259, 0335, 0880, 0808, 0011, 0032, 0661, 0035, 0343, 0179, 0217, 0499, 0360, 0480, 0374, 0371
Ether .....	0030, 0003, 0009	Force .....	1149	GBC .....	0218, 0009, 0163, 0374	Gooding.....	0487
Etron .....	0009, 0163, 0820	Formenti .....	0037, 0163	GE.....	0047, 0000, 0051, 0451, 0093, 0180, 0060, 0178, 0030, 1447, 1454, 0625, 0560, 1922, 1919, 1917, 11347, 1147, 0018, 0335, 0282, 0135, 0021, 0092, 0055, 0052, 0027, 0046, 0044, 0038, 0035	Goodmans.....	1163, 0000, 0556, 0037, 0625, 0714, 0560, 0668, 0634, 1909, 1037, 0487, 0264, 0218, 0036, 0587, 0009, 1900, 1376, 1308, 1259, 0335, 0880, 0808, 0011, 0032, 0661, 0035, 0343, 0179, 0217, 0499, 0360, 0480, 0374, 0371
Eurofeel.....	0264, 0217	Fortress .....	0093	GEC .....	0037, 0361, 0163, 0217	GPM .....	0218
Euroman.....	0037, 0264, 0370, 0217	Fraba .....	0037, 0370	Geloso .....	0009, 0163, 0247, 0374	GPX .....	0179
Europa .....	0037	Friac .....	0037, 0610, 0370, 0009, 0499	Gemini .....	0047	Gradiente .....	0053, 0037, 0056, 0170
Europhon.....	0037, 0109, 0217	Frontech .....	0264, 0009, 0163, 0217, 0247, 0474	General .....	0109, 0186, 0287	Graetz .....	0714, 0487, 0361, 0163, 0339, 0371, 1163
Evesham .....	1248			General Elec. ...	0047, 0021, 0027, 0055		
Evolution .....	1756						
Expert .....	0163						
Exquisit .....	0037, 0247						
Feilang.....	0009						



Inno Hit.....	0218, 0009, 0217, 0247, 0282, 1163	JBL .....	0054	Kamp .....	0017, 0180, 0019, 0185, 0217	Kolin .....	0180, 0150, 0053, 0036, 0108, 0033, 0474, 1150, 1331
Innova .....	0037	JCB.....	0000	Kanghua.....	0896	Kolster .....	0037, 0218, 0247
Innovation .....	0519	JDV.....	1982	Kangli .....	0264, 0009, 0374, 0661, 0817	Kongque.....	0264, 0009, 0817
Innowert .....	0865, 1298	Jean.....	0156, 0051, 0236, 0036, 0003, 0009, 0092, 0179, 0474	Kangyi .....	0264, 0009, 0412	Konichi .....	0009
Inotech .....	0773, 0820	JEC .....	0035	Kapsch .....	0361, 0163	Konig .....	0037
Insignia.....	1564, 0171, 1204, 1326, 1517, 1641, 2002	Jensen .....	0761, 0815, 0817, 1933	Karcher .....	0714, 0610, 0606, 0264, 0370, 0282, 1556	Konka .....	0180, 0037, 0714, 0218, 0587, 0817, 0754, 0720, 0719, 0707, 0703, 0638, 0632, 0628, 0418, 0371, 0282, 0080
Inteq .....	0017, 0145	Jiahua .....	0051	Kathrein.....	0556	Kontakt.....	0487
Interbuy .....	0037, 0264, 0009, 0247	JiaLiCai.....	0264, 0009, 0412	Kawa .....	0371	Korpel .....	0037
Interfunk .....	0037, 0361, 0012, 0109, 0163, 0200, 0247, 0327, 0512	JIL.....	0030, 0019	Kawasho .....	0030, 0019, 0185	Korting.....	0370, 0039
Internal .....	0037, 1909	Jinfeng.....	0051, 0226, 0208, 0817	Kaypani .....	0052	Kosmos .....	0037
Intervision.....	0037, 0486, 0487, 0264, 0218, 0455, 0009, 0217, 0247, 0282, 0394, 0519	Jinque .....	0264, 0009, 0412, 0817	KB Aristocrat....	0163	Kost .....	1262
Irradio .....	0037, 0218, 0009, 0247, 0371	Jinta .....	0264, 0009, 0412	KDS.....	1498	Kotron .....	0412
IRT .....	0451, 1661, 0698, 0628	Jinxing .....	0054, 0156, 0145, 0556, 0037, 0698, 0264, 0009, 0817	KEC.....	0180, 0060	Koyoda .....	0009
Isukai .....	0037, 0218, 0455, 0282	JMB .....	0556, 0634, 0443, 0499	Ken Brown .....	0236, 0463	Kriesler .....	0012
ITC.....	0217	JNC.....	1964	Kendo .....	0037, 1037, 0610, 0370, 0247, 0362, 0411, 0519, 0648	KTV.....	0463, 0180, 0030, 0039, 0185, 0217, 0280
ITS.....	0037, 0264, 0218, 0282, 0371	Jocel .....	0712	Kenia .....	0030, 0019	Kuaile .....	0264, 0009, 0412
ITT .....	0548, 0610, 0361, 0163, 0179, 0208, 0339, 0346, 0473, 0480, 0544	Johnson.....	0455	Kenmore .....	0146	Kulun .....	0009
ITT Nokia .....	0180, 0548, 0195, 0610, 0606, 0361, 0070, 0163, 0179, 0208, 0339, 0346, 0473, 0480	Jubilee.....	0556	Kennedy.....	0163	Kunlun .....	0051, 0264, 0226, 0208, 0374, 0661, 0817
ITV.....	0037, 0264, 0247, 0374	Juhua .....	0264, 0412, 0817	Kennex .....	0668, 1037	Kyoshu .....	0032, 0412, 0418
IX.....	0877	Jutan .....	0030, 0019	Kenwood.....	0180, 0030, 0019	Kyoto .....	0032, 0163, 0217
Janeil .....	0046	JVC.....	1253, 0054, 0093, 0463, 0053, 0030, 0606, 0218, 0036, 0650, 0653, 0508, 0055, 0070, 0371, 0418, 0683, 0731, 1172, 1923	Khind .....	0706, 0896	L&S Electronic .	0714, 0808, 0865
		Kaige .....	0264, 0009, 0412, 0817	KIC .....	0217	Lark .....	0154, 0386
		Kaisui .....	0037, 0218, 0455, 0009, 0217, 0282	Kiota .....	0455, 0371	LaSAT .....	0486
		Kambrook.....	0217	Kioto .....	0054, 0706, 0556	Lavis .....	1037
				Kiton .....	0037, 0668	Leader .....	0009
				KLH .....	0156, 0180, 0765, 0767	Lecson .....	0037
				KLL.....	0037	Legend .....	0009
				Kloss .....	0030, 0024, 0046	Lemair .....	0032, 0411
				KMC .....	0003, 0032		
				Kneissel.....	0556, 0037, 0610, 0370, 0362, 0374, 0411, 0499		
				Kobra .....	1467		



Lenco .....	0037, 1037, 0587, 0374, 0474	Logix .....	0668, 0519	Magnavox .....	0047, 0054, 0154, 0000, 0250, 0051, 0180, 0060, 0030, 0171, 1454, 0706, 0037, 0036, 1931, 1904, 1755, 1525, 1365, 1254, 1198, 0802, 0780, 0729, 0386, 0282, 0011, 0187, 0186, 0019, 0179, 0020, 0111, 0096, 0092, 0024, 0035	Matsuiama.....	0587
Lenoir .....	0009	Longjiang .....	0264, 0412, 0817			Maxdorf .....	0773
Lesa .....	0247	Luker .....	1982			Maxent .....	0762, 1211, 1755, 1756, 1757
Lexsor .....	1196	Luma .....	1037, 0009, 0163, 0362, 0374, 0411			Maxim .....	1556, 1982
Leyco .....	0037, 0264	Lumatron .....	0556, 0037, 0361, 0264, 0163, 0217			MCE .....	0009
LG .....	1423, 0054, 1265, 0060, 0178, 0030, 0556, 0037, 0714, 0698, 0361, 0370, 0108, 1305, 1325, 1378, 1178, 1154, 0856, 0829, 1637, 1758, 0700, 1926, 0644, 0474, 0442, 0247, 0217, 0163, 0109, 0056, 0039, 0038, 0032, 0019, 0009, 0003	Lux May .....	0037, 0009			Meck .....	0698, 0891
Liesenk & Tter .	0037	Luxman .....	0056			Mediator .....	0556, 0037, 0012
Liesenkotter .....	0037, 0012, 0327	Luxor .....	0548, 1037, 0361, 0163, 0179, 0208, 0217, 0346, 0473, 0480, 1163			Medion .....	0556, 0037, 0714, 0668, 1037, 0698, 1137, 0512, 0808, 0880, 1248, 1900
Lifetec .....	0037, 0714, 0668, 1037, 1137, 0218, 0009, 0374, 0519, 0683	LXI .....	0047, 0054, 0017, 0154, 0000, 0156, 0051, 0093, 0060, 0053, 0178, 0030, 0171, 0166, 0037, 0036, 0135, 0146, 0159, 0165, 0179, 0208, 0280, 0096, 0056, 0055, 0016, 0018, 0039, 0038, 0035, 0032, 0024, 0021, 0020, 0019	Magnum .....	0037, 0714, 0648, 1289	Megapower .....	0700
Lihua .....	0817	M & S .....	0054			Megas .....	0610
Lloyd's .....	0236, 0180, 0030, 0009, 0032, 0039, 0056, 0179, 1904	M Electronic .....	0037, 0714, 0634, 0195, 0661, 0512, 0492, 0480, 0411, 0374, 0346, 0343, 0287, 0247, 0217, 0163, 0109, 0105, 0009	Majestic .....	0017, 0016	Megatron .....	0047, 0178, 0145, 0003, 0009, 0056, 0151
Lloytron .....	0032					MEI .....	1037, 0185
Local Chennai TV	0009					Meile .....	0264, 0412, 0817
Local India TV .	0264, 0009, 0208, 0371, 0602					Memorex .....	0154, 0250, 0463, 0180, 0150, 0060, 0178, 0030, 0037, 0195, 1037, 1926, 1911, 0877, 0179, 0165, 0056, 0039, 0035, 0032, 0016, 0009
Local Malaysia TV	0698					Manhattan .....	0037, 0668, 1037
Lodos .....	1037					Marqma .....	1467
Loewe .....	0693, 0037, 0370, 0136, 0512, 0633, 0790					Marantz .....	0054, 0030, 1454, 0556, 0037, 0412, 0704, 0854, 0855, 1154, 1398
Logik .....	0236, 0180, 0060, 1037, 0698, 0009, 0011, 0016, 0033, 0056, 0179, 0371, 0773, 0880, 1217					Mark .....	0037, 0714, 0009, 0217, 0374
						Maruman .....	0627
						Master's .....	0499
						Mastro .....	0053, 0706, 0698, 0780
						Masuda .....	0037, 0264, 0218, 0009, 0217, 0371
						Matsui .....	1163, 0556, 0037, 0714, 0195, 1037, 0487, 0036, 0455, 0433, 1916, 0744, 0544, 0443, 0371, 0355, 0352, 0335, 0217, 0208, 0177, 0163, 0056, 0039, 0035, 0033, 0011, 0009
						Matsushita .....	0250, 0051, 0650

Microstar .....	0808	Multitech .....	0180, 0037, 0486, 0264, 0370, 0009, 0179, 0217, 0247	Neufunk.....	0556, 0037, 0714, 0610, 0218, 0009	Oceanic .....	0548, 0361, 0163, 0208, 0473
MicroTEK .....	0820, 0860			New Tech .....	0556, 0037, 0009, 0056, 0217, 0343	Odeon .....	0264
Midland .....	0047, 0017, 0051, 0018, 0019, 0032, 0039, 0056, 0135	Murphy .....	0032, 0039, 0163, 0474	New World .....	0218	Okano .....	0037, 0264, 0370, 0009
Mikomi .....	1037, 1149	Musikland .....	0218, 0247	Newave .....	0093, 0178, 0009, 0092, 1150	Olevia .....	1144, 1240, 1331, 1610
Minato .....	0556, 0037	Mx Onda.....	1498	Nextier.....	1598	Olidata .....	1376
Minerva .....	0195, 0487, 0108, 0070, 0535, 0554	Myryad .....	0556	Nicam .....	0544	Omega .....	0264
Minoka .....	0037, 0412	NAD .....	0156, 0178, 0166, 0037, 0361, 0019, 0056, 0866, 1156	Nikkai .....	0037, 0264, 0218, 0036, 0009, 0032, 0035, 0163, 0179, 0217	Omni.....	0748, 0698, 0780, 0826, 0872, 0891
Mintek .....	1603	Naiko .....	0037, 0606, 1982	Nikkei .....	0714	Onida .....	0053, 1253
Minutz .....	0021	Nakimura .....	0037, 0374	Nikko .....	0178, 0030, 0092	Onimax .....	0714
Mirror .....	1900	Nanbao .....	0264, 0009, 0412	Nikkodo.....	0178, 0030, 0092	Onking .....	0280
Mitsubishi.....	0150, 0868, 0154, 0250, 0093, 0236, 0180, 1250, 0178, 0030, 0556, 0037, 0195, 1037, 0036, 0108, 1171, 1150, 1182, 0836, 0817, 1917, 0535, 0512, 0474, 0381, 0179, 0056, 0033, 0019, 0011	Nansheng .....	0264, 0412, 0817	Nintaus.....	0891	Onwa .....	0180, 0218, 0433, 0371, 0602
Mivar .....	0217, 0609	Narita .....	1982	Nishi .....	0030, 0018	Opera .....	0037
Monaco .....	0009	NAT .....	0226	Noblex .....	0154, 0037, 0264, 0018, 0052	Optimus.....	0154, 0250, 0093, 0180, 0150, 0178, 0030, 0166, 0650, 0016, 0032, 0039, 0056, 0165
Monivision .....	0700, 0843	National .....	0051, 0226, 0508, 0055, 0208	Noblisko.....	0070	Optoma .....	0887, 1348
Morgan's .....	0037	NEC .....	1398, 0047, 0154, 0156, 0051, 0053, 0178, 0030, 0264, 0036, 0455, 0653, 0508, 0499, 0603, 0661, 0704, 0817, 0882, 1150, 1182, 1378, 1456, 1704, 0497, 0474, 0412, 0381, 0374, 0217, 0186, 0170, 0165, 0056, 0046, 0019, 0016, 0011, 0009	Nogamatic .....	0109	Optonica.....	0093, 0165
Motorola.....	0054, 0051, 0093, 0150, 0055	Neckermann .....	0556, 0037, 0370, 0200, 0247, 0327, 0411, 0418, 0554	Nokia .....	0180, 0548, 0610, 0606, 0361, 0163, 0179, 0208, 0339, 0346, 0374, 0473, 0480, 0492	Orbit .....	0037
MTC .....	0180, 0060, 0030, 0370, 0011, 0019, 0032, 0039, 0056, 0092, 0185, 0282, 0512	NEI.....	0037, 0163, 0371	Norcent .....	0748, 0824, 1089, 1365, 1590	Origo .....	0003
MTEC .....	0032	Neovia .....	0865, 1376, 1964	Nordic .....	0217	Orion .....	0443, 0017, 0236, 0463, 0180, 0178, 0556, 0037, 0714, 0264, 1954, 1929, 1916, 1911, 1463, 1196, 0880, 0544, 0474, 0443, 0412, 0355, 0179, 0177, 0019, 0011
MTlogic .....	0714	Nesco .....	0179, 0247	Nordmende .....	0037, 0714, 0560, 0195, 0109, 0287, 0343, 0891	Orline .....	0037, 0218
Mudan .....	0051, 0264, 0226, 0009, 0208, 0412, 0817	Netsat .....	0037	Normerel .....	0037	Ormond .....	0668, 1037
Multitec .....	0037, 0668, 1037, 0486, 1556	NetTV .....	0762, 1755	Noshi .....	0018	Osaki .....	0556, 0037, 0264, 0218, 0032, 0217, 0355, 0374, 0412, 0474
		Network .....	0032	Novak .....	0012	Osio.....	0037
				Novatronic.....	0037, 0105, 0374		
				NTC.....	0092		
				Nu-Tec .....	0698, 0455, 0820		
				Nyon.....	0000		



Quadral .....	0051, 0218		0165, 0157, 0135, 0092	Saba.....	0250, 0625, 0548, 0714, 0560, 0361, 0109, 0163, 0287, 0335, 0343, 0498	Sanky .....	0060, 0030, 0019, 0038, 0039, 0280
Qualcraft .....	0039	Realistic .....	0047, 0154, 0180, 0150, 0178, 0030, 0003, 0016, 0019, 0032, 0039, 0056, 0165	Sagem .....	0610, 0455, 0618, 0830	Sansei .....	0451, 0092
Quartz .....	0150, 0178, 0046	Recor .....	0037, 0418	Saige .....	0009, 0817	Sansui .....	0463, 0060, 0030, 0706, 0037, 0714, 0455, 1935, 1929, 1911, 1904, 1537, 1531, 0826, 0753, 0729, 0602, 0371, 0165, 0019
Quasar .....	0250, 0051, 0650, 0009, 0016, 0024, 0035, 0055, 0165, 0247, 0474, 0865, 1919	Rectiligne.....	0037	Saisho .....	0264, 0009, 0011, 0033, 0163, 0177, 0217, 0544	Santon .....	0009
Quelle .....	0037, 0668, 0195, 1037, 0361, 0554, 0544, 0535, 0512, 0327, 0247, 0200, 0109, 0074, 0070, 0032, 0011	Rediffusion.....	0548, 0361, 0036, 0163, 0346	Saivod .....	0037, 0668, 1037, 0712, 1163, 1556, 1982	Sanyo .....	0047, 0054, 0154, 0000, 0156, 0463, 0180, 0145, 0171, 0037, 0264, 0370, 0036, 0108, 0508, 0412, 0424, 0474, 0544, 0704, 0798, 0799, 0893, 1755, 1208, 1142, 1150, 1154, 1179, 0381, 0376, 0339, 0280, 0217, 0208, 0170, 0163, 0159, 0157, 0146, 0105, 0088, 0046, 0011, 0009
Questa .....	0036, 0032	Redstar .....	0037	Sakai .....	0163	Sanyong .....	0037
Questar .....	0036	Reflex .....	0037, 0668, 1037	Sakyno .....	0455	Sanyuan .....	0093, 0009, 0817
R-Line .....	0037	Relisys .....	0865, 0877, 0878, 1211, 1298	Salora .....	0548, 0361, 0163, 0208, 0480	Saville .....	0060
Rabbit .....	0047	Remotec .....	0250, 0093, 0145, 0171, 0037, 0376, 0424, 0509, 0627	Salsa .....	0335	SBR .....	0556, 0037, 0012
Radialva .....	0218, 0163	Reoc .....	0714	Salora .....	0335	Sceptre.....	0878, 1217, 1360, 1599
Radiola .....	0556, 0037, 0012, 0217	Revox .....	0037	Sampo .....	0047, 0154, 0093, 0178, 0030, 0171, 0036, 0650, 1756, 1755, 0762, 0700, 0474, 0092, 0052, 0039, 0032, 0009	Schaub Lorenz .	0548, 0714, 0486, 0606, 0361, 0374
Radiomarelli ....	0037, 0247	Rex .....	0264, 0163, 0247, 0411	Samsung.....	1249, 1619, 0060, 0054, 0017, 0154, 0156, 0093, 0047, 0812, 0702, 0178, 0030, 0556, 0037, 0264, 0370, 0036, 0587, 0618, 0226, 1060, 0817, 1150, 0814, 1235, 0774, 0766, 1312, 0718, 1584, 0644, 1630, 1903, 0009, 0019, 0032, 0035, 0039, 0055, 0056, 0090, 0092, 0163, 0179, 0208, 0217, 0362, 0371, 0474, 0519	Schneider .....	0556, 0037, 0714, 0668, 1037, 0361, 1137, 0218, 1982, 1904, 0648, 0544, 0519, 0394, 0371, 0352, 0343, 0247, 0217, 0163, 0070, 0012
RadioShack.....	0047, 0154, 0180, 0150, 0178, 0030, 0037, 0019, 0032, 0039, 0056, 0165, 1904	RFT .....	0037, 0264			Scimitsu.....	0019
Radiotone .....	0037, 0668, 1037, 0264, 0370, 0009, 0412, 0418, 0648	Rhapsody .....	0185			Scotch .....	0178
Rank.....	0070	Rinex .....	0773				
Rank Arena.....	0036, 0602, 0753	Road Authority .	0282				
RBM .....	0070	Roadstar .....	0037, 0714, 0668, 1037, 0264, 0218, 0009, 0282, 0418, 1189, 1900				
RCA.....	0047, 0054, 0000, 0051, 0093, 0060, 0178, 0030, 1447, 1454, 0625, 0560, 0618, 2002, 1922, 1919, 1917, 1547, 0018, 0019, 1347, 1247, 1147, 1047, 0774, 0753, 0679, 0021, 0038, 0090,	Rover .....	0036, 0877				
		Rowa .....	0748, 0037, 0698, 0712, 0264, 0587, 0009, 0817				
		Royal .....	0825				
		Royal Lux .....	0370, 0335, 0412				
		Runco .....	0017, 0060, 0030, 0016, 0497, 0603, 1398				
		Ruyi.....	0817				
				Samsux .....	0038, 0039		
				Sandra .....	0217		
				Sanjian .....	0264, 0412		

Scotland.....	0163	Sharp .....	1393, 0818, 0093, 1602, 0054, 0180, 0053, 0030, 0668, 0036, 0650, 0653, 1193, 0688, 0689, 0720, 0787, 0851, 1165, 1917, 0491, 0474, 0386, 0256, 0200, 0179, 0165, 0157, 0039, 0032, 0019, 0009	Silver .....	0361, 0036, 0455, 0019, 0179	Sonolor.....	0548, 0361, 0163, 0208, 0282
Scott .....	0236, 0180, 0178, 0030, 0019, 0039, 0177, 0179, 1189	Shen Ying .....	0003, 0009, 0092, 0179, 0474	SilverCrest .....	1037	Sontec .....	0037, 0370, 0009
Sears .....	0047, 0054, 0017, 0154, 0000, 0156, 0051, 0093, 0060, 0053, 0178, 0030, 0171, 0166, 0037, 0036, 0159, 0165, 0179, 0208, 0280, 1904, 1926, 0146, 0135, 0096, 0056, 0055, 0039, 0038, 0035, 0032, 0024, 0021, 0020, 0019, 0018, 0016	Shencai.....	0145, 0264, 0009, 0412	Simpson.....	0178, 0030, 0011, 0186, 0187	Sony .....	0000, 0834, 1599, 0017, 0154, 1100, 0150, 0053, 0037, 1505, 0036, 0650, 1925, 1904, 1751, 1685, 1651, 1619, 0011, 1317, 1300, 1167, 0074, 0810, 0080, 0632, 0353, 0157, 0111
Seaway .....	0634	Sheng Chia.....	0093, 0236, 0009, 0033, 0179, 0474, 1150	Singer .....	0060, 0037, 0433, 0009, 0092, 0247, 0335, 0371, 0891, 1537	Sound & Vision	0218, 0374
Seelver .....	1037	Shenyang .....	0264, 0009, 0696, 0753, 0817	Sinotec.....	0773	Soundesign .....	0180, 0178, 0019, 0056, 0179, 0186
SEG.....	0037, 0668, 1037, 0487, 0264, 0218, 0036, 0009, 0217, 0247, 0362, 1163	Sherwood.....	0009	Sinudyne.....	0037, 0361, 0163, 0177, 0544	Soundwave .....	0037, 0032, 0418
SEI.....	0037, 0163, 0177, 0544	Shintoshi .....	0037	Skantic.....	0163	Sowa .....	0156, 0051, 0060, 0178, 0036, 0226, 0092, 0474, 1150
Sei-Sinudyne....	0037, 0544	Shivaki.....	0178, 0556, 0037, 0374, 0443	SKY.....	0037, 0282, 0880	Soyea .....	0773
Seimitsu .....	0019	Shogun .....	0019	Sky Brazil.....	0880	Spectra.....	0009
Seleco .....	0264, 0163, 0346, 0362, 0371, 0411, 1351	Shorai .....	0179	Sky-North .....	0037	Spectravision ...	0156, 0178, 0159, 0179, 0186
Semivox .....	0236, 0463, 0180	Show .....	0009, 0418	Skygiant.....	0180	Spectricon.....	0003, 0032
Semp.....	0156, 1356	Siam .....	0037	Skysonic .....	0696, 0753	Spectroniq.....	1498
Sencora.....	0009	Siarem .....	0163	Skyworth.....	0748, 0037, 0698, 0264, 0009, 0696, 0753, 0817, 0825	Squareview.....	0171
Sentra .....	0035	Siemens.....	0145, 0037, 0195, 0032, 0146, 0157, 0200, 0327, 0535, 0554	Sliding.....	0865, 0880	SR2000 .....	0154, 0171
Serie Dorada....	0156, 0180, 0178, 0030, 0019, 0056	Siera .....	0556, 0037, 0012	SLX .....	0668	Ssangyong .....	0009, 0032
Serino .....	0093, 0610, 0455	Siesta .....	0370	Smaragd .....	0487	SSS .....	0180, 0019
Shancha.....	0264, 0412, 0817	Signature .....	0047, 0093, 0030, 0016, 0165, 0179, 0187	Solar Drape.....	0000, 0032	Stag.....	0032
Shanghai.....	0264, 0226, 0009, 0208, 0412, 0817	Siarni .....	0163	Solavox .....	0037, 0548, 0361, 0032, 0163	Staksonic .....	0009
Shaofeng.....	0145, 0817	Signet .....	1262	Sole.....	0813	Standard.....	0037, 1037, 0218, 0009, 0217, 0374
		Silva .....	0037, 0361, 0648	Sonawa .....	0218	Standard Comps	0218, 0009
		Silva Schneider	0037, 1556	Songba .....	0009	Starlite.....	0236, 0180, 0037, 0264, 0009, 0019, 0163
		Silvano.....	0587	Soniko .....	0037	Stenway .....	0218, 0282
				Soniq .....	1467	Stern .....	0264, 0163, 0411
				Sonitron .....	0370, 0208, 0217, 0339	Stevison .....	1982
				Sonix .....	1376		
				Sonneclair.....	0037		
				Sonoko .....	0037, 0264, 0009, 0217, 0282		

Strato .....	0037, 0264, 0009	Synco .....	0000, 0451, 0093, 0060, 0178, 0036, 0092, 0474	Tech Line .....	0037, 0668, 1163		0754, 0820, 0896, 1556
Strong .....	1149, 1163	Syntax .....	1144, 1240, 1331	Tech Lux.....	1189	Telefusión .....	0037
Studio Experience	0843	Sysline .....	0037	Technica.....	0218	Telegazi.....	0037, 0264, 0218, 0163
Stylandia .....	0217	T+A .....	0447	Technica.....	1982	Telemeister .....	0037
Sunkai .....	0610, 0487, 0218, 0455, 0355, 0865	Tacico .....	0178, 0009, 0092, 0179, 0474, 1150	Technics.....	0054, 0250, 0051, 0556, 0650, 0226, 0046, 0055	Telesonic .....	0037
Sunstar .....	0037, 0264, 0009, 0371	Tai Yi .....	0009, 1150	TechniSat .....	0556	Telestár .....	0556, 0037, 0009
Sunwatt .....	0455	Taishan .....	0009, 0374, 0817	Technisson .....	0714, 1289	Teletech .....	0037, 0668, 1037, 0009, 0247
Sunwood .....	0037	Talent .....	0178	Technol Ace .....	0179	Teleton .....	0036, 0179, 0186, 0217
Superla .....	0217	Tandberg.....	0361, 0109, 0367	Technosonic .....	0556, 0499	Televideon .....	0163
Superscan .....	0093, 0864	Tandy .....	0093, 0218, 0039, 0163, 0165, 0217, 0247	Technotrend .....	1531	Television .....	0037
Supersonic .....	0455, 0009, 0208, 1189	Tashiko .....	0036, 0650, 0032, 0033, 0092, 0146, 0163, 0170, 0217, 1150	Technovox .....	0030, 0217	Tempst .....	0264, 0455, 0009
SuperTech .....	0556, 0037, 0218, 0009	Tatung .....	0054, 0154, 0000, 0156, 0051, 0060, 0037, 0036, 0038, 0033, 0055, 0011, 0009, 0003, 0217, 0474, 1150, 1156, 1248, 1254, 1556, 1756	Techview .....	0847	Tennessee .....	0037
Supra .....	0178, 0009, 0039, 0056, 0374	TCC .....	0826	Techwood .....	0250, 0051, 0060, 0003, 0055, 0056, 1163	Tensai .....	0037, 1037, 0218, 0009, 0105, 0217, 0247, 0371, 00374
Supre-Macy .....	0039, 0046, 0186	TCL .....	0706, 0698, 0412, 0826, 1537	Tecnimagen.....	0556	Tenson .....	0009
Supreme.....	0000	TCM.....	0714, 0808, 1289	Teco .....	0051, 0093, 0178, 0264, 0218, 0036, 0653, 0009, 0092, 0280, 0474	Tera.....	0030, 0092, 0466, 0474
Susumu .....	0218, 0287, 0335, 0474	Teac .....	0706, 0154, 0178, 0171, 0037, 0714, 0668, 1909, 1037, 0698, 0712, 0264, 0455, 0418, 0512, 0544, 0412, 0689, 0282, 0217, 0170, 0159, 0146, 1149, 1755, 1904, 0009	Tedelex.....	0698, 0606, 0009, 0208, 0217, 0418, 0891, 1537	Tevion .....	0556, 0037, 0714, 0668, 1037, 1137, 0648, 0767, 0808, 1248, 1259, 1289, 1298, 1498, 1556
Sutron .....	0009	Tec .....	0037, 0009, 0163, 0217, 0247, 0335, 0474	Teiron .....	0009	Texet .....	0218, 0009, 0217, 0374
SV2000 .....	0054			Tek.....	0820	Texla .....	0780
SVA.....	0748, 0587, 0768, 0865, 0870, 0871, 0872			Teknika.....	0054, 0463, 0180, 0150, 0060, 0178, 0016, 0019, 0032, 0039, 0046, 0056, 0092, 0179, 0186	ThemeScene ....	0887
Svasa .....	0455			Teleavia .....	0287, 0343	Thomas .....	0047, 0178, 0019, 0039, 0056, 1904
Swisstec.....	0880			Telecolor .....	0017	Thomson .....	0047, 1447, 0037, 0625, 0560, 0109, 0287, 0335, 0343
Sydney .....	0217			Telecor .....	0037, 0218, 0163, 0217, 0394	Thorn .....	0037, 0361, 0264, 0036, 0035, 0074, 0109, 0163, 0335, 0343, 0499, 0512, 0535
Sylvania.....	1271, 0047, 0054, 0154, 0000, 0051, 0178, 0030, 0171, 0037, 0036, 0381, 1314, 1394, 1904, 1926, 1931, 0187, 0186, 0179, 0159, 0096, 0092, 0056, 0024, 0020			Telefunken.....	0702, 0037, 0625, 0714, 0560, 0486, 0698, 0712, 0587, 0498, 0346, 0343, 0335, 0287, 0109, 0074, 0056, 0753,	Thorn-Ferguson	0335, 0343, 0499

Tiane .....	0093, 0817	Toyoda .....	0264, 0009, 0371	0544, 0554, 1163,	Waltham .....	0037, 0668, 1037,
Tiny .....	1269	Toyomenka .....	0178	0346, 0327, 0247,		0109, 0217, 0418,
Tiny Digital .....	0660	Trakton.....	0264, 0217	0217, 0200, 0177,		0443
TMK .....	0236, 0180, 0178,	Trans Continens	0037, 0668, 1037,	0170, 0157, 0146,	Wards .....	0047, 0054, 0017,
	0056, 0177		0217	0109, 0105, 0074,		0154, 0000, 0156,
TML.....	1756	TRANS-conts ..	0556, 0865	0070, 0032, 0011,		0051, 0093, 0236,
TNCi.....	0017	Transonic .....	0037, 0698, 0712,	0009		0180, 0060, 0178,
Tobishi.....	0218		0264, 0455, 0587,	Univox .....		0030, 0166, 0037,
Tobo .....	0748, 0264, 0009,		0009, 0418, 0512,	V.....		0195, 0020, 0019,
	0412		0780			0165, 0179, 0018,
Tocom .....	0156	Triad .....	0556, 0218	V2max .....		0186, 0187, 0016,
Tokai .....	0037, 0668, 1037,	Trical .....	0157			0866, 1147, 1156,
	0009, 0163, 0217,	Trident.....	0217	V7 Videoseven .		1347, 0151, 0135,
	0374	Trio.....	1498			0111, 0096, 0021,
Tokaido.....	1037	Tristar.....	0264, 0218	Vector Research		0080, 0024, 0056,
Tokyo .....	0035	Triumph .....	0556, 0037, 0177,	Vestel .....		0055, 0027, 0033,
Tomashi.....	0218, 0282		0346			0046, 0039, 0038,
Tongguang .....	0264, 0412	Truetone .....	0250, 0051, 0055	Vexa .....		0035
Tongtel .....	0587, 0780	Tsoschi .....	0282	Victor .....		Warumaia .....
Tophouse .....	0180, 0672	Tuntex .....	0030, 0009, 0092,			0374, 0661
Topline.....	0668, 1037		0474	Videocon.....		0037, 0714, 0668,
Toshiba.....	1163, 1256, 1508,	TVS.....	0463	Videologic .....		1037, 0218, 0009,
	1306, 0156, 1524,	TVTEXT 95 .....	0556			0163, 0394, 0519,
	0154, 0093, 0150,	Uher.....	0037, 0486, 0370,	Videologique....		1376
	1265, 0060, 1145,		0019, 0374, 0418,	Videomac.....		Watt Radio .....
	0145, 0166, 0195,		0480			0163, 0544
	1037, 0264, 0036,	Ultra .....	0019, 0039, 0092	Videosat.....		Waycon .....
	0618, 0650, 0508,	Ultravox .....	0037, 0163, 0247,			0156
	1325, 1289, 1343,		0374	Videosystem....		Wega .....
	1356, 1360, 1369,	Unic Line .....	0037, 0455, 0473			0007, 0036
	1456, 1556, 1635,	Unitech.....	0039	Videotechnic....		Wegavox .....
	1656, 1704, 1918,	United .....	0037, 0714, 1037,			0009
	1935, 1936, 0009,		0587, 1916, 1982	Videoton.....		Weipai .....
	0011, 0035, 0070,	Universal .....	0047, 0037, 0714,			0009
	0109, 0217, 0381,		0021, 0027, 0135	Vidikron.....		Welltech.....
	0412, 0423, 0509,	Universum .....	0037, 0668, 0195,			0714
	0644, 0718, 0832,		1037, 0361, 0264,	Vidtech.....		Weltblick .....
	0845, 1150, 1156,		0370, 0036, 0618,			0217
	1169, 1173		0362, 0411, 0418,	Vidzonic .....		Welton .....
Tosonic.....	0185		0473, 0474, 0480,			0178, 0019
Totevision.....	0051, 0039		0492, 0512, 0535,	Viewsonic .....		Weltstar .....
Towada .....	0217					1037
				Viking .....		Westinghouse...
						0885, 0000, 0451,
				Vision .....		0003, 0889, 0890,
						1092, 1282, 1577
				Vizio .....		Wharfedale .....
						0556, 0037, 0519,
				Vortex .....		0860, 0891, 0896,
						1556
				Voxson .....		White Westinghs
						0451, 0236, 0463,
						0037, 1909, 0179,
						0186, 0623, 0889
						Winco .....
						0412
						Windsor.....
						0668, 1037

Windstar..... 0282  
 Windy Sam ..... 0556  
 Wintel ..... 0714  
 World ..... 0451, 0236, 0463,  
 0180  
 World-of-Vision 0865, 0877, 0880,  
 0890, 1217, 1289,  
 1298  
 Worldview ..... 0455  
 Wyse ..... 1365  
 Xenius ..... 0634, 0661  
 Xiahua ..... 0698, 0264, 0009,  
 0412, 0773, 0817  
 Xianghai ..... 0009  
 Xiangyang ..... 0264, 0412  
 Xiangyu ..... 0009  
 Xihu ..... 0264, 0412, 0817  
 Xinaghai ..... 0412  
 Xingfu ..... 0009  
 Xinghai ..... 0264  
 XLogic ..... 0698, 0860  
 Xoro..... 1196, 1217  
 XR-1000 ..... 0154, 0180, 0171,  
 0016, 0096, 0179  
 Xrypton..... 0037  
 Yamaha ..... 0030, 0650, 0019,  
 0769, 0797, 0833,  
 0838, 0839, 1576  
 Yamishi ..... 0037, 0218, 0455,  
 0217, 0282  
 Yapshe ..... 0250  
 Yingge ..... 0009  
 Yokan ..... 0037  
 Yoko ..... 0037, 0264, 0370,  
 0218, 0009, 0217,  
 0247, 0339  
 Yonggu ..... 0009  
 Yorx ..... 0030, 0218  
 Youlanasi ..... 0817  
 Yousida..... 0009

Ytaiwai ..... 1531  
 Yuhang ..... 0009  
 Zanussi ..... 0264, 0163, 0217  
 Zenith ..... 0047, 0017, 0000,  
 0093, 0463, 1265,  
 0812, 0178, 0030,  
 1145, 0145, 0171,  
 0037, 1909, 0146,  
 0092, 0039, 0016,  
 1305, 1904, 1911,  
 1929  
 Zenor ..... 0339  
 ZhuHai ..... 0009, 0374  
 Zonda ..... 0698, 0003

## CBL

3M ..... 0033  
 A-Mark..... 0144, 0277, 0008,  
 0040  
 ABC ..... 0237, 0014, 0003,  
 0008, 0007, 0011,  
 0013, 0017, 0033  
 Accuphase..... 0014, 0003, 0007,  
 0011, 0013, 0017  
 Acorn ..... 0237  
 Action ..... 0237  
 Active..... 0237  
 ADB ..... 1082, 1230, 1269,  
 1927  
 Aichi Denshi..... 1512  
 Aim ..... 0015  
 Allegro ..... 0153, 0315  
 American ..... 0060  
 Americast ..... 0899  
 Amstrad ..... 1222  
 Archer ..... 0237, 0153, 0797  
 Auna ..... 0277, 1230, 1269  
 Austar..... 0276, 0012  
 BCC ..... 0276  
 Bell & Howell.... 0014  
 Bell South ..... 0899  
 Birmingham  
 Cable Comms.. 0276  
 British Telecom 0003  
 Cable & Wireless 1068  
 Canal+ ..... 0443  
 Century ..... 0008, 0153, 0315  
 Citation ..... 0017  
 Citizen ..... 0153, 0242, 0315  
 Clearmaster .... 0883  
 ClearMax..... 0883  
 Colour Voice.... 0025, 0031  
 Comcor ..... 1522  
 Comcrypt ..... 0443  
 Comtec ..... 0019  
 Comtronics ..... 0040, 0060  
 Contec ..... 0019  
 Cool Box ..... 0883  
 Coolmax ..... 0883  
 Curtis Mathes... 0015, 0242  
 Daeryung..... 0877, 1877, 0477,  
 0277, 0008  
 Dalvi ..... 1522  
 Digeo ..... 1187  
 Digi ..... 0637  
 Director ..... 0476  
 Dumont ..... 0637  
 DX Antenna..... 1500, 1502  
 Eastern ..... 0002, 0418  
 Emerson..... 0014, 0015, 0797  
 Encon ..... 0008  
 Everquest ..... 0015, 0040  
 Fastweb ..... 1630  
 Filmnet ..... 0443  
 Focus ..... 0400

Force ..... 1798  
 Fosgate ..... 0276  
 Foxtel ..... 1222  
 France Telecom 0817  
 Freebox ..... 1482  
 Fujitsu..... 1497  
 Funai ..... 0019  
 Galaxi ..... 0008  
 Garrard ..... 0153  
 GC Electronics 0040  
 GE ..... 0237, 0144, 0021  
 Gehua ..... 0476  
 Gemini ..... 0015, 0070, 0242,  
 0400, 0797  
 General Instr. .... 0476, 0810, 0014,  
 0276, 0003, 0012,  
 0011, 0015, 0024  
 Getterson ..... 0040  
 Gibraltar ..... 0003  
 GMI..... 0015, 0797, 0883  
 Golden Channel 1110  
 GoldStar ..... 0144, 0040  
 Goodmind ..... 0797  
 Hamlin ..... 0009, 0273, 0015  
 Hitachi ..... 0009, 0014, 0003,  
 0008, 0011, 0033  
 Houston..... 0011  
 Humax ..... 1813  
 Hytek ..... 0007  
 Hytex ..... 0007  
 Insight..... 0476, 0810  
 Jasco ..... 0015, 0153, 0315  
 Jebsee ..... 0014, 0400  
 Jerrold ..... 0476, 0810, 0014,  
 0276, 0003, 0012,  
 0011, 0015, 0024,  
 0031  
 Kabel Deutschld 1981  
 Kabelvision..... 0003



Kloss ..... 0277  
 KNC ..... 0008  
 Kuang Yu..... 0024  
 Leon..... 0015  
 LG ..... 0144, 0040  
 Macab ..... 0817  
 Macom ..... 0033  
 Madritel ..... 1230  
 Magnavox ..... 0014, 0797  
 Maspro ..... 1510  
 Matav ..... 1082  
 Melita ..... 0003  
 Mellenium ..... 0153  
 Memorex..... 0000  
 Mitsubishi..... 0003  
 MNET ..... 0019, 0443  
 Mood..... 1386  
 Motorola..... 1376, 0476, 0810,  
 1187, 1254, 0014,  
 0276, 1106, 0400,  
 1540  
 MS..... 0015  
 Multichoice..... 0019, 0443  
 Multitech ..... 0883  
 MultiVision..... 0012  
 NEC..... 1496  
 Nikkai ..... 0153  
 Nokia ..... 1569  
 Noos..... 0817, 1624  
 Nova Vision ..... 0277, 0008  
 Novaplex..... 0277, 0008, 0017  
 NSC..... 0012, 0070, 0400,  
 0637  
 NTL ..... 1068, 1060, 0276,  
 0003, 0277  
 Oak ..... 0019, 0007, 0017  
 Ono ..... 1068  
 Optimus ..... 0021  
 Optus ..... 1060, 0276

Pace ..... 0877, 1877, 0237,  
 1068, 1060, 0008,  
 1577  
 Panama ..... 0107, 0021  
 Panasonic ..... 0000, 0144, 0107,  
 0008, 0021, 0040,  
 0375, 1488  
 Panther..... 0637  
 Paragon..... 0000, 0525, 0008  
 Penney ..... 0000, 0637  
 Philips..... 0317, 0817, 0013,  
 0025, 0031, 0060,  
 0153, 0242, 0290,  
 1305  
 Pioneer ..... 0877, 1877, 0144,  
 0533, 0023, 1021,  
 1500  
 Popular Mechs . 0400  
 Prism ..... 0012, 0013  
 Pulsar ..... 0000, 0040  
 Pulsar ..... 0040  
 PVP Stereo VM. 0003  
 Quasar ..... 0000  
 R-Line ..... 0040  
 RadioShack..... 0015, 0153, 0315,  
 0797, 0883  
 RCA ..... 1256, 0021, 0060,  
 0797  
 Realistic ..... 0153  
 Recoton..... 0153, 0400  
 Regal ..... 0279, 0273, 0276  
 Regency ..... 0002  
 Rembrandt ..... 0011, 0040, 0070,  
 0153  
 Runco ..... 0000  
 Sagem ..... 0817, 1624  
 Salora ..... 0000  
 Samsung ..... 0000, 0144, 1060,  
 0003, 0023, 0040,  
 0070, 1666  
 Satbox ..... 0375

Scientific Atlanta 0877, 1877, 0477,  
 0237, 0000, 0003,  
 0277, 0008, 0012,  
 0017, 0021, 0025,  
 1510  
 Sigma ..... 0019  
 Signal ..... 0011, 0015, 0040  
 Signature ..... 0011  
 SL Marx ..... 0040  
 Sony..... 1006, 1460  
 Sprucer ..... 0144, 0021  
 Starcom ..... 0014, 0003, 0015  
 Stargate ..... 0014, 0015, 0040,  
 0797  
 StarHub..... 0276, 1927  
 Starquest ..... 0015  
 Storm ..... 0637  
 Suena Madritel 1230  
 Sumitomo ..... 1500, 1503, 1504  
 Supercable..... 0276  
 Supermax ..... 0883  
 Tadiran ..... 0040  
 Tele+1 ..... 0443  
 Teleavia ..... 0040  
 Telenet ..... 1920  
 Telepiu..... 0443  
 Teletronik..... 1522  
 Teleview ..... 0040  
 Telewest..... 1068  
 Telsey ..... 1630  
 Thomson..... 1256, 1110, 1582  
 Time Warner cbl 1877  
 Timeless..... 0040, 0418  
 Tocom ..... 0019, 0012, 0013  
 Torx ..... 0003  
 Toshiba ..... 0000, 1509  
 Trans PX..... 0276, 0153, 0315  
 TransACT ..... 1106, 1386  
 Tristar ..... 0883

TS..... 0003, 0024  
 Tusa..... 0015  
 TV Comm ..... 0019  
 TV86 ..... 0040  
 Unika ..... 0153  
 United Artists .. 0007, 0024  
 United Cable .... 0014, 0276, 0003,  
 0011  
 Universal ..... 0153, 0315  
 UPC..... 1582  
 US Electronics . 0276, 0003, 0008,  
 0017  
 V2 ..... 0883  
 Videoway..... 0000  
 Viewmaster..... 0883  
 Viewstar..... 0060  
 Vision ..... 0883  
 Visiopass ..... 0817  
 Vortex View ..... 0883  
 Zenith ..... 0000, 0525, 0899,  
 0008, 0015, 0017,  
 0060, 0153, 0315  
 Zentek ..... 0400

## SAT

@sat ..... 1300, 1831  
 @Sky ..... 1334  
 ABSat ..... 0713  
 ADB..... 0642, 0887, 0241,  
 1259, 1367, 1418,  
 1473, 1491  
 Aiwa ..... 1514, 1515  
 Akai ..... 0200  
 Alba ..... 0455, 0713, 1284,  
 1659, 1811  
 Allsat ..... 0200, 0364, 1017

Allsonic.....	0369	Axis.....	1111, 0369	CityCom.....	0299, 0607, 0818, 1075, 1176, 1232	DiPro .....	1367, 1543
Alltech .....	0713	B@ytronic .....	1412	Classic .....	1672	DirecTV.....	1377, 0392, 0566, 0639, 1639, 1142, 0247, 0749, 1749, 0724, 0819, 1856, 1076, 1108, 0099, 1109, 1392, 1414, 1442, 1443, 1444, 1609, 1640
Allvision .....	1232, 1334, 1412	Bauckhage .....	1331	Clatronic .....	0332, 1413	Discoverer .....	0605
AlphaStar .....	0772	Beko .....	0455	Clemens Kamphus	0396	Dish Network Sys	1505, 1005, 0775, 1170, 1775
Amitronica.....	0713	Bell ExpressVu .	0775	CNS .....	1367	Dishpro.....	1505, 1005, 0775, 1775
Ampere .....	0132, 0396	Bentley Walker .	1017	Cobra .....	0396	Distratel .....	0885, 1283, 1704
Amstrad.....	0847, 1175, 0132, 0338, 0396, 0713, 0885, 1113, 1693, 1801	Best .....	0369	Colombia.....	0132	DMT.....	1075
Anglo .....	0713	Big Sat.....	1457	Columbia.....	0132	DNT .....	0200, 0396
Ankaro .....	0369, 0713, 1279	Black Diamond .	1284	Comag .....	0132, 1232, 1366, 1412, 1413, 1579	Dream Multimedia	1237
AntSat .....	1017, 1083	Blaupunkt .....	0173	Condor .....	0369, 0607	DSE .....	1375
Apollo .....	0455	Blue Sky .....	0713	Connexions.....	0369, 0396	DSTV .....	0879, 0642, 1433
Arcon .....	0332, 1075, 1279	Blue Star .....	1279	Conrad .....	0132, 0369, 0607	Dune.....	0369
Arcus .....	1143	Boca .....	0132, 0713, 1232, 1366	Coship .....	1457	Durabrand .....	1284
Arion .....	1115	Bose .....	1616	Crossdigital.....	1109	DX Antenna .....	1530
Armstrong .....	0200	Boston .....	1251	Crown .....	1284	Echostar .....	1505, 1005, 0775, 0853, 0167, 0610, 1200, 1775, 1767, 1473, 1418, 1409, 1323, 1170, 0713, 0455, 0396
Arnion .....	1300	Brainwave .....	0332, 0658, 1294, 1672	Cryptovision.....	0455	Einhell.....	0132, 0713
Asat.....	0200	British Sky Bcasting	0847, 1175, 1656, 1662	Cyfra+ .....	1076	Elap .....	0713, 1129, 1567
ASCI.....	0114, 1334	Broco .....	0713	Cyrus .....	0200	Electron .....	1279
ASLF .....	0713	BskyB .....	0847, 1175, 1662	D-box .....	0723, 1114	Elsat .....	0713
AssCom .....	0853	BT.....	1296	Daeryung.....	0396	Elta .....	0200, 0364, 0369, 1659
AST .....	0321	Bubu Sat.....	0713	Daewoo .....	1111, 0713, 1296, 1743	Emme Esse .....	0369
Aston .....	1129, 1261	Bush .....	1284, 1471, 1645, 1672, 1743, 1811	Deltasat.....	1075	Energy Sistem ..	1631
Astra .....	0607, 0713	Canal .....	0853	Dgtec .....	1242, 1542, 1631	Engel .....	0713, 1017, 1251
Astratec.....	1743	Canal Digital ....	0853, 1622, 1780	Digatron .....	1294	EP Sat .....	0455
Astro .....	0173, 0369, 0607, 0658, 1099, 1100, 1113	Canal Satellite ..	0853, 0292, 1339, 1853	Digenius .....	0299, 1161	Esat .....	0879
Atsat .....	1300, 1831	Canal+ .....	0853	Digitality .....	0607	Eurieult .....	0885
AtSky .....	1334	Centrex .....	1457	Digifusion .....	1645, 1743		
Audioline .....	1672	Century.....	0856	DigiLogic .....	1284		
Audioton.....	0364	CGV .....	1413	DigiQuest .....	1300, 1457, 1473		
Aurora .....	0879, 0642, 1433	Chaparral .....	0216	DigiSat .....	1232		
Austar .....	0879, 0642, 0494, 1176, 1259	Chess .....	0114, 0713, 1334, 1626	Digisky .....	1457		
Avalon .....	0396	Chili .....	1718	DigitAll World ..	1227		
Axil .....	1457, 1659			Digiturk.....	1076		
				Digiwave .....	1631		
				Dijam .....	1296		

Eurocrypt ..... 0455  
 EuroLine ..... 1251  
 Europa ..... 0607  
 Europhon ..... 0132, 0299, 0607  
 Eurosky ..... 0132, 0114, 0299,  
 0369, 0607  
 Eurostar ..... 0607, 0818  
 Eutelsat ..... 0713  
 Expressvu ..... 0775, 1775  
 Eycos ..... 1279  
 Fagor ..... 0364  
 Fenner ..... 0369, 0605, 0713  
 Ferguson ..... 0711, 0455, 1291,  
 1743  
 Finepass ..... 1593, 1780  
 Finlandia ..... 0455  
 Finlux ..... 0455  
 Flair Mate ..... 0713  
 FMD ..... 0114, 1251, 1413,  
 1457  
 Fortec Star ..... 1017, 1083  
 Foxtel ..... 0879, 0720, 0455,  
 1176, 1356  
 Fracarro ..... 0125  
 Freecom ..... 0335  
 Fresat ..... 0885  
 FTEmaximal .... 0369, 0713  
 Fuba ..... 0173, 0299, 0369,  
 0396, 1161, 1214,  
 1251, 1801  
 Fugionkyo ..... 0125  
 Funai ..... 1377, 0338  
 Galaxis ..... 0853, 1111, 0879,  
 0364, 0369, 1557  
 Galaxisat ..... 0321  
 Gardiner ..... 0818  
 Garnet ..... 1075  
 GbSAT ..... 1214  
 GE ..... 0392, 0566

Gecco ..... 1412  
 General Instr. ... 0869  
 General Satellite 1176  
 Globo ..... 1251, 1334, 1412,  
 1429, 1626  
 GOD Digital ..... 0200  
 GOI ..... 0775, 1775  
 Gold Box ..... 0853, 0292  
 Gold Vision ..... 1017, 1631  
 Golden Interstar 1283  
 GoldStar ..... 0335  
 Goodmans ..... 0455, 1246, 1284,  
 1291  
 Gradiente ..... 0856, 0099, 0887  
 Granada ..... 0455  
 Grothusen ..... 0335  
 Grundig ..... 0847, 0853, 0173,  
 0879, 1291  
 Haensel & Gretel 0132  
 Handan ..... 1622, 1780  
 Hanseatic ..... 0605, 1099, 1100  
 Hantor ..... 0332  
 Hauppauge ..... 1294, 1672  
 HB ..... 1214, 1801  
 HDT ..... 1159  
 HE@D ..... 1279  
 Heliocom ..... 0607  
 Helium ..... 0607  
 Hills ..... 1232  
 Hirschmann ..... 1111, 0173, 0125,  
 0299, 0369, 0396,  
 0607, 1232, 1412  
 Hisawa ..... 0332  
 Hisense ..... 1535  
 Hitachi ..... 0749, 0819, 0214,  
 0455, 0489, 0491,  
 1250, 1284, 1518,  
 1523, 1525  
 HNE ..... 0132

Homecast ..... 1214, 1680  
 Hornet ..... 1300  
 Houston ..... 0775, 0396  
 HTS ..... 0775, 1775  
 Hughes Net Sys 1142, 0749, 1749,  
 1442, 1443, 1444  
 Humax ..... 1176, 1427, 1670,  
 1675, 1743, 1790,  
 1882, 1915  
 Hung Chang ..... 0732  
 Huth ..... 0132, 0332, 0335,  
 0364, 0607, 1017,  
 1075, 1143  
 Hwalin ..... 0885  
 Hyundai ..... 1075, 1159  
 iCan ..... 1367  
 ID Digital ..... 1176  
 IEEC ..... 0605  
 ILLUSION sat... 1557, 1631  
 iLo ..... 1535  
 Imperial ..... 1334, 1429, 1672  
 Indovision ..... 0887  
 Ingelen ..... 0114, 0396  
 Innova ..... 0099  
 International .... 0132  
 Interstar ..... 1017, 1214  
 Intervision ..... 0364, 0607  
 Irradio ..... 1331  
 ISkyB ..... 0887  
 ITT Nokia ..... 0723, 0455  
 Jadeworld ..... 0642  
 Jaeger ..... 1334  
 Jerrold ..... 0869  
 JiWon ..... 0364  
 Johansson ..... 0332, 0364  
 Jolly ..... 0364  
 JSR ..... 0364

JVC ..... 0775, 0492, 1170,  
 1507, 1531, 1532,  
 1775  
 K-SAT ..... 0713  
 Kamm ..... 0713  
 Kaon ..... 1300, 1583  
 KaTelco ..... 1111  
 Kathrein ..... 0173, 0200, 0114,  
 0480, 0504, 0553,  
 0658, 0713, 0818,  
 1416, 1561, 1567,  
 1706, 1707, 1709  
 Kennex ..... 0125  
 Kenwood ..... 0853  
 Key West ..... 0132  
 Kiton ..... 0114  
 Konig ..... 0607  
 Kosmos ..... 0335  
 Kreatel ..... 1385  
 Kreiling ..... 0114, 0658  
 Kreiselmeyer ..... 0173  
 L&S Electronic . 0132, 0369, 1334  
 Labgear ..... 1296  
 LaSAT ..... 0173, 0132, 0299,  
 0369, 0607  
 Lava ..... 1631  
 Legend ..... 1718  
 Legrand ..... 1718  
 Lemon ..... 1334  
 Lenco ..... 0335, 0369, 0607,  
 0713  
 Lennox ..... 0369  
 Lenoxx ..... 1611  
 LG ..... 0335, 1075, 1226,  
 1414  
 Lifesat ..... 0132, 0299, 0369,  
 0605, 0713  
 Lodos ..... 1284  
 Logik ..... 1284  
 Logix ..... 1017, 1075

Lorenzen .....	0132, 0299, 0607, 1161, 1294, 1579	Microtec.....	0713	Optex .....	0114, 0364, 0713, 1283, 1611	Pioneer .....	1142, 0853, 0292, 0329, 0352, 1308, 1442
Lorraine .....	0335	Mitsubishi .....	0749, 0455, 0491	Optimus .....	0724	Planet .....	0396
Lupus .....	0369	Morgan's.....	0200, 0132, 0364, 0713, 1232, 1412	Optus .....	0879, 1143	PMB .....	0713, 1611
M Electronic ....	0818	Motorola .....	0869, 0856, 1473	Orbis .....	1232, 1334, 1412	Polytron .....	0396
M vision.....	1557	MTEC.....	1214	Orbitech .....	0114, 1099, 1100	Portland.....	1296
M&B .....	0605	Multibroadcast .	0879, 0642	P/Sat .....	1232	Power Sky .....	1279
Magnavox .....	0724, 0722	Multichoice .....	0879, 0642, 1433, 1559, 1560	Pace.....	0847, 0853, 0200, 0887, 0720, 1175, 0791, 0455, 0329, 0241, 1323, 1356, 1423, 1623, 1693, 1717, 1848, 1850	Predki .....	0332
Manata .....	0132, 0713	Muratto .....	0321, 0335	Pacific .....	1284, 1375	Preisner .....	0132, 0396, 1113, 1366
Manhattan .....	0332, 0364, 0455, 1017, 1083	Mx Onda.....	1659	Packard Bell.....	1111	Premier.....	0853, 0723, 0292, 1429
Marantz .....	0200	Myryad .....	0200	Palcom .....	0299, 1161, 1331, 1409	Primacom .....	1111
Maspro .....	0173, 0713, 1520, 1530	Mysat .....	0713	Palladium .....	0396	Primestar .....	0869
Matsui .....	0173, 0332, 1284, 1743	MySky .....	1693, 1848, 1850	Panarex .....	1159	Promax .....	0455
Matsushita.....	0214, 0340, 0500	Navex .....	0332	Panasat .....	0879, 1433	Proscan .....	0392, 0566
Max .....	0607	NEC .....	0496, 1270, 1519, 1617	Panasonic .....	0247, 0701, 0847, 0214, 0340, 0455, 0500, 1304, 1404, 1508, 1526, 1527, 1528	Proton .....	1535
Maximum .....	1075, 1334	NEOTION.....	1334	Panda .....	0173, 0455, 0607	QNS.....	1367, 1404
McIntosh .....	0869	Netgem .....	1322	Pansat .....	1159, 1807	Quadral.....	0369
Mediabox .....	0853, 0292	Netsat .....	0099, 0887	Patriot .....	0132	Quali-TV .....	1955
Mediacom .....	1206	Neuf TV.....	1322	Paysat .....	0724	Quelle .....	0299, 0607
MediaSat .....	0853, 0292	Neuhaus .....	0607, 0713	peekTOn.....	1457	Radiola .....	0200
Medion .....	0132, 0299, 0369, 0713, 1075, 1161, 1232, 1334, 1412, 1626	Neuling .....	0132, 1232	Philips .....	1142, 0749, 1749, 0775, 0724, 0819, 0856, 1076, 0722, 0099, 0847, 0853, 0173, 0200, 1114, 0887, 0292, 0818, 0455, 0133, 1442, 1543, 1672	RadioShack.....	0566, 0775, 0869
Medison .....	0713	Neusat .....	0713, 1279, 1331	Phonotrend .....	1200, 0364, 1017	Radix .....	0396, 1113, 1317
Mega .....	0200	Neveling.....	1161	Pilotime .....	1339	RCA.....	0392, 0566, 1142, 0775, 0855, 0143, 1291, 1392, 1442
Memorex .....	0724	Nevir .....	1659	Pino.....	1334	Rebox .....	1214
Metronic .....	0132, 0713, 0818, 0885, 1279, 1283, 1334, 1375, 1704	Newton .....	0396			Redstar.....	0369
Metz .....	0173	Next Level.....	0869			Regal .....	1251
MiCO .....	1811	NextWave .....	0732, 1017, 1143			RFT.....	0200
Micro .....	0607, 0713, 1294	Nikko .....	0723, 0200, 0713			Roadstar.....	0853, 0713
Micro Elektronik	0713	Noda Electronic	0885, 1704			Rollmaster .....	1413
Micro Technology	0713	Nokia .....	0853, 0723, 0455, 1023, 1223, 1311, 1723			Rover .....	0369, 0713
Micromaxx .....	0299, 0369	Nordmende .....	0455, 1611			Rownsonic .....	1567
Microstar .....	1075	Novis .....	0332			S-ZWO .....	1207
		OctalTV.....	1505, 1294			SAB .....	1251
		Omega .....	0887			Saba .....	0820, 0607, 0885
		Opentel.....	1232, 1412				

Sabre .....	0455	Sharp .....	0494, 1489, 1513, 1517, 1955	Stream .....	1848	Telestar .....	0114, 1099, 1100, 1251, 1334, 1610, 1626
Sagem .....	0820, 1114, 1253, 1690, 1692	Siemens.....	0173, 0396, 1334, 1429, 1657	Strong .....	0853, 0820, 0879, 0132, 0125, 0369, 0713, 1159, 1284, 1300, 1409, 1626, 1765	Telesystem .....	1801
Samsung.....	1377, 1142, 1276, 1108, 1109, 0853, 1017, 1206, 1293, 1442, 1458, 1570, 1609, 1795, 1916	Silva .....	0299, 0335	Sunny .....	1300	Teletech.....	0114
Sanyo .....	0493, 1219	Skantin .....	0713	Sunny Sound ...	0369	Televés .....	0132, 0455, 1214, 1300, 1334, 1742
SAT.....	0321	SKR .....	0713	Sunsat .....	0713	Televisa.....	0887
Sat Control.....	1300	SKY .....	0856, 1856, 0099, 0847, 0887, 1175, 0711, 1656, 1662, 1693, 1848, 1850	Sunstar .....	0642, 0132, 0369	Telewire .....	0364, 1232
Sat Cruiser .....	1143	Sky Brazil.....	0856, 0887	Supermax .....	1143, 1283	Tempo .....	1143
Sat Partner.....	0332, 0335	SKY Italia.....	0853, 1693, 1848	Supernova .....	0887	Tensai .....	0332
Sat Team .....	0713	Sky XL .....	1251, 1412	Systec .....	1334	Tevion .....	0713, 1409, 1593, 1622, 1672
SAT+ .....	1409	Sky+ .....	1175	Tagra .....	0364	Thomson .....	0392, 0566, 0847, 0853, 0820, 1175, 0292, 0711, 0713, 0607, 0455, 0885, 1046, 1291, 1534, 1543, 1662
Satcom .....	0605, 0607	Skymaster .....	1200, 0605, 0713, 1075, 1334, 1409, 1567, 1611	Tantec .....	0455	Thorn .....	0455
Satec .....	0713	Skymax .....	0200	Targa .....	1807	Tiny.....	1672
Satelco.....	0369, 1232	Skyplus.....	1232, 1334, 1412	Tatung .....	0455	Tioko .....	0132
Satplus.....	1100	SkySat .....	0114, 0605, 0607, 0713	TBoston .....	1659	Tivo.....	1142, 1442, 1443, 1444
Satstation.....	1083	Skyvision .....	0364, 1334	TCL .....	1143	Tokai .....	0200
Schaub Lorenz.	1214	SL.....	0132, 0299, 1294, 1672	Teac .....	1227, 1251, 1322	Tonna .....	0364, 0455, 0713, 1611
Schneider .....	1206, 1251	SM Electronic...	1200, 0713, 1409	Tecatel.....	1200	Topfield.....	1206, 1207, 1208, 1545, 1783, 1824
Schwaiger .....	1111, 0132, 0504, 0605, 0607, 0732, 0885, 1075, 1083, 1317, 1334, 1412, 1457	Smart .....	0132, 0396, 0713, 1113, 1232, 1404, 1413	Techniland.....	0364	Toshiba.....	0749, 1749, 0790, 0819, 0455, 0486, 1285, 1446, 1501, 1516, 1530
SCS.....	0299, 1331	Sony .....	0639, 1639, 0847, 0853, 0292, 0163, 0275, 0282, 0294, 0455, 1524, 1558, 1640	TechniSat .....	0114, 0396, 0455, 1099, 1100, 1195, 1197, 1322	TPS.....	0820, 1253
Sedea Electro. .	0132, 0125, 1206, 1279, 1283, 1626	SR.....	0132	Technomate .....	1283, 1610	Triad .....	0321, 0335
Seemann.....	0396	Star.....	0887	Technosat .....	1143, 1206, 1331	Triax .....	0853, 0200, 0132, 0114, 0396, 0713, 1113, 1227, 1251, 1291, 1296, 1626, 1742
SEG.....	0114, 0332, 0369, 0605, 1075, 1251, 1626	Star Choice.....	0869	Technosonic.....	1672	Trio .....	1075
Seleco .....	0364	Star Trak .....	0772, 0869	Technotrend.....	1429	TT-micro .....	1429
Septimo.....	0885, 1375	Starland .....	0713	Technowelt.....	0132, 0607		
Serd.....	1412	Starlite .....	0200	Techsan.....	1017		
Serino .....	0610	Starring.....	0332	Techwood .....	0114, 1284, 1626		
Servimat.....	1611			tekComm .....	1017		
ServiSat.....	0713, 1251			Telasat.....	0605, 0607		
				Tele System Elec.	0396, 1251, 1409, 1611, 1801		
				TeleClub.....	1367		
				Teleka .....	0396, 0607		
				Telesat.....	0605, 0607		

Turnsat ..... 0713  
 Twinner ..... 0713, 1611, 1742  
 UEC ..... 0879, 1356  
 UltimateTV ..... 1392, 1640  
 Uniden ..... 0724, 0722, 1521  
 Unisat ..... 0200, 0132  
 United ..... 1251  
 Unitor ..... 0332  
 Universum ..... 0173, 0114, 0299,  
 0607, 1099, 1251  
 US Digital ..... 1535  
 USDTV ..... 1535  
 Van Hunen ..... 1161  
 Variosat ..... 0173  
 Vega ..... 0369  
 Ventana ..... 0200  
 Versatel ..... 1795  
 Vestel ..... 0114, 1251  
 VH Sat ..... 0299  
 Viasat ..... 1682  
 Victor ..... 0492  
 Vidtech ..... 0321  
 ViewSat ..... 1232  
 Visionic ..... 0125, 1279, 1283  
 VisionNet ..... 1557  
 Visiosat ..... 0114, 0713, 1129,  
 1413, 1457, 1718,  
 1742, 1807  
 Viva ..... 0856  
 Voom ..... 0869  
 VTech ..... 0321, 0818  
 Wavelength ..... 1232, 1413  
 Wetekom ..... 0605  
 Wewa ..... 0455  
 Wharfedale ..... 1284  
 Winbox ..... 1801  
 Winersat ..... 0332  
 Wintel ..... 0299, 1161

Wisi ..... 0173, 0132, 0299,  
 0321, 0396, 0455,  
 0607  
 World ..... 0332  
 Worldsat ..... 0114, 1214, 1251,  
 1543  
 XMS ..... 1075  
 Xoro ..... 1807  
 Xrypton ..... 0369  
 Xsat ..... 0847, 0713, 1214,  
 1323  
 Xtreme ..... 1300  
 Yakumo ..... 1413  
 Yamada ..... 1718  
 Yes ..... 0887  
 Zehnder ..... 0114, 0321, 0369,  
 0504, 0818, 1075,  
 1232, 1251, 1616  
 Zenith ..... 0856, 1856  
 Zeta Technology ..... 0200  
 Zodiac ..... 0396, 1801

## CD/DVD

RCA ..... 0522  
 Sharp ..... 0037  
 Sony ..... 0878, 1033  
 Universum ..... 0053

## DVD

3D LAB ..... 0503, 0539  
 4Kus ..... 1158  
 A-Trend ..... 0714  
 Accurian ..... 1072, 1416

Acoustic Solutions 0730, 0713, 1228,  
 1242, 1316  
 Adcom ..... 1094  
 Advent ..... 1016  
 AEG ..... 0770, 0790, 0788  
 AFK ..... 1051, 1152  
 Afreedy ..... 0698  
 Aim ..... 0672, 0699, 0778,  
 0833, 1165, 1177  
 Airis ..... 0672, 0826, 1005,  
 1107, 1224, 1321,  
 1345  
 Aiwa ..... 0533, 0641  
 Akai ..... 0770, 0695, 0790,  
 0690, 0705, 0716,  
 0766, 0779, 0788,  
 0884, 0898, 0899,  
 1089, 1115, 1233  
 Akashi ..... 0838  
 AKI ..... 1005  
 Akira ..... 0699, 1321  
 Akura ..... 0898, 1051, 1140,  
 1171, 1233, 1367  
 Alba ..... 0672, 0539, 0717,  
 0695, 0730, 0699,  
 0713, 0783, 0884,  
 1140, 1530, 1610  
 Albatros ..... 1001  
 Alco ..... 0790  
 Alize ..... 1151  
 All-Tel ..... 0835, 1451  
 Allegro ..... 0869  
 Altacom ..... 1224  
 Amisos ..... 0782  
 Amitech ..... 0784, 0770, 0850  
 Amoi ..... 0852  
 Amoisonic ..... 0835  
 Amphion Media Works 0872, 1245  
 Amstrad ..... 0770, 0713, 1151,  
 1173, 1367, 1407

Amuseer ..... 1351  
 AMW ..... 0872, 1245  
 Ansonic ..... 0831, 0759, 1316,  
 1351  
 Apex Digital ..... 0533, 0672, 0717,  
 0755, 0794, 0796,  
 0797, 0830, 1004,  
 1020, 1056, 1061,  
 1100, 1126  
 Aria ..... 0893  
 Arianet ..... 0818, 0893  
 Aristona ..... 0539, 0646  
 Arrgo ..... 1023  
 Asono ..... 1224  
 Aspire Digital ... 1168, 1407  
 Astar ..... 1489  
 Atacom ..... 1224  
 Audiologic ..... 0736  
 Audiosonic ..... 0690, 1265  
 Audiovox ..... 0717, 0790, 1041,  
 1071, 1072, 1121,  
 1122  
 Audioworld ..... 0790  
 Autovox ..... 0713  
 Auvio ..... 0843  
 Avious ..... 1165  
 Awa ..... 0730, 0872  
 Axion ..... 0730, 1071, 1072,  
 1193  
 B & K ..... 0655, 0662  
 Bang & Olufsen 1696  
 Base ..... 1451  
 Basic Line ..... 0713  
 Baze ..... 0898, 1165  
 BBK ..... 0862, 1224  
 Beep ..... 1163  
 Bel Canto Design 1571  
 Bellagio ..... 1004, 1245  
 Belson ..... 1086

Best Buy .....	1089	Centrum.....	0713, 0779, 0789, 1005, 1227		1117, 1129, 1173, 1502, 1537	digiRED .....	0717
Black Diamond.	0713, 0766, 0833, 0884	CGV.....	0751, 1115	Cydectin.....	1074	Digital i .....	0893
Blaupunkt .....	0717	Changhong .....	0627, 1061	Cytron .....	0651, 0705, 0716, 1347	DigitalMax .....	1738
Blu:sens .....	1233, 1321, 1489	Cinea .....	0831, 0841	D-Link .....	1881	Digitor.....	0651, 0690, 0833, 1005, 1423
Blue Nova Intn .	1321	Cinego .....	1399	D-Vision .....	1115, 1367	Digitrex .....	0672, 1004, 1056, 1100
Blue Parade .....	0571	Cineral .....	0730	Daenyx .....	0872	Digix Media .....	0826
Blue Sky.....	0672, 0651, 0695, 0790, 0699, 0713, 0778, 0804, 0843, 1423	Cinetec.....	0713, 0872	Daewoo .....	0490, 0784, 0770, 1483, 1443, 1441, 1436, 1242, 1234, 1172, 1169, 1072, 0872, 0869, 0833, 0714, 0705	DiK .....	0831
Boghe .....	1004	cineULTRA .....	0699			Dinamic .....	0788
Boman .....	0783, 0898, 1005	CineVision.....	0876, 0833, 0869, 1483	Dalton .....	1036, 1107	Disney .....	0831, 0675, 1270
Bose.....	2023	Citizen .....	1003, 0695, 1277	Dansai .....	0770, 0783, 1115	DiViDo .....	0705
Brainwave .....	0770, 1115	Clairtone .....	0571	Dantax .....	0539, 0790, 0713, 0723, 1089	DK Digital .....	0831
Brandt .....	0503, 0651, 0551	Classic.....	0730, 1730	Daytek .....	0872, 1005	DMTech .....	0783, 1072
Broksonic .....	0695, 0868, 1419	Clatronic .....	0672, 0675, 0788, 0818, 1165, 1177, 1233	Dayton.....	0872	Dragon .....	0831
Buffalo.....	1882	Clayton.....	0713	DCE.....	0831	DreamX .....	1151
Bush.....	0672, 0717, 0730, 0831, 1483, 1436, 1419, 1351, 1177, 1165, 1140, 1128, 1051, 0884, 0879, 0833, 0778, 0758, 0723, 0713, 0699, 0690, 0516	Coby.....	0730, 0778, 0852, 1077, 1086, 1107, 1165, 1177, 1321, 1351	Decca .....	0778, 0818	DSE .....	0833, 1152, 1483, 1730
Byd:sign .....	0872	Codex .....	1233	Denon .....	0490, 0634, 1282, 1634	DTS .....	0799
C-Tech .....	0798, 1152	Commax .....	1321	Denver .....	0672, 0699, 0778, 0788, 0898, 1056, 1104, 1107, 1165, 1177, 1265, 1316, 1321	Dual.....	0651, 0730, 0831, 0790, 0665, 0675, 0713, 0779, 0783, 1023, 1068, 1085, 1436
Calif Aud Labs..	0490	Compacts.....	0826, 1107, 1265			Durabrand .....	1003, 0831, 0713, 1023, 1127, 1502
Cambridge Aud	0751, 1109, 1589	Conia .....	0672, 0516, 0835, 0852, 1321	Decca .....	0770, 1115	DVD2000 .....	0521
Cambge Sndwks	0690	Contel .....	0788	Denon .....	0490, 0634, 1282, 1634	DVX .....	0768
Campomatic Dig.	1051	Continental Ed.	0831, 0872	Denver .....	0672, 0699, 0778, 0788, 0898, 1056, 1104, 1107, 1165, 1177, 1265, 1316, 1321	E:max .....	1233, 1321
Cary Audio Des	1477	Craig .....	0831	Denzel .....	0665	EagleTec.....	0714
Cat .....	0699, 0789, 1421	Creative .....	0503, 0539	Desay .....	0800, 0843, 1407, 1455	eBench .....	1152
CAVS.....	1057	CrossWood .....	1446	Dgtec .....	0672	ECC.....	0730
CCE.....	0730	Crown .....	0770, 0690, 0713, 0769, 1115	Diamond .....	0651, 0768, 0790, 0751, 0778	Eclipse.....	0723, 0751
Celestial .....	1020	Crypto .....	1228	Diamond Vision	1316, 1609, 1610	Electrohome.....	1003, 0893
cello .....	1730	Curtis Mathes ...	1087	Dick Smith Elec	0833, 1152, 1483, 1730	Elfunk .....	0713, 0850, 0884
Centrex .....	0672, 1004	Cybercom.....	0831	Digihome.....	0713	Elin .....	0770
Centrios.....	1577	CyberHome .....	0714, 0816, 0874, 1017, 1023, 1024,	DigiLogic .....	0713	Elite .....	1152

	1115, 1151, 1173, 1233	GoldStar ..... 0591, 0741, 0801, 0869	Hoehner ..... 0651, 0831, 0713, 0826, 1004, 1224	Kansas Tech. .... 1233, 1530
Eltax .....	0766, 1233, 1321	Goodmans..... 0651, 0730, 0790, 0690, 0713, 0723, 0783, 0833, 0879, 1004, 1140, 1177, 1316, 1423, 1530, 1730	Home Elec. .... 0770, 0730	Karcher..... 0783
Emerson.....	0591, 0675, 0705, 0821, 1268	GP Audio ..... 1140	Home Tech Indus.1107, 1224	Kawasaki..... 0790
Encore .....	0698	GPX .....	Hoyo .....	Kendo .....
ENTERprise.....	0591	Gradiente .....	Humax .....	Kennex .....
Entivo .....	0503, 0539	Graetz .....	Hyundai.....	Kenwood.....
Enzer .....	0784, 0770, 0766, 1228	Gran Prix .....	1061, 1228	0490, 0534, 0682, 0737, 1063
ESA .....	0821, 1268, 1443	Grandin.....	I-O Data .....	Kiiri .....
EuroLine.....	0675, 0788, 1115, 1233, 1351	Greenhill .....	iLo .....	King DHome.....
Fenner .....	0651	Grundig.....	Ingelen .....	Kingavon .....
Ferguson .....	0651, 0695, 0713, 0884, 0898, 1730	0539, 0651, 0551, 0695, 0790, 0670, 0705, 0713, 0775, 1004, 1036, 1128, 1177, 1436, 1730	Ingersol .....	Kiss.....
Finlux .....	0672, 0591, 0741, 0770, 0751, 0783, 1165	Grunkel .....	Initial.....	KLH .....
Fintec .....	1169	1316	Inno Hit .....	1020, 1149, 1261
Firstline .....	0651, 0713, 0799, 0843, 0869, 1530	GVG.....	Innovative Tech. 1542	Kloss .....
Fisher .....	0670	1169	Insignia.....	0533
Funai .....	0695, 0675, 1268, 1334	H & B .....	Integra.....	Koda.....
Fusion .....	0862	0713, 0818, 0841, 0850, 1233, 1421	Irradio.....	1230
Gateway.....	1073, 1077, 1158, 1194	Haaz .....	IRT.....	Konka .....
GE .....	0522, 0815, 0717	0751, 1152	ISP .....	0711, 0719, 0720, 0721
General Electric	0717	Haier .....	Jamo .....	Koss .....
Germatic .....	1051	Hanseatic .....	Jaton .....	1061, 1423
Global Link .....	1224	0741, 0790, 0783	Jay-tech.....	Kreisen .....
Global Solutions	0768	Harman/Kardon	1265	KXD .....
Global Sphere ..	1152	0582, 0702	JBL.....	0857, 1321
Go Video .....	0573, 0744, 0717, 0741, 1730, 1483, 1443, 1304, 1158, 1144, 1099, 1075, 1044, 0869, 0833, 0783, 0715	HCM .....	JDB .....	Landel .....
Go Vision .....	1071, 1072	HDT .....	JDV .....	0627, 0798, 0789, 1173
		HE.....	Jeken .....	Lawson .....
		0730, 1163	Jensen .....	0768, 0716
		Helios .....	Jeutech .....	Lecson .....
		2080	JMB.....	1533
		Henss .....	JNC.....	Leiker .....
		0713	JSI .....	0872
		Himage .....	JVC .....	Lenco .....
		1089	0503, 0539, 0558, 0623, 0867, 1164, 1241, 1275, 1597, 1602	0651, 0770, 0699, 0713, 0778, 1165, 1177
		HiMAX .....	jWin .....	Lenoir .....
		0843	1049, 1051	1228
		Hitachi .....	Kansai .....	Lenoxx .....
		0573, 0664, 0695, 0665, 0713, 0857, 1247, 1664	1107	0690, 0838, 1127
		Hiteker .....		Lexia .....
		0672		0768, 0699
				LG.....
				0591, 0741, 0790, 0801, 0869, 1526
				Lifetec.....
				0651, 0831, 1347
				Limit .....
				0768, 0716, 1104
				LiteOn .....
				1058, 1158, 1416, 1440, 1656, 1738



Lodos .....	0713	0783, 0879, 1006,	Neufunk .....	0665	Packard Bell .....	0831
Loewe .....	0539, 0741, 0511,	1107, 1165, 1270,	NeuNeo .....	0509, 1454	Palladium .....	0695, 0713, 0779
	0885	1345, 1347, 1423	Nevir .....	0770, 0831, 1197	Palsonic.....	0672, 0835, 0852,
Logik .....	0713, 0884	MEI .....	Next Base .....	0826		1056, 1321
Logix .....	0705, 0783	Memorex .....	NexxTech .....	1402	Panasonic .....	0503, 0490, 0571,
Luker .....	1367		NFREN .....	0826		0632, 0703, 1010,
Lumatron.....	0741, 0695, 0705,	Metronic .....	Nikenny.....	1089		1011, 1282, 1362,
	0713, 0833, 1115,	0690	Nintaus.....	1051		1462, 1490, 1579,
	1321	Metz.....	Norcent.....	1003, 0719, 0872,	Panda .....	1762, 1641
Lunatron.....	0741	Micromedia.....		1107, 1265, 1457		0717, 0789
Luxman .....	0573	Micromega .....	Nordmende ....	0831, 1316	Paramount Picts	0779
Luxor .....	0713, 1004, 1730	0539, 1005	Noriko .....	0752	peeKTon .....	0898, 1224
Magnasonic ....	0651, 0675, 0769	Microsoft .....	Nowa.....	0843	Philco .....	0790, 0690, 0788,
Magnavox .....	0503, 0539, 0646,	0522, 1708, 2083	Nu-Tec .....	0516, 1228		0862
	0675, 0713, 0821,	Microstar .....	Okano .....	0752	Philips.....	0503, 0539, 0646,
	0885, 1140, 1177,	0831	Olidata .....	0672		0675, 0854, 0885,
	1268, 1472, 1506	Minato .....	Omni .....	0690, 0698, 0778,		1158, 1260, 1267,
Magnex .....	0723, 1165, 1489	Minax .....		0782, 0833, 0838,		1340, 1354, 1506,
Magnum .....	1436	Minerva.....		0862, 1104		1755, 2056
Majestic.....	1107, 1345	Minoka .....	Onix .....	0838	Philo .....	1345
Malata .....	0782, 1159	Minowa .....	Onkyo .....	0503, 0627, 0792,	Phonotrend .....	0699, 1165, 1177
Manhattan .....	0705, 0713	Mintek .....		1417, 1418, 1612,	PianoDisc .....	1024
Marantz .....	0503, 0539, 0675,	Mirror .....		1627	Pioneer .....	0490, 0525, 0571,
	1627	Mitsubishi.....	Oopla .....	1158		0142, 0631, 0632,
Mark .....	0713	1521, 0521, 0713,	Oppo.....	1224, 1525		0638, 1460, 1531,
Marquant.....	0770	1403	Optim .....	0843		1571, 1900
Matsui .....	0672, 0651, 0695,	Mizuda .....	Optimus .....	0525, 0571	Playgo .....	1265
	0713, 0884, 1004,	1451	OptoMedia Elec.	0896	Plu2 .....	0850
	1316, 1730	Momitsu .....	Orava .....	0818	Pointer.....	0784
Maxdorf.....	0788	01082	Orbit .....	0872	Polaroid.....	1020, 1061, 1086,
Maxent .....	1347	Monyka .....	Orion .....	0695, 1128, 1233,		1245, 1316, 1478,
Maxim .....	0713, 0872, 1242,	MPX.....		1419	Polk Audio.....	1480, 1482
	1367	0843	Oritron.....	0651	Portland.....	0770
Maya .....	1345	MTlogic.....	Ormond .....	0713	Powerpoint.....	0758, 0872, 1005
MBO.....	0730, 0690, 1730	Mustek .....	Otic .....	0826, 1455	Presidian .....	0675, 1072, 1738
McIntosh.....	1533, 1273	0730, 1730	P&B.....	0818, 1451	Prima .....	0766, 1016, 1228
MDS.....	0713, 0778	Mx Onda.....	Pacific .....	0695, 0831, 0768,	Prima Elec .....	0766
Mecotek .....	0770	0651, 0751, 1223		0790, 0713, 0759,	Primare.....	1467
Medion .....	0651, 0630, 0831,	Myryad .....		0804	Princeton .....	0674
	0652, 0716, 0758,	0894			Prinz .....	0831
		Mysral.....				
		0831				
		0741, 0692, 0785,				
		0869, 1404				
		Nesa .....				
		0717, 1603				

Prism .....	0831, 0705, 1089	1051, 1177, 1227, 1446	SEG.....	0798, 0665, 0713, 0763, 0872, 0884, 1173, 1483, 1530	Sony .....	0533, 1533, 0864, 0573, 0630, 1017, 1033, 1069, 1070, 1431, 1432, 1433, 1516, 1536, 1548, 1633	
Pro2.....	1107, 1345	Rocksonic .....	0789	Semp.....	0503	Sound Color .....	1233
ProCaster .....	1004	Ronin .....	0710, 0872	Sensory Science	1158	Sound Mobile...	1298
Proceed .....	0672	Rotel .....	0558, 0623, 1178	Shanghai.....	0672	Soundmaster....	0768
Proline .....	0672, 0651, 0710, 0833, 1004, 1068, 1483	Rowa .....	0717, 0516, 0759, 0823, 0872, 1004	Sharp .....	0630, 0675, 0713, 0752, 1256, 1419, 1642	Soundmax .....	0768
Proscan .....	0522	Rownsonic .....	0789	Sharper Image .	1117	Soundwave .....	0783
Proson .....	0713	S&V.....	1165	Sherwood.....	0717, 0741, 0770, 0633, 1043, 1077	Sova .....	1122
Prosonic .....	0699, 0752, 1169, 1441	Saba .....	0651, 0551, 0769	Shinco .....	0717, 1472	Spectra.....	0872
ProVision .....	0730, 0699, 0778, 1107, 1163, 1321	Saivod .....	0831, 0759, 1367	Shinsonic .....	0533, 0839	Standard.....	0651, 0831, 0768, 0788, 0898
Pye .....	0539, 0646	Salora .....	0741, 1446	Siemssen .....	1382	Star Clusters.....	1152, 1227
QONIX .....	1051, 1177	Sampo .....	0698, 0752, 1321, 1347, 1501	Sigma Designs.	0674	Starlogic .....	1005
Qwestar.....	0651	Samsung .....	0490, 0573, 0744, 0199, 0820, 0899, 1044, 1075, 1635	Sigmatek.....	1005, 1224	Starmedia .....	0818, 1005, 1224
Radionette.....	0741, 0869	Sansui .....	0784, 0695, 0768, 0716, 0751, 0763, 1051, 1228, 1230, 1316	Siltex .....	1224	Stevison.....	1367
RadioShack.....	0571	Santosh .....	1115	Silva .....	0788, 0898	Strong .....	0713
Raite .....	0665	Sanyo .....	0695, 0670, 0675, 0713, 0873, 1228, 1334	Silva Schneider	0831, 0898	Sungale .....	1074, 1532
RCA.....	0522, 0571, 0717, 0790, 0769, 0822, 1013, 1022, 1132, 1193, 1769	Santosha .....	1115	SilverCrest.....	1152	Sunkai .....	0770, 0850
Realistic .....	0571	Scan .....	0705, 0835, 0850	Simaudio.....	0885	Sunstech .....	0831, 1072
REALmagic .....	0674	ScanMagic .....	0730, 1730	Singer .....	0768, 0690, 0716, 0751	Sunwood .....	0788, 0898
REC .....	0490, 0766	Schaub Lorenz .	0770, 0788, 1115, 1151, 1165	Sinudyne .....	1316	Superscan .....	0821
Recco .....	0698	Schneider .....	0539, 0646, 0651, 0831, 0790, 0705, 0713, 0779, 0783, 0788, 0804, 0869, 1367	Sistemas .....	0672	Supervision.....	0768, 1152
Redstar.....	1003, 0770, 0759, 0763, 0788, 0898, 1107, 1345	Schwaiiger .....	0752	Skantic .....	0539, 1003, 0713	Supratech .....	0893
Relisys.....	1347	Scientific Labs .	0768	Skymaster .....	0730, 0768	SVA.....	0672, 0717, 0752, 0860, 1105
Reoc.....	0768, 0752	Scott .....	0672, 0651, 1005, 1036, 1233, 1423	Skysonic .....	0766	Sylvania.....	0630, 0675, 0821, 1268
Revoy .....	0699, 0841	Seeltech.....	1224, 1451	Skyworth.....	0766, 0898	Symphonic .....	0675, 0821, 1268, 1334
Rex .....	0838			Sliding .....	1115	Synn .....	0768
Richmond.....	1233			Slim Art .....	0784	TAG McLaren....	0894
Rio .....	0869			SM Electronic...	0730, 0768, 0690, 1152	Tandberg .....	0713
RJTech .....	1360			Smart .....	0705, 0713	Tangent.....	1321
Roadstar.....	0672, 0730, 0690, 0699, 0713, 0818, 0833, 0879, 0898,			Sonai .....	0755	Targa .....	1227
				Sonashi .....	0831, 0716	Tatung .....	0770
				Sonic Blue.....	0573, 0715, 0783, 0869, 1099	Tchibo .....	0741

TCM ..... 0741, 0790  
 Teac..... 0571, 0717, 0741,  
 0768, 0790, 1483,  
 1227, 1197, 1165,  
 1006, 0833, 0809,  
 0759, 0758, 0692,  
 0675, 0516  
 Tec..... 0898  
 Technica..... 1367  
 Technics ..... 0490, 0703  
 Technika..... 0770, 0831, 1115,  
 1165, 1489  
 Technissson ..... 1115  
 Technosonic..... 0730, 1051, 1115  
 Techwood..... 0692, 0713, 1530  
 Tedex..... 0768, 0690, 1004,  
 1228  
 Telefunken..... 0790, 0758, 0789,  
 0833, 1483  
 Teletech..... 0768, 0713  
 Tensai ..... 0651, 0770, 0690  
 Terapin ..... 1031  
 Tevion ..... 0651, 0798, 0768,  
 0652, 0833, 0898,  
 1036, 1227, 1347,  
 1382, 1483, 1730  
 Theta Digital .... 0571  
 Thomson ..... 0522, 0551, 0511  
 Tiny ..... 1489  
 Tivo ..... 1503, 1588  
 Tokai ..... 0784, 0790, 0665,  
 0698, 0788, 0898  
 Tokaido..... 0698  
 Tokiwa ..... 0716  
 Tom-Tec ..... 0789  
 Top Suxess ..... 1224  
 Toshiba..... 0503, 0573, 0539,  
 0695, 1045, 1154,  
 1503, 1510, 1588,  
 1769  
 Trans Continens 0826

TRANS-contrs .. 0831, 0826, 0872,  
 1165, 1321, 1327  
 Transonic ..... 0730, 1165  
 Tredex ..... 0799, 0800, 0803,  
 0804, 0843  
 TruVision ..... 0857, 1451  
 TSM..... 1224  
 TYT..... 0705  
 Umax ..... 0690, 1151  
 Unimax ..... 0770  
 United ..... 0695, 0730, 1489,  
 1446, 1367, 1351,  
 1228, 1173, 1165,  
 1152, 1115, 1072,  
 0884, 0826, 0788,  
 0713, 0699, 0675  
 Universum ..... 0591, 0741, 0790,  
 0713, 0779, 0869,  
 1227, 1530  
 Uptek ..... 0763  
 upXus ..... 1345  
 Urban Concepts 0503, 0539  
 US Logic..... 0839  
 V ..... 1064, 1126, 1226  
 Valor ..... 1298  
 Venturer ..... 0790  
 Vestel ..... 0713, 0884, 1530  
 Vialta ..... 1509  
 Victor ..... 1241, 1597  
 Vieta ..... 0705, 1265  
 Viewmaster..... 0862, 1224  
 Vizio ..... 1064, 1126, 1226  
 Vocopro ..... 1027, 1360  
 Voxson ..... 0730, 0831, 0690  
 Vtrek ..... 1228  
 Waitec ..... 1151, 1224, 1233  
 Walkvision ..... 0717  
 Waltham ..... 1530  
 Welkin ..... 0831  
 Wellington..... 0713

Weltstar..... 0713  
 Wesder ..... 0699  
 Wharfedale..... 0790, 0698, 0751,  
 0752  
 Wilson ..... 0831, 1233  
 Windsor..... 0713  
 Windy Sam .... 0573  
 WIZE ..... 1115  
 Woxter ..... 1005, 1151, 1224  
 Xbox..... 0522, 1708, 2083  
 Xenius ..... 0790  
 XLogic ..... 0768, 1152, 1228  
 XMS ..... 0770, 0788  
 Xoro ..... 1173, 1183  
 Xwave ..... 1001  
 Yakumo ..... 0652, 1004, 1056  
 Yamada ..... 0652, 0872, 1004,  
 1056, 1151, 1158,  
 1416, 1489  
 Yamaha ..... 0490, 0539, 0646,  
 0545, 1282, 1354  
 Yamakawa ..... 0665, 0710, 0872,  
 1104, 1489  
 Yukai ..... 0730, 1730  
 Zenith ..... 0503, 0591, 0741,  
 0869  
 Zennox ..... 1265  
 Zeus..... 0784  
 Zoece ..... 1265

## VCR

A-Mark ..... 0037, 0240, 0000,  
 0278, 0046  
 ABS..... 1972  
 Accent ..... 0072

Admiral ..... 0060, 0048, 0039,  
 0047, 0104, 0121,  
 0209, 0020, 0062,  
 0065, 0479  
 Adventura ..... 0037, 0240, 0000  
 Adyson ..... 0072  
 Aiko ..... 0278  
 Aim ..... 0278, 0348, 0642,  
 0020  
 Aiwa ..... 0037, 0032, 0000,  
 0209, 0041, 0348,  
 0307, 0352, 0124,  
 0479, 0742, 1137,  
 1284, 1291, 1332,  
 1336  
 Akai ..... 0037, 0240, 0041,  
 0348, 0642, 0352,  
 0315, 0020, 0053,  
 0061, 0175, 0242  
 Akiba ..... 0072  
 Akitan ..... 0295  
 Akura ..... 0041, 0072, 0271  
 Alba ..... 0081, 0000, 0209,  
 0072, 0278, 0348,  
 0352, 0315, 0020,  
 0295  
 Alienware ..... 1972  
 Allegro ..... 0039, 1137  
 Allorgan ..... 0240  
 Allstar ..... 0081  
 Ambassador..... 0020  
 America Action 0278  
 American High.. 0035, 0081  
 Amoisonic ..... 0479  
 Amstrad..... 0000, 0072, 0278  
 Anam ..... 0162, 0037, 0240,  
 0278, 0579, 1037  
 Anam National.. 0162, 1562, 0454,  
 0579, 1162  
 Anitech ..... 0072  
 Ansonic ..... 0000

Arion .....	1787	Broksonic .....	0184, 0121, 0209, 0002, 0348, 0208, 0211, 0295, 0361, 0479, 1479, 1815	Crosley.....	0035, 0081, 0000, 0149, 0110	Dual.....	0081, 0000, 0041, 0278, 0348
Aristona.....	0081	Bush .....	0081, 0000, 0209, 0072, 0278, 0348, 0642, 0352, 0315, 0742	Crown .....	0037, 0072, 0278, 0020, 0271	Dumont .....	0081, 0000, 0104, 0105
ASA.....	0037, 0081	Calix .....	0037	Curtis Mathes ..	0060, 0035, 0162, 0240, 0000, 0041, 0278, 0432, 0277, 0454, 0643, 0760, 1035	Durabrand .....	0039, 0038, 0642, 0593
Asha.....	0240	Candle .....	0037, 0038	Cybernex .....	0240, 0051	Dynatech .....	0240, 0000
Astra .....	0035, 0240, 0051	Canon .....	0035, 0034	CyberPower.....	1972	Elbe .....	0278, 0038
Asuka .....	0037, 0081, 0000, 0072, 0038	Capehart.....	0002, 0020, 0062	Cyrus .....	0081	Elcatech .....	0072
Audio-Technica	0058	Carena .....	0081, 0209	Daewoo .....	0037, 0045, 0104, 0209, 0278, 0642, 0352, 0020, 0046, 0210, 0212, 0368, 0561, 0844, 1137, 1278	Electrohome.....	0060, 0037, 0240, 0000, 0043, 0209, 0061
Audiolab.....	0081	Carrefour .....	0045	Dansai .....	0072, 0278	Electroponic ...	0037
Audiosonic .....	0278	Carrera.....	0240	Dantax .....	0352	Elin .....	0240, 0051
Audioton.....	0020	Carver .....	0035, 0081	Daytron .....	0037, 0278, 0020	Elsay .....	0072
Audiovox .....	0037, 0278, 0038, 0054	Casio .....	0000	De Graaf.....	0048, 0081, 0042, 0104, 0046	Elta .....	0072, 0278
AVA Tech. ....	0615	Cathay .....	0278	Decca .....	0081, 0000, 0067, 0209, 0041, 0352, 0008	Emerald .....	0184, 0121, 0211
Avis .....	0000, 0072	Catron .....	0020	Degraff .....	0048, 0081, 0042, 0104	Emerex .....	0032
AVP .....	0000, 0352	CCE .....	0072, 0278	Deitron .....	0278	Emerson .....	0035, 0037, 0184, 0039, 0240, 0045, 0000, 0121, 0043, 0209, 0072, 0002, 0278, 0348, 0561, 0510, 0593, 0479, 0378, 1278, 1479, 0361, 1593, 0343, 0295, 0294, 0212, 0211, 0208, 0202, 0088, 0068, 0061, 0036
Awa .....	0037, 0043, 0278, 0642, 0075, 0579	Centrum.....	0593	Dell.....	1972	ESA .....	1137
Baird .....	0000, 0104, 0041, 0278, 0046	CGE .....	0000, 0041	Denko .....	0072	ESC .....	0240, 0278, 0020
Basic Line .....	0104, 0072, 0278, 0020, 0046	Changhong .....	0048, 0081	Denon .....	0081, 0042	EuroLine .....	1593
Beaumar.....	0240	Cimline .....	0209, 0072	Derwent .....	0041	Europhon.....	0020
Beko.....	0104	Cineral .....	0278	Diamant .....	0037	Fenner .....	0020
Bell & Howell....	0035, 0048, 0039, 0000, 0104, 0046, 0479	CineVision.....	1137	Diamond .....	0348	Ferguson .....	0000, 0041, 0278, 0348, 0320, 0053
Bestar .....	0278, 0020	Citizen .....	0035, 0037, 0240, 0000, 0209, 0278, 0036, 0479, 1278	Dick Smith Elec	0642, 0579	Fidelity.....	0240, 0000, 0072, 0352, 0432
Black Diamond.	0642	Classic.....	0037	Digitor .....	0642, 0579	Finlandia .....	0037, 0048, 0081, 0000, 0042, 0104,
Black Panther...	0278	Clatronic .....	0000, 0072, 0020, 1593	DiracTV .....	0739, 2033		
Blaupunkt .....	0162, 0081, 0034, 0227, 0513	Colortyme .....	0060, 0035, 0045, 0278	Domland .....	0209		
Blue Sky.....	0037, 0209, 0072, 0278, 0348, 0642, 0352, 0742, 1137	Combitech .....	0352	DSE.....	0642, 0579		
Bondstec.....	0072, 0020	Condor .....	0278, 0020				
BPL .....	0046	Craig .....	0037, 0047, 0240, 0072, 0271				
Brandt .....	0041, 0320	Criterion .....	0000, 0072				
Brandt Elec. ....	0041						
Brinkmann .....	0209, 0348						

	0043, 0384, 0046, 0110	GoldStar .....	0035, 0037, 0039, 0000, 0209, 0278, 0038, 0018, 0054, 0225, 1137, 1237	Hischito .....	0045	JMB .....	0209, 0348, 0352, 0742
Finlux .....	0081, 0000, 0042, 0104, 0105			Hitachi .....	0035, 0037, 0081, 0240, 0045, 0000, 0042, 0041, 0384, 1326, 1286, 1037, 0593, 0544, 0105, 0089, 0082, 0065, 0046	Joyce .....	0000
Firstline .....	0037, 0045, 0042, 0043, 0209, 0072, 0278, 0348, 0088, 1137	Goodmans .....	0037, 0081, 0240, 0000, 0209, 0072, 0278, 0348, 0642, 0352, 0020, 0062, 0343, 0579, 0742			JVC .....	0184, 0081, 0045, 0067, 0041, 0384, 1707, 1329, 1299, 1283, 1279, 1162, 0486, 0366, 0207, 0061, 0058, 0008
Fisher .....	0039, 0047, 0000, 0104, 0020, 0046, 0054, 0066	GPX .....	0037	Hoehner .....	0278, 0642	Kaisui .....	0072
Flint .....	0209, 0348	Gradiente .....	0000, 0008, 1137	Hornophon .....	0081	Kambrook .....	0037
Frontech .....	0072, 0020	Graetz .....	0240, 0104, 0041	Howard Comps .....	1972	Karcher .....	0081, 0278, 0642
Fuji .....	0035, 0033	Granada .....	0035, 0037, 0048, 0081, 0240, 0000, 0042, 0104, 0011, 0046	HP .....	1972	Kathrein .....	1802, 1868, 1869, 1870
Fujitsu .....	0037, 0045, 0000, 0366			Hughes Net Sys .....	0042, 0739	KEC .....	0037, 0278
Fujitsu General .....	0037	Grandin .....	0037, 0000, 0209, 0072, 0278, 0020, 0742	Humax .....	0739, 1711, 1845, 1853	Keen .....	0693
Funai .....	0037, 0000, 0072, 0278, 0294, 0593, 1333, 1593	Grundig .....	0081, 0072, 0348, 0320, 0352, 0034, 0207, 0347, 0378, 0742	Hush .....	1972	Kendo .....	0037, 0209, 0072, 0278, 0348, 0642, 0315, 0053
Galaxi .....	0000			Hypson .....	0037, 0000, 0209, 0072, 0278, 0352	Kenwood .....	0067, 0041, 0038, 0384, 0046
Galaxis .....	0278	Haaz .....	0348	Hytek .....	0047, 0000, 0072, 0036	KIC .....	0000
Garrard .....	0000	Hanimex .....	0352, 0295	iBUYPOWER ... ..	1972	Kimari .....	0047
Gateway .....	1972	Hanseatic .....	0037, 0081, 0209, 0038	Imperial .....	0000	Kimari .....	0047
GBC .....	0020	Hantor .....	0020	Ingersol .....	0240, 0209	Kioto .....	0348
GE .....	0060, 0035, 0048, 0240, 0000, 0149, 0320, 0065, 0077, 0202, 0277, 0760, 0761, 0807, 1035, 1060	Haojie .....	0240	Inno Hit .....	0072, 0020	KLH .....	0072
GEC .....	0081	Harley Davidson .....	0000	Interbuy .....	0037, 0072	Kneissel .....	0037, 0209, 0278, 0348, 0352
Gemini .....	0060	Harman/Kardon .....	0081, 0038, 0075	Interfunk .....	0081, 0104	Kodak .....	0035, 0037
General .....	0045, 0020, 0366	Harvard .....	0072, 0068	Internal .....	0278	Kolin .....	0043, 0041
General Technic .....	0348	Harwood .....	0072, 0068	International .....	0037, 0278, 0642	Kolster .....	0209
Genexxa .....	0037, 0000, 0104, 0278	HCM .....	0072	Intervision .....	0037, 0000, 0209, 0278, 0348	Korpel .....	0072
Go Video .....	0240, 0432, 0232, 0526, 0614, 0643, 1137	Headquarter .....	0046	Irradio .....	0037, 0081, 0072, 1137	KTV .....	0000
GoldHand .....	0072	Hewlett Packard .....	1972	ITT .....	0240, 0104, 0041, 0384, 0046, 0378	Kuba .....	0047
		HI-Q .....	0035, 0047, 0000	ITT Nokia .....	0240, 0104, 0041	Kuba Electronic .....	0047
		Hinari .....	0240, 0209, 0041, 0072, 0278, 0352, 0088, 0208, 0343	ITV .....	0037, 0278, 0020	Kyoto .....	0072
		Hisawa .....	0209, 0352	Janeil .....	0240	Lenco .....	0278
				JBL .....	0278	Leyco .....	0072
				Jensen .....	0067, 0041	LG .....	0037, 0240, 0045, 0000, 0042, 0209, 0278, 0038, 0051,

	0053, 0225, 1037, 1137, 1237	Master's.....	0278		0642, 1343, 0807, 0443, 0242, 0214, 0173, 0075, 0061	Nu-Tec .....	0209
Lifetec .....	0209, 0348	Matsui .....	0037, 0240, 0209, 0278, 0348, 0352, 0036, 0088, 0208, 0295, 0742	Motorola.....	0035, 0048	Oceanic.....	0048, 0081, 0000, 0104, 0041, 0046
Linksys .....	1972			Movie Walker ...	0072	Okano .....	0209, 0072, 0278, 0348, 0315
Lloyd's .....	0240, 0000, 0072, 0038, 0036, 0208	Matsushita.....	0035, 0162, 0081, 0227, 0367, 0454, 1162	MTC .....	0240, 0000, 0072	Olympus.....	0035, 0162, 0104
Loewe .....	1062, 0162, 0037, 0081, 1562, 0105, 0454, 1262	Media Center PC	1972	MTX .....	0000	Onimax .....	0642
Logik .....	0240, 0000, 0209, 0072, 0011	Mediator .....	0081	Multitec.....	0037	Onkyo .....	0222
Luker .....	0579	Medion .....	0209, 0348, 0642, 0352	Multitech .....	0039, 0000, 0072, 0020	Optimus.....	1062, 0035, 0162, 0037, 0048, 0047, 0240, 0000, 0104, 0432, 0062, 0058, 0054, 0454, 0593, 1048, 1162, 1262
Lumatron.....	0278, 0593, 1137	MEI .....	0035	Murphy .....	0000	Optonica.....	0062
Lunatron.....	1137	Memorex .....	0035, 0162, 0037, 0048, 0039, 0047, 0240, 0000, 0104, 0209, 0072, 0278, 0348, 0307, 0569, 1262, 1237, 1162, 1048, 1037, 0579, 0479, 0454, 0046, 0062, 0054	Myryad .....	0081	Orbit .....	0072
Lux May .....	0072			NAD .....	0240, 0104, 0058	Orion .....	0184, 0240, 0000, 0104, 0121, 0209, 0002, 0278, 0348, 0352, 1815, 1479, 0742, 0479, 0343, 0295, 0294, 0211, 0208, 0088, 0036
Luxor .....	0048, 0047, 0104, 0043, 0072, 0315, 0046, 0062	Memphis.....	0072	Naike .....	0348, 0642	Orson .....	0000
LXI .....	0037, 0000, 0042, 0067, 0054	Mercury .....	0020	NAP .....	0039	Osaki .....	0037, 0000, 0072
M Electronic.....	0037, 0240, 0000, 0038	Metronic .....	0081	Nebula Elec. ....	0033	Osume .....	0072
Magnadyne .....	0081, 0212	Metz.....	1062, 0162, 0037, 0081, 1562, 0227, 0347, 0454, 0836, 1162, 1262	NEC .....	0035, 0037, 0048, 0104, 0067, 0041, 0278, 0038, 0008, 0082, 0370, 1137, 1287, 1288	Otake .....	0209
Magnasonic .....	0037, 0240, 0000, 0072, 0278, 0020, 0082, 0593, 1278	MGA .....	0060, 0240, 0043, 0061	Neckermann ....	0081, 0041, 0208	Otto Versand ....	0081
Magnavox .....	0035, 0037, 0048, 0039, 0081, 0240, 0000, 0149, 0642, 1781, 1593, 0618, 0593, 0563, 0110, 0054, 0011	MGN Tech. ....	0240	Nesco .....	0000, 0072	Pace .....	0352
Magnin .....	0240	Micormay.....	0348	New Funk .....	0209	Pacific .....	0000, 0348, 0642, 0742
Magnum .....	0642	Micromaxx .....	0209	New Tech .....	0072	Packard Bell.....	1972
Manesth .....	0081, 0045, 0209, 0072	Microsoft .....	1972	Newave .....	0037	Palladium .....	0037, 0209, 0041, 0072, 0348
Marantz .....	0035, 0081, 0209, 0038, 0062, 0295, 1381	Midland.....	0240, 0051	Nikkai .....	0072, 0278, 0020	Palsonic.....	0000, 0072, 0642
Mark.....	0000, 0278, 0020	Migros .....	0000	Nikko .....	0037, 0278	Panama .....	0035
Marta .....	0037	Mind .....	1972	Nikkodo .....	0037, 0278	Panasonic .....	1062, 0035, 0162, 0000, 1562, 1807, 1393, 1317, 1308, 1293, 1292, 1262, 1244, 1162, 1035, 0836, 0616, 0615,
Mastec .....	0642	Minolta.....	0042, 0105	Nikon .....	0011, 0034		
		Mitsubishi.....	0060, 0048, 0047, 0081, 0000, 0042, 0067, 0043, 0041,	Nishi .....	0240		
				Niveus Media...	1972		
				Noblex .....	0240		
				Nokia .....	0048, 0081, 0240, 0042, 0104, 0041, 0278, 0315, 0036, 0046, 0378		
				Nordmende .....	0067, 0041, 0320, 0384, 0207		
				Northgate .....	1972		

	0614, 0513, 0454, 0378, 0367, 0246, 227, 0225, 0077, 0051, 0020	Protech..... 0081, 0072	Rex..... 0041, 0384	Schneider ..... 0037, 0081, 0240, 0000, 0042, 0072, 0278, 0348, 0642, 0352, 0110, 1137
Pathe Cinema ..	0043, 0036	ProVision ..... 0278	RFT ..... 0072, 0020	Scientific Atlanta 0008
Pathe Marconi..	0041	Pulsar ..... 0039, 0240, 0278, 0051	Ricavision ..... 1972	Scott ..... 0184, 0045, 0121, 0043, 0036, 0208, 0210, 0211, 0212, 0593
Penney .....	0035, 0162, 0037, 0047, 0081, 0240, 0000, 0042, 0067, 0038, 0054, 0077, 1035, 1237	Pulser ..... 0240, 0051	Ricoh ..... 0034	Sears ..... 0060, 0035, 0162, 0037, 0048, 0039, 0047, 0033, 0045, 0000, 0042, 0104, 0067, 0043, 0209, 0041, 0072, 1237, 0105, 0066, 0065, 0011, 0058, 0054, 0018, 0034, 0046, 0036
Pentax .....	0042, 0065, 0105	Pye ..... 0081, 0000	Rio ..... 1137	Seaway ..... 0278
Perdio .....	0000, 0209	Qisheng ..... 0060	Roadstar ..... 0037, 0081, 0240, 0072, 0278, 0038, 0742	SEG ..... 0081, 0240, 0072, 0278, 0642, 0561
Philco .....	0035, 0081, 0000, 0209, 0072, 0038, 0110, 0479, 0561	Quarter ..... 0046	Royal ..... 0072	SEI..... 0081
Philips .....	0035, 0162, 0048, 0081, 0045, 0000, 0209, 0384, 0110, 0062, 0034, 0563, 0593, 0616, 0618, 0739, 1081, 1181, 1381	Quartz ..... 0035, 0047, 0046	Runco ..... 0039	Sei-Sinudyne.... 0081
Phoenix .....	0278	Quasar ..... 0035, 0162, 0002, 0278, 0077, 0454, 1035, 1162	Saba..... 0041, 0278, 0320, 0384, 0062, 0207	Seleco ..... 0037, 0041, 0384, 0008, 0020
Phonola.....	0081	Quelle ..... 0081, 0208	Saisho ..... 0209, 0348, 0036, 0088, 0208	Semivox ..... 0045, 0209
Pilot .....	0037	Questar..... 0020	Salora ..... 0104, 0043, 0046, 0075, 0443	Semp ..... 0045
Pioneer.....	0162, 0081, 0042, 0067, 0058, 1337, 1388, 1390	Radialva..... 0037, 0048, 0081, 0072	Sampo ..... 0037, 0048	Sentra ..... 0072, 0278, 0020
Polk Audio.....	0081	Radiola ..... 0081	Samsung..... 0060, 0240, 0045, 0000, 0038, 0432, 0051, 0053, 0077, 0210, 0212, 0739, 0760, 1014	Setron ..... 0072
Portland ..... 0278, 0020		Radionette..... 0037, 1137	Samtron ..... 0240, 0643	Sharp ..... 0037, 0048, 0047, 0032, 0000, 0209, 0569, 0062, 0065, 0363, 0807, 0848, 1048, 1285, 1400, 1815
Precision ..... 0058		RadioShack..... 0035, 0162, 0037, 0048, 0047, 0240, 0000, 0104, 0046, 0062, 0066, 1037, 1162	Samurai..... 0020	Shinco ..... 0000
Presidian ..... 1593		Radix ..... 0037	Sanky ..... 0048, 0039	Shintom..... 0039, 0240, 0000, 0104, 0072, 0208
Prinz ..... 0000, 0088		Randex ..... 0037	Sansei ..... 0048	Shivaki..... 0037
Profitronic..... 0081, 0240		Rank ..... 0041	Sansui ..... 0240, 0000, 0067, 0209, 0041, 0072, 0002, 0348, 0082, 0271, 0479, 1479	Shogun ..... 0240, 0051
Proline..... 0000, 0278, 0642, 0320, 0615		Rank Arena..... 0041	Sanyo ..... 0048, 0047, 0240, 0000, 0104, 0067, 0209, 0348, 0046, 0159, 0368, 0369, 0479, 1137, 1330, 1331	Shorai ..... 0088
Proscan..... 0060, 0202, 0760, 0761, 1060		RCA..... 0060, 0035, 0048, 0240, 0045, 0000, 0042, 0149, 0320, 0065, 0077, 0105, 0058, 0202, 0211, 0054, 0277, 0760, 0761, 0807, 0880, 1035, 1060	Saville ..... 0240, 0278, 0352	
Proscoc ..... 0278, 0844		Realistic ..... 0035, 0162, 0037, 0048, 0047, 0240, 0000, 0104, 0121, 0278, 0046, 0062, 0065, 0066, 1162	SBR..... 0081	
Prosonic..... 0209, 0278		Reoc ..... 0348	ScanSonic ..... 0240	
Protec ..... 0000, 0072		ReplayTV..... 0614, 0616	Schaub Lorenz. 0000, 0104, 0041, 0348, 0315	

Siemens .....	0037, 0081, 0104, 0320, 0046, 0054, 0347, 0510	Sunstar .....	0000	Tedalex.....	0037, 0209, 0348, 0642		1290, 1289, 1145, 1008, 0845, 0828, 0742, 0544, 0366, 0212, 0210, 0066, 0062, 0054, 0008	
Siera .....	0081	Suntronic .....	0000	Teknika.....	0035, 0037, 0000			
Signature .....	0060, 0035, 0037, 0048, 0000, 0149, 0046, 0065, 0066, 0479	Sunwood .....	0072	Teleavia.....	0041			
Silva .....	0037	Supra .....	0037, 0278, 0348	Telecorder .....	0240			
Silver .....	0278	Susumu .....	0037	Telefunken.....	0209, 0041, 0278, 0642, 0320, 0384, 0208, 0593		Tosonic.....	0278
SilverCrest.....	0642	SV2000 .....	0000, 0072				Totevision .....	0037, 0240
Singer .....	0037, 0240, 0045, 0072, 0348, 0271	SVA.....	0000				Touch .....	1972
Sinudyne .....	0081, 0209, 0352	Sylvania.....	0035, 0081, 0000, 0043, 0110, 0593, 1593, 1781	Telenet .....	1784		Towada .....	0072
Smaragd .....	0348	Symphonic .....	0240, 0000, 0002, 0593, 1593	Telestar .....	0037		Toyoda .....	0278
Solavox .....	0020, 0034	Systemax.....	1972	Teletech.....	0000, 0072, 0278		Tradex .....	0081
Sonic Blue.....	0614, 0616, 0643, 1137	T+A.....	0162	Tempest .....	0020		Trakton .....	0020
Sonneclair .....	0072	Tagar Systems..	1972	Tenosal.....	0072		Triad .....	0278
Sonographe .....	0046	Taisho .....	0209, 0088	Tensai .....	0037, 0000, 0072, 0278		Triumph .....	0208
Sonolor.....	0048, 0046, 0062	Tandberg .....	0278	Tevion .....	0209, 0348, 0642, 0479		Trix.....	0037
Sontec .....	0037, 0278	Tandy .....	0000, 0104	Texet .....	0278, 0020		Uher.....	0240
Sonwa .....	0642	Tashiko .....	0037, 0048, 0081, 0240, 0000	Thomas .....	0000, 0002		Ultra .....	0045, 0278, 0020
Sony.....	0035, 0048, 0047, 0032, 0033, 0000, 0067, 1972, 1636, 1448, 1447, 1297, 1296, 1295, 1232, 1032, 0640, 0639, 0636, 0586, 0046, 0034, 0011	Tatung .....	0048, 0081, 0045, 0000, 0067, 0043, 0209, 0041, 0348, 0352, 0008, 0053, 0366	Thomson.....	0060, 0067, 0041, 0278, 0320, 0384, 0202		Ultravox.....	0278
Soundmaster ...	0000	Tchibo .....	0348	Thorn .....	0037, 0104, 0041, 0320, 0036, 0443		Unitech.....	0240, 0051
Soundwave .....	0037, 0209, 0348	TCM.....	0348	Tisonic .....	0278		United .....	0348, 0742, 1593
Ssangyong .....	0072	Teac.....	0037, 0000, 0067, 0041, 0072, 0278, 0307, 0642, 0526, 0593, 0844, 1593	Tivo .....	0618, 0636, 0739, 1337, 1996		Universum .....	0037, 0081, 0240, 0000, 0104, 0209, 0348, 1137
Stack 9.....	1972	Tec.....	0072, 0020	TMK .....	0240, 0000, 0036, 0208		Vector .....	0045
Standard .....	0278	Tech Line .....	0072	TNIX .....	0037		Vector Research	0184, 0038
Stern .....	0278	Technics .....	0035, 0162, 0037, 0081, 0000, 0246, 1162	Tocom .....	0240		Vextra .....	0072
Strong .....	0271	TechniSat .....	0348	Tokai .....	0037, 0104, 0041, 0072		Victor .....	0067, 0041, 0384, 0008, 0370, 1283, 1299
STS .....	0042, 0105	Technosonic .....	0352	Topfield .....	1959, 2045		Video Concepts	0045, 0061, 0210, 0242
Sunkai .....	0209, 0278, 0348, 0295	Teco.....	0035, 0037, 0048, 0041, 0038	Topline .....	0348		Video Pro .....	0020
				Toshiba .....	0081, 0240, 0045, 0000, 0042, 0067, 0043, 0209, 0041, 0384, 0352, 0432, 1384, 1386, 1972, 1325, 1323, 1996,		Video Technic...	0000
							Video Track.....	0443
							Videomagic .....	0037
							VideoPro.....	0020
							Videosonic.....	0240, 0000, 0072
							Viewsonic .....	1972
							Villain .....	0000
							Voodoo .....	1972



Wards ..... 0060, 0035, 0037,  
0048, 0039, 0047,  
0081, 0033, 0240,  
0045, 0000, 0042,  
0043, 0041, 0072,  
0038, 0149, 0046,  
0058, 0018, 0062,  
0065, 0011, 0212,  
0479, 0760

Watson ..... 0081, 0642, 0352

Weltblick ..... 0037

Wharfedale..... 0642, 0593, 0615

White Westinghs 0000, 0209, 0072,  
0278, 0479

World ..... 0209, 0002, 0348,  
0479

XR-1000 ..... 0035, 0240, 0000,  
0072, 0208

Yamaha ..... 0041, 0038

Yamishi..... 0072, 0278

Yokan ..... 0072

Yoko ..... 0037, 0240, 0072,  
0020

Yoshita ..... 0072

Zenith ..... 0037, 0039, 0033,  
0000, 0209, 0041,  
0278, 0011, 0034,  
0479, 1137, 1139,  
1479

ZT Group..... 1972

ZX..... 0209, 0348, 0352

## A-ACC

Accurian ..... 2502

Altec Lansing ... 2500, 2501

Apple ..... 2503, 2505

DLO..... 2504, 2509

Griffin ..... 2508

iPort ..... 2506, 2507

NaviPod..... 2505

Sonance ..... 2506, 2507

TEN Technology 2505

## V-ACC

ABS ..... 1272

Accurian ..... 1653

Alienware ..... 1272

Amino ..... 1481

Axonix ..... 1447

Buffalo ..... 1739

CyberPower..... 1272

D-Link ..... 1554, 1731

Dgtec ..... 1363

Epson ..... 1563, 1650

Gateway ..... 1272

Hewlett Packard 1272, 1267

Howard Comps 1272

HP..... 1272, 1267

Hush ..... 1272

iBUYPOWER ... 1272

Keyspan ..... 1344

KoolConnect ... 1481

LG..... 1415

Linksys ..... 1272, 1365

Macro Image Tech.1383

Media Center PC 1272

Microsoft ..... 1272, 1805, 2049

Mind ..... 1272

Motorola ..... 1363

MyHD ..... 1383

Niveus Media.... 1272

Northgate ..... 1272

Packard Bell .... 1272

Panasonic ..... 1120

Philips ..... 1218

Pinnacle Systems 1447

Pioneer..... 1010

ReQuest..... 1245

Ricavision ..... 1272

Roku ..... 1486

Samsung..... 1190, 1490

Sensory Science 1126

Sharp ..... 1010

Sony..... 1272, 1324, 1364

Stack 9..... 1272

SureWest ..... 1481

Sylvania ..... 1563

Systemax ..... 1272

Tagar Systems . 1272

Toshiba ..... 1272

Touch ..... 1272

Viewsonic ..... 1272, 1329

Vizio ..... 1126

Voodoo ..... 1272

Xbox..... 1805, 2049

Zinwell..... 1363

ZT Group..... 1272

## R-ACC

Bose..... 1629





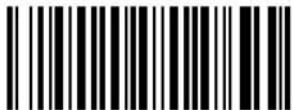

312515

***BOSE***<sup>®</sup>  
*Better sound through research*<sup>®</sup>

©2008 Bose Corporation, The Mountain,  
Framingham, MA 01701-9168 USA  
AM312515 Rev.01