

3•2•1 GSX

DVD HOME ENTERTAINMENT SYSTEM

Owner's Guide

Guía de usuario

Notice d'utilisation



INFORMATIONS RELATIVES À LA SÉCURITÉ

Veillez lire cette notice d'utilisation

Prenez le temps de lire attentivement les instructions de cette notice d'utilisation. Elles vous seront précieuses pour installer et utiliser correctement votre système et vous aideront à tirer le meilleur parti de sa technologie. Conservez cette notice d'utilisation pour référence ultérieure.

AVERTISSEMENT : Afin de limiter les risques d'incendie ou d'électrocution, n'exposez pas l'appareil à la pluie ou à l'humidité.

AVERTISSEMENT : Protégez-le de tout risque de ruissellement ou d'éclaboussure. Ne placez pas d'objets contenant des liquides, tels que des vases, sur l'appareil. Comme avec tout appareil électronique, veillez à ne pas renverser de liquides sur aucune partie de l'appareil. Les liquides peuvent provoquer des pannes et/ou un risque d'incendie.

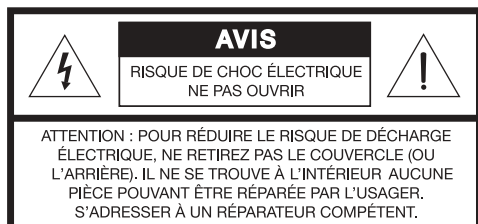

Ces marquages de SÉCURITÉ sont situés au-dessous du media center de votre système home cinéma 3•2•1 GSX et sur le panneau arrière du module Acoustimass®.



Le symbole représentant un éclair avec une flèche à l'intérieur d'un triangle équilatéral est utilisé pour prévenir l'utilisateur de la présence d'une tension électrique dangereuse non isolée à l'intérieur de l'appareil. Cette tension est d'un niveau suffisamment élevé pour représenter un risque d'électrocution.



Le symbole représentant un point d'exclamation à l'intérieur d'un triangle équilatéral signale à l'utilisateur la présence d'instructions importantes relatives au fonctionnement et à l'entretien de l'appareil dans cette notice d'utilisation.

ATTENTION : Afin d'éviter tout risque d'électrocution, insérez bien la fiche du cordon d'alimentation dans la fente correspondante de la prise d'alimentation.

ATTENTION : Ne placez jamais d'objets enflammés, tels que des bougies allumées, sur l'appareil.

Produit laser de classe 1

Ce lecteur de CD est classé CLASS 1 LASER PRODUCT selon la norme EN 60825-1:1994+A1+A2, IEC60825-1:1993+A1+A2.

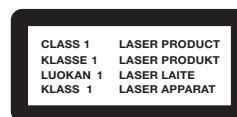

ATTENTION : L'utilisation de commandes, réglages ou procédures autres que ceux spécifiés dans le présent document peuvent provoquer une exposition dangereuse aux rayonnements. Le lecteur CD ne doit être réglé ou réparé que par une personne qualifiée.

Limites d'émission de classe B

Cet appareil numérique de classe B est entièrement conforme à la réglementation canadienne sur les équipements pouvant causer des interférences.



Piles

Veillez à vous débarrasser de vos piles usagées conformément aux réglementations locales. Ne les incinerez pas.



Ce produit est conforme à la directive CEM 89/336/EEC et à la directive sur les basses tensions 73/23/EEC. L'attestation complète de conformité est disponible à l'adresse suivante : <http://www.bose.com>.

Informations de sécurité complémentaires

Vous trouverez des instructions complémentaires dans le document intitulé *Informations de sécurité importantes* joint au carton d'expédition.

©2005 Bose Corporation. Toute reproduction, modification, distribution ou autre utilisation, même partielle, de ce document est interdite sans autorisation écrite préalable.

Le design caractéristique du media center 3•2•1 est également une marque déposée de Bose Corporation.

Fabriqués sous licence de Dolby Laboratories. « Dolby » et le symbole du double D sont des marques déposées de Dolby Laboratories. Ouvrage non publié à caractère confidentiel. ©1992-1997 Dolby Laboratories. Tous droits réservés.

Ce produit contient un ou plusieurs programmes protégés par les lois internationales et américaines (États-Unis) de protection des droits d'auteurs en tant que produits non publiés. Ils sont confidentiels et sont la propriété de Dolby Laboratories. Leur reproduction ou divulgation, en tout ou en partie, ou la production de programmes dérivés sans l'autorisation expresse de Dolby Laboratories est interdite. Copyright 1992-1996, Dolby Laboratories, Inc. Tous droits réservés.

La technologie de compression audio MPEG Layer-3 est sous licence de Fraunhofer IIS et THOMSON Multimedia.

« DTS » et « DTS Digital Surround » sont des marques déposées de Digital Theater Systems, Inc.

TABLE DES MATIÈRES

	INTRODUCTION	5
	INSTALLATION	8
	COMMANDES ET INDICATEURS DU SYSTÈME	26
	FONCTIONNEMENT	36
	MODIFICATION DE LA CONFIGURATION DES SOURCES	49
	MODIFICATION DES OPTIONS DU SYSTÈME	54
	ENTRETIEN DU SYSTÈME	65
	DÉPANNAGE	67
INTRODUCTION		5
Avant de commencer		5
Caractéristiques du système		5
Présentation du système de lecture intelligente uMusic®		5
Vérification de la compatibilité des disques avec votre zone		5
Disques compatibles		6
Glossaire		6
Garantie limitée		7
INSTALLATION		8
Déballage		8
Choix d'un emplacement pour les éléments du système home cinéma 3•2•1 GSX		9
Mise en place du media center		9
Mise en place des enceintes		10
Positionnement du module Acoustimass®		11
Branchement du système		12
Connexion du module Acoustimass® au media center		12
Connexion des enceintes au module Acoustimass		12
Connexion des antennes		14
Connexion de la radio FM par câble		14
Connexion du téléviseur au media center		15
Réalisation des connexions audio		15
Réalisation des connexions vidéo composite		15
Connexion du téléviseur et du magnétoscope au media center		16
Option A : TV (avec sorties audio) + magnétoscope + media center		16
Option B : TV (SANS sorties audio) + magnétoscope + media center		17
Remarques concernant les magnétoscopes		18
Options d'installation avancée		18
Réalisation de connexion S-vidéo (qualité vidéo supérieure)		18
Réalisation de connexion par vidéo en composantes (meilleure qualité vidéo)		19
Connexion d'appareils audio numériques		20
Connexion d'un récepteur câble/satellite, d'un téléviseur et d'un magnétoscope au media center		20
Connexion d'une console de jeux		22
Mise en place des piles de la télécommande		23
Branchement du cordon d'alimentation		24
Vérification de la configuration du système		25
COMMANDES ET INDICATEURS DU SYSTÈME		26
Télécommande		26
Programmation de la télécommande pour contrôler d'autres appareils audio/vidéo		31
Saisie directe d'un code d'appareil		31
Recherche d'un code d'appareil		32
Vérification du code d'un appareil		34
Modification de l'appareil qui effectue la sélection des chaînes de télévision par défaut		34
Media center		35

FONCTIONNEMENT	36
Activation et désactivation du système	36
Lecture de DVD vidéo	36
Fonctionnement de base du lecteur DVD	37
Restrictions d'accès aux DVD vidéo	37
Lecture de CD audio	38
Écouter une station radio FM/AM	39
Sélection d'une station	39
Mémorisation de stations préréglées	39
Suppression d'un préréglage	39
Utilisation du système de lecture intelligente uMusic®	40
Stockage de CD	40
Lecture de musique stockée	41
Classification de la musique	43
Modes de lecture de la musique stockée	43
Lecture aléatoire et à répétition	43
Effacement de musique stockée	44
Utilisation des présélections uMusic®	44
Utilisation de la liste de lecture	46
Recherche dans le catalogue musical	47
Enregistrement du système pour obtenir des mises à jour des informations musicales	48
MODIFICATION DE LA CONFIGURATION DES SOURCES	49
Utilisation des menus de configuration	49
Menu de configuration CD stockés	51
Menu de configuration du tuner FM•AM	51
Menu de configuration CD	51
Menu de configuration DVD	52
Menu de configuration TV, CBL•SAT et AUX	53
MODIFICATION DES OPTIONS DU SYSTÈME	54
Utilisation du menu Système	54
Options CD stockés	55
Options audio	59
Options vidéo	60
Options du media center	61
Options de la télécommande	62
Options de verrouillage DVD	63
ENTRETIEN DU SYSTÈME	65
Nettoyage	65
Remplacement des piles de la télécommande	66
Accessoires	66
DÉPANNAGE	67
Tableau de dépannage	67
Service client	68
INFORMATIONS TECHNIQUES	69
ACCORD DE LICENCE DE L'UTILISATEUR FINAL	70
CODES DES APPAREILS	A-1

Avant de commencer

Nous vous remercions d'avoir acquis le système audio/vidéo de salon Bose® 3•2•1 GSX, qui allie élégance et simplicité et offre un son incroyable grâce à une configuration audio très perfectionnée. Grâce à la technologie de traitement des signaux déposée par Bose®, le système 3•2•1 GSX élargit le champ stéréo des enregistrements et restitue les effets sonores extraordinaires des films codés en mode Surround. Vous pouvez immédiatement apprécier les performances du système, car l'installation de ses éléments est très facile.

Les éléments suivants sont fournis avec le système.

- Guide d'installation rapide
- Instructions d'installation détaillées dans la section Installation de ce guide
- DVD de configuration

Caractéristiques du système

- Tuner AM/FM et lecteur de DVD/CD intégrés dans un media center de petite taille,
- Système de lecture intelligente uMusic® pour le stockage et l'écoute de vos enregistrements préférés
- Enceintes de petite taille faciles à installer sur une étagère et module Acoustimass® esthétique et facile à dissimuler,
- Télécommande à infrarouge simple d'utilisation,
- Connecteurs d'entrée pour un téléviseur, un récepteur câble/satellite ou tout autre composant, par exemple un enregistreur de DVD

Présentation du système de lecture intelligente uMusic®

Votre système Home Cinema 3•2•1 GSX est doté du nouveau système de lecture intelligente uMusic. Cette technologie révolutionnaire inventée par Bose permet de stocker et écouter une collection de CD complète.

Possibilités

- Enregistrez vos CD préférés dans un catalogue musical. Le système peut stocker environ 200 heures de musique, ou quelque 200 CD.
- Indiquez au système les pistes que vous aimez ou que vous détestez, pour lui apprendre à lire automatiquement la musique que vous écoutez le plus souvent.
- Découvrez de nouvelles façons d'écouter vos airs préférés.

Vérification de la compatibilité des disques avec votre zone

Pour qu'un disque et un lecteur DVD soient compatibles, ils doivent avoir le même numéro de zone. Le numéro de zone est attribué en fonction de l'endroit où le lecteur et le disque sont vendus. Les systèmes home cinéma 3•2•1 GSX comportent un code de zone qui doit correspondre à celui des DVD à lire.



Vérifiez le code de zone figurant sur l'emballage du système home cinéma 3•2•1 GSX ou sous votre media center. Veillez ensuite à vous procurer uniquement des DVD dont l'étiquette ou l'emballage indique le même numéro de zone. Par exemple, un lecteur DVD de la zone 1

doit présenter le logo suivant :



Disques compatibles

Le lecteur DVD/CD intégré au media center 3•2•1 GSX peut lire les types de disques ci-dessous (identifiés par les logos correspondants) :

- DVD vidéo 
- CD audio 
- CD vidéo 
- CD-R et CD-R/W
- DVD-R et DVD-RW
- CD MP3, dans les conditions suivantes :
 - Toutes les pistes doivent avoir été gravées en une session unique et finalisée.
 - Le disque doit être formaté selon la norme ISO9660
 - Chaque fichier doit porter l'extension « .mp3 » et son nom ne doit comporter aucun autre point.
- SACD (contenu compatible CD uniquement)

 **Remarque** : Protection contre la copie : la musique et les autres contenus sont protégés par les lois internationales et nationales de protection des droits d'auteurs et contiennent des restrictions spécifiques sur leur utilisation et/ou leur reproduction. Veuillez respecter les droits des artistes et de tous les détenteurs de droits d'auteurs.

Glossaire

Balayage progressif : Format vidéo affichant toutes les lignes de l'image en un seul balayage du faisceau, en actualisant l'image trente fois par seconde. Cet affichage n'est pas compatible avec tous les types d'écrans.

Chapitre : En matière de DVD vidéo, division d'un titre.

Dolby Laboratories : Développeur d'un système de codage perceptuel du son.

Dolby Digital  : Format audio Surround multi-canaux utilisé pour les disques.

DTS  : Type de format de son surround multicanaux utilisé pour les disques.

DVD : Acronyme signifiant le plus souvent Digital Video Disc (disque vidéo numérique) ou Digital Versatile Disc (disque numérique polyvalent). Le stockage de son/images/données se fait sur des disques optiques de 12 ou 8 cm.

DVD vidéo : Norme permettant de stocker et de reproduire du son et des images sur des DVD-ROM, basée sur le format vidéo MPEG, les formats audio Dolby Digital et MPEG, ainsi que sur d'autres formats de données déposés.

Gracenote : La technologie de reconnaissance musicale et les données connexes fournies dans le cadre du service contracté par Bose.

IR : Abréviation du terme « infrarouge ». Signal utilisé par les télécommandes qui envoient/reçoivent des instructions à l'aide d'un rayon infrarouge.

MPEG : Type de compression de données utilisé pour le stockage audio ou vidéo sur disque.

Ce produit intègre une technologie de défense des droits d'auteurs protégée par les revendications de procédés de certains brevets américains et autres droits de propriété intellectuelle détenus par Macrovision Corporation et autres titulaires de ces droits. L'utilisation de ladite technologie doit être autorisée par Macrovision Corporation. Elle est consentie pour le seul usage domestique et certains autres usages limités de visionnage, sauf autorisation contraire de Macrovision Corporation. Tout désassemblage ou démontage est interdit.

Les consommateurs doivent avoir conscience du fait que les téléviseurs haute définition ne sont pas tous entièrement compatibles avec ce produit, ce qui peut provoquer l'affichage de parasites dans l'image. Pour les problèmes d'image en balayage progressif sur 525 lignes, il est recommandé d'utiliser le connecteur de sortie en définition standard. Pour les questions relatives à la compatibilité des téléviseurs avec ce modèle de lecteur DVD 525p, veuillez contacter notre service clientèle.

Conçu avec la technologie UEI™ sous licence de Universal Electronics Inc. © UEI 2000-2002.

MP3 : Son MPEG-1 Layer III. Il s'agit d'un format de son compressé qui permet d'enregistrer plusieurs heures de musique sur un seul CD.

NTSC : Acronyme de National Television System Committee. Organisation qui a développé les systèmes de télévision en noir et blanc, puis en couleur aux États-Unis.

PAL : Acronyme de Phase Alternate Line. Norme vidéo couramment utilisée en Europe occidentale.

PVR : Acronyme de Personal Video Recording. Ce terme est parfois utilisé comme synonyme de DVR (Digital Video Recording), mais il peut aussi concerner des technologies analogiques, par exemple celle des magnétoscopes.

Rapport d'écran : Format de l'image rectangulaire d'un écran de télévision. Il représente la largeur de l'image par rapport à sa hauteur. L'image de télévision standard, selon la terminologie utilisée par ce secteur, est de 4 unités de largeur sur 3 unités de hauteur, soit 4:3 (4 sur 3). Les deux rapports d'écran de télévisions standard sont 4:3 et 16:9.

RDS : Système d'affichage d'informations sur la station de radio et le programme diffusé. Cette fonction est disponible sur les systèmes européens uniquement.

SACD : Acronyme de Super Audio Compact Disc. Ce format est utilisé pour le stockage de son numérique de très haute qualité sur des disques de la taille des CD. Les nouveaux systèmes Bose® 3•2•1 GSX lisent les parties compatibles CD de ces disques, qui sont identifiées par le logo CD à l'avant du disque.

S-vidéo : Norme d'interface vidéo qui transporte séparément les signaux de luminance et de chrominance. Cette norme, également appelée Y/C, est généralement utilisée pour les connecteurs mini-DIN à quatre broches. La qualité de la norme S-vidéo est nettement supérieure à celle de la vidéo composite, car elle ne nécessite pas de filtre en peigne pour séparer les signaux. La plupart des télévisions haut de gamme possèdent des entrées S-vidéo.

Système de lecture intelligente uMusic® : Mode de lecture révolutionnaire créé par Bose. Il transforme votre système en un DJ virtuel qui enregistre vos goûts musicaux de façon à lire vos pistes préférées parmi les CD stockés.

Videostage® 5 : Circuit de décodage Videostage 5 Bose déposé qui vous permet de bénéficier du son surround à cinq canaux quel que soit le support d'écoute : cassettes VHS, CD stéréo et même programmes télévisés mono.

Vidéo en composantes : Signal vidéo divisé en trois parties : un signal de luminance et deux signaux de couleurs (désignés par YPbPr). Ce type de signal offre la meilleure qualité vidéo possible.

Vidéo composite : Signal vidéo unique contenant les informations de luminance, de couleur et de synchronisation. Les systèmes NTSC et PAL sont des exemples de systèmes vidéo composite.

Garantie limitée

Le système audio/vidéo de salon 3•2•1 GSX est couvert par une garantie limitée transférable. Les conditions détaillées de la garantie limitée sont notées sur la carte d'enregistrement qui accompagne votre système. Remplissez la section « Informations » de la carte et renvoyez-la par courrier à Bose. En cas d'oubli, les droits que vous confère cette garantie limitée ne s'en trouveront pas affectés.

Ce produit intègre une technologie de défense des droits d'auteurs et d'autres droits de propriété intellectuelle détenus par Cirrus Logic, Inc. Il est soumis aux lois de protection des droits d'auteurs des États-Unis ainsi qu'à d'autres restrictions et protections d'octroi de licence. L'utilisation de ladite technologie se limite uniquement à l'utilisation des circuits intégrés Cirrus Logic intégrés à ce produit. Tout désassemblage ou démontage est interdit.

La technologie de reconnaissance musicale et les données connexes sont produites par Gracenote® et le service de reconnaissance musicale Gracenote CDDB®. Gracenote est la référence en matière de technologie de reconnaissance musicale et la distribution de son contenu. Pour plus d'informations, consultez le site www.gracenote.com.



Données relatives au CD de Gracenote, Inc., © 2000-2003 Gracenote. Logiciel client Gracenote CDDB®, copyright 2000-2003 Gracenote. Ce produit et ce service sont rattachés à un ou plusieurs des brevets américains suivants : 5 987 525, 6 061 680, 6 154 773, 6 161 132, 6 230 192, 6 230 207, 6 240 459, 6 330 593, ainsi qu'à d'autres brevets émis ou en cours d'octroi.



Gracenote et CDDB sont des marques déposées de Gracenote. Le logo et le logotype Gracenote, le logo Gracenote, le logo et le logotype CDDB ainsi que le logo « Powered by Gracenote » sont des marques commerciales de Gracenote.

Données fournies par All Music Guide © 2004 AEC One Stop Group, Inc. All Music Guide est une marque déposée de AEC One Stop Group, Inc.

INSTALLATION

Déballage

Déballer le système avec précaution. Conserver tous les emballages, car ils constituent, en cas de besoin, la façon la plus sûre de transporter le système. Vérifier que toutes les pièces illustrées sur la Figure 1 figurent dans le carton.

Si vous remarquez que l'un des composants du système semble endommagé, n'essayez pas de l'utiliser. Avertissez immédiatement Bose ou un revendeur Bose® agréé. Pour contacter Bose, consultez la liste d'adresses incluse dans le carton d'emballage.

AVERTISSEMENT : Pour éviter tout risque d'étouffement, garder les sacs plastiques hors de portée des enfants.

Figure 1

Contenu du carton d'emballage

Votre système comporte l'un de cordons d'alimentation suivants :

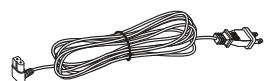

Cordon d'alimentation 120 V (États-Unis/Canada)

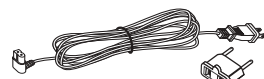

Cordon d'alimentation 15/230 V avec adaptateur



Cordon d'alimentation 230 V (Europe)



Cordon d'alimentation 230 V (Royaume-Uni/Singapour)



Cordon d'alimentation 240 V (Australie)

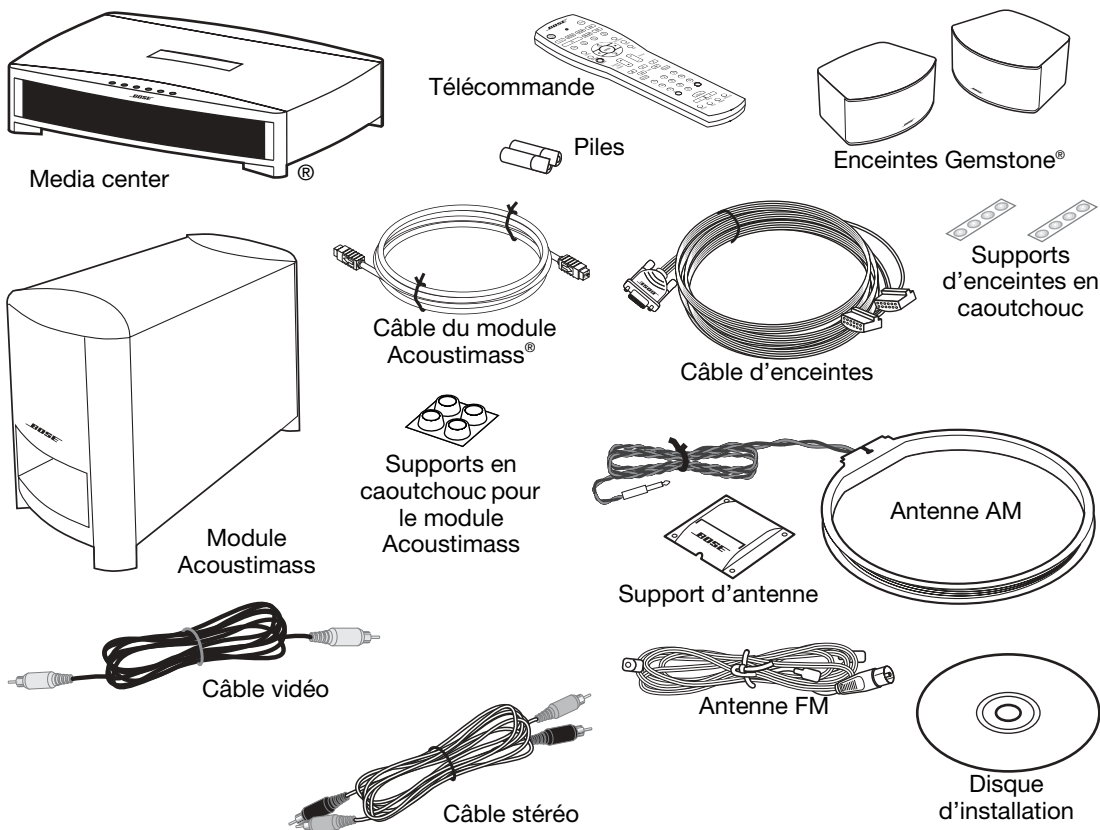

Renseignements à conserver

C'est le moment de relever les numéros de série situés sous le media center et à l'arrière du module Acoustimass®. Notez ces numéros ici et sur votre carte d'enregistrement. Vous pourrez ainsi les retrouver facilement si vous devez contacter le service après-vente de Bose®.

Numéro de série du media center : _____

Numéro de série du module Acoustimass : _____

Nom du revendeur : _____

Téléphone du revendeur : _____ Date d'achat : _____

Nous vous conseillons de conserver votre reçu et votre carte d'enregistrement avec cette notice d'utilisation.

Choix d'un emplacement pour les éléments du système home cinéma 3•2•1 GSX

Les instructions suivantes et la Figure 2 permettent de choisir le meilleur emplacement, ainsi que la position la mieux appropriée pour les éléments du système home cinéma 3•2•1 GSX.

🎵 **Remarque :** Ces recommandations sont fournies dans le but de vous offrir les meilleures performances possibles avec votre système, mais d'autres emplacements peuvent s'avérer plus pratiques et vous fournir le son que vous souhaitez.

Mise en place du media center

⚠ **ATTENTION :** Ne bloquez jamais les orifices d'aération. Pour garantir un fonctionnement fiable du produit et le protéger contre tout risque de surchauffe, installez-le à un emplacement et dans une position permettant d'assurer une ventilation correcte. Par exemple, ne placez pas le produit sur un lit, un canapé ou toute autre surface semblable qui risquerait d'obstruer les ouvertures. Ne le placez pas dans un système intégré, tel qu'une bibliothèque ou une armoire, qui empêche une libre circulation de l'air à travers les orifices d'aération.

- Placez le media center de sorte que rien n'entrave l'ouverture du chargeur de disque du panneau avant.
- Placez le media center suffisamment près du module Acoustimass® et des enceintes pour que la longueur des câbles soit suffisante.
- De même, placez-le à proximité de tout autre appareil source supplémentaire (téléviseur, magnétoscope, récepteur câble) que vous envisagez de raccorder au système.
- Veillez à dégager la partie avant du media center pour lui permettre de recevoir les signaux IR (infrarouges) de la télécommande.

Figure 2

Exemple de positionnement pour le media center et les enceintes

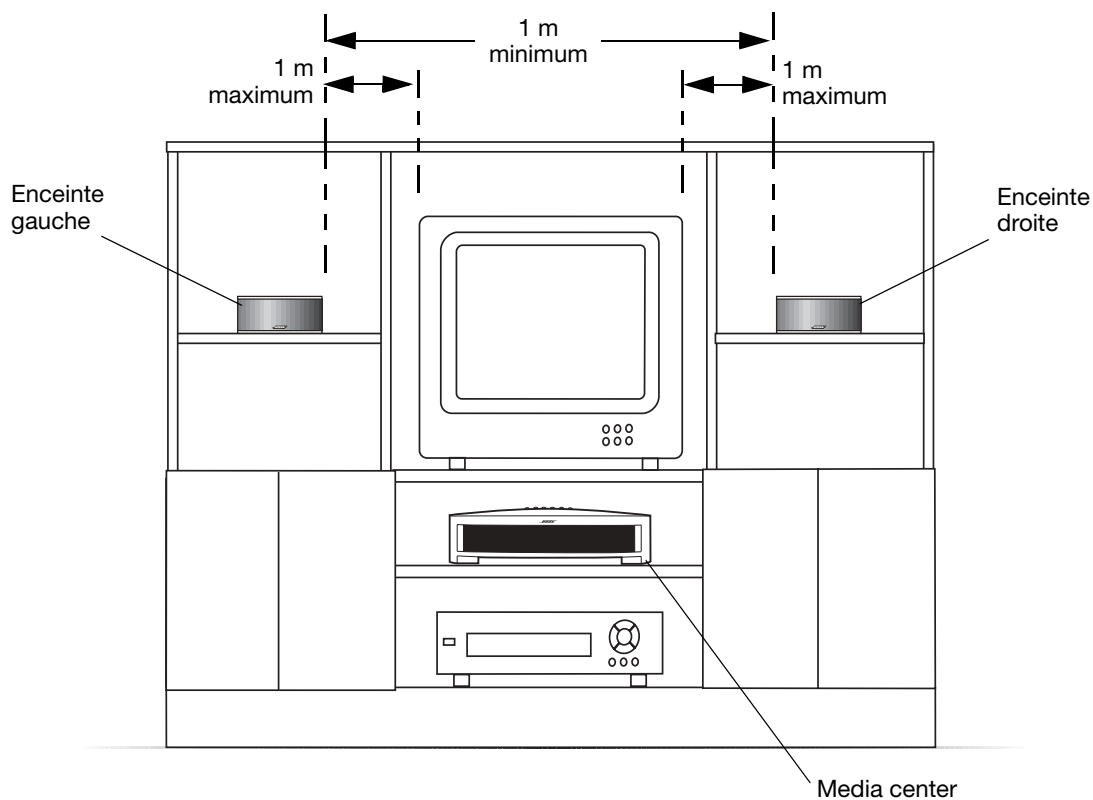

🎵 **Remarque :** Les enceintes sont blindées magnétiquement afin d'éviter toute perturbation de l'image du téléviseur.

Mise en place des enceintes

Le choix d'un emplacement approprié pour les enceintes vous permettra de profiter pleinement des effets sonores Surround délivrés par le système Home Cinema 3•2•1 GSX.

- Placez les enceintes gauche et droite à au moins **un mètre l'une de l'autre** afin d'optimiser les performances du son Surround (Figure 3).
- Placez chaque enceinte à une distance **maximale de 1 mètre du téléviseur**. Si vous ne respectez pas cette recommandation, le son peut sembler trop distant de l'image.
- Si vous utilisez une étagère ou un meuble audio/vidéo, placez chaque enceinte à **l'avant** de l'étagère sur laquelle vous la positionnez. Si vous placez les enceintes au fond d'un espace fermé, vous risquez de modifier la qualité acoustique générale et de diminuer les effets sonores des films.

⚠ ATTENTION : La surface sur laquelle reposent les enceintes doit être stable et plane. Les enceintes risquent de bouger sous l'effet des vibrations, en particulier si elles sont positionnées sur des surfaces lisses, telles que le marbre, le verre ou le bois bien ciré. Si vous placez les enceintes sur une surface plane, veillez à fixer les petits pieds en caoutchouc sur le dessous de chaque enceinte. Pour obtenir des pieds en caoutchouc supplémentaires (référence 178321), contactez le service après-vente de Bose®. Pour contacter Bose, consultez la liste des bureaux incluse dans le carton d'emballage.

🎵 Remarque : Les enceintes peuvent être installées sur des supports de fixation, des pieds de table ou des pieds de sol Bose. Pour toutes informations concernant les commandes, reportez-vous à la section « Accessoires » page 66. Il est également possible de commander des câbles supplémentaires ou plus longs.

Figure 3

Positionnement recommandé des enceintes

- Placez les enceintes sur leur base uniquement, avec le logo de Bose à l'endroit.

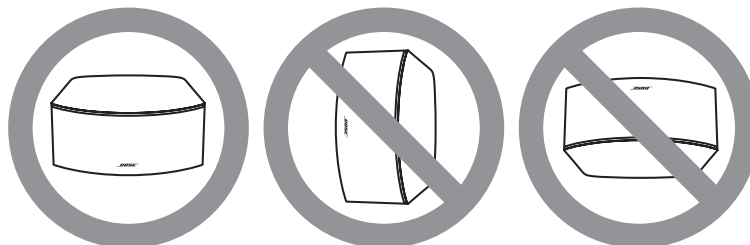

- Orientez les enceintes directement vers la zone d'écoute. Ne les placez pas dans un angle. **Si vous orientez l'une des enceintes ou les deux vers l'intérieur ou l'extérieur de la zone d'écoute, vous risquez de modifier de façon significative les performances du système.**

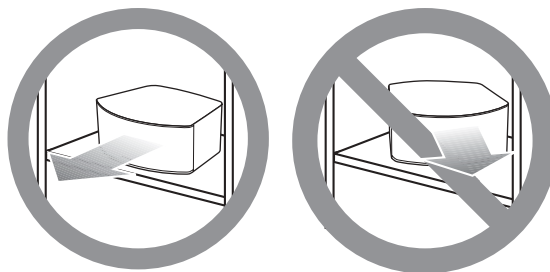

Positionnement du module Acoustimass®

- Placez le module du même côté de la pièce que le téléviseur et les enceintes (Figure 4).
- Placez le module à une distance minimale de **un mètre** du téléviseur afin d'éviter toute perturbation de l'image.
- Positionnez le module Acoustimass® à portée du câble de connexion au media center et d'une prise secteur.
- Choisissez un emplacement pratique (sous une table, derrière un canapé, un fauteuil ou des rideaux), mais veillez à ne pas obstruer les orifices d'aération du module.

Figure 4

Positionnement recommandé du module Acoustimass

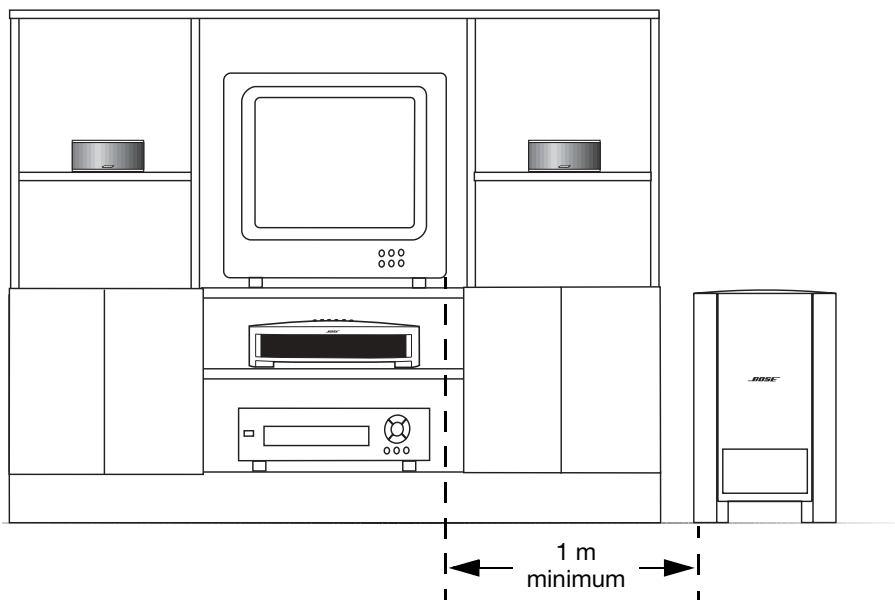

- Fixez les grands pieds en caoutchouc sous chaque pied du module. Les pieds en caoutchouc améliorent la stabilité du module et limitent les risques de rayures.
- Dirigez le port du module vers la pièce ou le long du mur. Vous éviterez ainsi d'obstruer l'évent ou de produire une suramplification des basses.
- Positionnez le module Acoustimass verticalement sur ses pieds. Ne le faites pas reposer sur un côté ou sur toute autre extrémité (Figure 5).

Figure 5

Orientation recommandée du module

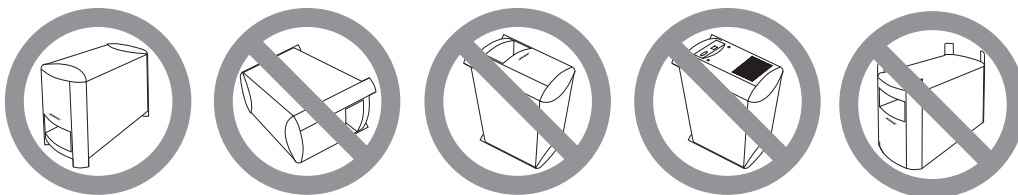

⚠ ATTENTION : N'obstruez pas les ouvertures situées à l'arrière du module, car elles assurent la ventilation du circuit intégré.

⚠ ATTENTION : Le module Acoustimass génère un champ magnétique. Bien que celui-ci ne représente pas un danger immédiat pour vos cassettes vidéo, vos cassettes audio ou tout autre support magnétique, vous devez éviter de ranger ce type de support sur ou à proximité du module.

Branchement du système

⚠ ATTENTION : Ne branchez pas le module Acoustimass® à une prise secteur avant d'avoir connecté tous les composants.

Connexion du module Acoustimass® au media center

Connectez l'une des extrémités du câble du module Acoustimass à la prise **Acoustimass Module** située sur le panneau arrière du media center (Figure 6). Connectez l'autre extrémité du câble à la prise d'entrée (⊕) située à l'arrière du module Acoustimass.

🎵 Remarque : Les prises destinées au câble du module Acoustimass sont conçues de façon à ce que les connecteurs du câble ne puissent s'insérer que dans un seul sens. Veillez à ce que la flèche figurant sur chaque connecteur soit orientée vers le haut lorsque vous connectez le câble.

Figure 6

Connexion du module Acoustimass au media center

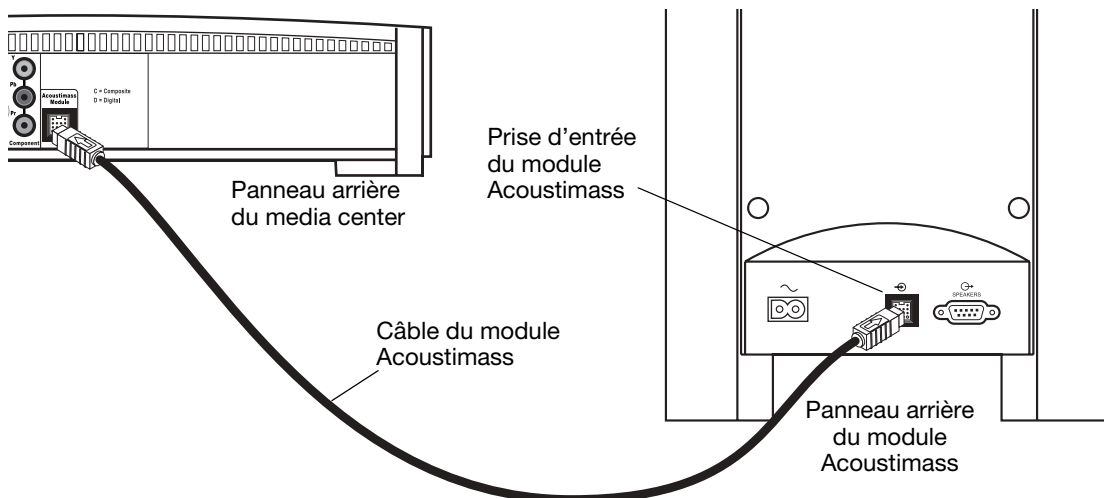

Connexion des enceintes au module Acoustimass

1. Insérez la fiche simple du câble d'enceintes dans la prise **SPEAKERS** située sur le panneau arrière du module Acoustimass (Figure 7). Serrez les deux vis de la fiche.

Figure 7

Connexion du câble d'enceintes au module Acoustimass

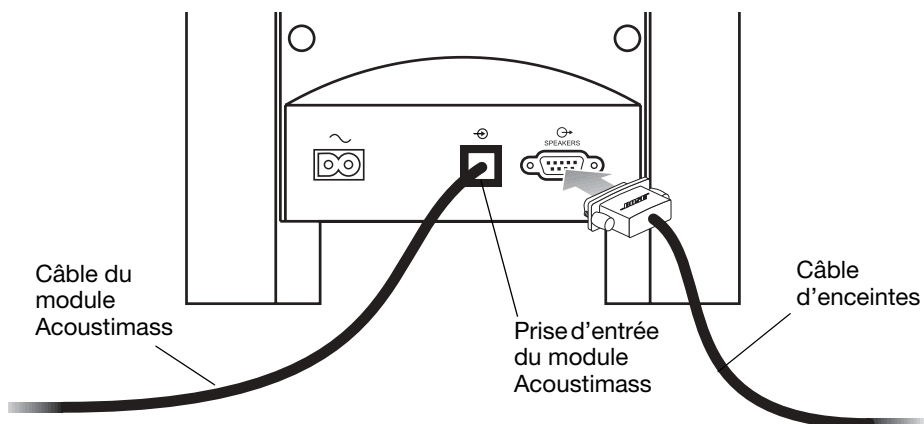

🎵 Remarque : Si vous avez besoin de câbles audio supplémentaires ou plus longs pour effectuer ces branchements, contactez le service clients de Bose®. Reportez-vous à la liste des bureaux incluse dans le carton d'emballage.

2. À l'autre extrémité du câble d'enceintes, séparez autant que nécessaire les cordons des enceintes gauche et droite, de façon à ce qu'ils puissent atteindre chaque enceinte (Figure 8).

Figure 8

Séparation des cordons des enceintes gauche et droite

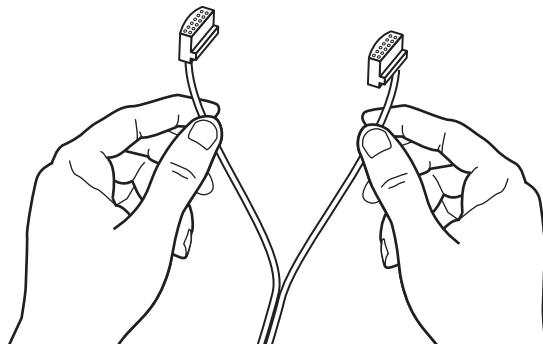

3. Insérez le connecteur **LEFT** (gauche) du câble d'enceintes dans la prise située à l'arrière de l'enceinte gauche (Figure 9). Insérez le connecteur **RIGHT** (droite) du câble d'enceintes dans la prise située à l'arrière de l'enceinte droite.

Figure 9

Connexion des enceintes droite et gauche

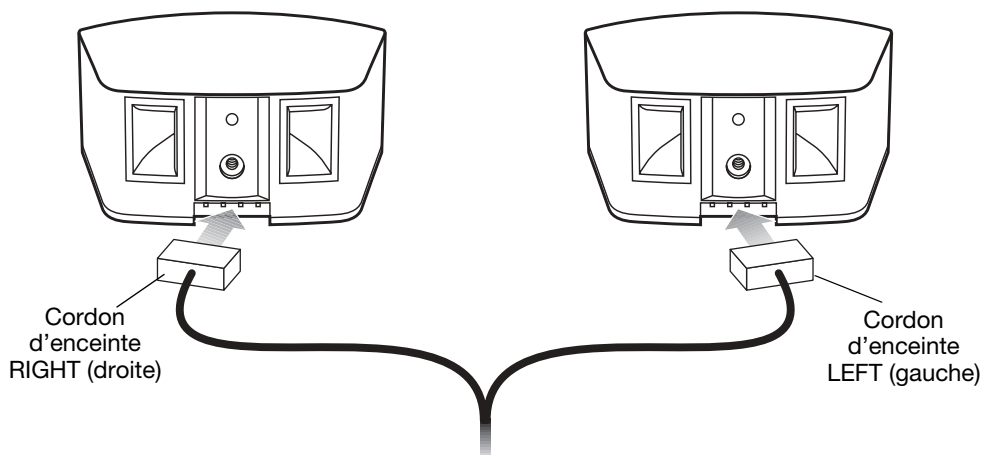

🎵 **Remarque :** Vérifiez que les connecteurs du câble sont correctement insérés dans les prises des enceintes.

Connexion des antennes

Le panneau arrière du media center comporte des prises pour les antennes AM et FM fournies avec votre système (Figure 10). Déroulez les fils des antennes pour obtenir la meilleure réception possible.

🎵 **Remarque :** Il est possible d'utiliser une antenne extérieure au lieu des antennes intérieures fournies. Pour ajouter une antenne extérieure, consultez un installateur qualifié. Suivez les consignes de sécurité fournies avec l'antenne.

Figure 10

Connexion des antennes

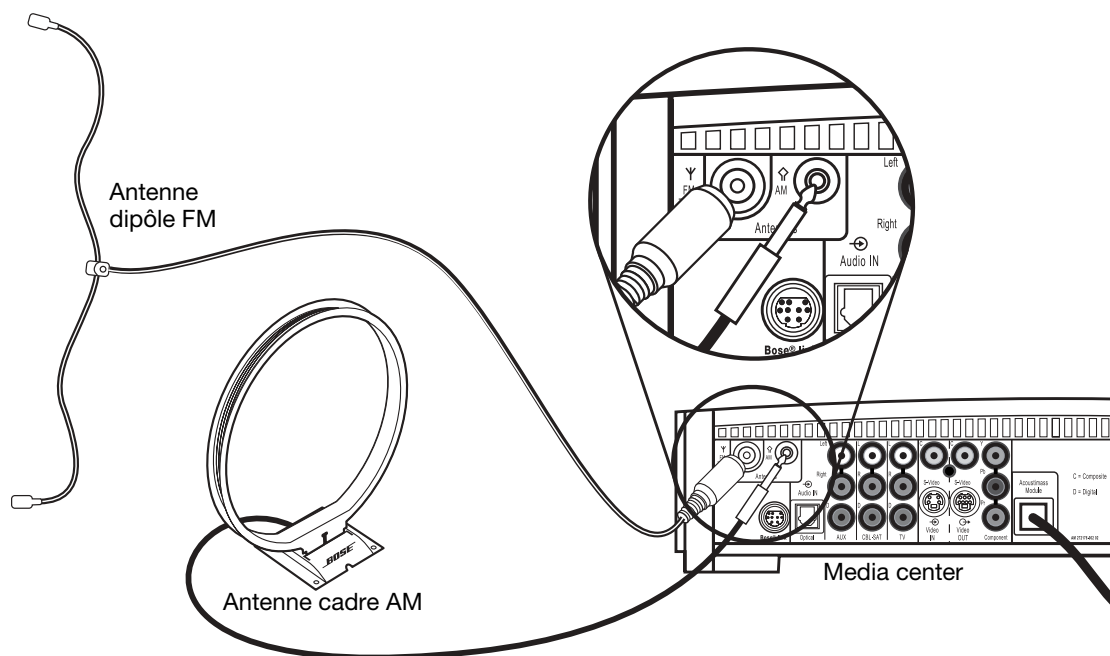

Antenne FM

Connectez l'antenne FM à la prise **FM** située sur le panneau arrière du media center. Dépliez les branches de l'antenne et déplacez-les jusqu'à obtenir une réception FM optimale. Positionnez l'antenne aussi loin que possible du media center et des autres appareils.

Antenne AM

Connectez l'antenne AM à la prise **AM** située sur le panneau arrière du media center. Placez l'antenne cadre à une distance d'au moins 50 cm du media center et d'au moins 1,20 m du module Acoustimass®. Orientez l'antenne cadre dans différentes directions afin d'obtenir une réception AM optimale. Suivez les instructions fournies avec l'antenne cadre AM pour la placer sur sa base ou la fixer au mur.

Connexion de la radio FM par câble

Certains opérateurs de télévision par câble peuvent également transmettre des signaux radio FM par l'intermédiaire du câble. La connexion s'effectue sur la fiche FM externe, située sur le panneau arrière du media center. Pour vous connecter à ce service, contactez votre opérateur de télévision par câble.

🎵 **Remarque :** Assurez-vous que l'installation de radio par câble dispose d'un aiguilleur de signaux TV/FM, de façon à ce que seule la bande FM, et non la bande de la TV câblée, soit reçue par le media center. En cas de besoin, contactez votre opérateur de télévision par câble.

Connexion du téléviseur au media center

Si vous envisagez d'utiliser votre système 3•2•1 GSX avec un téléviseur et un magnétoscope, ignorez ce chapitre et passez directement à la section « Connexion du téléviseur et du magnétoscope au media center » page 16.

Réalisation des connexions audio

♪ **Remarque :** Si votre téléviseur n'est pas équipé de prise de sortie audio, reportez-vous à la section « Option B : TV (SANS sorties audio) + magnétoscope + media center » page 17. Dans le cas contraire, continuez.

1. Connectez l'une des extrémités du câble stéréo fourni aux prises d'entrée **TV Audio IN** situées sur le panneau arrière du media center (Figure 11). Insérez la fiche RCA blanche dans la prise blanche **TV L**. Insérez la fiche RCA rouge dans la prise rouge **TV R**.
2. Connectez l'autre extrémité du câble stéréo aux prises de sortie audio de votre téléviseur. Insérez la fiche RCA blanche dans la prise blanche **AUDIO OUT L**. Insérez la fiche RCA rouge dans la prise rouge **AUDIO OUT R**.

Réalisation des connexions vidéo composite

♪ **Remarque :** Certains modèles de téléviseurs plus anciens comportent des connecteurs de câbles TV standard, mais pas d'entrée S-vidéo ou vidéo composite. Ces téléviseurs ne sont pas compatibles avec les lecteurs de DVD et nécessitent l'utilisation d'un modulateur de fréquences radio pour réaliser cette connexion. Vous pouvez vous procurer un modulateur de fréquences radio auprès d'un revendeur de matériel électronique.

1. Insérez l'une des extrémités du câble vidéo fourni (jaune) dans la prise **Video OUT C** (composite) située à l'arrière du media center (Figure 11).
2. Insérez l'autre extrémité du câble vidéo dans l'une des prises d'entrée vidéo de votre téléviseur.

Figure 11

Connexion du téléviseur au media center par vidéo composite

Notez le nom du connecteur d'entrée vidéo utilisé sur votre téléviseur dans la case prévue à cet effet page 25. Après la mise sous tension de votre système, vous devrez sélectionner l'entrée vidéo correspondante sur votre téléviseur pour visionner le signal vidéo transmis par le système 3•2•1 GSX.

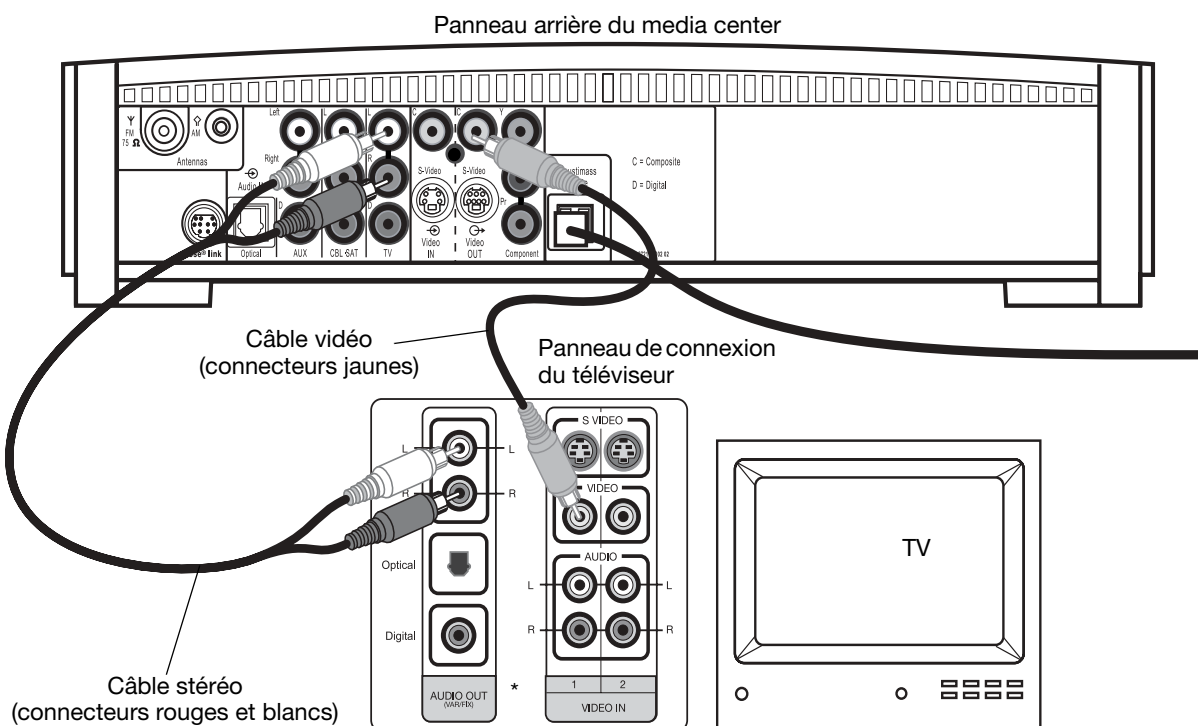

Connexion du téléviseur et du magnétoscope au media center

Vous avez deux possibilités pour brancher la télévision et le magnétoscope sur le media center.

- **Option A :** TV avec sorties audio + magnétoscope
- **Option B :** TV sans sorties audio + magnétoscope

Avant de poursuivre, regardez si votre téléviseur est doté de connecteurs de sortie audio.

Option A : TV (avec sorties audio) + magnétoscope + media center

Si votre téléviseur est équipé de prises de sortie audio, vous pouvez acheminer directement le son TV vers le système home cinéma 3•2•1 GSX (Figure 12).

1. Connectez l'une des extrémités du câble stéréo fourni aux prises d'entrée **TV Audio IN** situées sur le panneau arrière du media center. Insérez la fiche RCA blanche dans la prise blanche **TV L**. Insérez la fiche RCA rouge dans la prise rouge **TV R**.
2. Connectez l'autre extrémité du câble stéréo aux prises de sortie audio de votre téléviseur. Insérez la fiche RCA blanche dans la prise blanche **AUDIO OUT L**. Insérez la fiche RCA rouge dans la prise rouge **AUDIO OUT R**.
3. Insérez l'une des extrémités du câble vidéo fourni (jaune) dans la prise **Video OUT C** (composite) située à l'arrière du media center. Insérez l'autre extrémité du câble vidéo dans l'une des prises d'entrée vidéo de votre téléviseur.

Figure 12

Connexions de l'option A

Notez le nom du connecteur d'entrée vidéo utilisé sur votre téléviseur dans la case prévue à cet effet page 25. Après la mise sous tension de votre système, vous devrez sélectionner l'entrée vidéo correspondante sur votre téléviseur pour visionner le signal vidéo transmis par le système 3•2•1 GSX.

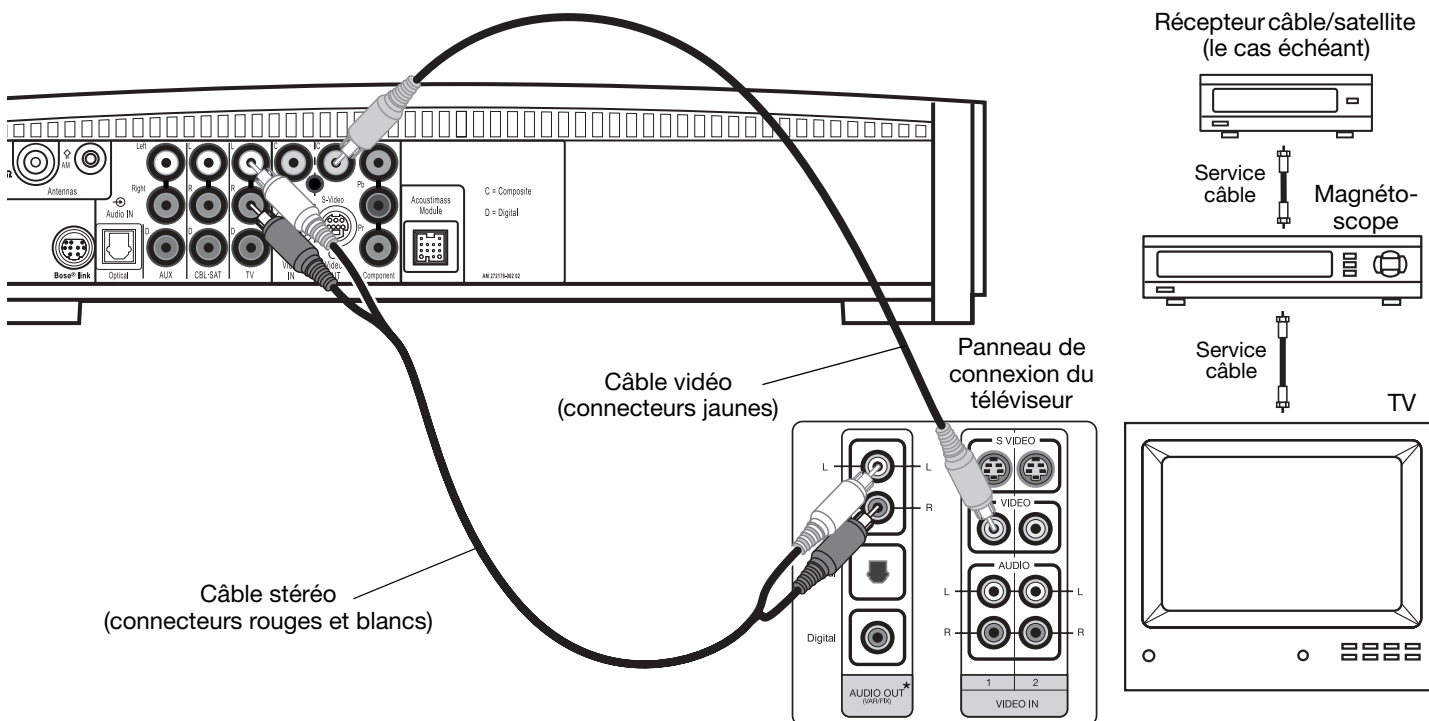

Option B : TV (SANS sorties audio) + magnétoSCOPE + media center

Si votre téléviseur n'est pas équipé de prises de sortie audio, vous devrez acheminer le son vers le système home cinéma 3•2•1 GSX via une source secondaire, telle qu'un magnétoSCOPE. Pour ce faire, vous aurez besoin d'un câble vidéo supplémentaire, disponible auprès d'un revendeur de matériel électronique.

1. Connectez l'une des extrémités du câble stéréo fourni aux prises d'entrée **AUX Audio IN** situées sur le panneau arrière du media center (Figure 13). Insérez la fiche RCA blanche dans la prise blanche **AUX L**. Insérez la fiche RCA rouge dans la prise rouge **AUX R**.
2. Connectez l'autre extrémité du câble stéréo aux prises de sortie **AUDIO OUT** de votre magnétoSCOPE. Insérez la fiche RCA blanche dans la prise blanche **AUDIO OUT L**. Insérez la fiche RCA rouge dans la prise rouge **AUDIO OUT R**.
3. Insérez l'une des extrémités du câble vidéo fourni (jaune) dans la prise **VIDEO OUT** située à l'arrière de votre magnétoSCOPE. Insérez l'autre extrémité du câble dans la prise **Video IN C** (composite) située à l'arrière du media center.
4. Insérez l'une des extrémités du second câble vidéo (jaune) dans la prise **Video OUT C** (composite) située à l'arrière du media center. Insérez l'autre extrémité du câble vidéo dans l'une des prises d'entrée vidéo de votre téléviseur.

Figure 13

Connexions de l'option B

Notez le nom du connecteur d'entrée vidéo utilisé sur votre téléviseur dans la case prévue à cet effet page 25. Après la mise sous tension de votre système, vous devrez sélectionner l'entrée vidéo correspondante sur votre téléviseur pour

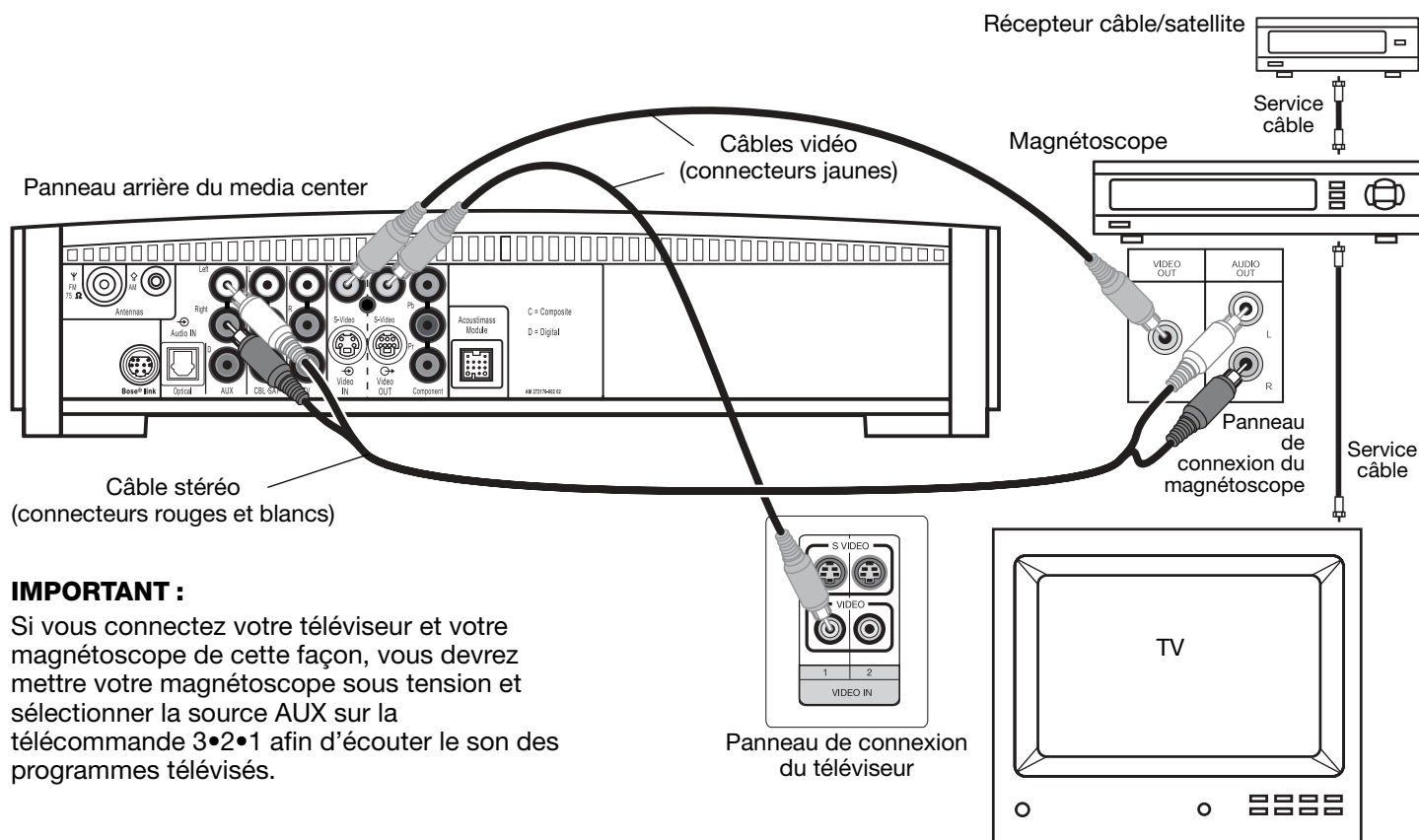

IMPORTANT :

Si vous connectez votre téléviseur et votre magnétoSCOPE de cette façon, vous devrez mettre votre magnétoSCOPE sous tension et sélectionner la source AUX sur la télécommande 3•2•1 afin d'écouter le son des programmes télévisés.

Remarques concernant les magnétoscopes

- Il est possible que certains combinés téléviseur/magnétoscope ne fonctionnent pas avec les systèmes home cinéma 3•2•1 GSX. Reportez-vous à la notice d'utilisation de votre combiné téléviseur/magnétoscope pour plus d'informations.
- Un magnétoscope stéréo est nécessaire pour obtenir des performances acoustiques optimales. Si votre magnétoscope ne comporte qu'une sortie audio, il enregistre et lit en mono. Vous devrez alors utiliser un câble adaptateur en Y (disponible dans les magasins d'électronique) pour connecter la source audio au media center. Dans ce cas, vous devrez sélectionner « Décodage mono » (voir « Menu de configuration TV, CBL•SAT et AUX » page 53) pour que votre système 3•2•1 GSX simule les effets sonores Surround à partir de cette source mono. Dans le cas contraire, les deux enceintes diffuseront un son mono.

Options d'installation avancée

Le système 3•2•1 GSX comporte des connecteurs permettant d'obtenir la plus haute qualité possible en vidéo et en audio. Voici comment utiliser ces connecteurs.

Réalisation de connexion S-vidéo (qualité vidéo supérieure)

La prise d'entrée S-vidéo qui figure sur de nombreux téléviseurs permet d'obtenir une image de meilleure qualité que la connexion par sortie vidéo composite, illustrée Figure 11. Cette connexion requiert l'utilisation d'un câble S-vidéo, que vous pouvez vous procurer auprès de votre revendeur Bose® ou d'un revendeur local de matériel électronique.

1. Insérez l'une des extrémités du câble S-vidéo dans la prise de sortie **S-Video OUT** située sur le media center (Figure 14).
2. Insérez l'autre extrémité du câble S-vidéo dans la prise d'entrée **S-VIDEO IN** de votre téléviseur.

Figure 14

Connexion du téléviseur au media center par S-vidéo

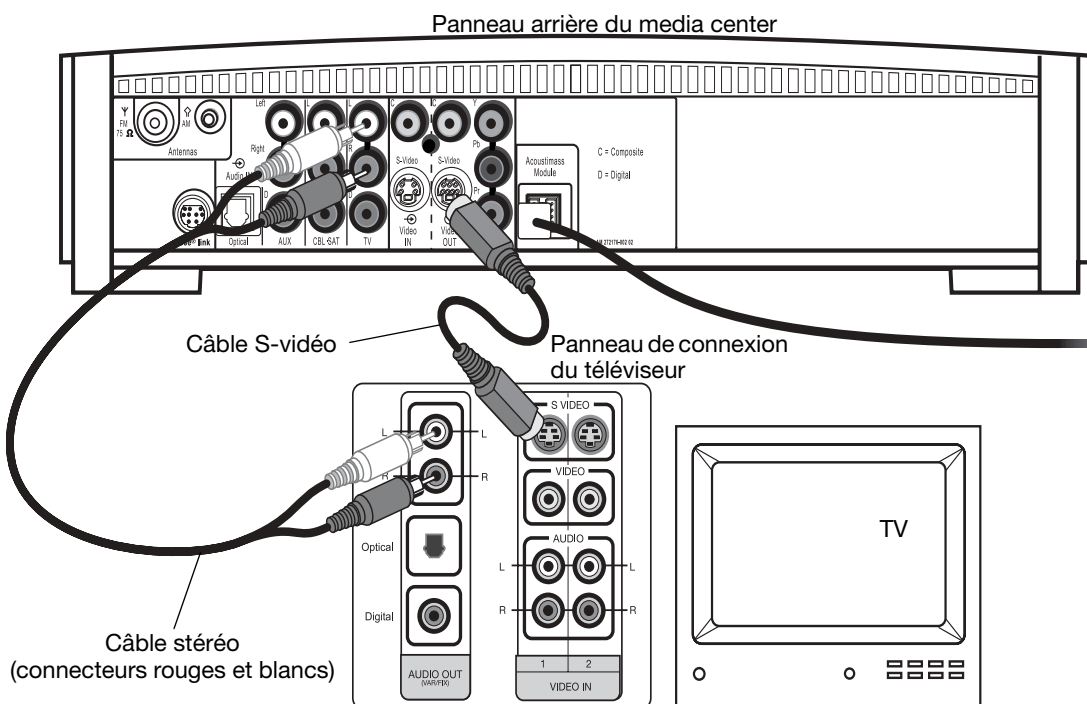

IMPORTANT :

Si vous connectez votre téléviseur au media center par connexion S-vidéo, vous devez également utiliser une connexion S-vidéo pour connecter tous les autres appareils (tels qu'un récepteur câble ou un magnétoscope) au media center.

Réalisation de connexion par vidéo en composantes (meilleure qualité vidéo)

♪ **Remarque :** La connexion par vidéo en composantes est nécessaire pour utiliser la fonction de balayage progressif de votre système 3•2•1 GSX. Votre téléviseur doit également être compatible avec cette fonction. Pour activer la fonction de balayage progressif, reportez-vous à la section « Options vidéo » page 60.

Pour obtenir la meilleure qualité vidéo lors de la lecture d'un DVD, vous devez connecter le media center au téléviseur par l'intermédiaire d'une connexion vidéo composante. Pour ce faire, votre téléviseur doit comporter des prises vidéo composante (généralement nommées Y, Pb et Pr). Reportez-vous à la notice d'utilisation de votre téléviseur pour plus d'informations.

Pour réaliser cette connexion par vidéo en composantes, vous devez utiliser un câble vidéo en composantes suffisamment longs pour relier le media center à votre téléviseur. (Figure 15). Si ce câble n'est pas fourni avec votre téléviseur, vous pouvez l'acheter séparément.

1. Sur le panneau arrière du media center, connectez un câble vidéo aux prises de sortie vidéo **Component Y, Pb et Pr** (Figure 15). Veillez à brancher ensemble les connecteurs ayant des couleurs identiques.
2. Connectez l'autre extrémité du câble à la prise vidéo composante correspondante (identifiée par un code de couleur ou une lettre) à l'arrière de votre téléviseur.

Figure 15

Connexion du téléviseur au media center par vidéo composante

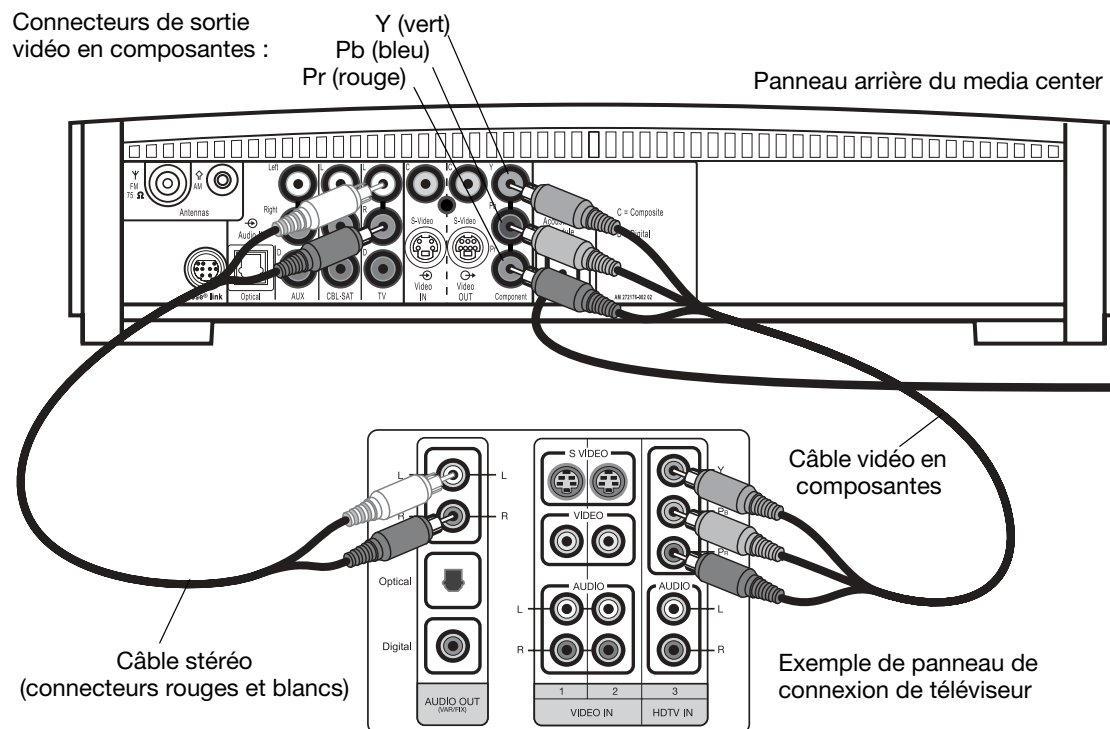

REMARQUE IMPORTANTE POUR LES UTILISATEURS DE VIDÉO COMPOSITE

Les signaux d'entrée reçus par les prises **C** (Composite) ou **S-Video IN** ne sont pas transmis aux prises de sortie vidéo en composantes **Component video OUT**. Si vous connectez un appareil vidéo externe aux prises d'entrée vidéo **C** ou **S-Video IN**, vous devez également relier les prises de sortie vidéo **C** ou **S-Video OUT** du media center aux prises d'entrée vidéo respectives de votre téléviseur. Pour visionner l'entrée vidéo externe sur votre téléviseur, vous devrez sélectionner l'entrée vidéo utilisée pour cet appareil sur votre téléviseur. Pour afficher les menus à l'écran du système 3•2•1 GSX, vous devrez à nouveau sélectionner l'entrée vidéo composante sur votre téléviseur.

♪ **Remarque :** Pour obtenir plus d'informations ou commander des câbles vidéo, adressez-vous à un magasin de matériel électronique ou à un revendeur Bose® agréé.

Connexion d'appareils audio numériques

Certains appareils audio comportent une sortie audio numérique afin d'offrir des performances acoustiques optimales. Utilisez un câble numérique optique ou un câble numérique coaxial pour connecter cette sortie à une entrée numérique du media center. Vous pouvez vous procurer les câbles nécessaires auprès d'un revendeur de matériel électronique.

Sur le panneau arrière du media center, connectez un câble numérique optique à la prise **Optical**. Connectez un câble coaxial à l'une des prises d'entrée audio identifiées par la lettre **D**.

♪ **Remarque** : Avant de pouvoir utiliser la connexion optique, vous devrez affecter le connecteur optique à la source audio appropriée dans le menu de configuration du système. Reportez-vous à la section « Options du media center » page 61.

Figure 16

Prises d'entrée audio numérique du media center

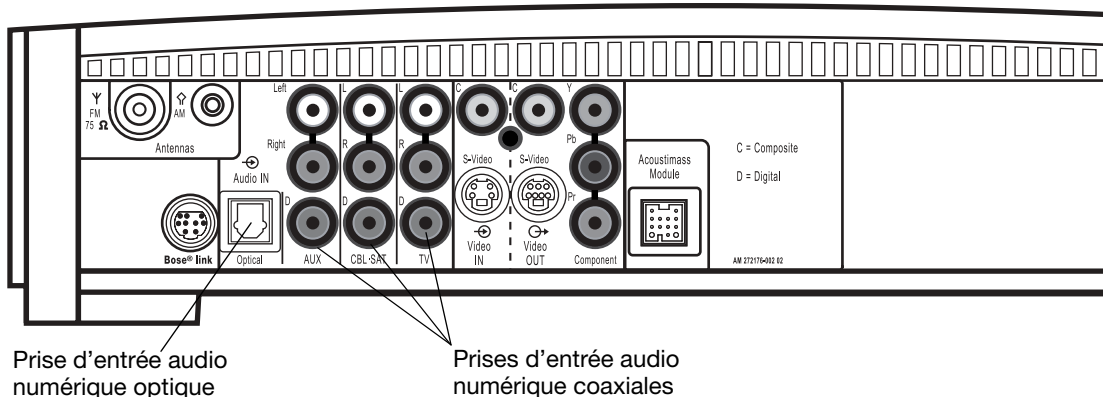

Prise d'entrée audio numérique optique

Prises d'entrée audio numérique coaxiales

Connexion d'un récepteur câble/satellite, d'un téléviseur et d'un magnétoscope au media center

Le système de cinéma à domicile 3•2•1 GSX permet de connecter directement jusqu'à trois appareils audio externes, y compris votre téléviseur, au media center.

La Figure 17 présente une installation comportant un téléviseur, un magnétoscope et un récepteur câble/satellite. Dans cette installation, notez les points suivants :

- Les connexions S-vidéo sont utilisées pour transmettre le signal provenant du récepteur câble/satellite au media center. Par conséquent, le signal de sortie vidéo du media center doit également être transmis au téléviseur par l'intermédiaire d'une connexion S-vidéo.
- Les connexions audio illustrées pour le récepteur câble/satellite sont de type analogique et coaxiale numérique. Vous pouvez éventuellement utiliser une connexion numérique optique. Cependant, avant de pouvoir utiliser la connexion optique, vous devrez affecter le connecteur optique à la source audio que constitue le récepteur câble/satellite dans le menu de configuration du système. Reportez-vous à la section « Options du media center » page 61.
- Lorsque vous connectez un appareil audio aux prises du media center, veillez à faire correspondre le connecteur rouge au canal de droite (R) et le connecteur blanc (ou noir) au canal de gauche (L).
- Pour plus d'informations concernant le branchement du magnétoscope à la télévision, reportez-vous aux manuels d'utilisation de ces appareils vidéo.

♪ **Remarque** : Les recommandations incluses dans cette notice d'utilisation constituent des suggestions élémentaires pour la connexion d'appareils externes au système 3•2•1 GSX. Les instructions et la terminologie relatives à ces appareils externes peuvent varier en fonction des fabricants. Reportez-vous à la notice d'utilisation de ces appareils pour plus d'informations sur leur installation et leur utilisation avant de réaliser toute connexion.

Figure 17

Options d'installation avancées Téléviseur, magnétoscope et récepteur câble/satellite

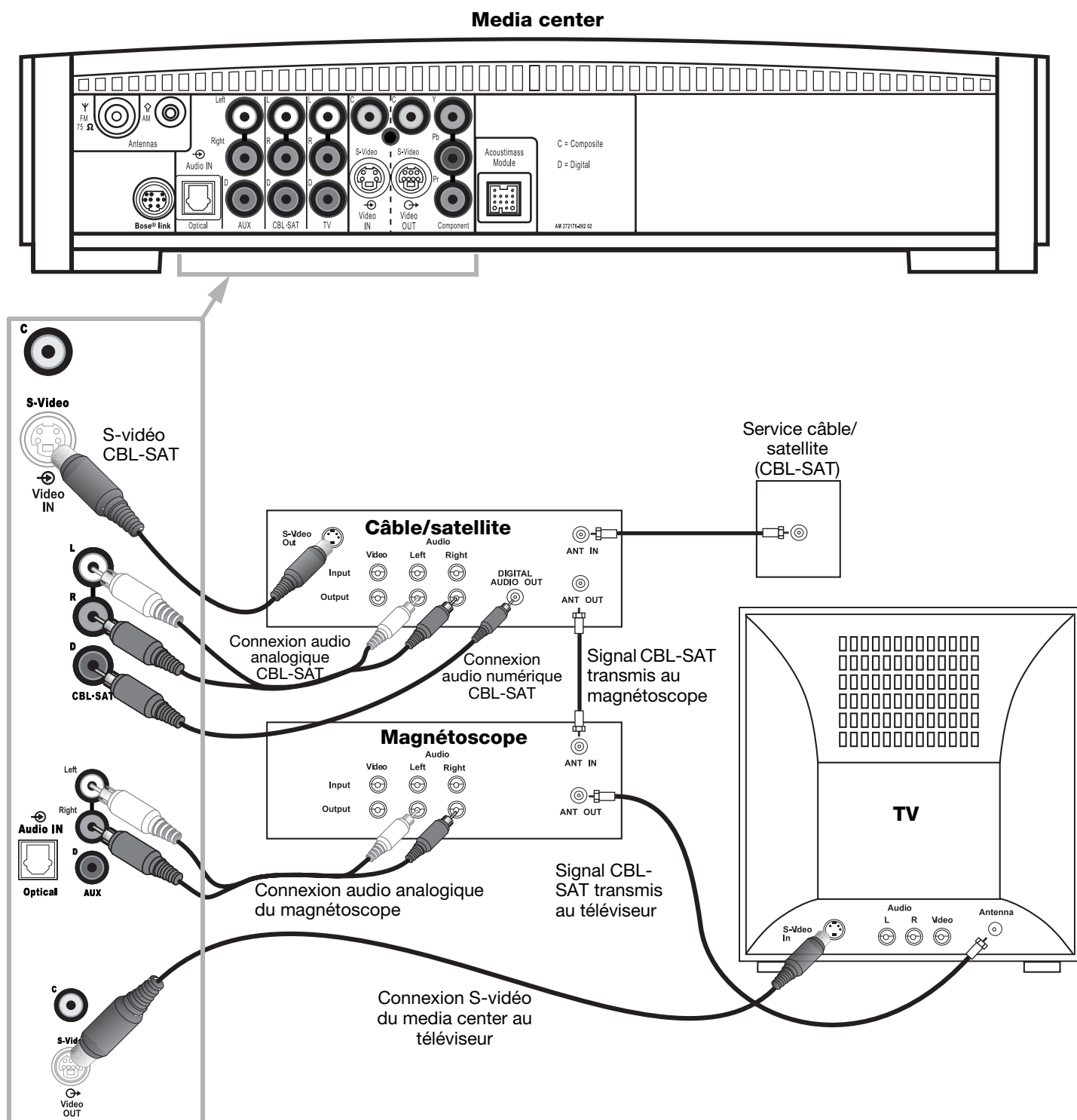

♪ **Remarque :** Pour plus d'informations sur les connexions avancées, reportez-vous au DVD d'installation fourni avec votre système home cinéma 3•2•1 GSX.

Connexion d'une console de jeux

Connectez la sortie audio de la console de jeux aux prises d'entrée **AUX Left** (gauche) et **Right** (droite). Connectez la sortie vidéo de la console de jeux à la prise d'entrée vidéo **C** (composite) **Video IN**.

Figure 18

Connexion d'une console de jeux

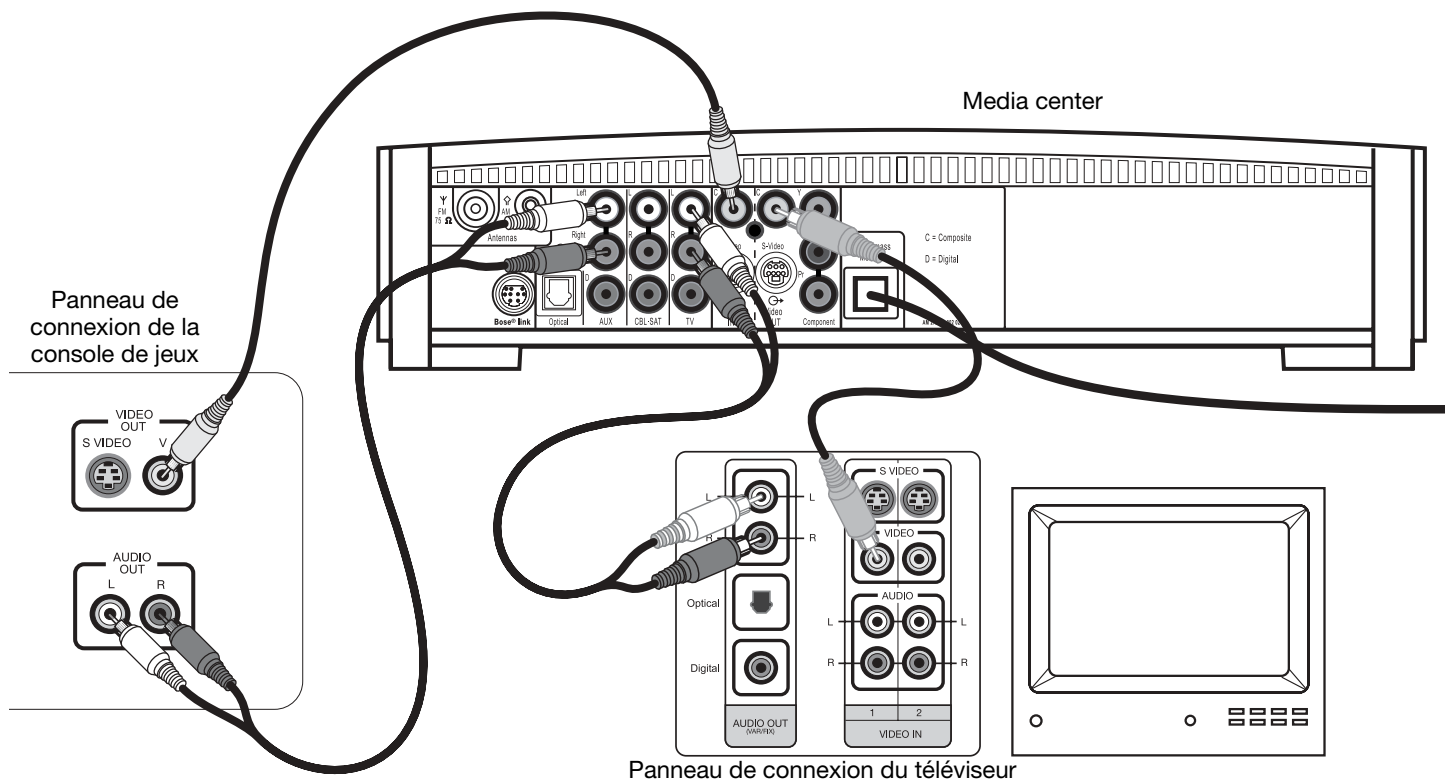

IMPORTANT :

Si vous connectez votre console de jeux de cette façon, vous devrez sélectionner la source AUX sur la télécommande du système 3•2•1 afin d'entendre le son de la console.

Mise en place des piles de la télécommande

1. Faites glisser le compartiment des piles situé à l'arrière de la télécommande pour l'ouvrir (Figure 19).
 2. Insérez les deux piles AA (IEC-R6) 1,5 V fournies ou des piles équivalentes, comme illustré. Faites correspondre le plus (+) et le moins (-) des piles à ceux de la télécommande.
 3. Remettez le couvercle en place.
- ♪ **Remarque :** Remplacez les piles dès que la télécommande cesse de fonctionner ou que sa portée semble avoir diminué.

Figure 19

Mise en place des piles

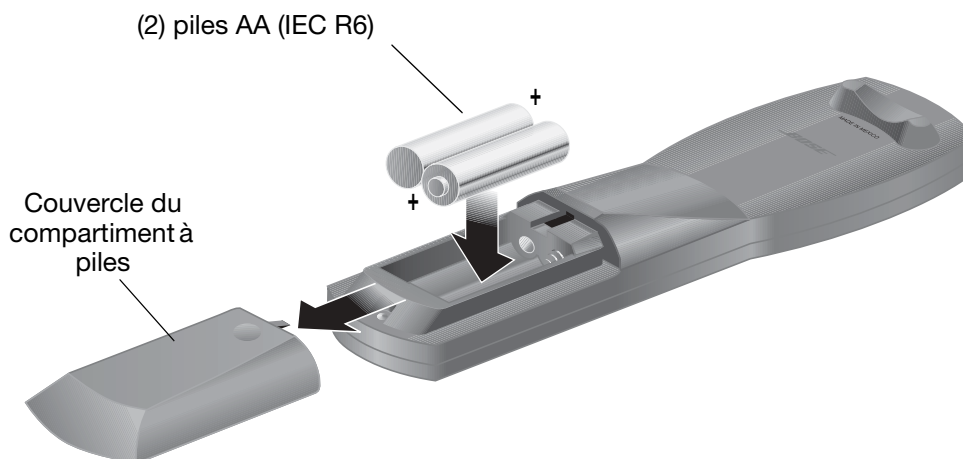

Branchement du cordon d'alimentation

⚠ ATTENTION : Ne branchez pas le module Acoustimass® à une prise secteur avant d'avoir connecté tous les composants.

⚠ ATTENTION : Pour les modèles bi-tension, assurez-vous que le commutateur bi-tension à l'arrière du module Acoustimass® est réglé sur la tension appropriée (115 V ou 230 V) avant de le brancher au secteur. En cas de doute, renseignez-vous auprès des autorités locales compétentes.

1. Insérez le petit connecteur du cordon d'alimentation dans la prise AC INPUT du module Acoustimass (Figure 20).
2. Branchez l'autre extrémité du cordon sur une prise secteur.

🎵 Remarque : Pour les modèles 220-240 V, placez le commutateur POWER du module Acoustimass sur (I) (actif).

Figure 20

Connexion au secteur

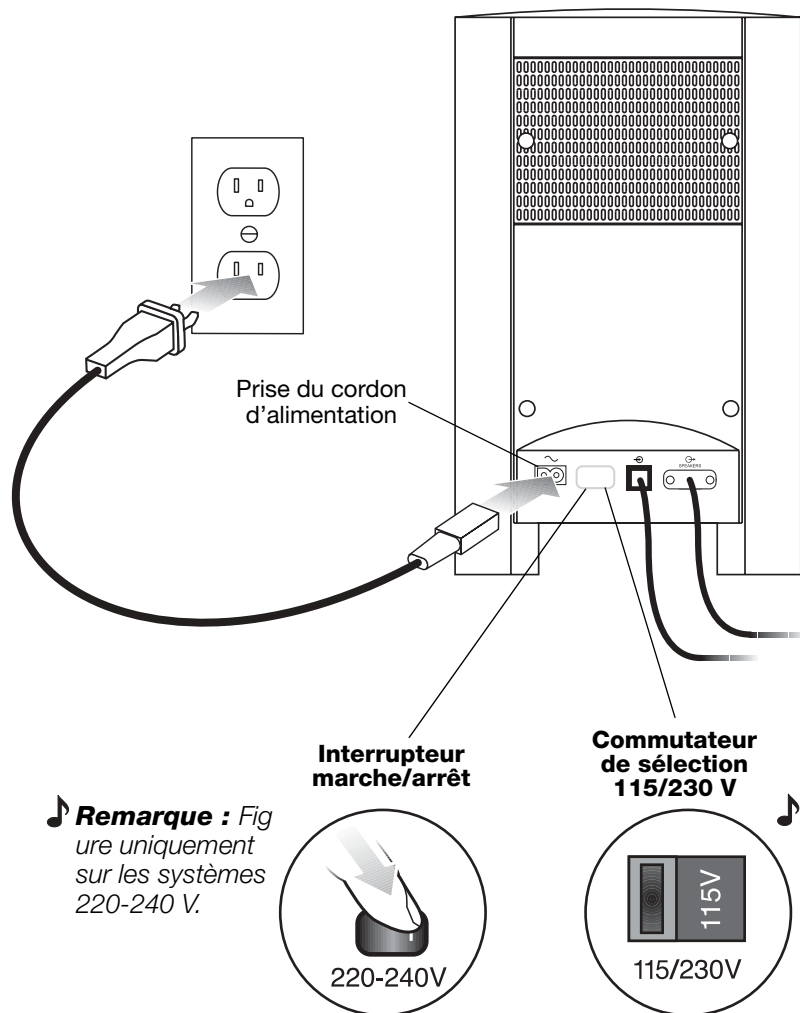

🎵 Remarque : Bose recommande de protéger tous les équipements électroniques par un dispositif de protection contre les surtensions. Les variations de tension et les surcharges transitoires peuvent endommager les composants de n'importe quel système. Un tel équipement, capable d'éliminer la majeure partie des surtensions, peut être acheté dans un magasin spécialisé.

Vérification de la configuration du système

Pour la première mise en marche de votre appareil, procédez comme indiqué ci-dessous. Ne négligez pas l'étape 4 (lecture du DVD de configuration). Le DVD de configuration vous aidera à vérifier que votre système est correctement configuré et offre les meilleures performances sonores.

1. Vérifiez les points suivants avant de continuer :

- Tous les câbles sont connectés pour la configuration que vous avez choisie.
- Les piles ont été installées dans la télécommande.
- Le cordon d'alimentation a été installé et branché dans une prise secteur en état de fonctionnement.

2. Mettez votre téléviseur sous tension.

Utilisez la télécommande fournie avec votre téléviseur.

3. Sur la télécommande, sélectionnez l'entrée vidéo de votre téléviseur qui est connectée à la sortie vidéo du media center.

Nommez l'entrée vidéo TV utilisée :

- Pour sélectionner l'entrée vidéo correcte, la méthode choisie dépend de la configuration de votre téléviseur. Reportez-vous à sa notice d'utilisation en cas de besoin.

4. Visionnez le DVD d'installation du système 3•2•1 GSX.

- A. Mettez le système 3•2•1 GSX sous tension. Dirigez la télécommande 3•2•1 GSX vers le media center et appuyez sur **On-Off**.
- B. Appuyez sur la touche **Eject** du panneau de commandes du media center.
- C. Insérez le DVD d'installation dans le tiroir disque.
- D. Appuyez de nouveau sur **Eject** pour fermer le tiroir disque. La lecture du DVD démarre automatiquement. Dans le cas contraire, appuyez sur la touche de lecture (▶).

5. Coupez le son du haut-parleur incorporé du téléviseur.

- Reportez-vous à sa notice d'utilisation en cas de besoin.
- Si le téléviseur ne comporte pas d'option permettant de désactiver le haut-parleur interne, vous devrez peut-être ajuster le volume du système 3•2•1 GSX et du téléviseur pour obtenir le son souhaité.
- Sur certains modèles de téléviseurs, lorsque le haut-parleur interne est désactivé, il peut être nécessaire d'augmenter le volume de 75 à 100 % afin de pouvoir entendre le son du système home cinéma 3•2•1 GSX. Reportez-vous à la notice d'utilisation de votre téléviseur pour obtenir de l'aide.



🎵 **Remarque :** Veillez à visionner le DVD d'installation fourni avec votre système dès que toutes les connexions ont été réalisées, afin de vérifier les connexions et de vous assurer que les performances acoustiques sont optimales.

COMMANDES ET INDICATEURS DU SYSTÈME



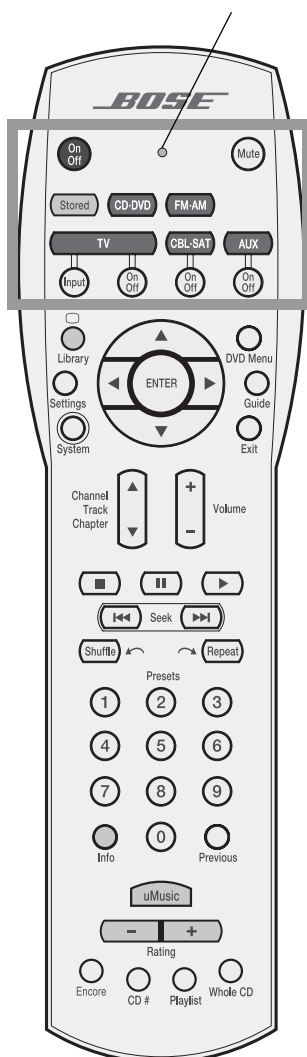







Télécommande

LED d'état de la télécommande



- 
 - Active et désactive le système.
- 







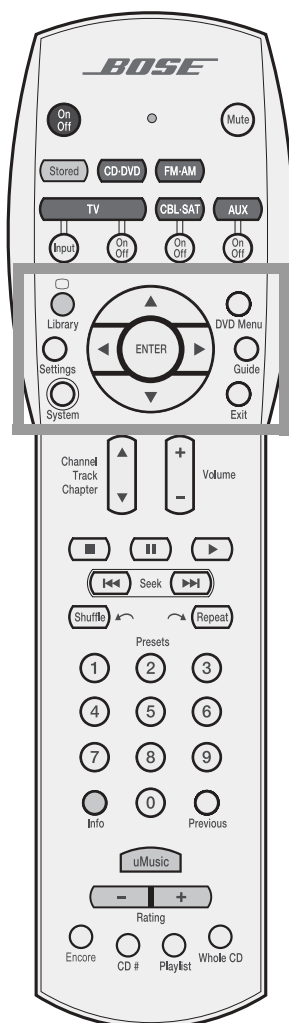

LED d'état :

 - Éteinte en fonctionnement normal.
 - Allumée durant la configuration de la télécommande pour contrôler d'autres appareils (TV ou magnétophone par exemple).
- 
 - Coupe ou restaure le son de la source active.
- 
 - Permet de sélectionner la source des CD stockés, et active le système avec le dernier mode de lecture du système de lecture intelligente uMusic®
- 
 - Sélectionne le lecteur de CD/DVD intégré et active le système.
- 
 - Sélectionne le tuner intégré et active le système sur la dernière station FM/AM sélectionnée.
 - Permet de passer de la bande FM à la bande AM (et inversement) lorsque le tuner est sélectionné.
- 
 - **TV** : Sélectionne la source TV en tant que source audio et active le système.
 - 
 - **Entrée** : Permet de modifier l'entrée externe du téléviseur. Par exemple, votre téléviseur peut disposer de deux entrées externes, l'une étant connectée au récepteur câble et l'autre au magnétophone. Cette touche permet de passer du récepteur câble au magnétophone et inversement.*
 - 
 - **On/Off** : Active et désactive votre téléviseur.*
- 
 - **CBL-SAT** : Sélectionne la source CBL-SAT en tant que source audio et active le système.
 - 
 - **On/Off** : Active ou désactive votre récepteur câble/satellite.*
- 
 - **AUX** : Sélectionne la source TV en tant que source audio et active le système.
 - 
 - **On/Off** : Active ou désactive un magnétophone ou un enregistreur vidéo numérique connecté à l'entrée AUX.*

* Requiert une configuration particulière de la télécommande. Reportez-vous à la section « Programmation de la télécommande pour contrôler d'autres appareils audio/vidéo » page 31.

Télécommande (suite)



- 
 - Lorsque la source sélectionnée est la musique **stockée**, cette commande permet d'accéder au catalogue des pistes de CD stockées.
- 
 - Affiche sur l'écran de votre téléviseur ou du media center le menu Configuration correspondant à la source active.
- 
 - Affiche le menu Système sur l'écran de votre téléviseur.
- 
 - Affiche sur l'écran de votre téléviseur le menu du DVD actuellement inséré.
 - Affiche sur l'écran de votre téléviseur le menu du récepteur câble/satellite, du magnétoscope ou de l'enregistreur vidéo numérique (si cette fonction est prise en charge)*.
- 
 - Affiche sur l'écran de votre téléviseur le guide des programmes de télévision (si cette fonction est prise en charge).
- 
 - Désactive l'affichage à l'écran du téléviseur des menus Paramètres et Système.
 - Désactive l'affichage à l'écran du téléviseur des menus TV, câble/satellite ou VCR/DVR.*
- 
 - Sélectionne la fréquence radio suivante/précédente sur la bande AM ou FM.
 - Sélectionne l'élément suivant, vers le haut ou vers le bas, dans les menus.
- 
 - Confirme la sélection d'un menu ou affiche le niveau suivant d'options de menu.
- 
 - Déplace le curseur vers le haut, le bas, la gauche ou la droite dans les menus affichés sur l'écran de votre téléviseur ou du media center.

* Requiert une configuration particulière de la télécommande. Reportez-vous à la section « Programmation de la télécommande pour contrôler d'autres appareils audio/vidéo » page 31.

Télécommande (suite)

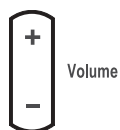
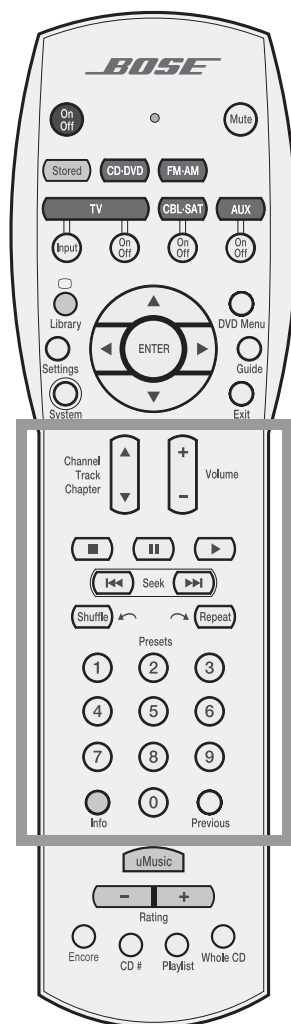

Volume

- Augmentation ou diminution du volume de la source active.
- La touche + permet de restaurer le son de la source active lorsque celui-ci a été coupé.
- La touche - permet de diminuer le volume de la source active, mais ne restaure pas le son lorsqu'il a été coupé.



Channel Track Chapter

- Parcours en avant ou en arrière des pistes d'un CD, des chapitres d'un DVD ou des chaînes de télévision.



- Permet d'arrêter le lecteur de disque.
- *Pour les DVD uniquement*, le disque s'arrête et le système mémorise la position de lecture du DVD. Si vous appuyez sur (▶), la lecture du DVD reprend à la position mémorisée. Si vous appuyez deux fois sur (■) lors de la lecture d'un disque, le lecteur revient au début du disque.



- Met le disque en cours de lecture sur pause.
- Si vous appuyez de nouveau sur (||) (ou si vous appuyez sur (▶)), permet de reprendre la lecture d'un disque mis sur pause.
- Lorsque l'utilisateur n'utilise aucune commande durant 20 minutes, le lecteur de disque s'arrête et retourne au début du disque afin d'attendre la commande suivante.



- Permet de démarrer le lecteur de disque.



- Permet de parcourir vers l'avant et l'arrière les chapitres de DVD, les pistes de CD et les stations radio stables.



- Lit les pistes du CD dans un ordre aléatoire. Appuyez de nouveau sur cette touche pour annuler.
- Démarrage de la répétition instantanée (↶) pour les DVR qui prennent en charge cette fonction.



- Permet de lire en boucle un CD, une piste de CD, un chapitre de DVD ou un titre DVD, selon la source sélectionnée. Appuyez à nouveau sur cette touche pour modifier le mode de répétition.
- Démarrage de la fonction *Saut rapide* et/ou *Retour au direct* (↷) pour les DVR qui prennent en charge cette fonction.

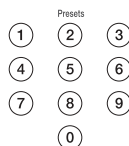

Presets

- Permet de sélectionner une piste du CD, un chapitre du DVD, une station radio pré-réglée ou une chaîne de télévision.
- Permet de sélectionner une présélection uMusic® pour la source de musique stockée.
- Permet de sélectionner certaines options de menu par leur valeur numérique.



Info

- Affiche ou ferme la fenêtre d'informations câble ou satellite, si cette fonction est prise en charge.
- Lors de la lecture d'un CD MP3, affiche ou efface les informations sur l'artiste et le titre apparaissant sur l'écran d'affichage du media center.
- Affiche des informations sur la piste stockée qui est en cours de lecture.



Previous

- Passe à la chaîne de télévision précédente (si cette fonction est prise en charge par votre téléviseur ou votre terminal câble/satellite

* Nécessite une configuration particulière de la télécommande. Reportez-vous à la section « Programmation de la télécommande pour contrôler d'autres appareils audio/vidéo » page 31.

Télécommande (suite)

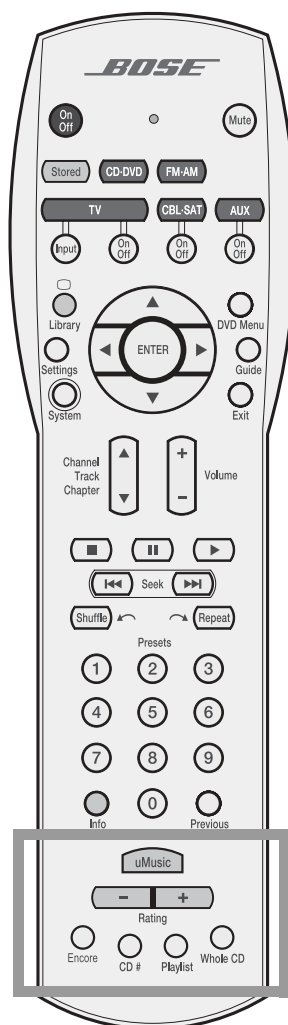

uMusic



Rating



Encore



CD #



Playlist



Whole CD

Si la source est de la musique stockée, sélection du système de lecture intelligente uMusic® comme mode de lecture des CD stockés. Tout autre mode de lecture des CD stockés est annulé.

- Si la source est de la musique stockée, application d'une évaluation négative (-) ou positive (+) à la piste stockée en cours de lecture. Appuyez sur la touche - pour sélectionner immédiatement une autre piste. Appuyez sur la touche + pour continuer à écouter la piste en cours.
- Dans un guide électronique des programmes, défilement de la liste vers le bas (-) ou le haut (+) pour afficher du contenu supplémentaire (si la télécommande a été configurée pour contrôler votre téléviseur, votre récepteur câble/satellite ou votre enregistreur).

Si la source est de la musique stockée, permet de sélectionner et de lire de la musique stockée se rapprochant le plus du style de la piste en cours de lecture.

Si la source est de la musique stockée, permet de lire les pistes d'un CD sélectionné numériquement dans le système uMusic.

Si la source est de la musique stockée, lecture de toutes les pistes figurant dans la liste de lecture. Cette fonction peut être utilisée conjointement à d'autres modes de lecture, tels que le mode «Encore».

Si la source est de la musique stockée, passage de la piste en cours de lecture à la première piste du CD original, et lecture de ce CD du début à la fin.

* Nécessite une configuration particulière de la télécommande. Reportez-vous à la section « Programmation de la télécommande pour contrôler d'autres appareils audio/vidéo » page 31.

Télécommande (suite)

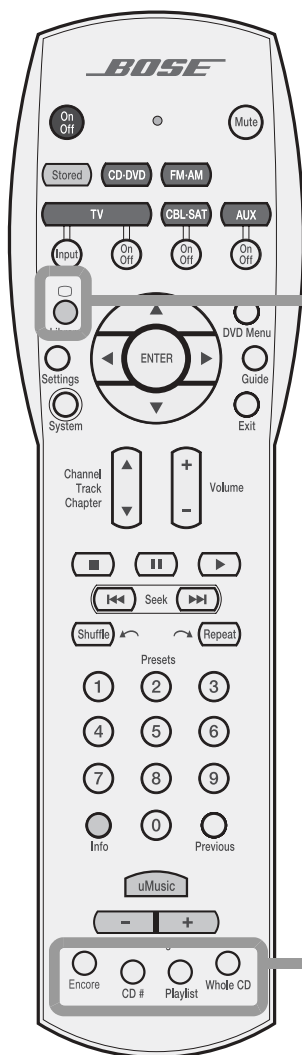

Réglage du rapport d'écran ou de l'affichage du télétexte

Deux symboles peuvent apparaître au-dessus de la touche Library (Catalogue) de la télécommande. Le symbole définit la fonction.

symbole	Fonction
	Lorsqu'une source vidéo est sélectionnée, intervention entre les formats d'image : 4:3 (standard) et 16:9 (panoramique).
	(Europe uniquement) Lorsque le téléviseur a été sélectionné comme source, cette commande permet d'activer le mode Télétexte.

Réglage Enregistrement/Câble ou Télétexte.

Ces quatre boutons peuvent être marqués de deux manières différentes sur la télécommande. Les marquages définissent la fonction de ces boutons.

Marquages	Fonctions
 Rouge (Enregistrement)	<ul style="list-style-type: none"> Lorsqu'un magnétoscope, un enregistreur numérique ou toute autre source d'enregistrement vidéo est sélectionnée, le bouton rouge active l'enregistrement.* Lorsqu'un récepteur câble est sélectionné, A, B et C sont des fonctions liées à la réception par câble.*
 Rouge Vert Jaune Bleu	(Europe uniquement) En mode Télétexte, les touches colorées sont utilisées pour des fonctions liées au Télétexte.

* Nécessite une configuration particulière de la télécommande. Reportez-vous à la section « Programmation de la télécommande pour contrôler d'autres appareils audio/vidéo » page 31.

Programmation de la télécommande pour contrôler d'autres appareils audio/vidéo

Votre télécommande peut être programmée de façon à contrôler d'autres appareils audio, tels qu'un téléviseur, un magnétoscope, un enregistreur vidéo numérique ou un récepteur câble/satellite, en saisissant un code d'appareil lors du mode de configuration.

- **Si vous connaissez le code de l'appareil, suivez les instructions de la section « Saisie directe d'un code d'appareil »** ci-dessous. Les codes d'appareils sont répertoriés dans la dernière section de cette notice d'utilisation et dans les options du sous-menu Télécommande du menu Système.
- **Si vous ne trouvez pas le code d'un appareil et souhaitez que le système le recherche, reportez-vous à la section « Recherche d'un code d'appareil » page 32.**
- **Si vous souhaitez vérifier le code saisi pour un appareil audio ou vidéo, reportez-vous à la section « Vérification du code d'un appareil » page 34.**
- **Pour rétablir la configuration précédente,** maintenez le bouton **TV** enfoncé jusqu'à ce que le voyant de la télécommande s'allume (environ 5 secondes). Tapez 977 avec la télécommande.
- **Pour rétablir la configuration précédente,** maintenez le bouton **TV** enfoncé jusqu'à ce que le voyant de la télécommande s'allume (environ 5 secondes). Tapez 981 avec la télécommande.

♪ **Remarque :** Plusieurs codes peuvent fonctionner avec un produit particulier. Si vous remarquez un mauvais fonctionnement (pas de réponse ou fonctions limitées) après avoir programmé la télécommande, essayez un autre code.

♪ **Remarque :** La LED d'état de la télécommande clignote rapidement huit fois si vous appuyez sur une touche non valide ou si vous saisissez un code d'appareil indisponible. Attendez sept secondes pour que l'erreur soit effacée, puis recommencez.

Saisie directe d'un code d'appareil

Les codes d'appareils sont répertoriés à la fin de cette notice d'utilisation et dans les options du sous-menu Télécommande du menu Système. Si vous connaissez le code de l'appareil, procédez comme suit.

Pour programmer votre télécommande afin de contrôler votre téléviseur

1. Allumez le système 3•2•1 GSX et le téléviseur.
2. Appuyez sur la touche **TV** et maintenez-la enfoncée jusqu'à ce que la LED d'état s'allume (environ cinq secondes).
3. Sur le pavé numérique de la télécommande, saisissez le code à quatre chiffres correspondant à votre téléviseur. La LED s'éteint temporairement lorsque vous appuyez sur chaque touche.
4. Vérifiez que la LED s'éteint une fois le code saisi. Si la LED clignote, le code n'est pas valide. Réessayez.
5. Dirigez la télécommande vers votre téléviseur et appuyez sur la touche **TV On-Off**. Si votre téléviseur ne répond pas, recommencez à partir de l'étape 2 et essayez d'autres codes. En cas de nouvel échec, reportez-vous à la section « Recherche d'un code d'appareil » page 32.

♪ **Remarque :** Après avoir programmé la télécommande pour contrôler les périphériques audio/vidéo à partir du menu System, appuyez une fois sur le bouton System pour parcourir les options de ce menu.

TV

TV



Pour programmer votre télécommande afin de contrôler votre récepteur câble/satellite



1. Allumez le système 3•2•1 GSX et le terminal câble/satellite.
2. Appuyez sur la touche **CBL•SAT** et maintenez-la enfoncée jusqu'à ce que la LED d'état s'allume (environ 5 secondes).
3. Sur le pavé numérique de la télécommande, saisissez le code à quatre chiffres correspondant à votre récepteur câble/satellite. La LED s'éteint temporairement lorsque vous appuyez sur chaque touche.
4. Vérifiez que la LED s'éteint une fois le code saisi. Si la LED clignote, le code n'est pas valide. Réessayez.
5. Dirigez la télécommande vers votre récepteur câble/satellite et appuyez sur la touche **CBL•SAT On-Off**. Si votre récepteur câble/satellite ne répond pas, recommencez à partir de l'étape 2 et essayez d'autres codes. En cas de nouvel échec, reportez-vous à la section « Recherche d'un code d'appareil » ci-dessous.



Pour programmer la télécommande afin de contrôler votre magnétoscope ou votre enregistreur vidéo numérique (tel qu'un modèle Tivo ou Replay TV)



1. Activez le système 3•2•1 GSX et votre magnétoscope (ou votre enregistreur vidéo numérique).
2. Appuyez sur la touche **AUX** et maintenez-la enfoncée jusqu'à ce que la LED d'état s'allume (environ cinq secondes).
3. Sur le pavé numérique de la télécommande, saisissez le code à quatre chiffres correspondant à votre magnétoscope ou à votre enregistreur vidéo numérique. La LED s'éteint temporairement lorsque vous appuyez sur chaque touche.
4. Vérifiez que la LED s'éteint une fois le code saisi. Si la LED clignote, le code n'est pas valide. Réessayez.



5. Dirigez la télécommande vers votre magnétoscope ou votre enregistreur vidéo numérique et appuyez sur la touche **AUX On-Off**. Si votre magnétoscope ou votre enregistreur vidéo numérique ne répond pas, recommencez à partir de l'étape 2 et essayez d'autres codes. En cas de nouvel échec, reportez-vous à la section « Recherche d'un code d'appareil » ci-dessous.

Recherche d'un code d'appareil

Utilisez cette méthode si vous ne connaissez pas le code d'un appareil particulier.

🎵 **Remarque :** Cette procédure est très longue. Utilisez-la en dernier recours.

Pour programmer votre télécommande afin de contrôler votre téléviseur



1. Allumez le système 3•2•1 GSX et le téléviseur.
2. Appuyez sur la touche **TV** et maintenez-la enfoncée jusqu'à ce que la LED d'état s'allume (environ 5 secondes).
3. Vous pouvez également appuyer sur les touches **Channel ▲** et **TV On-Off** jusqu'à ce que le téléviseur soit désactivé.

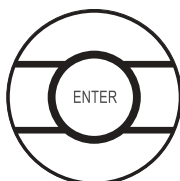
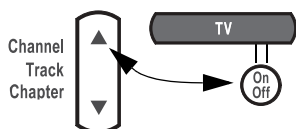

4. Appuyez sur **Enter**. Vérifiez que la LED de la télécommande s'éteint.

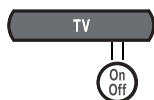

- Dirigez la télécommande vers votre téléviseur et appuyez sur la touche **TV On-Off**. Si votre téléviseur ne répond pas, recommencez à partir de l'étape 2 et essayez de nouveau.

Pour programmer votre télécommande afin de contrôler votre récepteur câble/satellite



- Allumez le système 3•2•1 GSX et le terminal câble/satellite.
- Appuyez sur la touche **CBL·SAT** et maintenez-la enfoncée jusqu'à ce que la LED d'état s'allume (environ 5 secondes).

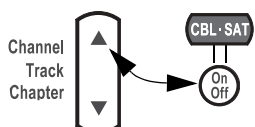

- Vous pouvez également appuyer sur les touches **Channel ▲** et **CBL·SAT On-Off** jusqu'à ce que le récepteur câble/satellite soit désactivé.

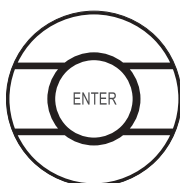

- Appuyez sur **Enter**. Vérifiez que la LED de la télécommande s'éteint.



- Dirigez la télécommande vers votre récepteur câble/satellite et appuyez sur la touche **CBL-SAT On-Off**. Si votre récepteur câble/satellite ne répond pas, recommencez à partir de l'étape 2 et essayez de nouveau.

Pour programmer la télécommande afin de contrôler votre magnétoscope ou votre enregistreur vidéo numérique (tel qu'un modèle Tivo ou Replay TV)



- Activez le système 3•2•1 GSX et votre magnétoscope (ou votre enregistreur vidéo numérique).
- Appuyez sur la touche **AUX** et maintenez-la enfoncée jusqu'à ce que la LED d'état s'allume (environ 5 secondes).

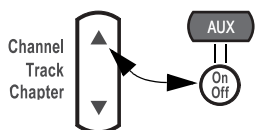

- Vous pouvez également appuyer sur les touches **Channel ▲** et **AUX On-Off** jusqu'à ce que votre magnétoscope ou votre enregistreur vidéo numérique soit désactivé.

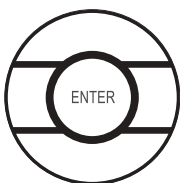

- Appuyez sur **Enter**. Vérifiez que la LED de la télécommande s'éteint.

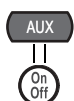

- Dirigez la télécommande vers votre magnétoscope ou votre enregistreur vidéo numérique et appuyez sur les touches **AUX On-Off**. Si votre magnétoscope ou enregistreur vidéo numérique ne répond pas, recommencez à partir de l'étape 2 et essayez de nouveau.

Vérification du code d'un appareil

Si vous avez besoin de connaître le code utilisé par la télécommande pour un appareil particulier, procédez comme suit :



1. Appuyez sur une touche de sélection d'une source (**TV**, **CBL•SAT** ou **AUX**) et maintenez-la enfoncée jusqu'à ce que la LED de la télécommande s'allume (environ 5 secondes)
2. Appuyez sur la touche **Info**.
3. Appuyez sur la touche **1** de la télécommande et comptez combien de fois la LED s'allume (une longue période d'extinction de la LED correspond au chiffre zéro). Il s'agit du premier chiffre.
4. Appuyez sur la touche **2** de la télécommande et comptez combien de fois la LED s'allume (une longue période d'extinction de la LED correspond au chiffre zéro). Il s'agit du deuxième chiffre.
5. Appuyez sur la touche **3** de la télécommande et comptez combien de fois la LED s'allume (une longue période d'extinction de la LED correspond au chiffre zéro). Il s'agit du troisième chiffre.
6. Appuyez sur la touche **4** de la télécommande et comptez combien de fois la LED s'allume (une longue période d'extinction de la LED correspond au chiffre zéro). Il s'agit du quatrième chiffre.



7. Appuyez sur **Exit**.

Modification de l'appareil qui effectue la sélection des chaînes de télévision par défaut

Votre télécommande est pré-réglée en usine pour sélectionner les chaînes TV à l'aide du téléviseur lorsque cette source est sélectionnée. Si vous préférez que la sélection des chaînes s'effectue à partir du magnétoscope ou du récepteur câble/satellite, vous pouvez modifier le réglage de votre télécommande.

Pour changer l'appareil qui effectue la sélection des chaînes de télévision par défaut :



1. Appuyez sur la touche **Previous** de la télécommande **3•2•1** et maintenez-la enfoncée. La diode d'état de la télécommande s'allume et clignote une fois pour confirmer que l'appareil de changement de chaîne est le téléviseur (réglage par défaut), deux fois si c'est le récepteur CBL-SAT, ou trois fois pour l'appareil connecté à la prise AUX.
2. Lorsque la diode cesse de clignoter, appuyez sur la touche de sélection de la source (**TV**, **CBL•SAT** ou **AUX**) correspondant à l'appareil que vous souhaitez utiliser pour sélectionner les chaînes.



3. Appuyez sur la touche **Exit** de la télécommande **3•2•1**.

Pour confirmer cette programmation, appuyez sur la touche **Previous** de la télécommande **3•2•1** et maintenez-la enfoncée. Comptez le nombre de clignotements. Si la modification a bien été effectuée, appuyez sur **Exit**. Dans le cas contraire, répétez les étapes 2 et 3.

Media center

Le media center comporte un panneau de commandes sur le dessus, un écran d'affichage qui indique l'état du système et un tiroir disque qui s'ouvre à l'avant de la console.

Panneau de commandes

Le media center comporte six touches au-dessus de l'afficheur.

Figure 21

Commandes du media center

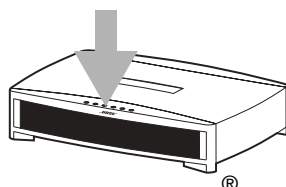

On-Off



Active et désactive le système.

Source



Sélectionne alternativement les différentes sources disponibles.

- Volume +



Augmente ou diminue le volume.

Store



Permet de copier les pistes d'un CD audio dans le catalogue.

Eject



Ouvre ou ferme le tiroir disque.

🎵 **Remarque :** Si vous sélectionnez une autre source en appuyant sur la touche **Source**, vous devez appuyer sur la touche correspondant à cette nouvelle source sur la télécommande afin de pouvoir la contrôler à l'aide de la télécommande.

Indicateurs de l'écran

Lorsque le système est sous tension, l'écran du media center s'allume pour indiquer l'état du système. Tous les éléments ci-dessous ne s'affichent pas en même temps (Figure 22). L'affichage de l'écran change en fonction des réglages et des sélections que vous effectuez.

Figure 22

Exemple d'affichage de l'écran du media center



S'allume pour indiquer qu'un disque est en cours de lecture.

S'allume brièvement à la réception d'un signal de la télécommande.

S'allume pour indiquer que le mode de lecture aléatoire est sélectionné pour le disque en cours de lecture.

S'allume pour indiquer que le mode de répétition est sélectionné pour la piste ou le disque en cours de lecture.

S'allume pour indiquer que le mode de répétition du disque ou le mode de répétition en accès aléatoire du disque est sélectionné.

S'allume pour indiquer que le mode de répétition de la piste est sélectionné.

FONCTIONNEMENT

Activation et désactivation du système



On-Off



Pour activer ou désactiver le système :

- Dirigez la télécommande 3•2•1 vers le media center et appuyez sur **On/Off**.
- OU
- Appuyez sur la touche **On-Off** située au-dessus du media center.

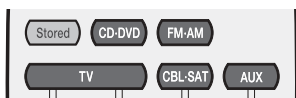

Pour activer le système et sélectionner en même temps la source souhaitée :

- Appuyez sur la touche **Stored, CD•DVD, FM•AM, TV, CBL•SAT** ou **AUX** de la télécommande 3•2•1.

♪ **Remarque :** Votre télécommande 3•2•1 peut être configurée de façon à contrôler d'autres appareils audio ou vidéo, tels qu'un téléviseur, un magnétoscope ou un récepteur câble/satellite. Pour obtenir des instructions, reportez-vous à la section « Programmation de la télécommande pour contrôler d'autres appareils audio/vidéo » page 31.

Lecture de DVD vidéo

Avant de lire un DVD pour la première fois :

- Familiarisez-vous avec la télécommande 3•2•1. Reportez-vous à la section « Télécommande » page 26.
- Assurez-vous de bien savoir comment sélectionner les différentes entrées vidéo disponibles sur votre téléviseur. Pour visionner un DVD vidéo, vous devrez sélectionner sur votre téléviseur l'entrée vidéo connectée à la sortie vidéo correspondante du media center 3•2•1 GSX (reportez-vous à la section « Connexion du téléviseur au media center » page 15).
- Si vous ne parvenez pas à sélectionner l'entrée vidéo appropriée sur votre téléviseur, consultez la notice d'utilisation de votre poste de télévision.
- Veillez à visionner au préalable le DVD de configuration du système 3•2•1 GSX, afin de vérifier les connexions et de vous assurer que les performances acoustiques sont optimales.

1. Mettez votre téléviseur sous tension.
2. Sélectionnez l'entrée vidéo appropriée sur votre téléviseur pour visionner le signal vidéo transmis par le système 3•2•1 GSX.
3. Sur la télécommande 3•2•1, appuyez sur **CD•DVD** pour activer le système 3•2•1 GSX en sélectionnant la source CD/DVD.
4. Sur le panneau de commandes du media center, appuyez sur **Eject** pour ouvrir le tiroir disque.
5. Placez le DVD dans le tiroir disque.
6. Appuyez de nouveau sur **Eject** pour fermer le tiroir disque.

CD-DVD

Eject



Eject



La lecture du DVD démarre automatiquement. Dans le cas contraire, appuyez sur la touche **Play** de la télécommande 3•2•1.

♪ **Remarque :** Les DVD ne présentent pas tous les mêmes caractéristiques. Vous pouvez par exemple choisir d'afficher les sous-titres d'un film uniquement si le DVD en propose.

Pendant la lecture d'un DVD vidéo, le media center affiche le temps écoulé et le numéro du chapitre en cours.

Figure 23

Exemple d'affichage pour un DVD vidéo

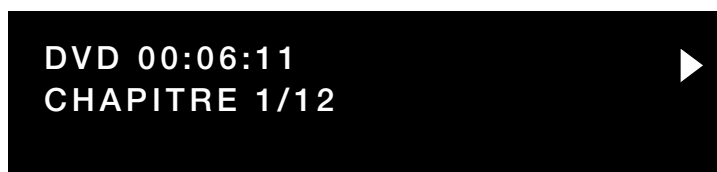

Fonctionnement de base du lecteur DVD

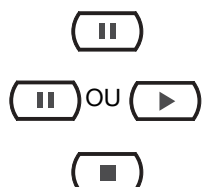

- Appuyez sur **Pause** pour mettre un film en pause.
- Appuyez de nouveau sur **Pause** ou appuyez sur **Play** pour reprendre la lecture d'une sélection mise sur pause.



- Appuyez sur **Stop** pour interrompre la lecture du film.
 - Appuyez à une seule reprise sur la touche **Stop**. Le système mémorise l'emplacement auquel la lecture du film a été interrompue. Appuyez sur **Play** pour reprendre la lecture à partir de l'emplacement auquel elle a été interrompue.
- OU
- Appuyez à deux reprises sur la touche **Stop**. La lecture est interrompue et le système retourne au début du disque. Appuyez sur **Play** pour redémarrer la lecture.



- Appuyez sur **Chapter** ▲ pour passer au chapitre suivant du DVD en cours de lecture. Appuyez sur **Chapter** ▼ pour passer au chapitre précédent.



- Appuyez une fois sur **Repeat** pour accéder au mode RÉPÉTER CHAPITRE.
- Appuyez de nouveau sur **Repeat** pour accéder au mode RÉPÉTER TITRE.
- Appuyez de nouveau sur **Repeat** pour désactiver la fonction de répétition (RÉPÉTER INACTIF).



- Appuyez sur ◀◀ pour parcourir le DVD en cours de lecture en mode retour rapide. Appuyez sur ▶▶ pour parcourir le DVD en mode avance rapide.

Eject



- Appuyez sur la touche **Eject** du media center afin de stopper la lecture d'un disque et d'ouvrir le tiroir disque.

🎵 **Remarque** : Pour plus d'informations sur la modification des paramètres de la source DVD, reportez-vous à la section « Menu de configuration DVD » page 52.

Restrictions d'accès aux DVD vidéo

Le menu Verrouillage DVD permet de restreindre l'accès aux DVD vidéo susceptibles d'être inappropriés pour certains membres de votre famille. Pour obtenir des informations sur l'utilisation du menu Verrouillage DVD, reportez-vous à la section « Options de verrouillage DVD » page 63.

Lecture de CD audio



Eject



Eject



1. Sur la télécommande 3•2•1, appuyez sur **CD•DVD** pour activer le système 3•2•1 GSX en sélectionnant la source CD/DVD.
2. Sur le panneau de commandes du media center, appuyez sur **Eject** pour ouvrir le tiroir disque.
3. Placez le CD dans le tiroir disque.
4. Appuyez de nouveau sur **Eject** pour fermer le tiroir disque.
5. La lecture du CD audio démarre automatiquement. Dans le cas contraire, appuyez sur la touche **Play** de la télécommande 3•2•1.

Fonctionnement de base du lecteur CD



- Appuyez sur **Pause** pour mettre un CD audio sur pause.



- Appuyez de nouveau sur **Pause** ou appuyez sur **Play** pour reprendre la lecture d'un CD mis sur pause.



- Appuyez sur la touche **Stop** pour arrêter la lecture d'un CD audio.



- Appuyez sur **Track ▲** pour passer à la piste suivante du CD en cours de lecture. Appuyez sur **Track ▼** pour passer à la piste précédente.



- Appuyez sur **Seek ►►** pour passer à la piste suivante.
- Durant les deux premières secondes de lecture, appuyez sur la touche **Seek ◄◄** pour passer à la piste précédente. Après 2 secondes de lecture, maintenez enfoncée la touche **Seek ◄◄** pour revenir au début de la piste en cours de lecture.
- Maintenez enfoncée la touche **Seek ◄◄** ou **Seek ►►** pour reculer ou avancer au sein d'une piste.



- Appuyez une fois sur **Repeat** pour accéder au mode RÉPÉTER PISTE. Appuyez de nouveau sur **Repeat** pour accéder au mode RÉPÉTER DISQUE. Appuyez de nouveau sur **Repeat** pour désactiver les fonctions de répétition (RÉPÉTER INACTIF).



- Appuyez une fois sur **Shuffle** pour accéder au mode ACCÈS ALÉAT DISQUE. Appuyez de nouveau sur **Shuffle** pour désactiver le mode de lecture aléatoire (ACCÈS ALÉAT INACTIF).

🎵 **Remarque :** Pour plus d'informations sur la modification des paramètres de la source CD, reportez-vous à la section « Menu de configuration CD » page 51.

🎵 **Remarque :** Lors de la lecture d'un CD MP3, appuyez sur la touche **Info** pour afficher les informations sur l'artiste et le titre sur l'écran d'affichage du media center.

Écouter une station radio FM/AM



Sur la télécommande 3•2•1, appuyez sur la touche **FM•AM**. Si le système était éteint, il s'active et sélectionne la dernière station radio écoutée.

Sélection d'une station

Les commandes ci-dessous permettent de choisir une station radio.



- Appuyez sur **FM•AM** pour passer de la bande FM à la bande AM et inversement.



- Appuyez sur **Tune ▲** pour accéder aux fréquences supérieures de la bande sélectionnée. Appuyez sur **Tune ▼** pour accéder aux fréquences inférieures de la bande sélectionnée.



- Appuyez sur **Seek ◀◀** pour accéder à la station précédente. Appuyez sur **Seek ▶▶** pour accéder à la station suivante disponible. Appuyez sur cette touche et maintenez-la enfoncée pour parcourir rapidement la bande sélectionnée. Relâchez votre pression pour arrêter la recherche à la prochaine station disponible. Pour arrêter la recherche à tout moment, appuyez brièvement sur la touche **Seek ◀◀** ou **Seek ▶▶**. Pour relancer la recherche sans maintenir la touche **Seek** enfoncée, appuyez à nouveau brièvement sur la touche **Seek ◀◀** ou **Seek ▶▶** dès la fin de la première opération de recherche.

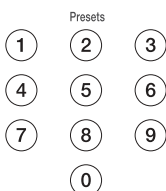

OU

- Appuyez sur le numéro correspondant à une station préregistrée sur le pavé numérique.

🎵 **Remarque :** Pour plus d'informations sur la modification des paramètres de la source FM/AM, reportez-vous à la section « Menu de configuration du tuner FM•AM » page 51.

Mémorisation de stations préregistrées

Vous pouvez mémoriser jusqu'à 20 stations AM et 20 stations FM à l'aide de votre télécommande 3•2•1. Vous pouvez ainsi sélectionner rapidement vos stations favorites.

1. Sélectionnez votre station favorite.
2. Saisissez un chiffre sur la télécommande à l'aide des touches numériques. Pour les numéros compris entre 1 et 9, appuyez sur la touche appropriée du pavé numérique et maintenez-la enfoncée. Pour les numéros compris entre 10 et 20, appuyez sur le premier chiffre, puis immédiatement sur le second et maintenez celui-ci enfoncé.

Le nouveau numéro de préenregistrement s'affiche brièvement à l'écran du media center.

🎵 **Remarque :** L'enregistrement d'une station dans un préenregistrement remplace la station précédemment enregistrée dans ce préenregistrement.

Suppression d'un préenregistrement

1. Activez la station préregistrée.
2. Appuyez sur la touche **0** de la télécommande et maintenez-la enfoncée jusqu'à ce que le media center affiche un message indiquant que le préenregistrement a été effacé.

Utilisation du système de lecture intelligente uMusic®.

Pour être en mesure d'écouter de la musique stockée et d'utiliser le système de lecture intelligente uMusic®, vous devez d'abord enregistrer des pistes de CD dans votre media center. Pour découvrir l'impact du système de lecture uMusic, il est conseillé de commencer par enregistrer une dizaine de disques.

🎵 **Remarque :** *Votre système est conçu pour stocker des pistes de CD courants uniquement. Par conséquent, il ne permet pas de stocker des pistes MP3 ou le contenu de DVD. Si un disque inapproprié est inséré dans le tiroir disque lorsque vous appuyez sur la touche Store, le media center affiche un message d'erreur pour indiquer que le stockage du disque en question est impossible.*

Stockage de CD

1. Commencez par choisir 10 CD parmi vos disques préférés.
2. Appuyez sur la touche **Eject** du media center pour ouvrir le tiroir disque.
3. Placez un CD audio dans le tiroir disque.
4. Appuyez de nouveau sur **Eject** pour fermer le tiroir disque.
5. Appuyez sur **Store** sur le media center.
 - Le transfert prend environ 5 minutes par disque. Pendant le stockage d'un CD, l'afficheur du media center (Figure 24) indique le pourcentage effectué.
 - Pour interrompre le stockage, vous pouvez à tout moment appuyer sur la touche **Eject**. Pour reprendre le stockage du même disque, refermez le tiroir et appuyez de nouveau sur la touche **Store**.

Eject



Store



Figure 24

Exemple d'affichage du media center pendant le stockage d'un CD

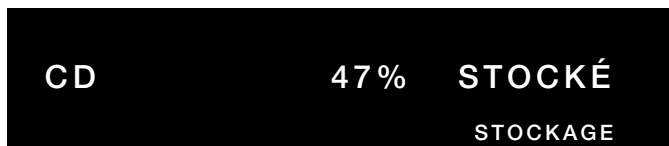

6. Lorsque le message CD AUDIO STOCKÉ apparaît sur l'afficheur du media center, ouvrez le tiroir et retirez le CD.
7. Répétez ces étapes pour chaque CD.

Planification de la durée de stockage de vos CD

- Prévoyez environ 5 minutes pour copier les pistes de chaque CD.
- Le stockage de 10 disques nécessite environ une heure, en comptant le temps d'insertion et de retrait des CD.
- Après le transfert du contenu d'un CD, le système doit traiter les pistes pour optimiser le stockage. Après le stockage de plusieurs CD, si le media center affiche le message OCCUP TRAITEMENT CD, vous devez attendre la fin du traitement. Vous pouvez éteindre votre système pour lui permettre de stocker les CD plus rapidement.
- Pour 10 CD, le système nécessite environ 6 heures de traitement s'il a été éteint.
- Si vous possédez une importante collection de CD, prévoyez d'effectuer cette opération en plusieurs sessions.

Stored

Lecture de musique stockée

- Appuyez sur la touche **Stored** de la télécommande pour sélectionner la source de musique stockée (et mettre le système en marche, Le système uMusic® débute la lecture de la musique stockée en se basant sur la dernière présélection et le dernier mode de lecture utilisés. Le media center affiche des informations (Figure 25) sur la piste qui est en cours de lecture.

Figure 25

Exemple d'affichage des informations sur les pistes

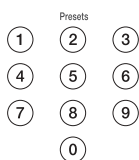
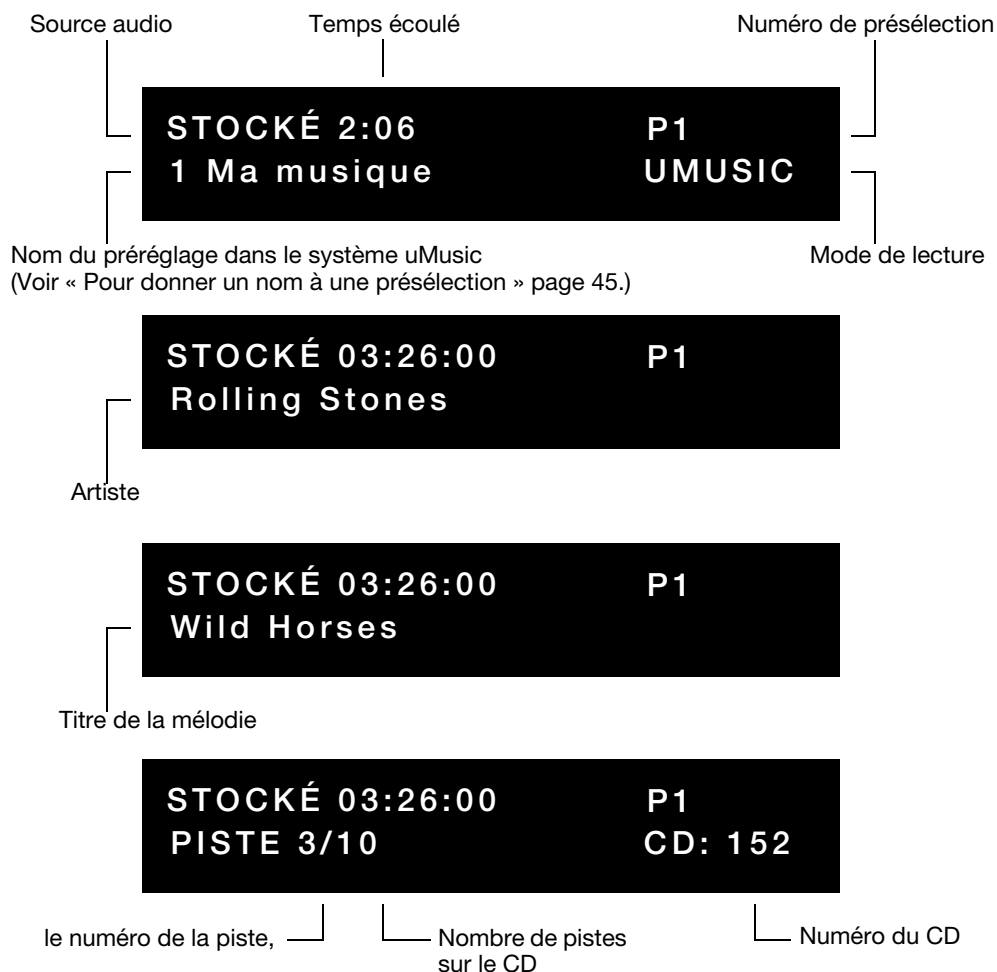

- Pour écouter une autre présélection, appuyez sur la touche correspondante (1 à 9) de la télécommande.
- Appuyez sur la touche **Pause** pour interrompre la lecture de la sélection en cours.
- Appuyez de nouveau sur **Pause** ou appuyez sur **Play** pour reprendre la lecture d'une sélection mise sur pause.

FONCTIONNEMENT



- Appuyez sur la touche **Stop** pour arrêter la lecture d'une sélection. Appuyez ensuite une nouvelle fois sur **Play** pour reprendre la lecture à l'endroit où vous l'avez interrompue.
- Appuyez à deux reprises sur la touche **Stop**. Appuyez ensuite sur **Play** pour débiter la lecture au début de la piste.



- Appuyez sur **Track ▲** pour écouter une autre piste.
- Appuyez sur **Track ▼** pour passer à une piste précédente.

♪ **Remarque** : Appuyez sur **Track ▲** ou **Seek ►►** pour sauter une piste et enregistrer une évaluation négative pour cette piste. Reportez-vous à la section « Classification de la musique » page 43.



- Appuyez sur **Seek ►►** pour passer à la piste suivante.
- Durant les deux premières secondes de lecture, appuyez sur la touche **Seek ◀◀** pour passer à la piste précédente. Après 2 secondes de lecture, maintenez enfoncée la touche **Seek ◀◀** pour revenir au début de la piste en cours de lecture.
- Maintenez enfoncée la touche **Seek ◀◀** ou **Seek ►►** pour reculer ou avancer au sein d'une piste.



- Appuyez sur la touche **Info** pour afficher les informations sur la piste en cours de lecture, sur le media center et sur le téléviseur (Figure 26) s'il est allumé.

Figure 26

Exemple d'affichage d'informations

Informations sur la piste – Almost Blue

Almost Blue/Elvis Costello (3:07)

Genre : Rock / Pop
CD n° 7

Piste 10 de
The Best of Elvis Costello & the Attractions (1985)
by Elvis Costello
Data by All Music Guide ©2004 AEC One Stop Group, Inc.

Présélection 1 – Ma musique

Piste 10 de CD7 Temps écoulé - 00:01 / 03:07

BOSE

♪ **Remarque** : Pour plus d'informations sur la modification des paramètres de la source de musique stockée, reportez-vous à la section « Menu de configuration CD stockés » page 51

Classification de la musique

Lorsque vous commencez à écouter votre musique stockée, le système uMusic® ignore ce que vous aimez écouter le plus, si bien que le système commence par lire toutes les pistes de votre catalogue. Pendant que vous écoutez la musique, vous pouvez donner une évaluation à chaque enregistrement pour permettre au système d'apprendre ce que vous aimez écouter.



Pendant la lecture d'une piste, vous pouvez indiquer au système si vous aimez ou non ce que vous entendez :

- Appuyez sur la touche d'évaluation **-** pour indiquer au système que vous n'aimez pas ce que vous entendez. La lecture de la piste actuelle s'arrête alors et le système sélectionne la piste suivante. L'utilisation de la touche d'évaluation **-** permet de donner à cette piste, ainsi qu'aux pistes semblables, une priorité moindre dans la présélection en cours.
- Appuyez sur la touche d'évaluation **+** pour indiquer au système que vous aimez beaucoup ce que vous entendez. La lecture de cette piste se poursuit. L'utilisation de la touche d'évaluation **+** permet de donner à cette piste, ainsi qu'aux pistes semblables, une priorité plus élevée dans la présélection en cours.

Une évaluation est également enregistrée si vous sautez une piste ou écoutez une piste en entier. Toutefois, l'effet de l'appui sur une **touche d'évaluation** est plus important que ces deux actions.

Vous pouvez aussi donner une évaluation de pistes à partir du catalogue musical. Reportez-vous à la section « Évaluation de musique stockée dans l'écran du catalogue » page 48.

Modes de lecture de la musique stockée



- Appuyez sur la touche **uMusic** pour revenir dans le mode de lecture uMusic à partir des modes Encore, CD#, Playlist ou Whole CD.



- Appuyez sur la touche **Encore** si la piste en cours de lecture est vraiment adaptée à votre goût du moment, et si vous souhaitez écouter d'autres enregistrements du même type dans votre musique stockée. Après avoir lu les autres pistes similaires, le système de lecture uMusic reprend au début.



- Appuyez sur la touche **CD#**, puis saisissez immédiatement un numéro de CD, pour écouter l'un de vos CD stockés. Pendant la lecture d'un CD, le numéro de celui-ci apparaît dans la partie droite de l'afficheur du media center.



- Appuyez brièvement sur la touche **Playlist** pour écouter les pistes que vous avez ajoutées à votre liste de lecture. Pour plus d'informations, reportez-vous à la section « Utilisation de la liste de lecture » page 46.



- Appuyez sur la touche **Whole CD** pour écouter, dans l'ordre, toutes les pistes du CD qui contient la piste qui est actuellement en cours de lecture. À la fin de la lecture de ce CD, le système de lecture uMusic reprend au début.

Lecture aléatoire et à répétition

Les fonctions de lecture aléatoire et à répétition ne sont disponibles que dans les modes CD#, Playlist et Whole CD.



- Appuyez sur la touche **Shuffle** pour écouter les pistes dans un ordre aléatoire. Le message ACCÈS ALÉAT. s'affiche sur le media center.

- Appuyez de nouveau sur **Shuffle** pour désactiver le mode de lecture aléatoire.



- Appuyez sur **Repeat** pour écouter à nouveau une piste. Le message RÉPÉTER PISTE s'affiche sur le media center.

- Appuyez à nouveau sur la touche **Repeat** pour réécouter la totalité du disque ou de la liste de lecture. Le message RÉPÉTER DISQUE s'affiche sur le media center.

- Appuyez de nouveau sur **Repeat** pour désactiver le mode de lecture à répétition.

- Pour répéter la lecture d'un CD en lisant ses pistes en ordre aléatoire, appuyez sur la touche **Shuffle**, puis sur la touche **Repeat**. Le message RÉPÉT ACCÈS AL DISQ s'affiche sur le media center.

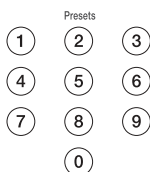

Effacement de musique stockée

Si vous décidez de ne jamais écouter une piste stockée dans le système, vous pouvez l'effacer de façon permanente de votre collection de musique stockée.

1. Appuyez sur la touche **System** de la télécommande.
2. Sélectionnez l'option **CD stockés**, puis appuyez sur la touche **Enter**.
3. Sélectionnez l'option **CD n°**, puis appuyez sur la touche **Enter**.
4. Choisissez le numéro du CD qui contient la piste à effacer et appuyez sur la touche **Enter**.
5. Sélectionnez l'option **Piste**, puis appuyez sur la touche **Enter**.
6. Choisissez le nom de la piste à effacer, puis appuyez sur la touche **Enter**.
7. Sélectionnez l'option **Action sur la piste**, puis appuyez sur la touche **Enter**.
8. Sélectionnez l'option **Supprimer la piste**, puis appuyez sur la touche **Enter**.
9. Le message de confirmation « Souhaitez-vous vraiment supprimer définitivement cette piste du système » apparaît. Choisissez l'option **Oui**, puis appuyez sur la touche **Enter**.
10. Appuyez sur **Exit** pour quitter le menu système.

Utilisation des présélections uMusic®

Le système uMusic® gère jusqu'à neuf ensembles de préférences regroupés dans des présélections. Ces neuf présélections permettent de définir diverses préférences musicales, soit pour les différents membres d'une famille, soit pour des occasions spéciales. Vous pouvez indiquer un nom pour chaque présélection, afin de mieux vous rappeler de son contenu.

Pour sélectionner un pré réglage uMusic

1. Appuyez sur la touche **Stored**.
2. Appuyez sur l'une des touches **1** à **9** de la télécommande pour sélectionner la présélection de votre choix. Un **P** suivi du chiffre indiqué s'affiche sur le media center pour confirmer votre choix.

STOCKÉ 2:06 P3
PISTE 1/2 5

🎵 **Remarque :** Lorsque vous utilisez le système uMusic pour la première fois, la présélection 1 est automatiquement sélectionnée.

3. Le système uMusic commence à lire la musique en fonction des évaluations positives et négatives. Vous pouvez continuer à noter la musique en cours de lecture, à l'aide des touches d'évaluation **+** et **-**.

Figure 27

Exemple d'affichage par le media center du numéro de présélection



Pour donner un nom à une présélection

1. Appuyez sur la touche **System**.
2. Choisissez les options du **Media Center** (Figure 28).

Figure 28

Menu Système – Options du media center

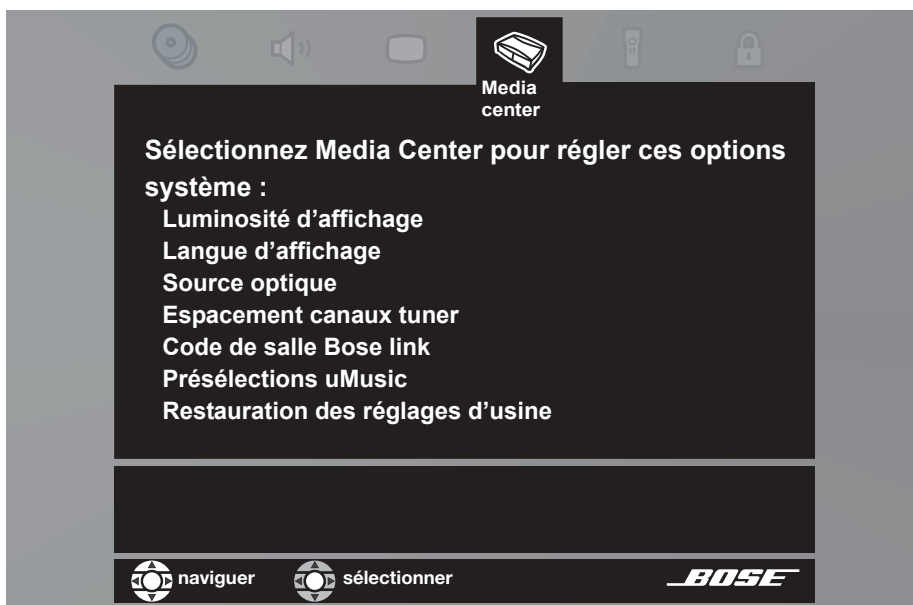

3. Sélectionnez **Présélection uMusic®**, puis appuyez sur la touche **Enter**.
4. Choisissez une présélection, puis appuyez sur la touche **Enter**.
5. Sélectionnez **Action de présélection uMusic**, puis appuyez sur la touche **Enter**.
6. Sélectionnez l'option **Modifier le nom**, puis appuyez sur la touche **Enter**.
7. Saisissez le nom de la présélection. Pour toutes instructions sur l'utilisation de l'écran de modification, voir la section « Utilisation de l'écran de modification » page 57.
8. Choisissez l'option **Terminé** dans le coin supérieur droit de l'écran, puis appuyez sur la touche **Enter**.
9. Appuyez sur **Exit** pour quitter le menu système.



Utilisation de la liste de lecture

Vous pouvez créer une liste de lecture de mélodies spécifiques pour des occasions spéciales, par exemple pour une fête. La liste de lecture peut contenir autant de pistes que vous en avez stockées dans votre media center.



Pour ajouter à la liste de lecture la piste en cours de lecture

Appuyez sur la touche **Playlist** et maintenez-la enfoncée jusqu'à ce que le message AJOUTÉE À LIST LECT s'affiche sur le media center.

Pour écouter la liste de lecture

Appuyez brièvement sur **Playlist**. Les pistes sont lues dans l'ordre dans lequel elles figurent dans la liste. Appuyez sur la touche **uMusic**® pour interrompre la liste de lecture et retourner en mode de lecture uMusic.

Pour savoir comment répéter la lecture d'une piste ou lire les pistes en ordre aléatoire, consultez la section « Lecture aléatoire et à répétition » page 43.

Pour supprimer une piste de la liste de lecture

Pendant l'écoute de la piste en mode Playlist, appuyez sur la touche **Playlist** et maintenez-la enfoncée jusqu'à ce que le message SUPPRIMÉE s'affiche sur le media center. La piste est supprimée de la liste de lecture, mais elle n'est pas effacée du système.

Pour ajouter des mélodies à la liste de lecture par piste, album, artiste ou genre

1. Appuyez sur la touche **Library**.
2. Utilisez les touches de navigation pour parcourir votre collection de musique stockée. Reportez-vous à la section « Recherche de musique stockée » page 47.
3. Sélectionnez la piste, l'album, l'artiste ou le genre à ajouter.
4. Appuyez sur la touche **Playlist** et maintenez-la enfoncée jusqu'à ce que le message PISTE >> LISTE LECT ou ALBUM>>LISTE LECT s'affiche sur le media center. Sur votre téléviseur, l'écran Catalogue musical indique également qu'une piste ou un ou plusieurs albums ont été ajoutés à la liste de lecture.



Pour supprimer toutes les pistes de la liste de lecture

Avant de créer une nouvelle liste de lecture, il peut être plus facile d'effacer tout le contenu de la liste de lecture actuelle.

1. Appuyez sur la touche **System**.
2. Choisissez les options du **Media Center**. Appuyez sur **Enter**.
3. Sélectionnez **Action de présélection uMusic**. Appuyez sur **Enter**.
4. Choisissez **Effacer la liste de lecture**. Appuyez sur **Enter**.
5. Appuyez sur **Exit** pour quitter le menu système.



Recherche dans le catalogue musical

Dans l'écran du catalogue musical, vous pouvez faire une recherche dans votre collection par genre, artiste, album ou piste.

Recherche de musique stockée



1. Appuyez sur la touche **Library**. L'écran du catalogue musical (Figure 29) apparaît sur votre téléviseur. Ces informations s'affichent aussi sur l'écran du media center (Figure 30).

Figure 29

Écran du catalogue musical

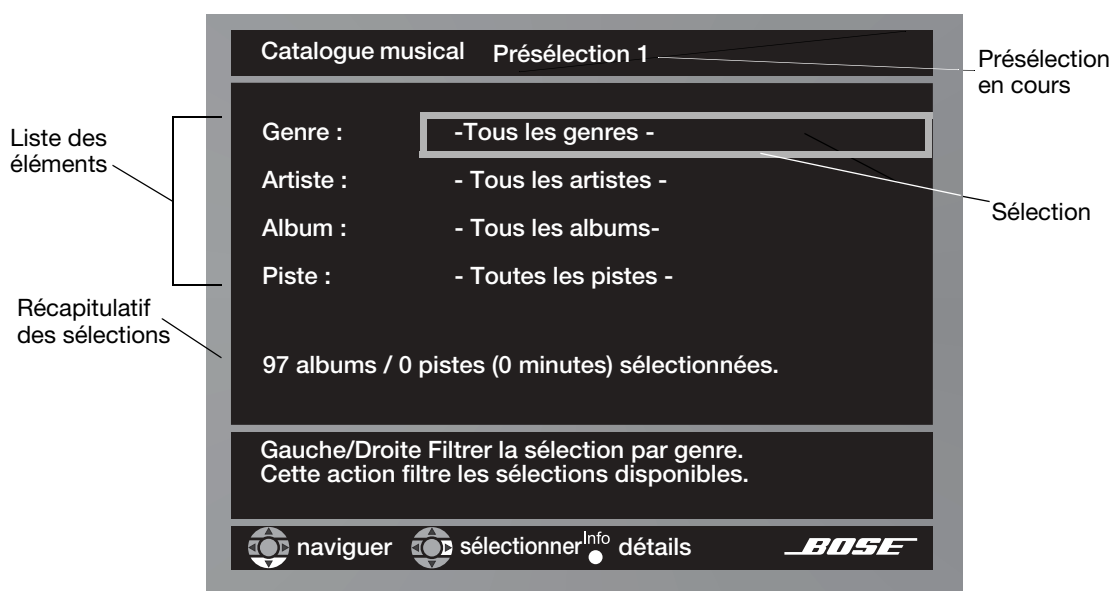

2. Utilisez les touches de navigation de la télécommande pour rechercher de la musique par Genre, Artiste, Album ou Piste. Utilisez les touches de direction haut/bas pour sélectionner un élément dans la liste. Utilisez les touches de direction gauche/droite pour changer la sélection.
3. Sélectionnez la piste ou l'album à écouter, puis appuyez sur la touche **Enter** pour débiter la lecture. À la fin de cette opération, le système de lecture uMusic® sélectionne à nouveau des mélodies.
4. Appuyez sur la touche **Exit** pour quitter le catalogue musical.

Figure 30

Exemple de catalogue affiché sur l'écran du media center.

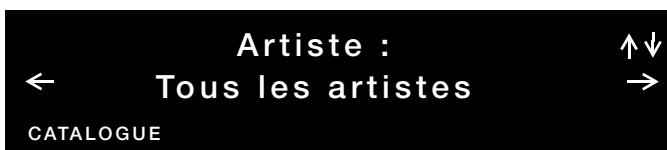

Évaluation de musique stockée dans l'écran du catalogue

Vous pouvez enregistrer un niveau d'évaluation pour toute musique trouvée dans le catalogue après une recherche par genre, artiste, album ou piste. Effectuez tout d'abord une recherche dans l'écran du catalogue. Lorsque le résultat de la recherche est sélectionné, appuyez sur la touche d'évaluation – ou + de la télécommande. L'écran confirme votre nouvelle classification (Figure 31).

Figure 31

Exemple d'indicateur d'évaluation dans l'écran du catalogue

Sélection à laquelle vous donnez une note positive ou négative

Confirmation d'une évaluation (+ ou – indique si vous avez donné une valeur positive ou négative à la sélection)

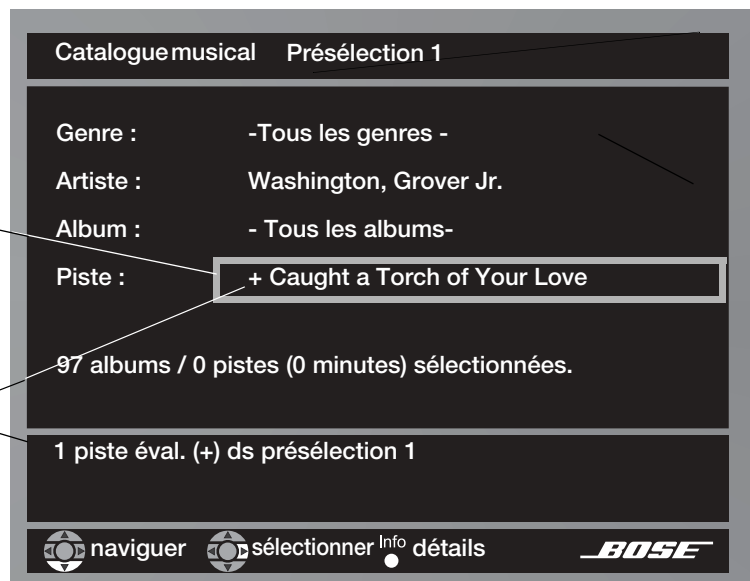

Enregistrement du système pour obtenir des mises à jour des informations musicales

Lorsque vous stockez le contenu de vos CD, le système extrait des informations à partir d'un catalogue musical intégré. Ce catalogue comporte 30 caractéristiques pour chaque CD (style, ambiance, artistes, principales influences, musiciens, etc.) Ces informations sont à la base du fonctionnement du système de lecture intelligente uMusic®.

Pour vous permettre de disposer d'un catalogue musical actualisé, Bose produit à intervalles réguliers un disque de mise à jour du système. Pour recevoir les futures mises à jour, n'oubliez pas d'enregistrer votre système en remplissant la carte d'enregistrement de votre système et en l'envoyant à Bose. (Comme indiqué sur cette carte, vous avez également la possibilité d'enregistrer votre produit sur l'Internet.

MODIFICATION DE LA CONFIGURATION DES SOURCES

Utilisation des menus de configuration

Lorsque vous regardez une vidéo ou que vous écoutez de la musique, vous pouvez effectuer de rapides ajustements qui vous permettent de mieux profiter de votre système. Pour ce faire, chaque source du système possède son propre menu Configuration, qui comporte les fonctions appropriées à la source sélectionnée.

Pour afficher les menus de configuration

Vous pouvez afficher le menu Configuration de chaque source sur l'écran de votre téléviseur (Figure 32) et sur l'écran d'affichage du media center (Figure 33).

1. Allumez votre téléviseur et sélectionnez l'entrée TV correspondant à votre système 3•2•1 GSX.
2. Appuyez sur une touche de sélection de source sur la télécommande 3•2•1.
3. Appuyez sur la touche **Settings** afin d'afficher le menu Configuration correspondant à la source sélectionnée.



Si la liste des éléments du menu est trop longue pour s'afficher entièrement à l'écran, une petite flèche vers le haut ou vers le bas vous indique que vous devez faire défiler le menu afin d'afficher les autres éléments.

4. Appuyez sur **Exit** pour quitter le menu de configuration.

Figure 32

Exemple d'affichage du menu Configuration sur l'écran du téléviseur

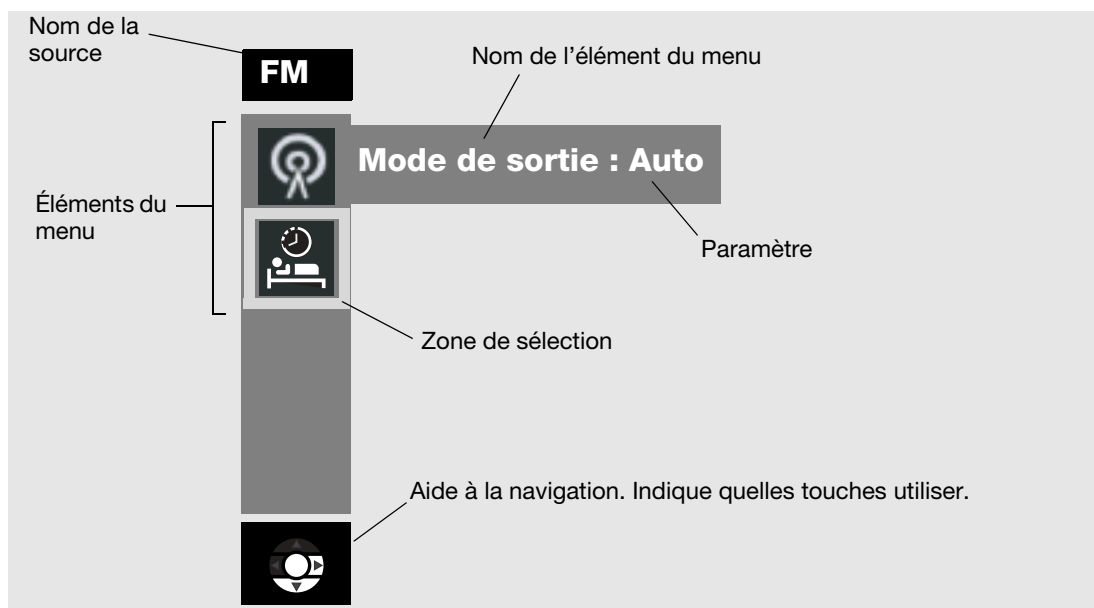

🎵 **Remarque :** Toutes les modifications effectuées dans le menu Configuration affiché sur l'écran du téléviseur apparaîtront également sur l'écran d'affichage du media center.

Sur l'écran d'affichage du media center, les éléments de menu apparaissent et disparaissent lorsque vous utilisez les touches de défilement vers le haut (▲) et vers le bas (▼) de la télécommande.

Figure 33

Exemple d'affichage du menu Configuration sur l'écran du media center



Pour effectuer des modifications dans les menus de configuration

Que vous utilisiez l'écran du téléviseur ou celui du media center pour modifier les paramètres, les mêmes instructions s'appliquent.

Vous pouvez également appliquer la procédure précédente pour rétablir les réglages d'origine (par défaut). Procédez ainsi si le résultat de la modification apportée ne vous convient pas ou si vous avez accidentellement apporté une modification non souhaitée. Les réglages par défaut pour chaque source sont indiqués dans les tableaux de menu figurant sur les pages suivantes.

1. Allumez votre téléviseur et sélectionnez l'entrée TV correspondant à votre système 3•2•1 GSX.
2. Appuyez sur une touche de sélection de source sur la télécommande 3•2•1.
3. Appuyez sur la touche **Settings** afin d'afficher le menu Configuration correspondant à la source sélectionnée.
4. À l'aide des flèches vers le bas (▼) et vers le haut (▲), sélectionnez l'élément de menu que vous souhaitez modifier.
5. Appuyez sur la flèche vers la droite (►) pour sélectionner le paramètre de l'élément de menu.
6. Appuyez sur les flèches vers le haut (▲) ou vers le bas (▼) pour modifier le paramètre.
7. Appuyez sur **Enter** ou sur la flèche vers la gauche (◀) pour mémoriser le paramètre choisi.
8. Appuyez sur **Exit** pour quitter le menu de configuration.



La Figure 34 illustre la modification du mode de sortie du tuner FM afin de changer le paramètre Auto en Stéréo.

Figure 34

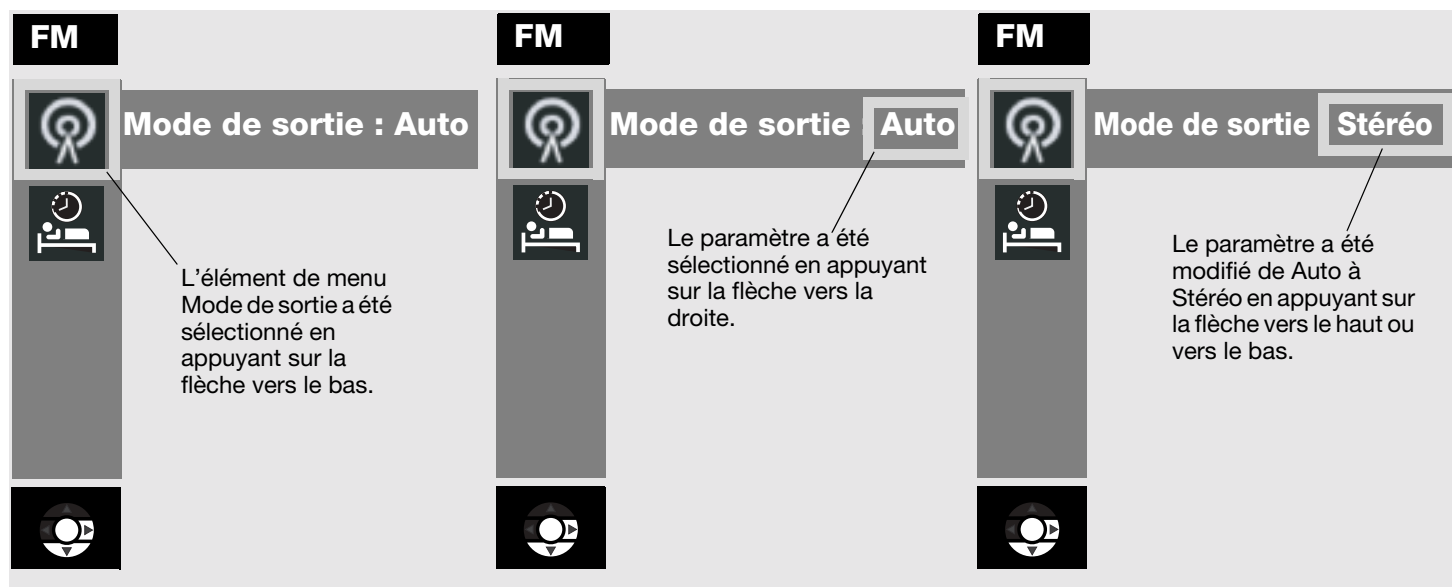

Modification du mode de sortie du tuner FM



🎵 **Remarque :** Pour rétablir les réglages par défaut de toutes les fonctions, choisissez l'option **Restauration des réglages d'usine** dans le menu **Système**, dans les options **Media Center**. Cette option restaure tous les réglages d'usine par défaut pour la source. Elle restaure également le paramétrage du **Traitement audio** sur **Automatique** (dans la catégorie Audio du menu **Système**).



Menu de configuration CD stockés

Pour afficher le menu Configuration des CD stockés, appuyez sur la touche **Stored** de la télécommande. Appuyez ensuite sur **Settings**. Appuyez sur **Exit** pour effacer le menu de l'écran.

Élément	Nom	Paramètres	Réglage par défaut	Description
	Présélection uMusic®	1 à 9, ou noms	1 (ou dernier sélectionné)	Indique la présélection actuelle et permet de la modifier.
	Mode de lecture (indicateur)	Library, Encore, CD#, Playlist, Whole CD, Shuffle, Repeat	uMusic	Indicates le mode de lecture uMusic actuel. Non réglable dans le menu Configuration.
	Minuterie sommeil	10-90 minutes	Inactif	Le système est désactivé après la durée définie.



Menu de configuration du tuner FM•AM

Pour afficher le menu Configuration du tuner FM/AM, appuyez sur la touche **FM•AM** de la télécommande. Appuyez ensuite sur **Settings**. Appuyez sur **Exit** pour effacer le menu de l'écran.

Élément	Nom	Paramètres	Réglage par défaut	Description
	Mode de sortie (uniquement en FM)	Auto, Stéréo, Mono	Auto	Permet d'écouter en stéréo ou en mono des programmes diffusés en stéréo.
	Infos RDS (uniquement en FM et sur certains systèmes)	Inactif, Actif	Inactif	Permet d'afficher des informations sur la station et le programme diffusé (fournies par le système RDS, Radio Data System).
	Minuterie sommeil	Inactive, 10 à 90 minutes	Inactif	Met le système hors tension une fois écoulé le délai choisi. Choisissez Inactive pour désactiver la minuterie.











Menu de configuration CD

Pour afficher le menu de configuration CD, appuyez sur la touche **CD•DVD** de la télécommande lors de la lecture d'un CD. Appuyez ensuite sur **Settings**. Appuyez sur **Exit** pour effacer le menu de l'écran.

Élément	Nom	Paramètres	Réglage par défaut	Description
	Piste	__ sur __		Permet de sélectionner une piste du disque en cours de lecture.
	Minuterie sommeil	Inactive, 10 à 90 minutes	Inactif	Met le système hors tension une fois écoulé le délai choisi. Choisissez Inactive pour désactiver la minuterie.

Menu de configuration DVD

Pour afficher le menu de configuration DVD, appuyez sur la touche **CD•DVD** de la télécommande lors de la lecture d'un DVD vidéo. Appuyez ensuite sur la touche **Settings**. Appuyez sur **Exit** pour effacer le menu de l'écran.





Élément	Nom	Paramètres	Réglage par défaut	Description
	Égalisation cinéma*	Actif, Inactif	Actif	Optimise la balance des graves et des aigus pour les films.
	Compression de niveau*	Actif, Inactif	Actif	Ajuste le volume pour maintenir l'intelligibilité des dialogues. Empêche certains sons de recouvrir les autres.
	Décodage mono*	Actif, Inactif	Actif	Active les circuits de décodage mono Videostage® 5 afin de convertir le son mono (son sur un canal) en son pseudo-Surround.
	Time (Heure)	_: _	0:00	Affiche la durée écoulée du DVD en cours de lecture. Permet également d'accéder à un moment spécifique du film en saisissant une nouvelle valeur de temps.
	Titre	__ sur __		Permet de sélectionner un titre du DVD en cours de lecture selon le numéro spécifié. Certains DVD ne permettent pas l'accès direct aux titres.
	Chapitre	_____		Permet de sélectionner un chapitre du DVD en cours de lecture selon le numéro spécifié. Certains DVD ne permettent pas l'accès direct aux chapitres.
	Piste audio	Dépend du disque		Permet de choisir une des pistes audio disponibles sur le disque en cours de lecture.
	Langue de sous-titrage	Dépend du disque		Permet de sélectionner l'une de langues de sous-titrage disponibles (uniquement si le disque en propose).
	Angle de caméra	1 sur ____		Permet de sélectionner l'un des angles de caméra disponibles (uniquement si le disque en propose).
	Répéter AB	A, B		Répète une section du DVD, après définition des points de début et de fin. Pour commencer : <ol style="list-style-type: none"> 1. Avancez ou reculez vers l'endroit du DVD où vous voulez que la section commence. 2. Appuyez sur Enter. 3. Rendez-vous à l'endroit où vous voulez qu'elle se termine. 4. Appuyez sur Enter. Se répète jusqu'à ce que vous appuyiez sur la touche Settings .
	Minuterie sommeil	Inactive, 10 à 90 minutes	Inactif	Met le système hors tension une fois écoulé le délai choisi. Choisissez Inactive pour désactiver la minuterie.

*Disponible uniquement lorsque le paramètre Traitement audio est défini sur Réglage utilisateur. Reportez-vous à la section « Options audio » page 59 pour plus d'informations.

Menu de configuration TV, CBL•SAT et AUX

Les réglages ci-dessous affectent les programmes de télévision, même si la source est VCR, CBL/SAT ou AUX. Ces sources ne disposent pas de menus distincts.

Les éléments Égalisation cinéma, Compression de niveau et Décodage mono apparaissent dans le menu uniquement si le paramètre **Traitement audio** est défini sur **Réglage utilisateur**. Le paramètre Traitement audio se trouve dans le menu Système, dans la catégorie Audio.

Élément	Nom	Paramètres	Réglage par défaut	Description
	Égalisation cinéma*	Actif, Inactif	Actif	Optimise la balance des graves et des aigus pour les films.
	Compression de niveau*	Actif, Inactif	Actif	Ajuste le volume pour maintenir l'intelligibilité des dialogues. Empêche certains sons de recouvrir les autres.
	Décodage mono*	Actif, Inactif	Actif	Active les circuits de décodage mono Videostage® 5 afin de convertir le son mono (son sur un canal) en son pseudo-Surround.
	Dolby Digital 1+1**	1, 2, Les Deux	1	Lit le contenu audio de la piste sonore sélectionnée. Le contenu de la deuxième piste sonore peut correspondre à une autre langue, par exemple.
	Minuterie sommeil	Inactive, 10 à 90 minutes	Inactif	Met le système hors tension une fois écoulé le délai choisi. Choisissez Inactive pour désactiver la minuterie.

*Disponible uniquement lorsque le paramètre Traitement audio est défini sur Réglage utilisateur. Reportez-vous à la section « Options audio » page 59 pour plus d'informations.

** Disponible uniquement lorsqu'un signal Dolby Digital 1+1 est détecté.

MODIFICATION DES OPTIONS DU SYSTÈME

Utilisation du menu Système

Les modifications apportées aux options du système sont généralement apportées une fois pour toutes. Si votre système fonctionne comme vous le souhaitez, il est inutile d'y apporter des changements. Dans certains cas, toutefois, des changements sont requis pour rendre le système entièrement compatible avec les options d'installation sélectionnées,

Pour modifier des options dans le menu Système

Contrairement aux menus de configuration des sources, le menu Système s'affiche uniquement sur l'écran de votre téléviseur.

1. Allumez votre téléviseur et sélectionnez l'entrée TV correspondant à votre système 3•2•1 GSX.
2. Appuyez sur la touche **System** de la télécommande 3•2•1. Le menu Système (Figure 35) apparaît sur l'écran de votre téléviseur.



Remarque : Le fait d'accéder au menu Système entraîne la mise sur pause de tout DVD ou CD vidéo en cours de lecture.

Figure 35

Exemple de menu Système

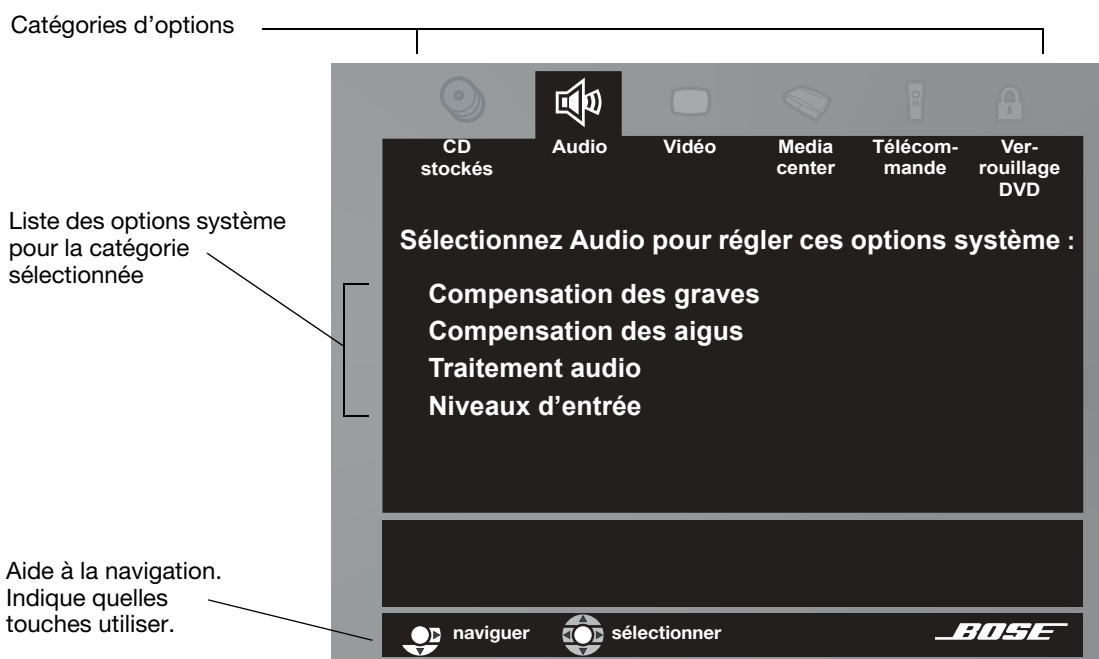

3. À l'aide des flèches de direction droite (▶) et gauche (◀), sélectionnez l'une des catégories d'options (CD stocké, Audio, Vidéo, Media center, Télécommande ou Verrouillage DVD).
4. Appuyez sur **Enter** ou sur la flèche vers le bas (▼) pour sélectionner une catégorie d'options.
5. À l'aide des flèches vers le bas (▼) et vers le haut (▲), sélectionnez l'option système que vous souhaitez modifier.
6. Appuyez sur la flèche vers la droite (▶) pour afficher les paramètres de l'option système.
7. Appuyez sur les flèches vers le haut (▲) ou vers le bas (▼) pour modifier le paramètre.
8. Appuyez sur **Enter** ou sur la flèche vers la gauche (◀) pour mémoriser le paramètre choisi.
9. Appuyez sur **Exit** pour quitter le menu système.



Options CD stockés

Appuyez sur la touche **System** de la télécommande. Un aperçu des fonctions du menu CD stockés apparaît. Appuyez sur la flèche dirigée vers le bas pour accéder à un écran actif comportant des sous-menus.

🎵 **Remarque :** Cette option est disponible dans le menu Système uniquement lorsque les pistes d'au moins un CD ont été stockées dans le système. Pour plus d'informations sur le stockage de CD, reportez-vous à la section « Stockage de CD » page 40.

Figure 36

Catégorie CD stockés

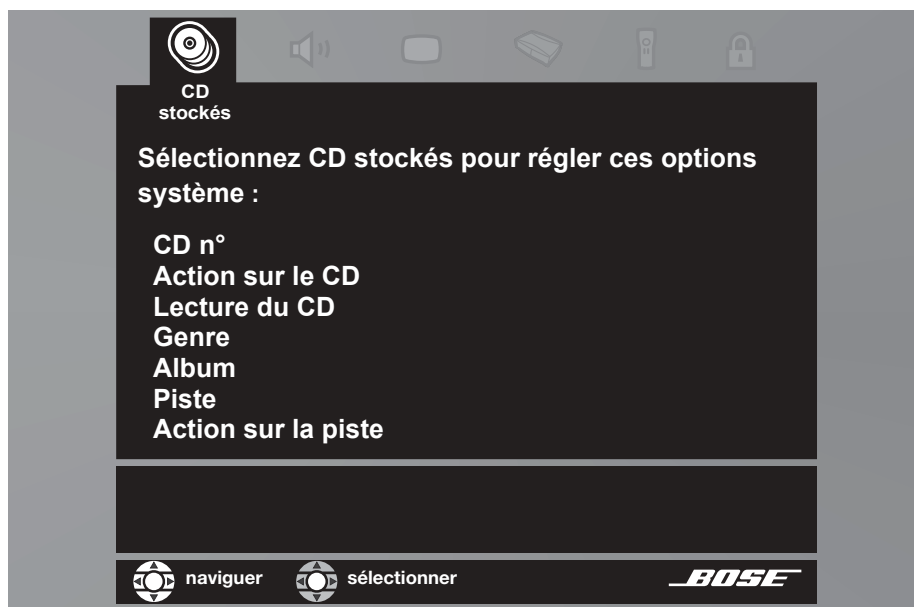

Options CD stockés	Paramètres	Description
CD# (Indicateur uniquement)	1 [par défaut] ou numéro du CD sélectionné	Affiche les réglages du CD avec le numéro correspondant dans le système. Change lorsque la sélection du CD change. Ne peut pas être modifié.
Action sur le CD	Recharger les informations sur le CD [par défaut] Supprimer le CD	Remplace les modifications de l'utilisateur par les informations de la base de données. Nécessite une confirmation. Supprime ensuite toutes les informations relatives à ce CD.
Lecture du CD	Automatique [par défaut] Lier toutes les pistes Ne pas lier toutes les pistes	Lit les pistes liées dans l'ordre du CD, par exemple les différents mouvements d'une symphonie. Lit les pistes ensemble et dans l'ordre uniquement Ne lit pas toujours les pistes dans l'ordre et ensemble.

MODIFICATION DES OPTIONS DU SYSTÈME

Options CD stockés	Paramètres	Description
Genre	Rock/Pop, Classique, Jazz, Electronique, World, Latino, Country, Hip Hop/Rap, Musique vocale, Gospel/Religieux, Blues, Bande son d'un film, Folk/Bluegrass, New Age, Reggae, Musique d'ambiance, Enfants, Sketch/Comédie, Vacances, Autres	Identifie le type de musique sur le CD. Reclassifie le genre du CD sélectionné.
Album	<i>Spécifique au CD.</i>	Permet d'afficher l'écran de modification** sur le téléviseur, pour modifier les informations sur l'album.
Artiste*	<i>Spécifique au CD.</i>	Permet d'afficher l'écran de modification** sur le téléviseur, pour modifier les informations sur l'artiste.
Classer l'artiste en*	<i>Spécifique au CD.</i>	Permet d'afficher l'écran de modification** sur le téléviseur, pour modifier la façon dont le nom de l'artiste apparaît.
Piste	<i>Spécifique au CD.</i>	Permet de sélectionner une piste du CD.
Action sur la piste	Modifier [par défaut] Supprimer la piste	L'option Modifier affiche l'écran de modification sur le téléviseur. Un message vous demande de confirmer la sélection. Sur confirmation, la piste actuelle et toutes ses informations sont supprimées.

*N'apparaît pas dans tous les menus.

** Reportez-vous à la section « Utilisation de l'écran de modification » page 57.

Utilisation de l'écran de modification

L'écran de modification (Figure 37) permet de modifier ou de remplacer les informations musicales fournies par le système. Il apparaît lorsque vous sélectionnez un élément de menu pouvant être modifié, soit dans les options CD stocké (page 55), soit dans le menu Catalogue (page 47).

Figure 37

Exemple d'écran de modification

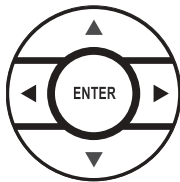
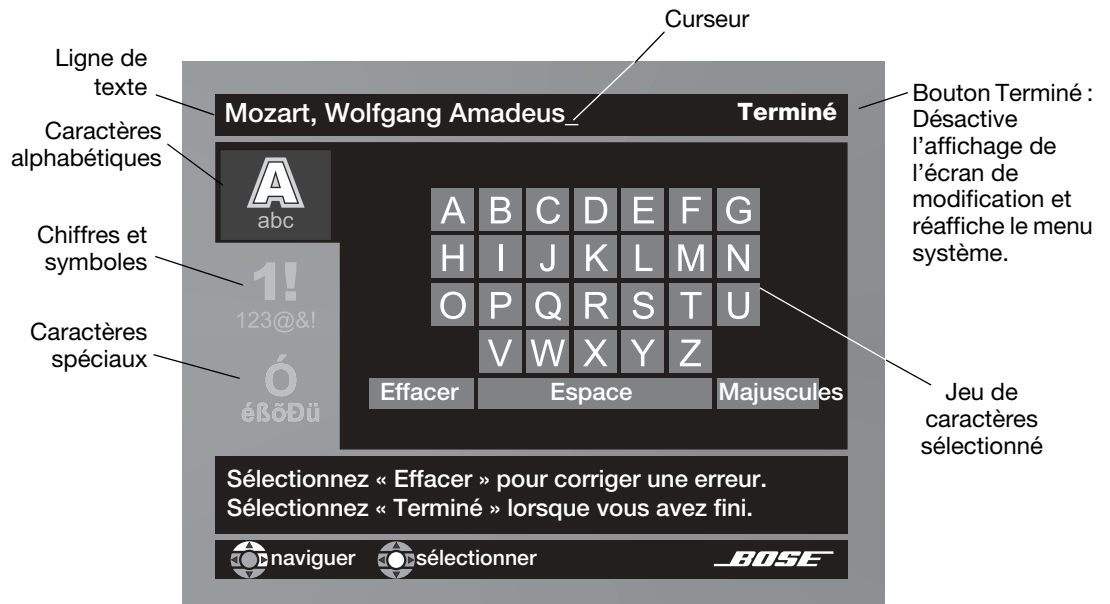

Si vous sélectionnez un élément de menu pouvant être modifié, le texte apparaît dans la ligne de texte dans l'écran de modification. Pour modifier le texte, sélectionnez des caractères dans l'un des jeux de caractères alphabétique, numérique ou spécial. Utilisez les touches de direction vers le haut, vers le bas, vers la gauche et vers la droite pour accéder à un caractère, et appuyez sur **Enter** pour l'insérer dans la ligne de texte. Lorsque vous avez terminé, sélectionnez **Terminé** et appuyez sur la touche **Enter** pour faire disparaître l'écran de modification.

Pour effacer des lettres sur la ligne de texte :

Les caractères sont effacés de droite à gauche à partir de la position du curseur.

1. Sélectionnez **Effacer**.
2. Appuyez sur **Enter** pour effacer la dernière lettre figurant sur la ligne de texte.
3. Appuyez sur **Enter** jusqu'à ce que vous ayez effacé tous les caractères indésirables.

Pour entrer un nouveau texte ou en ajouter à un texte existant :

Les nouveaux caractères sont insérés à la position du curseur.

1. Placez le curseur sur le caractère souhaité et appuyez sur **Enter**.
2. Placez le curseur sur le caractère suivant et appuyez sur **Enter**.

Pour insérer un espace entre des mots :

Les espaces s'affichent à droite du dernier caractère de la ligne de texte.

1. Sélectionnez l'option **Espace**, puis appuyez sur la touche **Enter**.
2. Sélectionnez le premier caractère du mot suivant et appuyez sur la touche **Enter**.

Pour saisir une lettre majuscule :

La première lettre d'une nouvelle ligne de texte s'affiche automatiquement en majuscule. Les autres caractères sont ensuite automatiquement en minuscules, sauf si vous utilisez la fonction Majuscules.

1. Sélectionnez l'option **Majuscules**, puis appuyez sur la touche **Enter**. Notez que le jeu de caractères alphabétiques est maintenant en majuscules.
2. Sélectionnez le caractère suivant et appuyez sur **Enter**.
3. Sélectionnez **Majuscules** et appuyez à nouveau sur la touche **Enter** si vous souhaitez que le caractère suivant soit en minuscule.

Pour entrer un numéro ou un symbole :

1. Sélectionnez le jeu de caractères des chiffres et symboles.
2. Sélectionnez le chiffre ou le symbole désiré et appuyez sur la touche **Enter**.

Pour saisir un caractère spécial, une voyelle accentuée par exemple :

1. Sélectionnez le jeu de caractères spéciaux.
2. Sélectionnez les caractères spéciaux souhaités et appuyez sur la touche **Enter**.

Pour enregistrer le texte :

- Sélectionnez l'option **Terminé**, puis appuyez sur la touche **Enter**.

Pour annuler toutes les modifications apportées :

Pour annuler les modifications des informations sur le CD, vous pouvez remplacer votre saisie par les informations d'origine qui ont été stockées dans votre système.

1. Appuyez sur la touche **System** de la télécommande.
2. Sélectionnez **Action sur le CD**.
3. Sélectionnez l'option **Recharger les informations sur le CD**, puis appuyez sur la touche **Enter**.
4. Appuyez sur **Exit**.

Options audio

Les options audio affectent le son délivré par le système.

🎵 **Remarque :** Il peut être utile d'écouter une source audio lors de la modification des options audio. Certains changements sont immédiatement perceptibles et donc utiles pour régler précisément vos sélections.

Figure 38

Options système de la catégorie Audio

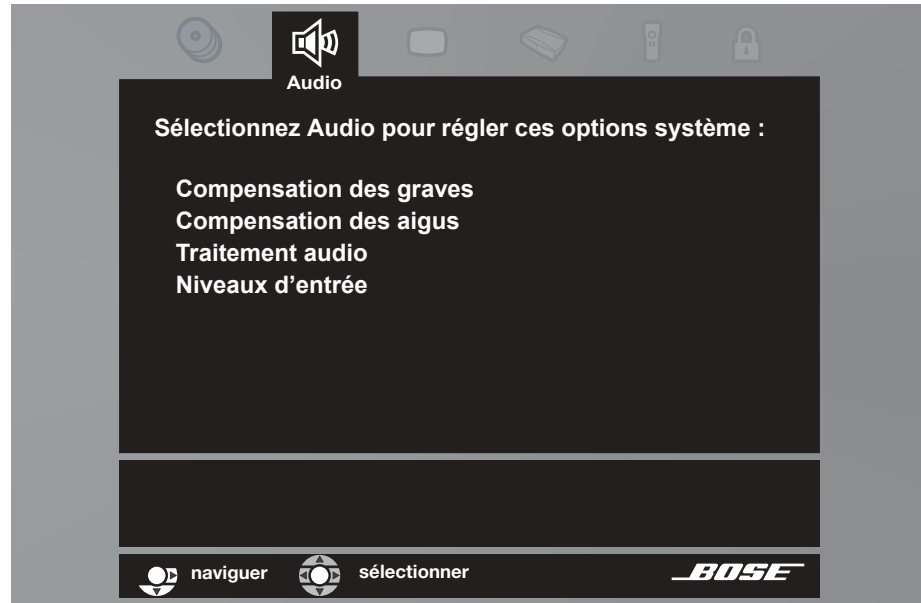

Options audio	Paramètres	Description
Compensation des graves	0 [par défaut] - 14 à + 14 :	Reproduction normale des basses fréquences. Reproduction des basses fréquences réduite (-) ou augmentée (+).
Compensation des aigus	0 [par défaut] - 14 à + 14 :	Reproduction normale des hautes fréquences. Reproduction des hautes fréquences réduite (-) ou augmentée (+).
Traitement audio	Automatique [par défaut] Personnalisé	Traitement Bose® standard appliqué. Options de traitement (Égalisation cinéma, Compression de niveau, Décodage mono) disponibles dans les menus de configuration des sources.
Niveaux d'entrée : Niveau d'entrée analogique TV Niveau d'entrée numérique TV Niveau d'entrée analogique CBL/SAT Niveau d'entrée numérique CBL/SAT Niveau d'entrée analogique AUX Niveau d'entrée numérique AUX	Normal [par défaut] -6, -3, +3, +6	Niveau de signal standard (force). Augmente ou diminue le niveau du signal (réglable pour s'adapter aux niveaux des autres appareils audio). 🎵 Remarque : Vous pouvez régler les niveaux d'entrée des appareils audio externes de façon à ce qu'ils correspondent aux niveaux FM et CD internes du système.

Options vidéo

Les options vidéo affectent la qualité de l'image sur votre téléviseur.

Figure 39

Options système de la catégorie Vidéo

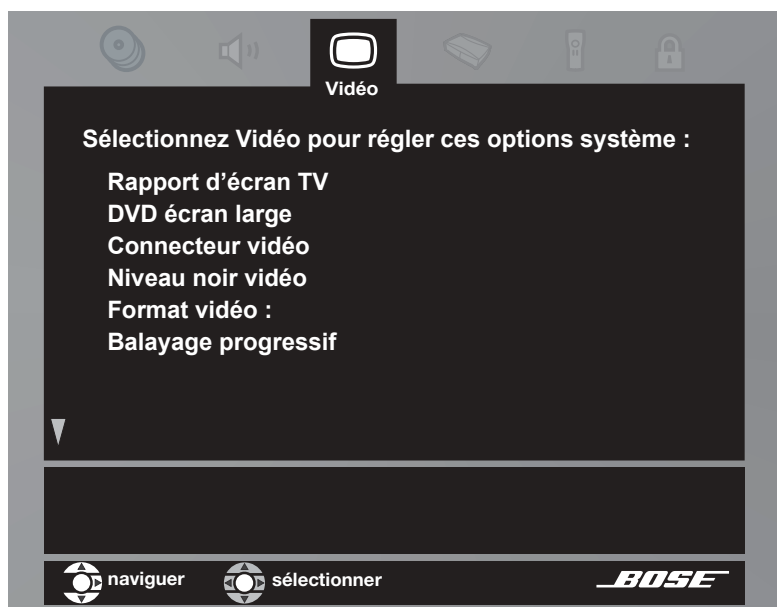

Options vidéo	Paramètres	Description
Rapport d'écran TV	Normal [par défaut] Écran large	Rapport d'écran 4:3. Rapport d'écran large 16:9.
DVD écran large	Automatique [par défaut] Modifié	Aucun ajustement automatique du format vidéo DVD. Ajustement du format vidéo DVD pour s'adapter à un écran de télévision 4:3.
Connecteur vidéo	Composite + S-Video [par défaut] Composantes	Ligne <i>non modifiable</i> identifiant le type de connexion vidéo réalisée sur le panneau arrière du media center.
Niveau noir vidéo	Normal [par défaut] Étendu	Niveau de noir généralement approprié aux écrans de télévision. Augmente le niveau de noir de l'écran. Approprié pour certains téléviseurs.
Format vidéo :	NTSC (US) [par défaut] PAL (EUROPE) (MULTISTANDARD)	Correspond aux écrans NTSC (norme US). Correspond aux écrans PAL (norme européenne). Correspond aux téléviseurs multistandards (NTSC et PAL).
Balayage progressif*	Inactif [par défaut] Actif	L'image à l'écran prend le style standard. L'image à l'écran prend le style avancé (si disponible sur le téléviseur).

*N'apparaît que si le téléviseur est raccordé au media center par une connexion vidéo en composantes.

Options du media center

Les options de la catégorie Media center affectent le fonctionnement général du système.

Figure 40

Options système de la catégorie Media center

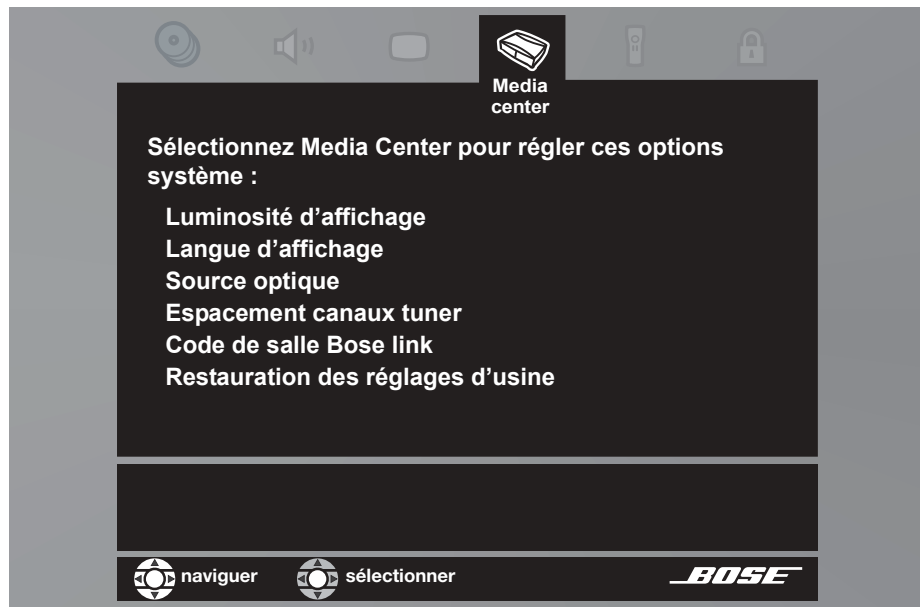

Options du media center	Paramètres	Description
Luminosité d'affichage	4 [par défaut]	Le media center affiche les zones claires avec une luminosité moyenne.
	1 (plus sombre) à 4 (plus lumineux)	Assombrit ou éclaircit l'écran du media center.
Langue d'affichage	English [par défaut] Dansk, Deutsch, Español, Français, Italiano, Nederlands, Svenska	Les menus à l'écran s'affichent dans la langue sélectionnée.
Source optique	Aucune [par défaut] TV, CBL/SAT, AUX	Aucun signal numérique reçu via le câble optique. Signal numérique reçu via le câble optique pour la source sélectionnée.
Espacement canaux tuner	US [par défaut] Europe	Espacement des canaux de stations de radio AM/FM défini pour la norme de la région sélectionnée.
Présélection uMusic®	1 [par défaut] 2, 3, 4, 5, 6, 7, 8, 9	La présélection sélectionnée à laquelle est appliquée une action de présélection uMusic.
Action de présélection uMusic.	Modifier le nom	Ouvre un écran de modification permettant de (re)nommer les présélections uMusic sélectionnées.
	Effacer la liste de lecture	Supprime toutes les pistes de la liste de lecture du système.
	Effacer les niveaux	Supprime tous les évaluations stockées associées à la présélection uMusic sélectionnée.
Code de salle Bose® Link*	B [par défaut] C, D, E, F, G, H, I, J, K, L, M, N ou O	Affecte un code de salle à votre système 3•2•1 GSX lorsqu'il est connecté à un réseau Bose®.
Restauration des réglages d'usine	Non Oui	Conserve les paramètres actuels du système. Restaure les paramètres d'usine par défaut.

* S'affiche uniquement lorsqu'une source Bose® Link est connectée.

Options de la télécommande

Les options de la catégorie Télécommande vous permettent de programmer votre télécommande pour contrôler les autres appareils audio connectés à votre système.

Figure 41

Options système de la catégorie Télécommande



Options de la télécommande	Paramètres	Description
Marque de TV	Marque	Fournit une liste de marques de téléviseurs contrôlables à l'aide de la télécommande 3•2•1.
Code TV	Code	Fournit la liste des codes d'appareils disponibles pour la marque de téléviseur sélectionnée.
Appareil CBL•SAT	Câble, Câble/DVR, Satellite, Satellite/DVR, Tuner HDTV	Identifie lequel de ces deux appareils est connecté à l'entrée CBL-SAT .
Appareil CBL•SAT	Marque	Fournit une liste de marques de récepteurs câble/satellite contrôlables à l'aide de la télécommande 3•2•1.
Code d'appareil CBL•SAT	Code	Fournit la liste des codes d'appareils disponibles pour la marque de récepteur câble/satellite sélectionnée.
Appareil AUX	TV/DVD, DVD/DVR, DVD/enregistreur DVD, Satellite/DVR, Câble/DVR, DVR, magnétoscope	Identifie lequel de ces deux appareils est connecté à l'entrée AUX .
Marque d'appareil AUX	Marque	Fournit une liste de marques de magnétoscopes et de graveurs de DVD contrôlables à l'aide de la télécommande 3•2•1.
Code d'appareil AUX	Code	Fournit la liste des codes d'appareils disponibles pour la marque de magnétoscope ou de graveur de DVD sélectionnée.

🎵 **Remarque :** Pour identifier la marque et le code d'appareil correspondant à chaque élément connecté et contrôlé par le système 3•2•1 GSX, reportez-vous à la section « Codes d'appareils » en page A-1.

🎵 **Remarque :** Après avoir programmé la télécommande pour contrôler les périphériques audio/vidéo à partir du menu System, appuyez une fois sur le bouton System pour parcourir les options de ce menu.

Options de verrouillage DVD

Les options de la catégorie Verrouillage DVD vous permettent de restreindre le visionnage des DVD vidéo en fonctions de certains classements. Pour activer cette fonction, vous devez définir un niveau de restriction et créer un mot de passe dans la section Verrouillage DVD du menu Système.

Figure 42

Options système de la catégorie Verrouillage DVD

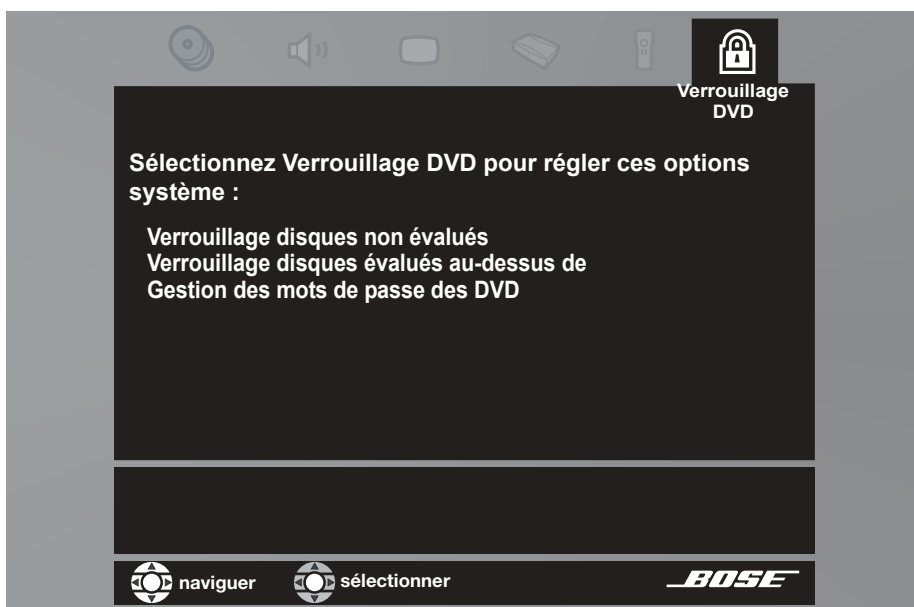

Options de verrouillage DVD	Paramètres	Description
Verrouillage disques non évalués	Inactif	Aucune restriction appliquée aux DVD non évalués.
	Actif	Limite l'accès aux titres non évalués lorsqu'un mot de passe est défini.
Verrouillage disques évalués au-dessus de	1 à 8	Empêche le visionnage des disques dont la classification est supérieure au chiffre sélectionné lorsqu'un mot de passe est défini.
Gestion des mots de passe des DVD	----	Crée un nouveau code à quatre chiffres pour limiter l'accès aux films en fonction de leur classification.

Définition d'un mot de passe et d'un niveau de restriction

Le mot de passe empêchera le visionnage non autorisé de DVD dont la classification est supérieure au niveau de restriction que vous avez défini. Vous pouvez choisir parmi 8 niveaux correspondant à la classification établie par l'association Motion Picture Association of America (MPAA). Reportez-vous à la section « Système de classification de la MPAA (Motion Picture Association of America) » page 64.

1. Allumez votre téléviseur et sélectionnez l'entrée TV correspondant à votre système 3•2•1 GSX.
2. Appuyez sur la touche **System** de la télécommande 3•2•1.
3. À l'aide des touches de direction droite (▶) et gauche (◀), sélectionnez la catégorie Verrouillage DVD.
4. Appuyez sur **Enter** ou sur la flèche vers le bas (▼).



🎵 **Remarque :** Si vous utilisez la catégorie Verrouillage DVD pour la première fois, saisissez un mot de passe à quatre chiffres. Saisissez-le ensuite une deuxième fois pour confirmer.



5. Saisissez votre mot de passe à quatre chiffres.
6. À l'aide de la touche de direction vers le bas (▼), faites défiler le menu jusqu'à l'option Verrouillage disques évalués au-dessus de.
7. Appuyez sur la flèche vers la droite (►) pour afficher les paramètres disponibles.
8. Appuyez sur les flèches vers le haut (▲) ou vers le bas (▼) pour sélectionner le paramètre souhaité.
9. Appuyez sur **Enter** ou sur la flèche vers la gauche (◀) pour mémoriser le paramètre choisi.
10. Appuyez sur **Exit** pour quitter le menu Configuration.

Système de classification de la MPAA (Motion Picture Association of America)

<i>Réglage de contrôle parental</i>	<i>Classification MPAA</i>	<i>Restriction</i>
8		Aucune
7	NC-17	Public adulte
6	R	Public averti
5		Public adolescent averti
4	PG-13	Public adolescent
3	PG	Public préadolescent
2		Enfants
1	G	Tout public

Exemple : Si vous choisissez de régler le contrôle parental sur 4, l'accès aux DVD dont la classification est supérieure à PG-13 sera restreint. Ceux-ci ne pourront être visionnés qu'après saisie du mot de passe.

Ce mot de passe permet également d'éviter que le paramètre de niveau de restriction ne soit modifié sans autorisation.

Nettoyage**Nettoyage du media center**

- Pour nettoyer les surfaces extérieures du media center, utilisez uniquement un chiffon doux et sec.
- N'utilisez pas d'aérosols à proximité du système. N'utilisez pas de solvants, de produits chimiques, ni de liquides de nettoyage contenant de l'alcool, de l'ammoniac ou des substances abrasives.
- Veillez à ce qu'aucun liquide ne pénètre dans les ouvertures.

Nettoyage des enceintes

- Nettoyez la surface des enceintes avec un chiffon doux et humide. Vous pouvez utiliser un produit à vitres sans ammoniac sur un chiffon doux pour la finition.
- N'utilisez pas d'aérosols à proximité des enceintes. N'utilisez pas de solvants, de produits chimiques, ni de liquides de nettoyage contenant de l'alcool, de l'ammoniac ou des substances abrasives.
- Veillez à ce qu'aucun liquide ne pénètre dans les ouvertures.

Nettoyage des disques

- Manipulez les disques par les bords afin d'éviter de laisser des traces de doigts ou de les rayer (Figure 43a).
- Pour effacer les taches ou les empreintes de la surface d'un disque, utilisez un chiffon doux, sec et non pelucheux. Procédez par mouvements droits, en partant du centre du disque vers les bords (Figure 43b). N'utilisez pas de produits chimiques. Ils risqueraient d'endommager le disque.
- Ne faites pas de mouvements circulaires pour nettoyer le disque (Figure 43c).
- N'écrivez pas sur la surface du disque et n'y fixez pas d'étiquette.
- Pour réduire l'exposition à la poussière et à la saleté, replacez les disques dans leur boîtier après utilisation. Rangez chaque disque dans son boîtier et conservez-le dans un endroit sec, à l'abri de la lumière directe du soleil et de la chaleur.

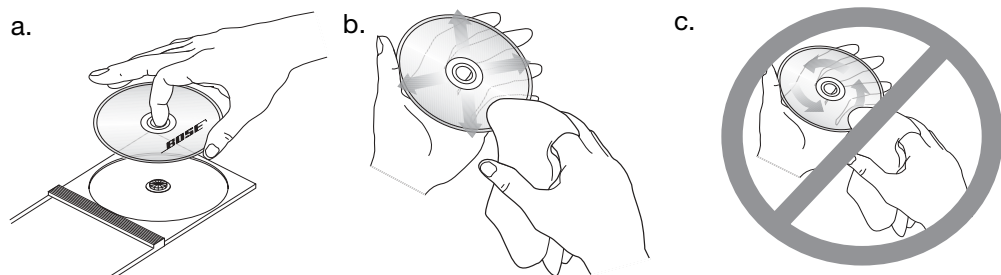
Figure 43*Entretien des disques*

Remplacement des piles de la télécommande



ATTENTION : Veillez à vous débarrasser de vos piles usagées conformément aux réglementations locales. Ne les incinérez pas.

- Faites glisser le couvercle du compartiment à piles pour l'ouvrir (Figure 44).
- Localisez les repères de polarité (+ et -) situés à l'intérieur du boîtier et positionnez les piles en conséquence. Veillez à remplacer les deux piles.
- Remettez le couvercle en place.

Figure 44

Insertion des piles

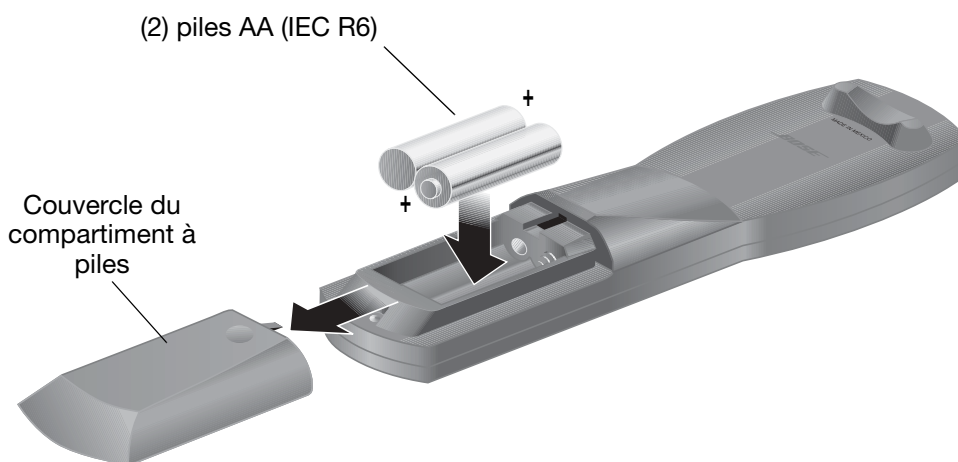

Accessoires

Les enceintes des systèmes Bose® 3•2•1 GSX sont compatibles avec des accessoires de fixation Bose, notamment avec les supports muraux UB-20, les pieds de sol UFS-20 et les pieds de table UTS-20 (Figure 45). Bose propose également des adaptateurs de câbles permettant de faire passer les câbles d'enceintes dans les murs.

Pour plus d'informations ou pour commander des fixations, socles ou adaptateurs de câbles, veuillez contacter votre revendeur Bose agréé ou Bose directement. Reportez-vous à la liste d'adresses incluse dans le carton d'emballage.

Figure 45

Accessoires pour enceintes



Tableau de dépannage

Problème	Mesure corrective
Le système ne fonctionne pas du tout.	<ul style="list-style-type: none"> • Assurez-vous que le système est sous tension. Essayez d'appuyer sur la touche On-Off de la télécommande et sur la touche On-Off du media center • Vérifiez que le câble du module Acoustimass® est correctement connecté à la fois au media center et au module Acoustimass. • Assurez-vous que le cordon d'alimentation est correctement connecté au module Acoustimass et correctement branché à une prise électrique murale en état de marche. • Vérifiez que vous avez sélectionné une source (CD/DVD, AM/FM, etc.). • Débranchez le cordon d'alimentation du module Acoustimass de la prise secteur pendant une minute, puis reconnectez-le. Cette opération permet au système de se réinitialiser. Après avoir rebranché le cordon d'alimentation, attendez que le message « BOSE 3•2•1 » apparaisse sur l'écran d'affichage du media center.
Impossible d'éjecter le disque	<ul style="list-style-type: none"> • Mettez le système hors tension. • Débranchez le cordon d'alimentation du module Acoustimass de la prise secteur pendant une minute, puis reconnectez-le. Cette opération permet au système de se réinitialiser. • Avant de mettre le système sous tension, appuyez sur la touche Eject du media center et maintenez-la enfoncée.
Aucun son n'est émis.	<ul style="list-style-type: none"> • Augmentez le volume. • Vérifiez si le mot MUTE (silence) apparaît sur l'écran d'affichage. Si tel est le cas, appuyez sur la touche Mute de la télécommande pour rétablir le son. • Assurez-vous de sélectionner la source correspondant à l'entrée souhaitée. • Vérifiez que vous avez appuyé sur la touche correspondant à la source à écouter de la télécommande. Si vous avez sélectionné une source en appuyant sur la touche Source du media center, vous devez appuyer sur la touche correspondant à cette nouvelle source sur la télécommande afin de pouvoir la contrôler à l'aide de la télécommande. • Assurez-vous que le câble du module Acoustimass et le câble d'enceintes sont correctement insérés dans les prises respectives du media center et que le connecteur multi-broches situé à l'autre extrémité est correctement inséré dans la prise du module Acoustimass. • Vérifiez les branchements des enceintes. • Désactivez le media center pendant 10secondes, puis rallumez-le. • Vérifiez les branchements des appareils audio externes. • Vérifiez que le disque est bien en place, l'étiquette vers le haut, dans le tiroir CD. • Connectez les antennes FM et AM. • Débranchez le cordon d'alimentation du module Acoustimass de la prise secteur pendant une minute, puis reconnectez-le. Cette opération permet au système de se réinitialiser. • Si vous utilisez une connexion audio numérique optique, vérifiez que la prise optique est bien affectée à la source appropriée dans le menu Système. • Vérifiez que le contrôle du volume n'est pas en position minimum sur votre téléviseur. • Vérifiez les paramètres de niveau d'entrée pour chaque appareil connecté, dans le menu Système.
Le son fonctionne, mais aucune image ne s'affiche.	<ul style="list-style-type: none"> • Assurez-vous que la télévision est allumée. • Lors de la lecture d'un DVD ou d'une autre source vidéo, assurez-vous que votre téléviseur est réglé sur l'entrée vidéo appropriée.
La télécommande fonctionne mal ou pas du tout.	<ul style="list-style-type: none"> • Vérifiez les piles et leur polarité (+ et -). Reportez-vous à la section « Remplacement des piles de la télécommande » page 66. • Vérifiez que vous avez appuyé sur la touche correspondant à la source à écouter de la télécommande. Si vous avez sélectionné une source en appuyant sur la touche Source du media center, vous devez appuyer sur la touche correspondant à cette nouvelle source sur la télécommande afin de pouvoir la contrôler à l'aide de la télécommande. • Pointez la télécommande vers le media center.

DÉPANNAGE

Problème	Mesure corrective
La radio ne fonctionne pas ou la réception est mauvaise.	<ul style="list-style-type: none"> Assurez-vous que les antennes sont correctement connectées. Placez l'antenne AM à au moins 50 cm du media center. Réglez la position de l'antenne pour améliorer la réception. Assurez-vous que l'antenne AM est en position verticale. Éloignez les antennes de la télévision ou de tout autre équipement électronique. Il se peut que vous vous trouviez dans une zone de faible couverture.
Impossible de lire un DVD ou un CD.	<ul style="list-style-type: none"> Vérifiez si le symbole de lecture est allumé sur l'écran. Après avoir appuyé sur la touche CD•DVD, attendez quelques secondes avant d'appuyer sur Play (lecture). Assurez-vous que le disque est correctement positionné (étiquette dirigée vers le haut). Éjectez le disque et essayez de le charger à nouveau. Le disque est peut-être sale ou poussiéreux. Nettoyez-le. Reportez-vous à la section « Nettoyage des disques » page 65. Le CD est peut-être abîmé. Essayez un autre disque. Assurez-vous que les numéros de zone du lecteur et du DVD sont identiques. Reportez-vous à la section « Vérification de la compatibilité des disques avec votre zone » page 5.
La réception FM est mauvaise.	<ul style="list-style-type: none"> Réglez la position de l'antenne pour réduire les interférences.
Le son est mauvais.	<ul style="list-style-type: none"> Assurez-vous que les câbles des enceintes ne sont pas endommagés et que les branchements sont corrects. Diminuez le niveau de sortie des appareils audio externes connectés au media center. Diminuez le paramètre de niveau d'entrée pour l'appareil connecté dans le menu Système.
L'image apparaît en noir et blanc, ou déformée.	<ul style="list-style-type: none"> Vérifiez les branchements des câbles vidéo. Vérifiez également le réglage du standard vidéo et modifiez-le si nécessaire (NTSC ou PAL). Reportez-vous à la section « Options vidéo » page 60.
Vous avez oublié votre mot de passe	<ul style="list-style-type: none"> Saisissez le mot de passe 2673 pour déverrouiller l'accès au DVD.
Le message « - Pas d'info sur titre - » s'affiche sur le media center si vous utilisez la source CD stockés	<ul style="list-style-type: none"> Le système uMusic® fait appel à un catalogue d'informations musicales pour identifier et classer les CD que vous stockez. Il est donc possible qu'un CD récent ne figure pas dans ce catalogue. Pour recevoir les mises à jour des informations musicales, n'oubliez pas d'enregistrer votre système. Saisissez les informations manuellement dans l'écran de modification (page 57).
Le message « OCCUP TRAITEMENT CD » s'affiche sur le media center et je ne peux plus stocker de CD	<ul style="list-style-type: none"> Lorsque vous stockez un CD, les pistes sont d'abord copiées dans une zone tampon qui peut contenir jusqu'à 10 CD. Ce message apparaît si cette zone tampon est saturée. Attendez 30 minutes et essayez à nouveau.

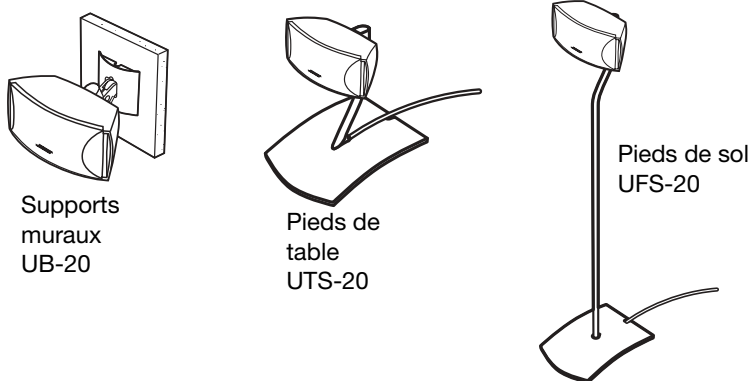
Service client

Pour obtenir une aide supplémentaire afin de résoudre vos problèmes, contactez le service client de Bose®. Consultez la liste d'adresses incluse dans le carton d'emballage.

INFORMATIONS TECHNIQUES

Puissance nominale

États-Unis/Canada : 120 V \sim 50/60 Hz 300 W

International : 220 à 240 V \sim 50/60 Hz 300 W

Bi-tension : 115/230 V \sim 50/60 Hz 300 W

Entrées audio

AUX - Left, Right (gauche, droite - analogique) ;
D (numérique)

CBL-SAT - L, R (gauche, droite - analogique) ;
D (numérique)

TV - L, R (gauche, droite - analogique) ; **D** (numérique)

Optical (optique) - SPDIF numérique, assignable

Sorties audio

Module Acoustimass® – SPDIF

Entrées vidéo

C (composite) – Norme NTSC ou PAL

S-Video

Sorties vidéo

C (composite) – Norme NTSC ou PAL

S-Video

Component (composante) Y, Pb, Pr

Antennes

FM 75 Ω - antenne FM externe

AM - antenne AM externe

Température ambiante maximum

104°F (45°C)

Dimensions

Media center : 8,3 cm x 34,9 cm x 25,4 cm

Télécommande : 3,0 cm x 6,5 cm x 22,9 cm

3•2•1 Enceintes GSX : 6,4 cm x 14 cm x 10,5 cm

Module Acoustimass : 36,7 cm x 22,2 cm x 48,5 cm

Poids

Media center : 6,7 lb (3,0 kg)

Enceintes GSX : 0,45 kg chacune

Module Acoustimass : 23,3 lb (10,6 kg)

Finition

Media center : polymère

Enceintes : polymère

Module Acoustimass : polymère

ACCORD DE LICENCE DE L'UTILISATEUR FINAL

IMPORTANT : À LIRE ATTENTIVEMENT : Cet accord de licence est un document contractuel entre vous, l'utilisateur final (désigné sous l'appellation « Utilisateur final » ou « Vous ») et Bose Corporation (désigné sous l'appellation « Bose »). Il porte sur l'utilisation de la technologie, du logiciel et des données (désignés sous l'appellation « Technologie ») appartenant à Bose, ses vendeurs et ses bailleurs, qui sont contenus dans ce matériel audio vidéo (désigné sous l'appellation « Système »). Dès lors que vous retirez ce Système de son emballage, vous reconnaissez être lié par les termes du présent accord de licence. Si vous êtes en désaccord avec un des termes mentionnés dans le présent document, **NE RETIREZ PAS CE SYSTÈME DE SON EMBALLAGE.** Renvoyez le Système emballé à Bose Corporation afin d'être intégralement remboursé.

La Technologie contenue dans ce Système est protégée par les lois et les traités internationaux de protection des droits d'auteurs et de propriété intellectuelle. Elle n'est pas vendue, mais concédée sous licence. Cet accord de licence vous autorise à utiliser cette Technologie uniquement sur ce Système Bose. Vous ne devez PAS transférer, prêter, distribuer, préparer des programmes dérivés, reconstituer la logique, décompiler ou désassembler la Technologie sans autorisation légale expresse autorisant ce type d'activité. Vous acceptez d'utiliser cette Technologie et ce Système dans un but uniquement personnel et non commercial.

La Technologie contient un logiciel qui Vous permet d'obtenir des informations relatives à la musique (désignées sous l'appellation « Données ») fournies par votre vendeur, notamment des noms, des artistes, des pistes et des titres. Vous devez utiliser ces Données uniquement dans le cadre des fonctions prévues pour l'Utilisateur final de cette Technologie. Vous acceptez de ne pas donner, copier, transférer ou transmettre de telles Données à une partie tierce. **VOUS ACCEPTEZ DE NE PAS UTILISER NI EXPLOITER LES DONNÉES À L'EXCEPTION DES DROITS EXPRESSÉMENT FORMULÉS DANS LE PRÉSENT DOCUMENT.**

Vous acceptez que la licence non exclusive permettant d'utiliser la Technologie sera résiliée si vous violez ces restrictions. Si votre licence est résiliée, vous acceptez de cesser toute utilisation de la Technologie et des Données. Tous les droits liés à la Technologie, notamment les droits de propriété, sont réservés à Bose, ses vendeurs et ses bailleurs. Vous acceptez que les vendeurs et les bailleurs de Bose puissent faire respecter leurs droits conformément à cet Accord directement en leur nom propre.

Bose garantit ce Système conformément aux dispositions de la carte de garantie fournie avec ce Système. **À L'EXCEPTION DES DROITS EXPRESSÉMENT FORMULÉS DANS LE PRÉSENT DOCUMENT, BOSE, SES VENDEURS ET SES BAILLEURS REJETTENT TOUTE GARANTIE, EXPRESSE, IMPLICITE ET LÉGALE LIÉE À LA TECHNOLOGIE, Y COMPRIS MAIS SANS SE LIMITER AUX GARANTIES IMPLICITES DE QUALITÉ MARCHANDE, DE NON VIOLATION DES DROITS DES PARTIES TIERCES ET D'ADÉQUATION À UN USAGE PARTICULIER. EN AUCUN CAS, BOSE, SES VENDEURS ET SES BAILLEURS NE PEUVENT ÊTRE TENUS RESPONSABLES DES DOMMAGES INDIRECTS, PARTICULIERS, FORTUITS OU SECONDAIRES RÉSULTANT DE L'UTILISATION OU DE L'INADÉQUATION À UTILISER CETTE TECHNOLOGIE. EN AUCUN CAS, BOSE NE PEUT ÊTRE TENU RESPONSABLE DES DIFFÉRENTS DOMMAGES.**

Aucun élément de la Technologie ne doit être exporté ou réexporté en violation des dispositions sur les exportations des États-Unis ou de toute autre juridiction applicable. Toute tentative visant à prêter sa licence à autrui, donner ou transférer un de ces droits, devoirs ou obligations ci-dessous sera nulle. Cet Accord est régi par et interprété selon les lois du Commonwealth of Massachusetts, indépendamment de tout conflit des principes de la loi.

VOUS RECONNAISSEZ AVOIR LU ET COMPRIS CET ACCORD ET ACCEPTEZ LES TERMES QUI S'Y RAPPORTENT. VOUS RECONNAISSEZ ÉGALEMENT QUE CET ACCORD CONSTITUE UNE DÉCLARATION COMPLÈTE ET EXCLUSIVE DE L'ACCORD ENTRE VOUS ET BOSE ET QU'IL ANNULE TOUTE PROPOSITION OU ACCORD PRÉALABLE, ÉCRIT OU ORAL, AINSI QUE TOUTE AUTRE COMMUNICATION PORTANT SUR LE CONTENU DE CET ACCORD.

Finding the right device codes

Using the right device codes, you can set up your new universal remote to control the video devices you want to use with your speaker system. For the remote setup procedure, see your owner's guide.

To find available codes for a device, search the listing under the appropriate device type heading.

If you have a combination device, such as a TV with a built-in DVD or VCR device, search the listings for individual device types. Keep in mind that combination devices may use the same code for each device in the unit.

Búsqueda de los códigos de dispositivo correctos

Los códigos de dispositivo correctos le permiten configurar el control remoto universal para utilizar los dispositivos de video que desee con el sistema de altavoces. Consulte la guía del usuario para configurar el control remoto.

Para buscar los códigos disponibles para un dispositivo, busque en la lista el tipo de dispositivo deseado.

Si tiene un dispositivo combinado, como un televisor con un DVD o un reproductor de video incorporado, busque en la lista de dispositivos individuales (televisor, CBL, reproductor de video, DVD, etc.).

Emplacement du code d'appareil requis

Le code d'appareil permet de configurer la nouvelle télécommande universelle pour contrôler les appareils vidéo à utiliser avec votre système d'enceintes. Pour plus de détails sur la procédure de configuration de la télécommande, consultez la notice d'utilisation.

Pour obtenir le code d'un appareil, consultez la liste correspondant à ce dernier.

Si vous disposez d'un appareil mixte, tel qu'un téléviseur avec un lecteur de DVD ou un magnétoscope intégré, consultez les listes correspondant aux différents composants (téléviseur, CBL, magnétoscope, DVD, etc.).

TV	A-2
Television • Televisor • Télévision	
CBL	A-12
Cable box • Receptor de cable • Terminal câble	
SAT	A-13
Satellite receiver • Receptor de satélite • Récepteur Satellite	
DVD	A-16
VCR	A-20
A-ACC	A-25
Audio accessories • Accesorios de audio • Accessoires audio	
V-ACC	A-25
Video accessories • Accesorios de video • Accessoires vidéo	
BOSE RECEIVER	A-25

TV

Televisor
Télévision
Télévision

888	0264, 0412	0371, 0163, 0038, 0032, 0009	0009, 0109, 0217, 0374, 0820, 1308		
A-Mark	0047, 0054, 0003, 0009, 0020, 0032, 0039, 0165	0700, 0843	Audioton	0486, 0264, 0370, 0217	
A.R. Systems.....	0556, 0037, 0455, 0352, 0374	Albafide	0672	Audiovox	0451, 0180, 0003, 0092, 0179, 0623, 0802, 0875, 1937
Abex	0032	All-Tel.....	0865, 1269	Audioworld	0698
Accent	0037, 0009	Alleron	0030, 0170	Aumark	0060
Accuscan	0047, 0018, 0135	Allorgan	0217	Autovox	0217, 0247, 0544
Acec	0012	Allstar	0037	Aventura	0171
Acer.....	1339	Ambassador.....	0150, 0177	AVP	0000
Acoustic Research	1269	America Action	0180	Awa.....	0451, 0606, 0264, 0036, 0108, 0009, 0011, 0157, 0217, 0374, 1376
Action	0030, 0650, 0003, 0019, 0052, 0185	American High.....	0000, 0060	Axion	1937
Acura	0009	Amplivision.....	0370, 0217	Axxent	0009
Addison.....	0653, 0108, 0092, 1150	Ampro	0751	Axxon	0714
ADL	1217	Amstrad.....	0000, 0171, 0037, 1037, 0264, 0218, 0433, 0163, 0039, 0177, 0033, 0011, 0362, 0371, 0412, 0648, 0009, 1982	Baihe	0264, 0009, 0412
Admiral	0047, 0054, 0017, 0051, 0093, 0463, 0180, 0264, 0016, 0018, 0019, 0163, 0165, 0179, 0418	Amtron	0000, 0180, 0019	Baile	0009, 0374, 0661
Advantz	0282	Anam.....	0250, 0180, 0037, 0003, 0009, 0628, 0700	Baird	0037, 0109, 0179, 0208, 0217, 0343, 1196
Advent	0761, 0783, 0815, 0817, 0842, 1933	Anam National.....	0250, 0037, 0650, 0055	Bang & Olufsen	0565, 0619, 1620
Adventura	0046	Andersson	1149, 1163	Baohuashi	0264, 0412
Adventuri	0000	Anglo	0264, 0009	Baosheng	0009, 0817
Adyson	0032, 0217	Anhua	0051	Barco	0556, 0163
AEG	1163, 1556	Anitech.....	0037, 0264, 0009, 0282, 0474	Basic Line.....	0556, 0037, 0668, 1037, 0218, 0455, 0009, 0163, 0217, 0282, 0339, 0374, 1163
Agashi	0264, 0217	Ansonic	0037, 0668, 0370, 0009, 0012, 0163, 0374, 0411	Bastide	0217
Agna.....	0150	AOC.....	0451, 0093, 0180, 0060, 0178, 0030, 0108, 1365, 1150, 1089, 0628, 0474, 0185, 0179, 0157, 0092, 0052, 0039, 0038, 0032, 0019, 0018, 0009, 0003	Baur	0037, 0195, 0361, 0455, 0146, 0512, 0535, 0544, 0554
Aiko	0037, 0361, 0264, 0433, 0009, 0035, 0092, 0217, 0371	Aolinpike	0264, 0412	Baycrest	0032, 0046, 0186
Aim	0706, 0037, 0455, 0753	Apex Digital.....	0156, 0748, 0765, 0185, 0767, 0879, 0890, 1217, 1943	Baysonic.....	0236, 0463, 0180
Aiwa	0264, 0032, 0701, 1180, 1904, 1911, 1916	Apollo	0473	Bazin	0217
Akai	0000, 0060, 0812, 0702, 0178, 0030, 0145, 0556, 0037, 0548, 0714, 0606, 0361, 0264, 0218, 0433, 0696, 0729, 0745, 0753, 1935, 0826, 1259, 1537, 1675, 1676, 1903, 0672, 0648, 0602, 0480, 0473, 0412, 0371, 0217, 0208, 0163, 0151, 0056, 0038, 0035, 0009	AR.....	0556, 0352	Beaumarck.....	0017, 0178, 0030, 0019, 0179
Akashi	0009, 0860	Arc En Ciel.....	0109	Beijing.....	0812, 0264, 0226, 0009, 0208, 0374, 0412, 0661, 0817
Akiba	0037, 0218, 0455, 0282	Arcam	0217	Beko	0037, 0714, 0195, 1037, 0486, 0606, 0370, 0418, 0808
Akira	0418	Archer	0003	Belcor	0030, 0019
Akito	0037	Ardem	0037, 0714	Bell & Howell	0054, 0017, 0154, 0093, 0016, 0179
Akura	0171, 0037, 0714, 0668, 1037, 0264, 0218, 0009, 0163, 0282, 0412, 1498, 1556, 1982	Aristocrat.....	0163	Belson	0698
Alaron	0170, 0179	Aristona	0556, 0037, 0012	Belstar	1037
Alba.....	0037, 0714, 0668, 1037, 0487, 0370, 0218, 0036, 1935, 0474, 0443, 0418,	ART.....	1037	BenQ	1032, 1315, 1562, 1756
		Arthur Martin	0163	Beon.....	0037, 0218, 0032, 0039, 0163, 0418
		ASA	0070, 0105	Berthen.....	0668
		Asberg	0037	Best	0370
		Asora	0009	Bestar	0037, 0370, 0374
		Astar	1531, 1548	Bestar-Daewoo.....	0374
		Astra	0037	Binatone	0217
		Asuka	0264, 0218, 0217, 0282	Black Diamond.....	1909, 1037, 0614, 0753, 0820, 1163
		ATD.....	0698	Black Star	0247
		Atlantic	0037	Blackway.....	0218, 0282
		Atori	0009	Blaupunkt	0195, 0036, 0455, 0170, 0200, 0327, 0535, 0554
		Auchan	0163	Blue Sky	0556, 0037, 0714, 0668, 1037, 0487, 0218, 0455, 0282,
		Audinac	0180		
		Audio-Technica	0019		
		Audiosonic	0037, 0714, 0486, 0264, 0370, 0218,		

	0499, 1254, 1314, 1363, 1916	Changfei	0009, 0374, 0817	Crown	0093, 0180, 0053, 0037, 0714, 1037, 0486, 0487, 0606, 0712, 0370, 0412, 0418, 0339, 0208, 0672, 00056, 0039, 0009
Blue Star	0282	Changfeng	0264, 0412, 0696, 0753, 0817	Crown Mustang	0672
Bondstec	0247	Changhai	0009, 0817	CS Electronics	0218, 0247
Boots	0009, 0217	Changhong	0156, 0765, 0264, 0508, 0009, 0767, 0783, 0817, 0820, 1156	CTC	0247
Boxlight	0893	Chengdu	0009, 0817	CTX	1756
BPL	0037, 0208, 0282, 0896	Ching Tai	0003, 0009, 0092, 0179, 0474	Curtis Mathes	0047, 0054, 0154, 0000, 0051, 0451, 0093, 0180, 0060, 0702, 0178, 0030, 0145, 0166, 0037, 0179, 0466, 1147, 1347, 1919, 0056, 0044, 0039, 0038, 0035, 0032, 0019, 0018, 0016
Bradford	0180	Chun Yun	0000, 0180, 0003, 0009, 0033, 0092, 0179, 0474, 0700, 0843, 1150	CXC	0180
Brandt	0625, 0714, 0560, 0109, 0287, 0335	Chunfeng	0264, 0009	Cybertron	0218
Brick	0039	Chung Hsin	0180, 0053, 0036, 0108, 0033, 0474, 1150	Cytron	1326
Brinkmann	0037, 0668, 0486, 0418, 0519	Chungfeng	0412	Cytronix	1298
Brionvega	0037, 0362	Chunsun	0009, 0817	D-Vision	0556, 0037, 1982
Britannia	0217	Cimline	0218, 0009	Daenyx	0180, 0179, 0672
Brockwood	0178, 0030, 0019, 0056	Cinema	0672	Daewoo	0154, 0451, 0180, 0178, 0030, 1661, 0556, 0037, 0634, 1909, 0264, 0218, 0036, 0108, 1928, 0661, 0672, 0700, 1902, 0860, 0865, 1756, 1755, 0880, 1150, 1307, 1598, 0003, 0009, 0019, 0020, 0032, 0039, 0056, 0092, 0109, 0170, 0217, 0374, 0474, 0499, 0623, 0627, 0628
Broksonic	0236, 0463, 0180, 0003, 0039, 0177, 1911, 1929, 1935, 1938	Cineral	0451, 0092	Dainichi	0218
Brother	0264	Cinex	0648, 1556	Dansai	0037, 0036, 0009, 0032, 0035, 0208, 0217
BSR	0163	Citek	0047, 0032	Dansette	0412
BTC	0218	Citizen	0054, 0000, 0451, 0463, 0180, 0060, 0030, 0171, 1935, 1928, 0535, 0003, 0016, 0282, 0280, 0186, 0019, 0092, 0020, 0056, 0046, 0039, 0035, 0032	Dantax	0714, 0486, 0370
Bush	0556, 0037, 0714, 0668, 1037, 0698, 0487, 0361, 0264, 0218, 0036, 1259, 1556, 1900, 0661, 0660, 1954, 0614, 0519, 0374, 0371, 0355, 0335, 0282, 0217, 0208, 0163, 0009	City	0009	Datsura	0208
Byd:sign	1309, 1311	Civet	0185	Dawa	0037, 0009
C-Tech	0891, 0896	Clairtone	0185	Daytek	0672, 1376
Caihong	0009, 0817	Clarion	0180	Dayton	0009, 0092
Cailling	0748	Clarivox	0037, 0070, 0418	Daytron	0180, 0178, 0030, 0037, 0036, 0009, 0019, 0032, 0039, 0056, 0092, 0374
Caishi	0891	Classic	0030, 0019, 0056, 0092, 0499	Dayu	0374, 0661
Candle	0030, 0039, 0046, 0056, 0186	Clatronic	0037, 0714, 0264, 0370, 0218, 0009, 0217, 0247, 0371	De Graaf	0548, 0044, 0163, 0208
Canton	0218	Clayton	1037	DEC	0891
Capehart	0017, 0178, 0030, 0036, 0003, 0019, 0032, 0046, 00052, 0092	CMS Hightec	0217	Decca	0037, 0033, 0217
Capetronic	0030, 0003	Colorlyme	0047, 0054, 0017, 0060, 0178, 0030, 0018, 0019, 0032	Degraff	0163, 0208
Capsonic	0264	Colt	0019	Deitron	0374
Carad	0668, 1037, 0610	Commercial Solutions	0047, 1447	Dell	1080, 1178, 1264
Carena	0037, 0455	Concerto	0056	Delphi	0829
Carnivale	0030	Concorde	0009	Delta	1369
Carrefour	0037, 0036, 0070	Condor	0037, 0264, 0370, 0009, 0247, 0282, 0411, 0418	Denko	0264
Carver	0054, 0170	Conia	0754, 0820, 1498	Denon	0145, 0038, 0055, 0511, 0576
Cascade	0037, 0009	Conic	0178, 0032	Denstar	0628
Casio	0037	Conrac	0808	Denver	0037, 0587, 1189
Cathay	0037, 0218, 0032, 0474	Conrowa	0156, 0145, 0698, 0264, 0009, 0412, 0696, 0753, 1156	Desmet	0037, 0009
CCE	0037, 0217	Contec	0180, 0037, 0036, 0009, 0157, 0185	Dewo	0628
Celebrity	0000	Continental Edison	0487, 0109, 0287	Diamant	0037
Celera	0765	Cosmel	0037, 0009		
Celestial	0767, 0820	Craig	0180, 0171, 0179, 0282		
Centrex	0780, 0826, 0891	Crosley	0054, 0000, 0180, 0030, 0171, 0370, 0074, 0096, 00163, 0187, 0247		
Centrum	1037				
Centurion	0037				
Century	0247				
CGE	0370, 0074, 0163, 0247, 0418				
Changcheng	0051, 0264, 0009, 0374, 0412, 0661, 0817				

Diamond.....	0706, 0698, 0009, 0371, 0672, 0820, 0825, 0860, 0896		0623, 1394, 1911, 1928, 1929, 0280, 0247, 0185, 0179, 0177, 0170, 0146, 0135, 0111, 0070, 0044, 0039, 0038, 0032, 0019, 0012	Fujitsu General	0009, 0186, 0217, 0683
Dick Smith Electronics	0698, 1556			Fujitsu Siemens	0808, 0809, 1163, 1298
Digatron.....	0037	Emperor.....	0282	Funai	0000, 0180, 0171, 0668, 0264, 0039, 0179, 0342, 1271, 1904
Digiline	0037, 0668, 0105	Envision.....	0030, 0019, 0032, 0039, 0813, 1365	Furi	0145, 0264, 0412, 0817
Digital Life	0780, 0872, 0891	Enzer	0753, 0860	Furichi.....	0860
Digitex	0820	Epson	0833, 0840, 1290, 1322, 1122	Futronic	0264, 0860
Digitor.....	0037, 0698	Erres	0037, 0012	Futuretech	0180
Digix Media	0880	ESA	0812, 0171	Galaxi	0037
Dixi	0037, 0009, 0217, 0247	ESC	0037, 0217, 0474	Galaxis.....	0037, 0370
DL.....	0587, 0780, 0872, 0891	Ether	0030, 0003, 0009	Ganxin	0817
DMTech	1964	Etron	0009, 0163, 0820	Gateway	1755, 1756
Domeos	0668	Eurofeel	0264, 0217	GBC.....	0218, 0009, 0163, 0374
Domland.....	0394	Euroman	0037, 0264, 0370, 0217	GE.....	0047, 0000, 0051, 0451, 0093, 0180, 0060, 0178, 0030, 1447, 1454, 0625, 0560, 1922, 1919, 1917, 11347, 1147, 0018, 0335, 0282, 0135, 0021, 0092, 0055, 0052, 0027, 0046, 0044, 0038, 0035
Dongda	0009	Europa	0037	GEC	0037, 0361, 0163, 0217
Donghai.....	0009	Europhon.....	0037, 0109, 0217	Geloso	0009, 0163, 0247, 0374
Dream Vision	1704	Evesham.....	1248	Gemini	0047
Drean	0037	Evolution	1756	General.....	0109, 0186, 0287
DSE	0698, 0820, 1556	Expert	0163	General Electric	0047, 0021, 0027, 0055
DTS	0009	Exquisit.....	0037, 0247	General Technic	0009
Dual.....	0037, 1037, 1137, 0217, 0343, 0352, 0394, 0519, 0544	Feilang.....	0009	Genesis.....	0037, 0009
Dual Tec	0217	Feilu	0009, 0817	Genexxa	0037, 0218, 0009, 0163, 0412
Dumont	0017, 0180, 0178, 0016, 0019, 0032, 0070, 0217	Feiyuan	0264, 0412	Gericom.....	0808, 0865, 0880, 1217, 1298
Durabrand	0463, 0180, 0178, 0171, 0003, 1034, 1463	Feiyue	0009, 0817	Giant	0009, 0217
Dux.....	0037, 0012	Fenner	0009, 0374	Gibraltar	0017, 0000, 0030, 0019
DVX	0891	Fer0	0335	Gintai	0474, 1150
Dwin.....	0093, 0720, 0774	Ferguson	0053, 0037, 0625, 0548, 0560, 0195, 1037, 0003, 0109, 0287, 0335, 0343, 0443, 1935	Go Video.....	0060, 0886
Dynatech	0217	Fidelity.....	0171, 0037, 0361, 0264, 0163, 0217, 0371, 0412, 0423, 0474, 0512, 0544	Go Vision	1937
Dynatron.....	0037, 0012	Filsai	0217	Goldfunk.....	0668
Easy Living	1248	Finlandia	0548, 0361, 0105, 0163, 0208, 0346	GoldStar	0047, 0054, 0154, 0178, 0030, 0037, 0714, 0606, 0361, 0036, 0455, 0247, 0474, 1150, 1154, 1378, 1926, 0217, 0163, 0109, 0056, 0044, 0039, 0032, 0019, 0018, 0009
Eaton	0060	Finlux	0556, 0037, 0714, 0070, 0105, 0163, 0179, 0217, 0346, 0411, 0473, 0480, 0492, 0808, 1556	Gooding.....	0487
Ecco.....	0773	Firstar	0236, 0009, 0033	Goodmans.....	0000, 0556, 0037, 0625, 0714, 0560, 0668, 0634, 1909, 1037, 0487, 0264, 0218, 0036, 0587, 0009, 1900, 1376, 1308, 1259, 1163, 0335, 0880, 0808, 0011, 0032, 0661, 0035, 0343, 0179, 0217, 0499, 0360, 0480, 0374, 0371
ECE	0037	Firstline	0556, 0037, 0714, 0668, 1037, 0361, 0009, 0208, 0217, 0247, 0374, 0411, 0544, 0808, 1363	Gorenje.....	0370
Edison-Minerva	0487	Fisher	0047, 0054, 0154, 0000, 0361, 0370, 0036, 0157, 0159, 0208, 0217, 0544	GPM	0218
Elbe.....	0037, 0610, 0218, 0217, 0362, 0411	Flint	0037, 0610, 0264, 0218, 0455	GPX	0179
Elcit	0163, 0247	Force	1149	Gradiente	0053, 0037, 0056, 0170
Electroband.....	0000, 0185	Formenti.....	0037, 0163		
Electrograph.....	1755	Fortress	0093		
Electrohome.....	0154, 0000, 0463, 0150, 0178, 0030, 0019, 0032, 0039, 0056, 0151, 0185, 0381	Fraba	0037, 0370		
Elekta	0264, 0009, 0282	Friac	0037, 0610, 0370, 0009, 0499		
Elektra.....	0017, 1661	Frontech.....	0264, 0009, 0163, 0217, 0247, 0474		
Elfunk	1037, 1208	Fujimaro	0865, 1498		
ELG	0037	Fujitsu.....	0009, 0179, 0186, 0217, 0352, 0683, 0809, 0853, 1181		
Elin	0037, 0548, 0361, 0009				
Elite	0037, 0218				
Elta	0264, 0009, 0474				
Emco	0247				
Emerald.....	0178, 0177				
Emerson.....	0047, 0017, 0154, 0451, 0236, 0463, 0180, 0150, 0178, 0171, 0037, 0714, 0668, 0195, 1909, 0486, 0361, 0370, 0036, 0282, 0371,				

Graetz	0714, 0487, 0361, 0163, 0339, 0371, 1163	Hikona	0218, 0474	ICE.....	0037, 0264, 0218, 0217, 0371
Gran Prix	0179, 0648	Hikone	0218	ICeS.....	0218
Granada	0037, 0548, 0560, 0036, 0108, 0226, 0012, 0032, 0146, 0163, 0208, 0217, 0339, 0343, 0473	Himitsu	0180, 0628	IISonic.....	1376
Grandin	0037, 0714, 0668, 1037, 0610, 0218, 0455, 0009, 0163, 0282, 0374, 0865, 0880	Hinari	0037, 0264, 0218, 0036, 0009, 0032, 0096, 0163, 0179, 0208, 0282, 0352, 0355, 0443	Iiyama	0877, 0890, 1217
Gronic	0217	Hisawa	0714, 0610, 0218, 0455, 0282	iLo.....	1603, 1684
Grundig	0706, 0556, 0037, 0195, 0487, 0036, 0587, 1954, 1935, 1916, 1376, 1308, 0683, 0672, 0554, 0535, 0443, 0163, 0070, 0009	Hisense	0156, 0748, 0145, 0556, 0508, 0009, 0208, 0696, 0753, 0780, 0860, 1156, 1208, 1314, 1363	Ima.....	0236, 0180, 0178, 0179
Grundy	0180, 0195, 0179	Hitachi	0047, 0054, 0017, 0000, 0156, 0051, 0150, 0178, 0030, 1145, 0145, 1256, 0037, 0548, 0634, 1037, 1137, 0036, 0108, 0225, 0508, 0719, 0744, 0578, 0576, 0499, 0492, 0481, 0480, 0797, 0877, 1045, 1149, 1150, 1156, 1225, 1245, 1378, 1445, 1481, 1576, 1904, 0009, 0016, 0018, 0019, 0027, 0032, 0035, 0038, 0039, 0044, 0055, 0056, 0092, 0105, 0109, 0151, 0157, 0163, 0165, 0179, 0185, 0186, 0217, 0282, 0343, 0381, 0473, 0474	Imperial.....	0037, 0370, 0074, 0247, 0418
Grunpel.....	1163	Hitachi Fujian	0150, 0108, 0860	Imperial Crown	0264, 0009, 0374, 0412, 0661
Grunpy	0180, 0179	Hitec	0698	Indiana.....	0037
H & B	0808	Hitsu	0610, 0218, 0455, 0009	Infinity.....	0054
Haaz	0706	Hoeher	0714, 0865, 1163, 1556	Ingelen.....	0714, 0610, 0487, 0163
Haier	0037, 0698, 0587, 0508, 0768, 0891, 0896, 1034	Home Electronics	0606	Ingersol.....	0009
Haihong.....	0009	Hongmei.....	0093, 0264, 0009, 0817	Initial	1603
Haiyan	0264, 0412, 0817	Hongyan.....	0264, 0412, 0817	Inno Hit.....	0218, 0009, 0217, 0247, 0282, 1163
Halifax	0264, 0217	Hornophon	0037, 0012	Innova	0037
Hallmark.....	0236, 0180, 0178, 0019, 0135, 0179, 0187	Hoshai	0218, 0455, 0282	Innovation.....	0519
Hampton	0217	HP	1088, 1089, 1494, 1502, 1642	Innowert.....	0865, 1298
Hanimex	0218	Hua Tun	0009, 1150	Inotech.....	0773, 0820
Hankook.....	0180, 0178, 0030, 0019, 0056, 0628	Huafa	0145, 0009	Insignia	0171, 1204, 1326, 1517, 1564, 1641, 2002
Hannspree	1348, 1351	Huanghaimei	0009	Inteq	0017, 0145
Hanseatic	0556, 0037, 0714, 0634, 0361, 0370, 0009, 0217, 0282, 0394, 0499, 0519, 0544, 0661, 0808	Huanghe.....	0009, 0817	Interbuy	0037, 0264, 0009, 0247
Hantarex.....	0037, 0009, 0829, 0865	Huanglong	0009	Interfunk	0037, 0361, 0012, 0109, 0163, 0200, 0247, 0327, 0512
Hantor	0037	Huangshan	0264, 0009, 0412, 0817	Internal.....	0037, 1909
Harley Davidson	0000, 0180, 0060, 0178, 0030, 0019, 0179, 1904	Huanyu	0264, 0217, 0374, 0817	Intervision	0037, 0486, 0487, 0264, 0218, 0455, 0009, 0217, 0247, 0282, 0394, 0519
Harman/Kardon.....	0054	Huaqiang.....	0264, 0412	Irradio	0037, 0218, 0009, 0247, 0371
Harsper	0865	Huari	0145, 0264, 0412	IRT	0451, 1661, 0698, 0628
Harvard	0180	Hugoson.....	0890, 1217	Isukai	0037, 0218, 0455, 0282
Harwa	0773, 1196, 1269	Huodateji	0051	ITC.....	0217
Harwood	0037, 0487, 0009, 0032, 0412	Hygashi	0217	ITS	0037, 0264, 0218, 0282, 0371
Hauppauge	0037	Hyper	0009, 0217, 0247	ITT	0548, 0610, 0361, 0163, 0179, 0208, 0339, 0346, 0473, 0480, 0544
Havermy.....	0093	Hypersonic	0361	ITT Nokia	0180, 0548, 0195, 0610, 0606, 0361, 0070, 0163, 0179, 0208, 0339, 0346, 0473, 0480
HCM.....	0037, 0264, 0218, 0009, 0217, 0282, 0412, 0418	Hypson	0556, 0037, 0714, 0668, 1037, 0486, 0264, 0455, 0217, 0282	ITV	0037, 0264, 0247, 0374
Heathkit.....	0017	Hyundai	0753, 0849, 0860, 0865, 1376, 1531, 1556, 1598	IX	0877
Helios	0865	Iberia	0037	Janeil	0046
Hello Kitty.....	0451			JBL	0054
Hema.....	0009, 0217			JCB.....	0000
Hemmermann	0544			JDV.....	1982
Hewlett Packard	1088, 1089, 1494, 1502, 1642			Jean.....	0156, 0051, 0236, 0036, 0003, 0009, 0092, 0179, 0474
Hicon	1467			JEC.....	0035
Hifivox	0109			Jensen	0761, 0815, 0817, 1933
Highline	0037, 0264			Jiahua	0051
				JiaLiCai.....	0264, 0009, 0412
				JIL.....	0030, 0019

Jinfeng	0051, 0226, 0208, 0817	Kolster	0037, 0218, 0247	Logik	0236, 0180, 0060, 1037, 0698, 0009, 0011, 0016, 0033, 0056, 0179, 0371, 0773, 0880, 1217
Jinque	0264, 0009, 0412, 0817	Kongque	0264, 0009, 0817	Longjiang	0264, 0412, 0817
Jinta	0264, 0009, 0412	Konichi	0009	Luker	1982
Jinxing	0054, 0156, 0145, 0556, 0037, 0698, 0264, 0009, 0817	Konig	0037	Luma	1037, 0009, 0163, 0362, 0374, 0411
JMB	0556, 0634, 0443, 0499	Konka	0180, 0037, 0714, 0218, 0587, 0817, 0754, 0720, 0719, 0707, 0703, 0638, 0632, 0628, 0418, 0371, 0282, 0080	Lumatron	0556, 0037, 0361, 0264, 0163, 0217
JNC	1964	Kontakt	0487	Lux May	0037, 0009
Jocel	0712	Korpel	0037	Luxman	0056
Johnson	0455	Korting	0370, 0039	Luxor	0548, 1037, 0361, 0163, 0179, 0208, 0217, 0346, 0473, 0480, 1163
Jubilee	0556	Kosmos	0037	LXI	0047, 0054, 0017, 0154, 0000, 0156, 0051, 0093, 0060, 0053, 0178, 0030, 0171, 0166, 0037, 0036, 0135, 0146, 0159, 0165, 0179, 0208, 0280, 0096, 0056, 0055, 0016, 0018, 0039, 0038, 0035, 0032, 0024, 0021, 0020, 0019
Juhua	0264, 0412, 0817	Kost	1262	M & S	0054
Jutan	0030, 0019	Kotron	0412	M Electronic	0037, 0714, 0634, 0195, 0661, 0512, 0492, 0480, 0411, 0374, 0346, 0343, 0287, 0247, 0217, 0163, 0109, 0105, 0009
JVC	0054, 0093, 0463, 0053, 0030, 0606, 0218, 0036, 0650, 0653, 0508, 0055, 0070, 0371, 0418, 0683, 0731, 1172, 1253, 1923	Koyoda	0009	Macy	0039, 0046, 0186
Kaige	0264, 0009, 0412, 0817	Kriesler	0012	Madison	0037
Kaisui	0037, 0218, 0455, 0009, 0217, 0282	KTV	0463, 0180, 0030, 0039, 0185, 0217, 0280	MAG	1498
Kambrook	0217	Kuaile	0264, 0009, 0412	Magnadyne	0054, 0024, 0163, 0187, 0247, 0544
Kamp	0017, 0180, 0019, 0185, 0217	Kulun	0009	Magnasonic	0054, 0000, 0156, 0093, 0030, 0003, 0019, 0056, 0092, 0109, 0179, 1928
Kanghua	0896	Kunlun	0051, 0264, 0226, 0208, 0374, 0661, 0817	Magnavox	0047, 0054, 0154, 0000, 0250, 0051, 0180, 0060, 0030, 0171, 1454, 0706, 0037, 0036, 1931, 1904, 1755, 1525, 1365, 1254, 1198, 0802, 0780, 0729, 0386, 0282, 0011, 0187, 0186, 0019, 0179, 0020, 0111, 0096, 0092, 0024, 0035
Kangli	0264, 0009, 0374, 0661, 0817	Kyoshu	0032, 0412, 0418	Magnum	0037, 0714, 0648, 1289
Kangyi	0264, 0009, 0412	Kyoto	0032, 0163, 0217	Majestic	0017, 0016
Kapsch	0361, 0163	L&S Electronic	0714, 0808, 0865	Mandor	0264
Karcher	0714, 0610, 0606, 0264, 0370, 0282, 1556	Lark	0154, 0386	Manesth	0037, 0264, 0035, 0217
Kathrein	0556	LaSAT	0486	Manhattan	0037, 0668, 1037
Kawa	0371	Lavis	1037	Maqma	1467
Kawasho	0030, 0019, 0185	Leader	0009	Marantz	0054, 0030, 1454, 0556, 0037, 0412, 0704, 0854, 0855, 1154, 1398
Kaypani	0052	Lecson	0037	Mark	0037, 0714, 0009, 0217, 0374
KB Aristocrat	0163	Legend	0009	Maruman	0627
KDS	1498	Lemair	0032, 0411	Master's	0499
KEC	0180, 0060	Lenco	0037, 1037, 0587, 0374, 0474	Mastro	0053, 0706, 0698, 0780
Ken Brown	0236, 0463	Lenoir	0009	Masuda	0037, 0264, 0218, 0009, 0217, 0371
Kendo	0037, 1037, 0610, 0370, 0247, 0362, 0411, 0519, 0648	Lesa	0247		
Kenia	0030, 0019	Lexsor	1196		
Kenmore	0146	Leyco	0037, 0264		
Kennedy	0163	LG	0054, 1265, 0060, 0178, 0030, 0556, 0037, 0714, 0698, 0361, 0370, 0108, 1305, 1325, 1378, 1178, 1423, 1154, 0856, 0829, 1637, 1758, 0700, 1926, 0644, 0474, 0442, 0247, 0217, 0163, 0109, 0056, 0039, 0038, 0032, 0019, 0009, 0003		
Kennex	0668, 1037	Liesenk & Tter	0037		
Kenwood	0180, 0030, 0019	Liesenkotter	0037, 0012, 0327		
Khind	0706, 0896	Lifetec	0037, 0714, 0668, 1037, 1137, 0218, 0009, 0374, 0519, 0683		
KIC	0217	Lihua	0817		
Kiota	0455, 0371	Lloyd's	0236, 0180, 0030, 0009, 0032, 0039, 0056, 0179, 1904		
Kioto	0054, 0706, 0556	Lloytron	0032		
Kiton	0037, 0668	Local Chennai TV	0009		
KLH	0156, 0180, 0765, 0767	Local India TV	0264, 0009, 0208, 0371, 0602		
KLL	0037	Local Malaysia TV	0698		
Kloss	0030, 0024, 0046	Lodos	1037		
KMC	0003, 0032	Loewe	0037, 0370, 0136, 0512, 0633, 0790		
Kneissel	0556, 0037, 0610, 0370, 0362, 0374, 0411, 0499				
Kobra	1467				
Kolin	0180, 0150, 0053, 0036, 0108, 0033, 0474, 1150, 1331				

Matsui	0556, 0037, 0714, 0195, 1037, 0487, 0036, 0455, 0433, 1916, 0744, 0544, 0443, 0371, 0355, 0352, 0335, 0217, 0208, 0177, 0163, 0056, 0039, 0035, 0033, 0011, 0009	Monaco	0009	Nishi	0030, 0018
Matsushita.....	0250, 0051, 0650	Monivision.....	0700, 0843	Noblex	0154, 0037, 0264, 0018, 0052
Matsuiyama.....	0587	Morgan's	0037	Noblisko	0070
Maxdorf.....	0773	Motorola.....	0054, 0051, 0093, 0150, 0055	Nogamatic	0109
Maxent	0762, 1211, 1755, 1756, 1757	MTC.....	0180, 0060, 0030, 0370, 0011, 0019, 0032, 0039, 0056, 0092, 0185, 0282, 0512	Nokia	0180, 0548, 0610, 0606, 0361, 0163, 0179, 0208, 0339, 0346, 0374, 0473, 0480, 0492
Maxim	1556, 1982	MTEC	0032	Norcent.....	0748, 0824, 1089, 1365, 1590
MCE	0009	MTlogic	0714	Nordic	0217
Meck	0698, 0891	Mudan	0051, 0264, 0226, 0009, 0208, 0412, 0817	Nordmende	0037, 0714, 0560, 0195, 0109, 0287, 0343, 0891
Mediator.....	0556, 0037, 0012	Multitec	0037, 0668, 1037, 0486, 1556	Normerel.....	0037
Medion	0556, 0037, 0714, 0668, 1037, 0698, 1137, 0512, 0808, 0880, 1248, 1900	Multitech	0180, 0037, 0486, 0264, 0370, 0009, 0179, 0217, 0247	Noshi	0018
Megapower	0700	Murphy	0032, 0039, 0163, 0474	Novak	0012
Megas	0610	Musikland	0218, 0247	Novatronic.....	0037, 0105, 0374
Megatron.....	0047, 0178, 0145, 0003, 0009, 0056, 0151	Mx Onda.....	1498	NTC	0092
MEI.....	1037, 0185	Myryad	0556	Nu-Tec	0698, 0455, 0820
Meile	0264, 0412, 0817	NAD	0156, 0178, 0166, 0037, 0361, 0019, 0056, 0866, 1156	Nyon	0000
Memorex	0154, 0250, 0463, 0180, 0150, 0060, 0178, 0030, 0037, 0195, 1037, 1926, 1911, 0877, 0179, 0165, 0056, 0039, 0035, 0032, 0016, 0009	Naiko	0037, 0606, 1982	Oceanic	0548, 0361, 0163, 0208, 0473
Memphis	0009	Nakimura.....	0037, 0374	Odeon	0264
Mercury.....	0060, 0037, 0009	Nanbao	0264, 0009, 0412	Okano	0037, 0264, 0370, 0009
Mermaid	0037	Nansheng.....	0264, 0412, 0817	Olevia	1144, 1240, 1331, 1610
Metronic.....	0625	Narita	1982	Olidata.....	1376
Metz	0037, 0668, 0195, 0587, 0367, 0388, 0447, 0535, 0554, 0746, 1163, 1533	NAT	0226	Omega	0264
MGA.....	0150, 0178, 0030, 0218, 0019, 0374	National.....	0051, 0226, 0508, 0055, 0208	Omni.....	0748, 0698, 0780, 0826, 0872, 0891
MGN Technology	0178	NEC.....	0047, 0154, 0156, 0051, 0053, 0178, 0030, 0264, 0036, 0455, 0653, 0508, 0499, 0603, 0661, 0704, 0817, 0882, 1150, 1182, 1378, 1398, 1456, 1704, 0497, 0474, 0412, 0381, 0374, 0217, 0186, 0170, 0165, 0056, 0046, 0019, 0016, 0011, 0009	Onida	0053, 1253
Micro Genius.....	0150	Neckermann.....	0556, 0037, 0370, 0200, 0247, 0327, 0411, 0418, 0554	Onimax	0714
Micromaxx	0037, 0714, 0668, 1037, 0808	NEI.....	0037, 0163, 0371	Onking	0280
Microstar	0808	Neovia	0865, 1376, 1964	Onwa	0180, 0218, 0433, 0371, 0602
MicroTEK	0820, 0860	Nesco	0179, 0247	Opera	0037
Midland	0047, 0017, 0051, 0018, 0019, 0032, 0039, 0056, 0135	Netsat	0037	Optimus.....	0154, 0250, 0093, 0180, 0150, 0178, 0030, 0166, 0650, 0016, 0032, 0039, 0056, 0165
Mikomi	1037, 1149	NetTV	0762, 1755	Optoma	0887, 1348
Minato	0556, 0037	Network.....	0032	Optonica.....	0093, 0165
Minerva	0195, 0487, 0108, 0070, 0535, 0554	Neufunk.....	0556, 0037, 0714, 0610, 0218, 0009	Orbit	0037
Minoka	0037, 0412	New Tech.....	0556, 0037, 0009, 0056, 0217, 0343	Origo	0003
Mintek	1603	New World	0218	Orion	0017, 0236, 0463, 0180, 0178, 0556, 0037, 0714, 0264, 1954, 1929, 1916, 1911, 1463, 1196, 0880, 0544, 0474, 0443, 0412, 0355, 0179, 0177, 0019, 0011
Minutz	0021	Newwave	0093, 0178, 0009, 0092, 1150	Orline	0037, 0218
Mirror	1900	Nextier.....	1598	Ormond	0668, 1037
Mitsubishi.....	0154, 0250, 0093, 0236, 0180, 0150, 1250, 0178, 0030, 0556, 0037, 0195, 1037, 0036, 0108, 1171, 1150, 1182, 0868, 0836, 0817, 1917, 0535, 0512, 0474, 0381, 0179, 0056, 0033, 0019, 0011	Nicam	0544	Osaki	0556, 0037, 0264, 0218, 0032, 0217, 0355, 0374, 0412, 0474
Mivar	0217, 0609	Nikkai	0037, 0264, 0218, 0036, 0009, 0032, 0035, 0163, 0179, 0217	Osio	0037
		Nikkei	0714	Oso	0218
		Nikko	0178, 0030, 0092	Osume	0037, 0218, 0036, 0032, 0038, 0039, 0157, 0474
		Nikkodo.....	0178, 0030, 0092	Otic.....	1498
		Nintaus.....	0891	Otto Versand	0093, 0556, 0037, 0195, 0361, 0036, 0226, 0109, 0217,

	0247, 0343, 0512, 0535, 0544, 0554	Phocus	0714, 1289, 1308	Pye	0556, 0037, 0012, 0374, 0412, 0554
Pace	0019, 0092	Phoenix	0037, 0486, 0370, 0163	Pymi	0009
Pacific	0556, 0037, 0714, 1037, 1137, 0443, 1935	Phonola	0556, 0037, 0012, 0080	Qingdao	0051, 0264, 0226, 0208, 0412, 0817
Packard Bell	0092, 1314	Pilot	0051, 0060, 0178, 0030, 0706, 0712, 0011, 0019, 0039, 0052, 0056	Quadral	0051, 0218
Palladium	0556, 0037, 0714, 0370, 1137, 0163, 0200, 0217, 0247, 0327, 0411, 0418, 0519, 0554	Pioneer	0166, 0037, 0486, 0361, 0370, 1398, 1260, 0866, 0760, 0679, 0512, 0423, 0287, 0170, 0163, 0109, 0055, 0038, 0011	Qualcraft	0039
Palsonic	0037, 0698, 0264, 0218, 0217, 0418, 0773, 1196, 1269, 1904	Pionier	0486, 0370, 1556	Quartz	0150, 0178, 0046
Panama	0037, 0264, 0009, 0217, 0247	Plantron	0037, 0264, 0009	Quasar	0250, 0051, 0650, 0009, 0016, 0024, 0035, 0055, 0165, 0247, 0474, 0865, 1919
Panasonic	0054, 0000, 0156, 0250, 0051, 0236, 0030, 0037, 0548, 0361, 0650, 0108, 0225, 0226, 0508, 1271, 1291, 1177, 1175, 1310, 1410, 1480, 1650, 1919, 1941, 1168, 0896, 0853, 0423, 0367, 0208, 0163, 0055, 0052, 0035, 0024, 0018, 1335	Playsonic	0037, 0714, 0217, 0339	Quelle	0037, 0668, 0195, 1037, 0361, 0554, 0544, 0535, 0512, 0327, 0247, 0200, 0109, 0074, 0070, 0032, 0011
Panavision	0037, 0411	Polaroid	0765, 0865, 1262, 1276, 1314, 1316, 1326, 1327, 1328, 1341, 1498, 1523, 1991, 1992	Questa	0036, 0032
Panda	0051, 0706, 0698, 0264, 0226, 0508, 0009, 0208, 0412, 0780, 0817, 0826, 0891	Polytron	0282	Questar	0036
Pathe Cinema	0163	Poppy	0009	R-Line	0037
Pathe Marconi	0109	Portland	0451, 0003, 0019, 0032, 0039, 0092, 0374	Rabbit	0047
Pausa	0009, 0179	Powerpoint	0037, 0698, 0487	Radialva	0218, 0163
Paxonic	0060, 0030, 0019, 0032, 0039	Prandoni-Prince	0361, 0247	Radiola	0556, 0037, 0012, 0217
PCE	0156, 0060, 0179	Precision	0236, 0180, 0177, 0185, 0217, 0282	Radiomarelli	0037, 0247
Peng Sheng	0891	Premier	0264, 0009	RadioShack	0047, 0154, 0180, 0150, 0178, 0030, 0037, 0019, 0032, 0039, 0056, 0165, 1904
Penney	0047, 0000, 0156, 0250, 0051, 0060, 0178, 0030, 0037, 0036, 0108, 0159, 1347, 0135, 0070, 1378, 1919, 1926, 0056, 0046, 0039, 0038, 0035, 0032, 0027, 0021, 0019, 0018, 0016, 0003	President	0860	Radiotone	0037, 0668, 1037, 0264, 0370, 0009, 0412, 0418, 0648
Perdio	0037, 0163, 0282	Prima	0761, 0264, 0009, 0032, 0412, 0474, 0753, 0783, 0815, 0817, 1269, 1933	Rank	0070
Perfekt	0037	Princeton	0700, 0717	Rank Arena	0036, 0602, 0753
Petters	1523	Prinston	1037	RBM	0070
Phase	0032	Prinz	0361, 0544	RCA	0047, 0054, 0000, 0051, 0093, 0060, 0178, 0030, 1447, 1454, 0625, 0560, 0618, 2002, 1922, 1919, 1917, 1547, 0018, 0019, 1347, 1247, 1147, 1047, 0774, 0753, 0679, 0021, 0038, 0090, 0165, 0157, 0135, 0092
Philco	0054, 0451, 0463, 0180, 0178, 0030, 0145, 1661, 0037, 0370, 0628, 0474, 0774, 0418, 0381, 0247, 0187, 1911, 0186, 0179, 0163, 0096, 0092, 0074, 0056, 0038, 0033, 0032, 0024, 0020, 0019	Profilo	1556	Realistic	0047, 0154, 0180, 0150, 0178, 0030, 0003, 0016, 0019, 0032, 0039, 0056, 0165
Philharmonic	0217	Profitronic	0037	Recor	0037, 0418
Philips	0054, 0017, 0000, 0051, 0178, 0030, 0171, 1454, 0556, 0037, 0361, 0108, 1154, 0774, 0690, 1254, 0554, 0512, 1455, 0474, 0423, 0374, 1756, 0343, 0200, 0187, 0186, 0009, 0096, 0092, 0080, 0056, 0012, 0019, 0032, 0027, 0024, 0020	Proline	0037, 0625, 0634, 1037, 0012, 0411, 1376	Rectiligne	0037
		Proscan	0047, 1447, 0018, 0135, 0466, 1347, 1922	Rediffusion	0548, 0361, 0036, 0163, 0346
		Proscoc	0156	Redstar	0037
		Prosonic	0037, 0714, 0668, 0370, 0217, 0371, 0374	Reflex	0037, 0668, 1037
		Protec	0037, 0264, 0009, 0217, 0247	Relisys	0865, 0877, 0878, 1211, 1298
		Protech	0037, 0668, 1037, 0486, 0264, 0009, 0217, 0247, 0282, 0418	Remotec	0250, 0093, 0145, 0171, 0037, 0376, 0424, 0509, 0627
		Proton	0178, 0030, 0003, 0009, 0039, 0052, 0056, 0466, 0474, 0644, 1092	Reoc	0714
		Proview	1498	Revox	0037
		ProVision	0556, 0037, 0714, 1037	Rex	0264, 0163, 0247, 0411
		Pulsar	0017, 0016, 0019, 0092	RFT	0037, 0264
		Pulser	0178, 0019, 0092	Rhapsody	0185
				Rinex	0773
				Road Authority	0282
				Roadstar	0037, 0714, 0668, 1037, 0264, 0218,

	0009, 0282, 0418, 1189, 1900	Sanyong	0037	Shenyang	0264, 0009, 0696, 0753, 0817
Rover	0036, 0877	Sanyuan	0093, 0009, 0817	Sherwood	0009
Rowa	0748, 0037, 0698, 0712, 0264, 0587, 0009, 0817	Saville	0060	Shintoshi	0037
Royal	0825	SBR	0556, 0037, 0012	Shivaki	0178, 0556, 0037, 0374, 0443
Royal Lux	0370, 0335, 0412	Sceptre	0878, 1217, 1360, 1599	Shogun	0019
Runco	0017, 0060, 0030, 0016, 0497, 0603, 1398	Schaub Lorenz	0548, 0714, 0486, 0606, 0361, 0374	Shorai	0179
Ruyi	0817	Schneider	0556, 0037, 0714, 0668, 1037, 0361, 1137, 0218, 1982, 1904, 0648, 0544, 0519, 0394, 0371, 0352, 0343, 0247, 0217, 0163, 0070, 0012	Show	0009, 0418
Saba	0250, 0625, 0548, 0714, 0560, 0361, 0109, 0163, 0287, 0335, 0343, 0498	Scimitsu	0019	Siam	0037
Sagem	0610, 0455, 0618, 0830	Scotch	0178	Siarem	0163
Saige	0009, 0817	Scotland	0163	Siemens	0145, 0037, 0195, 0032, 0146, 0157, 0200, 0327, 0535, 0554
Saisho	0264, 0009, 0011, 0033, 0163, 0177, 0217, 0544	Scott	0236, 0180, 0178, 0030, 0019, 0039, 0177, 0179, 1189	Siera	0556, 0037, 0012
Saivod	0037, 0668, 1037, 0712, 1163, 1556, 1982	Sears	0047, 0054, 0017, 0154, 0000, 0156, 0051, 0093, 0060, 0053, 0178, 0030, 0171, 0166, 0037, 0036, 0159, 0165, 0179, 0208, 0280, 1904, 1926, 0146, 0135, 0096, 0056, 0055, 0039, 0038, 0035, 0032, 0024, 0021, 0020, 0019, 0018, 0016	Siesta	0370
Sakai	0163	Seaway	0634	Signature	0047, 0093, 0030, 0016, 0165, 0179, 0187
Sakyno	0455	Seelver	1037	Signet	1262
Salora	0548, 0361, 0163, 0208, 0480	SEG	0037, 0668, 1037, 0487, 0264, 0218, 0036, 0009, 0217, 0247, 0362, 1163	Silva	0037, 0361, 0648
Salsa	0335	SEI	0037, 0163, 0177, 0544	Silva Schneider	0037, 1556
Sampo	0047, 0154, 0093, 0178, 0030, 0171, 0036, 0650, 1756, 1755, 0762, 0700, 0474, 0092, 0052, 0039, 0032, 0009	Sei-Sinudyne	0037, 0544	Silvano	0587
Samsung	0047, 0054, 0017, 0154, 0156, 0093, 0060, 0812, 0702, 0178, 0030, 0556, 0037, 0264, 0370, 0036, 0587, 0618, 0226, 1060, 0817, 1150, 0814, 1235, 0774, 1249, 0766, 1312, 0718, 1584, 0644, 1619, 1630, 1903, 0009, 0019, 0032, 0035, 0039, 0055, 0056, 0090, 0092, 0163, 0179, 0208, 0217, 0362, 0371, 0474, 0519	Seimitsu	0019	Silver	0361, 0036, 0455, 0019, 0179
Samsux	0038, 0039	Seleco	0264, 0163, 0346, 0362, 0371, 0411, 1351	SilverCrest	1037
Sandra	0217	Semivox	0236, 0463, 0180	Simpson	0178, 0030, 0011, 0186, 0187
Sanjian	0264, 0412	Semp	0156, 1356	Singer	0060, 0037, 0433, 0009, 0092, 0247, 0335, 0371, 0891, 1537
Sanky	0060, 0030, 0019, 0038, 0039, 0280	Sencora	0009	Sinotec	0773
Sansei	0451, 0092	Sentra	0035	Sinudyne	0037, 0361, 0163, 0177, 0544
Sansui	0463, 0060, 0030, 0706, 0037, 0714, 0455, 1935, 1929, 1911, 1904, 1537, 1531, 0826, 0753, 0729, 0602, 0371, 0165, 0019	Serie Dorada	0156, 0180, 0178, 0030, 0019, 0056	Skantic	0163
Santon	0009	Serino	0093, 0610, 0455	SKY	0037, 0282, 0880
Sanyo	0047, 0054, 0154, 0000, 0156, 0463, 0180, 0145, 0171, 0037, 0264, 0370, 0036, 0108, 0508, 0412, 0424, 0474, 0544, 0704, 0798, 0799, 0893, 1755, 1208, 1142, 1150, 1154, 1179, 0381, 0376, 0339, 0280, 0217, 0208, 0170, 0163, 0159, 0157, 0146, 0105, 0088, 0046, 0011, 0009	Shancha	0264, 0412, 0817	Sky Brazil	0880
		Shanghai	0264, 0226, 0009, 0208, 0412, 0817	Sky-North	0037
		Shaofeng	0145, 0817	Skygiant	0180
		Sharp	0054, 0093, 0180, 0053, 0030, 0668, 0036, 0650, 0653, 1193, 0688, 0689, 0720, 0787, 0818, 0851, 1165, 1393, 1602, 1917, 0491, 0474, 0386, 0256, 0200, 0179, 0165, 0157, 0039, 0032, 0019, 0009	Skysonic	0696, 0753
		Shen Ying	0003, 0009, 0092, 0179, 0474	Skyworth	0748, 0037, 0698, 0264, 0009, 0696, 0753, 0817, 0825
		Shencai	0145, 0264, 0009, 0412	Sliding	0865, 0880
		Sheng Chia	0093, 0236, 0009, 0033, 0179, 0474, 1150	SLX	0668
				Smaragd	0487
				Soemtron	0865, 1298
				Solar Drape	0000, 0032
				Solavox	0037, 0548, 0361, 0032, 0163
				Sole	0813
				Sonawa	0218
				Songba	0009
				Soniko	0037
				Soniq	1467
				Sonitron	0370, 0208, 0217, 0339
				Sonix	1376
				Sonneclair	0037
				Sonoko	0037, 0264, 0009, 0217, 0282
				Sonolor	0548, 0361, 0163, 0208, 0282
				Sontec	0037, 0370, 0009
				Sony	0017, 0154, 1100, 0000, 0150, 0053, 0037, 1505, 0036, 0650, 1925, 1904,

	1751, 1685, 1651, 1619, 0011, 1317, 1300, 1167, 0074, 0834, 0810, 0080, 0632, 0353, 0157, 0111				
Sound & Vision	0218, 0374				
Soundesign	0180, 0178, 0019, 0056, 0179, 0186				
Soundwave	0037, 0032, 0418				
Sowa	0156, 0051, 0060, 0178, 0036, 0226, 0092, 0474, 1150				
Soyea	0773				
Spectra.....	0009				
Spectravisión	0156, 0178, 0159, 0179, 0186				
Spectricon.....	0003, 0032				
Spectroniq.....	1498				
Squareview	0171				
SR2000	0154, 0171				
Ssangyong	0009, 0032				
SSS	0180, 0019				
Stag.....	0032				
Staksonic	0009				
Standard	0037, 1037, 0218, 0009, 0217, 0374				
Standard Components.....	0218, 0009				
Starlite.....	0236, 0180, 0037, 0264, 0009, 0019, 0163				
Stenway	0218, 0282				
Stern	0264, 0163, 0411				
Stevison	1982				
Strato	0037, 0264, 0009				
Strong	1149, 1163				
Studio Experience	0843				
Stylandia	0217				
Sunkai	0610, 0487, 0218, 0455, 0355, 0865				
Sunstar.....	0037, 0264, 0009, 0371				
Sunwatt.....	0455				
Sunwood.....	0037				
Superla.....	0217				
Superscan	0093, 0864				
Supersonic	0455, 0009, 0208, 1189				
SuperTech	0556, 0037, 0218, 0009				
Supra	0178, 0009, 0039, 0056, 0374				
Supre-Macy	0039, 0046, 0186				
Supreme.....	0000				
Susumu	0218, 0287, 0335, 0474				
Sutron	0009				
SV2000	0054				
SVA.....	0748, 0587, 0768, 0865, 0870, 0871, 0872				
Svasa	0455				
Swisstec.....	0880				
Sydney	0217				
Sylvania.....	0047, 0054, 0154, 0000, 0051, 0178, 0030, 0171, 0037, 0036, 0381, 1271, 1314, 1394, 1904, 1926, 1931, 0187,				
		0186, 0179, 0159, 0096, 0092, 0056, 0024, 0020			
Symphonic	0000, 0180, 0178, 0171, 0179, 1904				
Synco	0000, 0451, 0093, 0060, 0178, 0036, 0092, 0474				
Syntax	1144, 1240, 1331				
Sysline.....	0037				
T+A	0447				
Tacico	0178, 0009, 0092, 0179, 0474, 1150				
Tai Yi	0009, 1150				
Taishan	0009, 0374, 0817				
Talent	0178				
Tandberg	0361, 0109, 0367				
Tandy	0093, 0218, 0039, 0163, 0165, 0217, 0247				
Tashiko	0036, 0650, 0032, 0033, 0092, 0146, 0163, 0170, 0217, 1150				
Tatung	0054, 0154, 0000, 0156, 0051, 0060, 0037, 0036, 0038, 0033, 0055, 0011, 0009, 0003, 0217, 0474, 1150, 1156, 1248, 1254, 1556, 1756				
TCC	0826				
TCL.....	0706, 0698, 0412, 0826, 1537				
TCM.....	0714, 0808, 1289				
Teac.....	0154, 0178, 0171, 0706, 0037, 0714, 0668, 1909, 1037, 0698, 0712, 0264, 0455, 0418, 0512, 0544, 0412, 0689, 0282, 0217, 0170, 0159, 0146, 1149, 1755, 1904, 0009				
Tec.....	0037, 0009, 0163, 0217, 0247, 0335, 0474				
Tech Line	0037, 0668, 1163				
Tech Lux.....	1189				
Techica	0218				
Technica	1982				
Technics	0054, 0250, 0051, 0556, 0650, 0226, 0046, 0055				
TechniSat	0556				
Technisson	0714, 1289				
Technol Ace.....	0179				
Technosonic.....	0556, 0499				
Technotrend	1531				
Technovox	0030, 0217				
Techview.....	0847				
Techwood.....	0250, 0051, 0060, 0003, 0055, 0056, 1163				
Tecnimagen	0556				
Teco.....	0051, 0093, 0178, 0264, 0218, 0036, 0653, 0009, 0092, 0280, 0474				
Tedalex	0698, 0606, 0009, 0208, 0217, 0418, 0891, 1537				
Teiron	0009				
Tek.....	0820				
Teknika	0054, 0463, 0180, 0150, 0060, 0178, 0016, 0019, 0032, 0039, 0046, 0056, 0092, 0179, 0186				
Teleavia.....	0287, 0343				
Telecolor	0017				
Telecor.....	0037, 0218, 0163, 0217, 0394				
Telefunken	0702, 0037, 0625, 0714, 0560, 0486, 0698, 0712, 0587, 0498, 0346, 0343, 0335, 0287, 0109, 0074, 0056, 0753, 0754, 0820, 0896, 1556				
Telefusión	0037				
Telegazi.....	0037, 0264, 0218, 0163				
Telemeister	0037				
Telesonic	0037				
Telestar	0556, 0037, 0009				
Teletech	0037, 0668, 1037, 0009, 0247				
Teleton	0036, 0179, 0186, 0217				
Televideon	0163				
Television	0037				
Tempest.....	0264, 0455, 0009				
Tennessee	0037				
Tensai	0037, 1037, 0218, 0009, 0105, 0217, 0247, 0371, 00374				
Tenson	0009				
Tera.....	0030, 0092, 0466, 0474				
Tevion	0556, 0037, 0714, 0668, 1037, 1137, 0648, 0767, 0808, 1248, 1259, 1289, 1298, 1498, 1556				
Texet	0218, 0009, 0217, 0374				
Texla	0780				
ThemeScene	0887				
Thomas	0047, 0178, 0019, 0039, 0056, 1904				
Thomson	0047, 1447, 0037, 0625, 0560, 0109, 0287, 0335, 0343				
Thorn	0037, 0361, 0264, 0036, 0035, 0074, 0109, 0163, 0335, 0343, 0499, 0512, 0535				
Thorn-Ferguson	0335, 0343, 0499				
Tiane	0093, 0817				
Tiny.....	1269				
Tiny Digital.....	0660				
TMK.....	0236, 0180, 0178, 0056, 0177				
TML	1756				
TNCi	0017				
Tobishi.....	0218				
Tobo.....	0748, 0264, 0009, 0412				
Tocom	0156				
Tokai	0037, 0668, 1037, 0009, 0163, 0217, 0374				
Tokaido.....	1037				

Tokyo	0035	Univox	0037, 0163	White Westinghouse	0451, 0236, 0463, 0037, 1909, 0179, 0186, 0623, 0889
Tomashi	0218, 0282	V	0864, 0885, 1755, 1756	Winco	0412
Tongguang	0264, 0412	V2max	0865	Windsor	0668, 1037
Tongtel	0587, 0780	V7 Videoseven	0880, 1217, 1376, 1755	Windstar	0282
Tophouse	0180, 0672	Vector Research	0030	Windy Sam	0556
Topline	0668, 1037	Vestel	0037, 0668, 1037, 0217, 1163	Wintel	0714
Toshiba	0154, 0156, 0093, 0150, 1265, 0060, 1145, 0145, 0166, 1256, 0195, 1037, 0264, 0036, 0618, 0650, 0508, 1325, 1306, 1289, 1343, 1356, 1360, 1369, 1456, 1508, 1524, 1556, 1635, 1656, 1704, 1918, 1935, 1936, 0009, 0011, 0035, 0070, 0109, 0217, 0381, 0412, 0423, 0509, 0644, 0718, 0832, 0845, 1150, 1156, 1163, 1169, 1173	Vexa	0037, 0009	World	0451, 0236, 0463, 0180
Tosonic	0185	Victor	0250, 0053, 0036, 0650, 0653, 0376	World-of-Vision	0865, 0877, 0880, 0890, 1217, 1289, 1298
Totevision	0051, 0039	Videocon	0037, 0508	Worldview	0455
Towada	0217	Videologic	0218	Wyse	1365
Toyoda	0264, 0009, 0371	Videologique	0218, 0217	Xenius	0634, 0661
Toyomenka	0178	Videomac	0009	Xiahua	0698, 0264, 0009, 0412, 0773, 0817
Trakton	0264, 0217	Videosat	0247	Xianghai	0009
Trans Continens	0037, 0668, 1037, 0217	VideoSystem	0037	Xiangyang	0264, 0412
TRANS-continents	0556, 0865	Videotechnic	0217, 0374	Xiangyu	0009
Transonic	0037, 0698, 0712, 0264, 0455, 0587, 0009, 0418, 0512, 0780	Videoton	0163	Xihu	0264, 0412, 0817
Triad	0556, 0218	Vidikron	0054, 1398	Xinaghai	0412
Trical	0157	Vidtech	0178, 0036, 0019	Xingfu	0009
Trident	0217	Viewsonic	0797, 0857, 0864, 0885, 1330, 1578, 1627, 1640, 1755	Xinghai	0264
Trio	1498	Viking	0060, 0046	XLogic	0698, 0860
Tristar	0264, 0218	Vision	0037, 0264, 0032, 0217, 0474	Xoro	1196, 1217
Triumph	0556, 0037, 0177, 0346	Vizio	0864, 0885, 1499, 1755, 1756, 1758	XR-1000	0154, 0180, 0171, 0016, 0096, 0179
Truetone	0250, 0051, 0055	Vortec	0037	Xrypton	0037
Tsoschi	0282	Voxson	0178, 0037, 0163, 0418	Yamaha	0030, 0650, 0019, 0769, 0797, 0833, 0838, 0839, 1576
Tuntex	0030, 0009, 0092, 0474	Waltham	0037, 0668, 1037, 0109, 0217, 0418, 0443	Yamishi	0037, 0218, 0455, 0217, 0282
TVS	0463	Wards	0047, 0054, 0017, 0154, 0000, 0156, 0051, 0093, 0236, 0180, 0060, 0178, 0030, 0166, 0037, 0195, 0020, 0019, 0165, 0179, 0018, 0186, 0187, 0016, 0866, 1147, 1156, 1347, 0151, 0135, 0111, 0096, 0021, 0080, 0024, 0056, 0055, 0027, 0033, 0046, 0039, 0038, 0035	Yapshe	0250
TVTEXT 95	0556	Warumaia	0374, 0661	Yingge	0009
Uher	0037, 0486, 0370, 0019, 0374, 0418, 0480	Watson	0037, 0714, 0668, 1037, 0218, 0009, 0163, 0394, 0519, 1376	Yokan	0037
Ultra	0019, 0039, 0092	Watt Radio	0163, 0544	Yoko	0037, 0264, 0370, 0218, 0009, 0217, 0247, 0339
Ultravox	0037, 0163, 0247, 0374	Waycon	0156	Yonggu	0009
Unic Line	0037, 0455, 0473	Wega	0037, 0036	Yorx	0030, 0218
Unitech	0039	Wegavox	0009	Youlanasi	0817
United	0037, 0714, 1037, 0587, 1916, 1982	Weipai	0009	Yousida	0009
Universal	0047, 0037, 0714, 0021, 0027, 0135	Welltech	0714	Ytaiwai	1531
Universum	0037, 0668, 0195, 1037, 0361, 0264, 0370, 0036, 0618, 0362, 0411, 0418, 0473, 0474, 0480, 0492, 0512, 0535, 0544, 0554, 1163, 0346, 0327, 0247, 0217, 0200, 0177, 0170, 0157, 0146, 0109, 0105, 0074, 0070, 0032, 0011, 0009	Weltblick	0217	Yuhang	0009
		Welton	0178, 0019	Zanussi	0264, 0163, 0217
		Weltstar	1037	Zenith	0047, 0017, 0000, 0093, 0463, 1265, 0812, 0178, 0030, 1145, 0145, 0171, 0037, 1909, 0146, 0092, 0039, 0016, 1305, 1904, 1911, 1929
		Westinghouse	0000, 0451, 0003, 0885, 0889, 0890, 1092, 1282, 1577	Zenor	0339
		Wharfedale	0556, 0037, 0519, 0860, 0891, 0896, 1556	ZhuHai	0009, 0374
				Zonda	0698, 0003

CBL

Cable box
 Recptor de cable
 Terminal câble

3M.....	0033
A-Mark.....	0144, 0277, 0008, 0040
ABC.....	0237, 0014, 0003, 0008, 0007, 0011, 0013, 0017, 0033
Accuphase.....	0014, 0003, 0007, 0011, 0013, 0017
Acorn.....	0237
Action.....	0237
Active.....	0237
ADB.....	1082, 1230, 1269, 1927
Aichi Denshi.....	1512
Aim.....	0015
Allegro.....	0153, 0315
American.....	0060
Americast.....	0899
Amstrad.....	1222
Archer.....	0237, 0153, 0797
Auna.....	0277, 1230, 1269
Austar.....	0276, 0012
BCC.....	0276
Bell & Howell.....	0014
Bell South.....	0899
Birmingham Cable Communications.....	0276
British Telecom.....	0003
Cable & Wireless.....	1068
Canal+.....	0443
Century.....	0008, 0153, 0315
Citation.....	0017
Citizen.....	0153, 0242, 0315
Clearmaster.....	0883
ClearMax.....	0883
Colour Voice.....	0025, 0031
Comcor.....	1522
Comcrypt.....	0443
Comtec.....	0019
Comtronics.....	0040, 0060
Contec.....	0019
Cool Box.....	0883
Coolmax.....	0883
Curtis Mathes.....	0015, 0242
Daeryung.....	0877, 1877, 0477, 0277, 0008
Dalvi.....	1522
Digeo.....	1187
Digi.....	0637
Director.....	0476
Dumont.....	0637
DX Antenna.....	1500, 1502
Eastern.....	0002, 0418
Emerson.....	0014, 0015, 0797
Encon.....	0008
Everquest.....	0015, 0040
Fastweb.....	1630

Filmnet.....	0443
Focus.....	0400
Force.....	1798
Fosgate.....	0276
Foxtel.....	1222
France Telecom.....	0817
Freebox.....	1482
Fujitsu.....	1497
Funai.....	0019
Galaxi.....	0008
Garrard.....	0153
GC Electronics.....	0040
GE.....	0237, 0144, 0021
Gehua.....	0476
Gemini.....	0015, 0070, 0242, 0400, 0797
General Instrument.....	0476, 0810, 0014, 0276, 0003, 0012, 0011, 0015, 0024
Getterson.....	0040
Gibraltar.....	0003
GMI.....	0015, 0797, 0883
Golden Channel.....	1110
GoldStar.....	0144, 0040
Goodmind.....	0797
Hamlin.....	0009, 0273, 0015
Hitachi.....	0009, 0014, 0003, 0008, 0011, 0033
Houston.....	0011
Humax.....	1813
Hytek.....	0007
Hytex.....	0007
Insight.....	0476, 0810
Jasco.....	0015, 0153, 0315
Jebsee.....	0014, 0400
Jerrold.....	0476, 0810, 0014, 0276, 0003, 0012, 0011, 0015, 0024, 0031
Kabel Deutschland.....	1981
Kabelvision.....	0003
Kloss.....	0277
KNC.....	0008
Kuang Yu.....	0024
Leon.....	0015
LG.....	0144, 0040
Macab.....	0817
Macom.....	0033
Madritel.....	1230
Magnavox.....	0014, 0797
Maspro.....	1510
Matav.....	1082
Melita.....	0003
Mellenium.....	0153
Memorex.....	0000
Mitsubishi.....	0003
MNET.....	0019, 0443
Mood.....	1386
Motorola.....	1376, 0476, 0810, 1187, 1254, 0014, 0276, 1106, 0400, 1540
MS.....	0015
Multichoice.....	0019, 0443
Multitech.....	0883

MultiVision.....	0012
NEC.....	1496
Nikkai.....	0153
Nokia.....	1569
Noos.....	0817, 1624
Nova Vision.....	0277, 0008
Novaplex.....	0277, 0008, 0017
NSC.....	0012, 0070, 0400, 0637
NTL.....	1068, 1060, 0276, 0003, 0277
Oak.....	0019, 0007, 0017
Ono.....	1068
Optimus.....	0021
Optus.....	1060, 0276
Pace.....	0877, 1877, 0237, 1068, 1060, 0008, 1577
Panama.....	0107, 0021
Panasonic.....	0000, 0144, 0107, 0008, 0021, 0040, 0375, 1488
Panther.....	0637
Paragon.....	0000, 0525, 0008
Penney.....	0000, 0637
Philips.....	0317, 0817, 0013, 0025, 0031, 0060, 0153, 0242, 0290, 1305
Pioneer.....	0877, 1877, 0144, 0533, 0023, 1021, 1500
Popular Mechanics.....	0400
Prism.....	0012, 0013
Pulsar.....	0000, 0040
Pulser.....	0040
PVP Stereo Visual Matrix.....	0003
Quasar.....	0000
R-Line.....	0040
RadioShack.....	0015, 0153, 0315, 0797, 0883
RCA.....	1256, 0021, 0060, 0797
Realistic.....	0153
Recoton.....	0153, 0400
Regal.....	0279, 0273, 0276
Regency.....	0002
Rembrandt.....	0011, 0040, 0070, 0153
Runco.....	0000
Sagem.....	0817, 1624
Salora.....	0000
Samsung.....	0000, 0144, 1060, 0003, 0023, 0040, 0070, 1666
Satbox.....	0375
Scientific Atlanta.....	0877, 1877, 0477, 0237, 0000, 0003, 0277, 0008, 0012, 0017, 0021, 0025, 1510
Sigma.....	0019
Signal.....	0011, 0015, 0040
Signature.....	0011
SL Marx.....	0040
Sony.....	1006, 1460
Sprucer.....	0144, 0021
Starcom.....	0014, 0003, 0015

Stargate.....	0014, 0015, 0040, 0797	Aiwa.....	1514, 1515	BskyB	0847, 1175, 1662
StarHub.....	0276, 1927	Akai	0200	BT.....	1296
Starquest	0015	Alba	0455, 0713, 1284, 1659, 1811	Bubu Sat	0713
Storm	0637	Allsat	0200, 0364, 1017	Bush	1284, 1471, 1645, 1672, 1743, 1811
Suena Madritel	1230	Allsonic.....	0369	Canal	0853
Sumitomo.....	1500, 1503, 1504	Alltech	0713	Canal Digital.....	0853, 1622, 1780
Supercable.....	0276	Allvision	1232, 1334, 1412	Canal Satellite	0853, 0292, 1339, 1853
Supermax.....	0883	AlphaStar	0772	Canal+	0853
Tadiran.....	0040	Amitronica	0713	Centrex.....	1457
Tele+1	0443	Ampere	0132, 0396	Century.....	0856
Teleavia	0040	Amstrad.....	0847, 1175, 0132, 0338, 0396, 0713, 0885, 1113, 1693, 1801	CGV.....	1413
Telenet.....	1920	Anglo	0713	Chaparral	0216
Telepiu.....	0443	Ankaro	0369, 0713, 1279	Chess	0114, 0713, 1334, 1626
Teletronik.....	1522	AntSat	1017, 1083	Chili	1718
Television.....	0040	Apollo	0455	CityCom	0299, 0607, 0818, 1075, 1176, 1232
Telewest	1068	Arcon	0332, 1075, 1279	Classic.....	1672
Telsey	1630	Arcus	1143	Clatronic	0332, 1413
Thomson.....	1256, 1110, 1582	Arion	1115	Clemens Kamphus	0396
Time Warner cable	1877	Armstrong	0200	CNS.....	1367
Timeless.....	0040, 0418	Arnion	1300	Cobra	0396
Tocom	0019, 0012, 0013	Asat	0200	Colombia.....	0132
Torx	0003	ASCI	0114, 1334	Columbia.....	0132
Toshiba.....	0000, 1509	ASLF.....	0713	Comag	0132, 1232, 1366, 1412, 1413, 1579
Trans PX.....	0276, 0153, 0315	AssCom	0853	Condor	0369, 0607
TransACT.....	1106, 1386	AST.....	0321	Connexions	0369, 0396
Tristar	0883	Aston	1129, 1261	Conrad	0132, 0369, 0607
TS.....	0003, 0024	Astra	0607, 0713	Coship	1457
Tusa.....	0015	Astratec.....	1743	Crossdigital	1109
TV Comm.....	0019	Astro	0173, 0369, 0607, 0658, 1099, 1100, 1113	Crown	1284
TV86.....	0040	Atsat	1300, 1831	Cryptovision	0455
Unika	0153	AtSky	1334	Cyfra+	1076
United Artists	0007, 0024	Audioline	1672	Cyrus	0200
United Cable	0014, 0276, 0003, 0011	Audioton.....	0364	D-box	0723, 1114
Universal	0153, 0315	Aurora	0879, 0642, 1433	Daeryung.....	0396
UPC.....	1582	Austar	0879, 0642, 0494, 1176, 1259	Daewoo	1111, 0713, 1296, 1743
US Electronics	0276, 0003, 0008, 0017	Avalon	0396	Deltasat	1075
V2.....	0883	Axil.....	1457, 1659	Dgtec	1242, 1542, 1631
Videoway.....	0000	Axis.....	1111, 0369	Digatron.....	1294
Viewmaster.....	0883	B@ytronic	1412	Digenius.....	0299, 1161
Viewstar.....	0060	Bauchhage	1331	Digitality	0607
Vision	0883	Beko	0455	Digifusion.....	1645, 1743
Visiopass	0817	Bell ExpressVu	0775	DigiLogic	1284
Vortex View	0883	Bentley Walker	1017	DigiQuest	1300, 1457, 1473
Zenith	0000, 0525, 0899, 0008, 0015, 0017, 0060, 0153, 0315	Best	0369	DigiSat	1232
Zentek	0400	Big Sat.....	1457	Digisky.....	1457
		Black Diamond.....	1284	DigitAll World	1227
		Blaupunkt	0173	Digiturk	1076
		Blue Sky	0713	Digiwave.....	1631
		Blue Star	1279	Dijam	1296
		Boca.....	0132, 0713, 1232, 1366	DiPro	1367, 1543
		Bose	1616	DirectTV.....	1377, 0392, 0566, 0639, 1639, 1142, 0247, 0749, 1749, 0724, 0819, 1856, 1076, 1108, 0099, 1109, 1392, 1414, 1442, 1443, 1444, 1609, 1640
		Boston	1251	Discoverer	0605
		Brainwave	0332, 0658, 1294, 1672	Dish Network System.....	1505, 1005, 0775, 1170, 1775
		British Sky Broadcasting.....	0847, 1175, 1656, 1662		
		Broco	0713		

SAT

Satellite receiver
Receptor de satélite
Récepteur Satellite

@sat	1300, 1831
@Sky	1334
ABSat	0713
ADB.....	0642, 0887, 0241, 1259, 1367, 1418, 1473, 1491

Dishpro.....	1505, 1005, 0775, 1775	GE	0392, 0566	Intervision	0364, 0607
Distratel	0885, 1283, 1704	Gecco	1412	Irradio	1331
DMT	1075	General Instrument	0869	ISkyB	0887
DNT	0200, 0396	General Satellite	1176	ITT Nokia	0723, 0455
Dream Multimedia	1237	Globo	1251, 1334, 1412, 1429, 1626	Jadeworld	0642
DSE	1375	GOD Digital	0200	Jaeger	1334
DSTV	0879, 0642, 1433	GOI	0775, 1775	Jerrold	0869
Dune.....	0369	Gold Box	0853, 0292	JiWon	0364
Durabrand	1284	Gold Vision	1017, 1631	Johansson	0332, 0364
DX Antenna	1530	Golden Interstar	1283	Jolly	0364
Echostar	1505, 1005, 0775, 0853, 0167, 0610, 1200, 1775, 1767, 1473, 1418, 1409, 1323, 1170, 0713, 0455, 0396	GoldStar	0335	JSR.....	0364
Einhell.....	0132, 0713	Goodmans.....	0455, 1246, 1284, 1291	JVC.....	0775, 0492, 1170, 1507, 1531, 1532, 1775
Elap	0713, 1129, 1567	Gradiente	0856, 0099, 0887	K-SAT	0713
Electron	1279	Granada	0455	Kamm	0713
Elsat	0713	Grothusen	0335	Kaon	1300, 1583
Elta	0200, 0364, 0369, 1659	Grundig	0847, 0853, 0173, 0879, 1291	KaTelco.....	1111
Emme Esse	0369	Haensel & Gretel	0132	Kathrein	0173, 0200, 0114, 0480, 0504, 0553, 0658, 0713, 0818, 1416, 1561, 1567, 1706, 1707, 1709
Energy Sistem.....	1631	Handan	1622, 1780	Kennex	0125
Engel	0713, 1017, 1251	Hanseatic	0605, 1099, 1100	Kenwood	0853
EP Sat	0455	Hantor	0332	Key West	0132
Esat	0879	Hauppauge	1294, 1672	Kiton	0114
Eurieult	0885	HB	1214, 1801	Konig	0607
Eurocrypt	0455	HDT	1159	Kosmos	0335
EuroLine.....	1251	HE@D	1279	Kreatel	1385
Europa	0607	Heliocom.....	0607	Kreiling.....	0114, 0658
Europhon.....	0132, 0299, 0607	Helium	0607	Kreiselmeier.....	0173
Eurosky	0132, 0114, 0299, 0369, 0607	Hills	1232	L&S Electronic	0132, 0369, 1334
Eurostar.....	0607, 0818	Hirschmann	1111, 0173, 0125, 0299, 0369, 0396, 0607, 1232, 1412	Labgear	1296
Eutelsat	0713	Hisawa	0332	LaSAT	0173, 0132, 0299, 0369, 0607
Expressvu	0775, 1775	Hisense	1535	Lava.....	1631
Eycos	1279	Hitachi	0749, 0819, 0214, 0455, 0489, 0491, 1250, 1284, 1518, 1523, 1525	Legend	1718
Fagor	0364	HNE	0132	Legrand	1718
Fenner	0369, 0605, 0713	Homecast.....	1214, 1680	Lemon	1334
Ferguson	0711, 0455, 1291, 1743	Hornet	1300	Lenco	0335, 0369, 0607, 0713
Finepass.....	1593, 1780	Houston.....	0775, 0396	Lennox	0369
Finlandia	0455	HTS	0775, 1775	Lenoxx	1611
Finlux	0455	Hughes Network Systems.....	1142, 0749, 1749, 1442, 1443, 1444	LG.....	0335, 1075, 1226, 1414
Flair Mate	0713	Humax	1176, 1427, 1670, 1675, 1743, 1790, 1882, 1915	Lifesat.....	0132, 0299, 0369, 0605, 0713
FMD	0114, 1251, 1413, 1457	Hung Chang.....	0732	Lodos	1284
Fortec Star	1017, 1083	Huth.....	0132, 0332, 0335, 0364, 0607, 1017, 1075, 1143	Logik	1284
Foxtel	0879, 0720, 0455, 1176, 1356	Hwalin	0885	Logix	1017, 1075
Fracarro.....	0125	Hyundai	1075, 1159	Lorenzen.....	0132, 0299, 0607, 1161, 1294, 1579
Freecom.....	0335	iCan	1367	Lorraine	0335
Fresat	0885	ID Digital.....	1176	Lupus	0369
FTEmaximal.....	0369, 0713	IEEC	0605	M Electronic	0818
Fuba	0173, 0299, 0369, 0396, 1161, 1214, 1251, 1801	ILLUSION sat	1557, 1631	M vision	1557
Fugionkyo	0125	iLo	1535	M&B.....	0605
Funai	1377, 0338	Imperial.....	1334, 1429, 1672	Magnavox.....	0724, 0722
Galaxis	0853, 1111, 0879, 0364, 0369, 1557	Indovision.....	0887	Manata	0132, 0713
Galaxisat	0321	Ingelen.....	0114, 0396	Manhattan	0332, 0364, 0455, 1017, 1083
Gardiner	0818	Innova	0099	Marantz	0200
Garnet	1075	International	0132	Maspro	0173, 0713, 1520, 1530
GbSAT	1214	Interstar	1017, 1214	Matsui	0173, 0332, 1284, 1743

Matsushita.....	0214, 0340, 0500	Optus	0879, 1143	Rollmaster	1413
Max	0607	Orbis	1232, 1334, 1412	Rover	0369, 0713
Maximum	1075, 1334	Orbitech	0114, 1099, 1100	Rowsonic	1567
McIntosh	0869	P/Sat	1232	S-ZWO	1207
Mediabox	0853, 0292	Pace	0847, 0853, 0200, 0887, 0720, 1175, 0791, 0455, 0329, 0241, 1323, 1356, 1423, 1623, 1693, 1717, 1848, 1850	SAB	1251
Mediacom	1206	Pacific.....	1284, 1375	Saba	0820, 0607, 0885
MediaSat	0853, 0292	Packard Bell.....	1111	Sabre	0455
Medion	0132, 0299, 0369, 0713, 1075, 1161, 1232, 1334, 1412, 1626	Palcom	0299, 1161, 1331, 1409	Sagem	0820, 1114, 1253, 1690, 1692
Medison	0713	Palladium	0396	Samsung	1377, 1142, 1276, 1108, 1109, 0853, 1017, 1206, 1293, 1442, 1458, 1570, 1609, 1795, 1916
Mega	0200	Panarex	1159	Sanyo	0493, 1219
Memorex	0724	Panasat	0879, 1433	SAT	0321
Metronic	0132, 0713, 0818, 0885, 1279, 1283, 1334, 1375, 1704	Panasonic	0247, 0701, 0847, 0214, 0340, 0455, 0500, 1304, 1404, 1508, 1526, 1527, 1528	Sat Control	1300
Metz	0173	Panda	0173, 0455, 0607	Sat Cruiser.....	1143
MiCO	1811	Pansat	1159, 1807	Sat Partner	0332, 0335
Micro	0607, 0713, 1294	Patriot.....	0132	Sat Team	0713
Micro Elektronik	0713	Paysat	0724	SAT+	1409
Micro Technology	0713	peeK Ton	1457	Satcom	0605, 0607
Micromaxx	0299, 0369	Philips.....	1142, 0749, 1749, 0775, 0724, 0819, 0856, 1076, 0722, 0099, 0847, 0853, 0173, 0200, 1114, 0887, 0292, 0818, 0455, 0133, 1442, 1543, 1672	Satec	0713
Microstar	1075	Phonotrend.....	1200, 0364, 1017	Satelco	0369, 1232
Microtec	0713	Pilotime	1339	Satplus	1100
Mitsubishi.....	0749, 0455, 0491	Pino	1334	Satstation	1083
Morgan's	0200, 0132, 0364, 0713, 1232, 1412	Pioneer	1142, 0853, 0292, 0329, 0352, 1308, 1442	Schaub Lorenz	1214
Motorola.....	0869, 0856, 1473	Planet	0396	Schneider	1206, 1251
MTEC	1214	PMB	0713, 1611	Schwaiger	1111, 0132, 0504, 0605, 0607, 0732, 0885, 1075, 1083, 1317, 1334, 1412, 1457
Multibroadcast	0879, 0642	Polytron	0396	SCS	0299, 1331
Multichoice.....	0879, 0642, 1433, 1559, 1560	Portland.....	1296	Sedeae Electronique	0132, 0125, 1206, 1279, 1283, 1626
Muratto.....	0321, 0335	Power Sky	1279	Seemann	0396
Mx Onda	1659	Predki	0332	SEG	0114, 0332, 0369, 0605, 1075, 1251, 1626
Myryad	0200	Preisner	0132, 0396, 1113, 1366	Seleco	0364
Mysat	0713	Premier.....	0853, 0723, 0292, 1429	Septimo	0885, 1375
MySky	1693, 1848, 1850	Primacom	1111	Serd.....	1412
Navex	0332	Primestar	0869	Serino	0610
NEC.....	0496, 1270, 1519, 1617	Promax	0455	Servimat	1611
NEOTION	1334	Proscan	0392, 0566	ServiSat	0713, 1251
Netgem	1322	Proton	1535	Sharp	0494, 1489, 1513, 1517, 1955
Netsat	0099, 0887	QNS.....	1367, 1404	Siemens.....	0173, 0396, 1334, 1429, 1657
Neuf TV	1322	Quadral.....	0369	Silva	0299, 0335
Neuhaus.....	0607, 0713	Quali-TV	1955	Skantin	0713
Neuling	0132, 1232	Quelle	0299, 0607	SKR	0713
Neusat	0713, 1279, 1331	Radiola	0200	SKY	0856, 1856, 0099, 0847, 0887, 1175, 0711, 1656, 1662, 1693, 1848, 1850
Neveling	1161	RadioShack	0566, 0775, 0869	Sky Brazil.....	0856, 0887
Nevir	1659	Radix	0396, 1113, 1317	SKY Italia.....	0853, 1693, 1848
Newton	0396	RCA.....	0392, 0566, 1142, 0775, 0855, 0143, 1291, 1392, 1442	Sky XL	1251, 1412
Next Level.....	0869	Rebox	1214	Sky+	1175
NextWave.....	0732, 1017, 1143	Redstar.....	0369	Skymaster	1200, 0605, 0713, 1075, 1334, 1409, 1567, 1611
Nikko	0723, 0200, 0713	Regal	1251	Skymax	0200
Noda Electronic	0885, 1704	RFT	0200	Skyplus.....	1232, 1334, 1412
Nokia	0853, 0723, 0455, 1023, 1223, 1311, 1723	Roadstar.....	0853, 0713	SkySat	0114, 0605, 0607, 0713
Nordmende	0455, 1611			Skyvision	0364, 1334
Novis	0332				
OctalTV	1505, 1294				
Omega	0887				
Opentel.....	1232, 1412				
Optex	0114, 0364, 0713, 1283, 1611				
Optimus.....	0724				

SL.....	0132, 0299, 1294, 1672
SM Electronic.....	1200, 0713, 1409
Smart	0132, 0396, 0713, 1113, 1232, 1404, 1413
Sony.....	0639, 1639, 0847, 0853, 0292, 0163, 0275, 0282, 0294, 0455, 1524, 1558, 1640
SR.....	0132
Star.....	0887
Star Choice.....	0869
Star Trak.....	0772, 0869
Starland.....	0713
Starlite.....	0200
Starring.....	0332
Stream.....	1848
Strong.....	0853, 0820, 0879, 0132, 0125, 0369, 0713, 1159, 1284, 1300, 1409, 1626, 1765
Sunny.....	1300
Sunny Sound.....	0369
Sunsat.....	0713
Sunstar.....	0642, 0132, 0369
Supermax.....	1143, 1283
Supernova.....	0887
Systec.....	1334
Tagra.....	0364
Tantec.....	0455
Targa.....	1807
Tatung.....	0455
TBoston.....	1659
TCL.....	1143
Teac.....	1227, 1251, 1322
Tecatel.....	1200
Techniland.....	0364
TechniSat.....	0114, 0396, 0455, 1099, 1100, 1195, 1197, 1322
Technomate.....	1283, 1610
Technosat.....	1143, 1206, 1331
Technosonic.....	1672
Technotrend.....	1429
Technowelt.....	0132, 0607
Techsan.....	1017
Techwood.....	0114, 1284, 1626
tekComm.....	1017
Telasat.....	0605, 0607
Tele System Electronic.....	0396, 1251, 1409, 1611, 1801
TeleClub.....	1367
Teleka.....	0396, 0607
Telesat.....	0605, 0607
Telestar.....	0114, 1099, 1100, 1251, 1334, 1610, 1626
Telesystem.....	1801
Teletech.....	0114
Televes.....	0132, 0455, 1214, 1300, 1334, 1742
Televisa.....	0887
Telewire.....	0364, 1232
Tempo.....	1143
Tensai.....	0332

Tevion.....	0713, 1409, 1593, 1622, 1672
Thomson.....	0392, 0566, 0847, 0853, 0820, 1175, 0292, 0711, 0713, 0607, 0455, 0885, 1046, 1291, 1534, 1543, 1662
Thorn.....	0455
Tiny.....	1672
Tioko.....	0132
Tivo.....	1142, 1442, 1443, 1444
Tokai.....	0200
Tonna.....	0364, 0455, 0713, 1611
Topfield.....	1206, 1207, 1208, 1545, 1783, 1824
Toshiba.....	0749, 1749, 0790, 0819, 0455, 0486, 1285, 1446, 1501, 1516, 1530
TPS.....	0820, 1253
Triad.....	0321, 0335
Triax.....	0853, 0200, 0132, 0114, 0396, 0713, 1113, 1227, 1251, 1291, 1296, 1626, 1742
Trio.....	1075
TT-micro.....	1429
Turnsat.....	0713
Twiner.....	0713, 1611, 1742
UEC.....	0879, 1356
UltimateTV.....	1392, 1640
Uniden.....	0724, 0722, 1521
Unisat.....	0200, 0132
United.....	1251
Unitor.....	0332
Universum.....	0173, 0114, 0299, 0607, 1099, 1251
US Digital.....	1535
USDTV.....	1535
Van Hunen.....	1161
Variosat.....	0173
Vega.....	0369
Ventana.....	0200
Versatel.....	1795
Vestel.....	0114, 1251
VH Sat.....	0299
Viasat.....	1682
Victor.....	0492
Vidtech.....	0321
ViewSat.....	1232
Visionic.....	0125, 1279, 1283
VisionNet.....	1557
Visiosat.....	0114, 0713, 1129, 1413, 1457, 1718, 1742, 1807
Viva.....	0856
Voom.....	0869
VTech.....	0321, 0818
Wavelength.....	1232, 1413
Wetekom.....	0605
Wewa.....	0455
Wharfedale.....	1284
Winbox.....	1801
Winersat.....	0332

Wintel.....	0299, 1161
Wisi.....	0173, 0132, 0299, 0321, 0396, 0455, 0607
World.....	0332
Worldsat.....	0114, 1214, 1251, 1543
XMS.....	1075
Xoro.....	1807
Xrypton.....	0369
Xsat.....	0847, 0713, 1214, 1323
Xtreme.....	1300
Yakumo.....	1413
Yamada.....	1718
Yes.....	0887
Zehnder.....	0114, 0321, 0369, 0504, 0818, 1075, 1232, 1251, 1616
Zenith.....	0856, 1856
Zeta Technology.....	0200
Zodiac.....	0396, 1801

DVD
DVD

3D LAB.....	0503, 0539
4Kus.....	1158
A-Trend.....	0714
Accurian.....	1072, 1416
Acoustic Solutions.....	0730, 0713, 1228, 1242, 1316
Adcom.....	1094
Advent.....	1016
AEG.....	0770, 0790, 0788
AFK.....	1051, 1152
Afreey.....	0698
Aim.....	0672, 0699, 0778, 0833, 1165, 1177
Airis.....	0672, 0826, 1005, 1107, 1224, 1321, 1345
Aiwa.....	0533, 0641
Akai.....	0770, 0695, 0790, 0690, 0705, 0716, 0766, 0779, 0788, 0884, 0898, 0899, 1089, 1115, 1233
Akashi.....	0838
AKI.....	1005
Akira.....	0699, 1321
Akura.....	0898, 1051, 1140, 1171, 1233, 1367
Alba.....	0672, 0539, 0717, 0695, 0730, 0699, 0713, 0783, 0884, 1140, 1530, 1610
Albatros.....	1001
Alco.....	0790
Alize.....	1151
All-Tel.....	0835, 1451
Allegro.....	0869
Altacom.....	1224
Amisos.....	0782
Amitech.....	0784, 0770, 0850
Amoi.....	0852

Amoisonic	0835	Byd:sign	0872	Dansai	0770, 0783, 1115
Amphion Media Works	0872, 1245	C-Tech	0798, 1152	Dantax	0539, 0790, 0713, 0723, 1089
Amstrad.....	0770, 0713, 1151, 1173, 1367, 1407	California Audio Labs.....	0490	Daytek	0872, 1005
Amuseer	1351	Cambridge Audio	0751, 1109, 1589	Dayton	0872
AMW	0872, 1245	Cambridge Soundworks	0690	DCE	0831
Ansonic	0831, 0759, 1316, 1351	Campomatic Digital	1051	DEC	0778, 0818
Apex Digital.....	0533, 0672, 0717, 0755, 0794, 0796, 0797, 0830, 1004, 1020, 1056, 1061, 1100, 1126	Cary Audio Design	1477	Decca	0770, 1115
Aria	0893	Cat.....	0699, 0789, 1421	Denon	0490, 0634, 1282, 1634
Arianet.....	0818, 0893	CAVS	1057	Denver	0672, 0699, 0778, 0788, 0898, 1056, 1104, 1107, 1165, 1177, 1265, 1316, 1321
Aristona.....	0539, 0646	CCE	0730	Denzel	0665
Arrgo	1023	Celestial	1020	Desay	0800, 0843, 1407, 1455
Asono	1224	cello	1730	Dgtec	0672
Aspire Digital	1168, 1407	Centrex.....	0672, 1004	Diamond.....	0651, 0768, 0790, 0751, 0778
Astar	1489	Centrios.....	1577	Diamond Vision	1316, 1609, 1610
Atacom	1224	Centrum	0713, 0779, 0789, 1005, 1227	Dick Smith Electronics	0833, 1152, 1483, 1730
Audiologic	0736	CGV.....	0751, 1115	Digihome	0713
Audiosonic	0690, 1265	Changhong	0627, 1061	DigiLogic	0713
Audiovox	0717, 0790, 1041, 1071, 1072, 1121, 1122	Cinea	0831, 0841	digiRED.....	0717
Audioworld.....	0790	Cinego	1399	Digital i	0893
Autovox.....	0713	Cineral.....	0730	DigitalMax.....	1738
Auvio	0843	Cinetec	0713, 0872	Digitor	0651, 0690, 0833, 1005, 1423
Avious	1165	cineULTRA	0699	Digitrex	0672, 1004, 1056, 1100
Awa	0730, 0872	CineVision	0876, 0833, 0869, 1483	Digix Media.....	0826
Axon	0730, 1071, 1072, 1193	Citizen	1003, 0695, 1277	DiK	0831
B & K	0655, 0662	Clairtone	0571	Dinamic	0788
Bang & Olufsen	1696	Classic.....	0730, 1730	Disney	0831, 0675, 1270
Base	1451	Clatronic	0672, 0675, 0788, 0818, 1165, 1177, 1233	DiViDo	0705
Basic Line.....	0713	Clayton.....	0713	DK Digital.....	0831
Baze	0898, 1165	Coby.....	0730, 0778, 0852, 1077, 1086, 1107, 1165, 1177, 1321, 1351	DMTech	0783, 1072
BBK.....	0862, 1224	Codex	1233	Dragon	0831
Beep.....	1163	Commax	1321	DreamX	1151
Bel Canto Design	1571	Compacts.....	0826, 1107, 1265	DSE	0833, 1152, 1483, 1730
Bellagio	1004, 1245	Conia	0672, 0516, 0835, 0852, 1321	DTS.....	0799
Belson	1086	Contel	0788	Dual	0651, 0730, 0831, 0790, 0665, 0675, 0713, 0779, 0783, 1023, 1068, 1085, 1436
Best Buy.....	1089	Continental Edison	0831, 0872	Durabrand	1003, 0831, 0713, 1023, 1127, 1502
Black Diamond.....	0713, 0766, 0833, 0884	Craig	0831	DVD2000	0521
Blaupunkt	0717	Creative	0503, 0539	DVX.....	0768
Blu:sens	1233, 1321, 1489	CrossWood	1446	E:max	1233, 1321
Blue Nova International.....	1321	Crown	0770, 0690, 0713, 0769, 1115	EagleTec.....	0714
Blue Parade.....	0571	Crypto	1228	eBench	1152
Blue Sky.....	0672, 0651, 0695, 0790, 0699, 0713, 0778, 0804, 0843, 1423	Curtis Mathes	1087	ECC	0730
Boghe	1004	Cybercom.....	0831	Eclipse.....	0723, 0751
Boman	0783, 0898, 1005	CyberHome	0714, 0816, 0874, 1017, 1023, 1024, 1117, 1129, 1173, 1502, 1537	Electrohome	1003, 0893
Bose.....	2023	Cydectin	1074	Elfunk	0713, 0850, 0884
Brainwave	0770, 1115	Cytron	0651, 0705, 0716, 1347	Elin.....	0770
Brandt	0503, 0651, 0551	D-Link	1881	Elite	1152
Broksonic	0695, 0868, 1419	D-Vision.....	1115, 1367	Ellion	0850, 1421
Buffalo.....	1882	Daenyx	0872	Elta	0672, 0770, 0690, 0788, 0850, 1051, 1115, 1151, 1173, 1233
Bush.....	0672, 0717, 0730, 0831, 1483, 1436, 1419, 1351, 1177, 1165, 1140, 1128, 1051, 0884, 0879, 0833, 0778, 0758, 0723, 0713, 0699, 0690, 0516	Daewoo	0490, 0784, 0770, 1483, 1443, 1441, 1436, 1242, 1234, 1172, 1169, 1072, 0872, 0869, 0833, 0714, 0705	Eltax	0766, 1233, 1321

Emerson	0591, 0675, 0705, 0821, 1268	Helios	2080	Koss	0651, 0769, 0896, 1061, 1423
Encore	0698	Henss	0713	Kreisen	1421
Enterprise	0591	Himage	1089	KXD	0857, 1321
Entivo	0503, 0539	HiMAX	0843	Landel	0826
Enzer	0784, 0770, 0766, 1228	Hitachi	0573, 0664, 0695, 0665, 0713, 0857, 1247, 1664	Lasonic	0627, 0798, 0789, 1173
ESA	0821, 1268, 1443	Hiteker	0672	Lawson	0768, 0716
EuroLine	0675, 0788, 1115, 1233, 1351	Hoeher	0651, 0831, 0713, 0826, 1004, 1224	Lecson	1533
Fenner	0651	Home Electronics	0770, 0730	Leiker	0872
Ferguson	0651, 0695, 0713, 0884, 0898, 1730	Home Tech Industries	1107, 1224	Lenco	0651, 0770, 0699, 0713, 0778, 1165, 1177
Finlux	0672, 0591, 0741, 0770, 0751, 0783, 1165	Hoyo	0665	Lenoir	1228
Fintec	1169	Humax	0646, 1588	Lenoxx	0690, 0838, 1127
Firstline	0651, 0713, 0799, 0843, 0869, 1530	Hyundai	0766, 0783, 0850, 1061, 1228	Lexia	0768, 0699
Fisher	0670	I-O Data	1405	LG	0591, 0741, 0790, 0801, 0869, 1526
Funai	0695, 0675, 1268, 1334	Ingelen	0788	Lifetec	0651, 0831, 1347
Fusion	0862	Ingersol	1023	Limit	0768, 0716, 1104
Gateway	1073, 1077, 1158, 1194	Initial	0839, 0717, 1472	LiteOn	1058, 1158, 1416, 1440, 1656, 1738
GE	0522, 0815, 0717	Inno Hit	0713	Lodos	0713
General Electric	0717	Innovative Technology	1542	Loewe	0539, 0741, 0511, 0885
Germatic	1051	Insignia	1013, 1268	Logik	0713, 0884
Global Link	1224	Integra	0571, 0627, 1634	Logix	0705, 0783
Global Solutions	0768	Irradio	0869, 1115, 1224, 1233	Luker	1367
Global Sphere	1152	IRT	0783, 1489	Lumatron	0741, 0695, 0705, 0713, 0833, 1115, 1321
Go Video	0573, 0744, 0717, 0741, 1730, 1483, 1443, 1304, 1158, 1144, 1099, 1075, 1044, 0869, 0833, 0783, 0715	ISP	0695	Lunatron	0741
Go Vision	1071, 1072	Jamo	1036	Luxman	0573
GoldStar	0591, 0741, 0801, 0869	Jaton	0665, 1078	Luxor	0713, 1004, 1730
Goodmans	0651, 0730, 0790, 0690, 0713, 0723, 0783, 0833, 0879, 1004, 1140, 1177, 1316, 1423, 1530, 1730	Jay-tech	1265	Magnasonic	0651, 0675, 0769
GP Audio	1140	JBL	0702	Magnavox	0503, 0539, 0646, 0675, 0713, 0821, 0885, 1140, 1177, 1268, 1472, 1506
GPX	0741, 0699, 0769	JDB	0730	Magnex	0723, 1165, 1489
Gradiente	0490, 0651	JDV	1367	Magnum	1436
Graetz	0665	Jeken	0699	Majestic	1107, 1345
Gran Prix	0831, 0898	Jensen	1016	Malata	0782, 1159
Grandin	0713, 0716, 1173, 1233	Jeutech	0766	Manhattan	0705, 0713
Greenhill	0717	JMB	0695	Marantz	0503, 0539, 0675, 1627
Grundig	0539, 0651, 0551, 0695, 0790, 0670, 0705, 0713, 0775, 1004, 1036, 1128, 1177, 1436, 1730	JNC	0672	Mark	0713
Grunkel	0770, 0831, 0790, 1316	JSI	1423	Marquant	0770
GVG	1169	JVC	0503, 0539, 0558, 0623, 0867, 1164, 1241, 1275, 1597, 1602	Matsui	0672, 0651, 0695, 0713, 0884, 1004, 1316, 1730
H & B	0713, 0818, 0841, 0850, 1233, 1421	jWin	1049, 1051	Maxdorf	0788
Haaz	0751, 1152	Kansai	1107	Maxent	1347
Haier	0843	Kansas Technologies	1233, 1530	Maxim	0713, 0872, 1242, 1367
Hanseatic	0741, 0790, 0783	Karcher	0783	Maya	1345
Harman/Kardon	0582, 0702	Kawasaki	0790	MBO	0730, 0690, 1730
HCM	0788	Kendo	0672, 0831, 0699, 0713	McIntosh	1533, 1273
HDT	0705	Kennex	0770, 0713, 0898	MDS	0713, 0778
HE	0730, 1163	Kenwood	0490, 0534, 0682, 0737, 1063	Mecotek	0770
		Kihiro	0770	Medion	0651, 0630, 0831, 0652, 0716, 0758, 0783, 0879, 1006, 1107, 1165, 1270, 1345, 1347, 1423
		King DHome	0799	MEI	0790
		Kingavon	0818	Memorex	0695, 0831, 0690, 1270
		Kiss	0665, 0841, 1523		
		KLH	0815, 0717, 0790, 1020, 1149, 1261		
		Kloss	0533		
		Koda	1230		
		Konka	0711, 0719, 0720, 0721		

Metronic	0690	Oritron	0651	1013, 1022, 1132, 1193, 1769	
Metz	0525, 0571, 0713	Ormond	0713	0571	
MICO	0723, 0751, 1223	Otic	0826, 1455	REALmagic	0674
Micromedia	0503, 0539	P&B	0818, 1451	REC	0490, 0766
Micromega	0539, 1005	Pacific	0695, 0831, 0768, 0790, 0713, 0759, 0804	Recco	0698
Microsoft	0522, 1708, 2083	Packard Bell	0831	Redstar	1003, 0770, 0759, 0763, 0788, 0898, 1107, 1345
Microstar	0831	Palladium	0695, 0713, 0779	Relisys	1347
Minato	0752	Palsonic	0672, 0835, 0852, 1056, 1321	Reoc	0768, 0752
Minax	0713	Panasonic	0503, 0490, 0571, 0632, 0703, 1010, 1011, 1282, 1362, 1462, 1490, 1579, 1762, 1641	Revoy	0699, 0841
Minerva	0705	Panda	0717, 0789	Rex	0838
Minoka	0770, 1115	Paramount Pictures	0779	Richmond	1233
Minowa	1165	peeKTon	0898, 1224	Rio	0869
Mintek	0839, 0717, 1472	Philco	0790, 0690, 0788, 0862	RJTech	1360
Mirror	0752, 0879	Philips	0503, 0539, 0646, 0675, 0854, 0885, 1158, 1260, 1267, 1340, 1354, 1506, 1755, 2056	Roadstar	0672, 0730, 0690, 0699, 0713, 0818, 0833, 0879, 0898, 1051, 1177, 1227, 1446
Mitsubishi	1521, 0521, 0713, 1403	Philo	1345	Rocksonic	0789
Mizuda	0770, 0818, 0857, 1451	Phonotrend	0699, 1165, 1177	Ronin	0710, 0872
Momitsu	1082	PianoDisc	1024	Rotel	0558, 0623, 1178
Monyka	0665	Pioneer	0490, 0525, 0571, 0142, 0631, 0632, 0638, 1460, 1531, 1571, 1900	Rowa	0717, 0516, 0759, 0823, 0872, 1004
MPX	0843	Playgo	1265	Rowsonic	0789
MTlogic	1265	Plu2	0850	S&V	1165
Mustek	0730, 1730	Pointer	0784	Saba	0651, 0551, 0769
Mx Onda	0651, 0751, 1223	Polaroid	1020, 1061, 1086, 1245, 1316, 1478, 1480, 1482	Sabaki	0798
Myryad	0894	Polk Audio	0539	Saivod	0831, 0759, 1367
Mystral	0831	Portland	0770	Salora	0741, 1446
NAD	0741, 0692	Powerpoint	0758, 0872, 1005	Sampo	0698, 0752, 1321, 1347, 1501
Naiko	0770, 1004, 1367	Presidian	0675, 1072, 1738	Samsung	0490, 0573, 0744, 0199, 0820, 0899, 1044, 1075, 1635
Nakamichi	1222	Prima	0766, 1016, 1228	Sansui	0784, 0695, 0768, 0716, 0751, 0763, 1051, 1228, 1230, 1316
Narita	1367	Prima Electronic	0766	Santosh	1115
NEC	0741, 0692, 0785, 0869, 1404	Primare	1467	Sanyo	0695, 0670, 0675, 0713, 0873, 1228, 1334
Nesa	0717, 1603	Princeton	0674	Scan	0705, 0835, 0850
Neufunk	0665	Prinz	0831	ScanMagic	0730, 1730
NeuNeo	0509, 1454	Prism	0831, 0705, 1089	Schaub Lorenz	0770, 0788, 1115, 1151, 1165
Nevir	0770, 0831, 1197	Pro2	1107, 1345	Schneider	0539, 0646, 0651, 0831, 0790, 0705, 0713, 0779, 0783, 0788, 0804, 0869, 1367
Next Base	0826	ProCaster	1004	Schwaiger	0752
NexxTech	1402	Proceed	0672	Scientific Labs	0768
NFREN	0826	Proline	0672, 0651, 0710, 0833, 1004, 1068, 1483	Scott	0672, 0651, 1005, 1036, 1233, 1423
Nikenny	1089	Proscan	0522	Seeltech	1224, 1451
Nintaus	1051	Proson	0713	SEG	0798, 0665, 0713, 0763, 0872, 0884, 1173, 1483, 1530
Norcent	1003, 0719, 0872, 1107, 1265, 1457	Prosonic	0699, 0752, 1169, 1441	Semp	0503
Nordmende	0831, 1316	ProVision	0730, 0699, 0778, 1107, 1163, 1321	Sensory Science	1158
Noriko	0752	Pye	0539, 0646	Shanghai	0672
Nowa	0843	QONIX	1051, 1177	Sharp	0630, 0675, 0713, 0752, 1256, 1419, 1642
Nu-Tec	0516, 1228	Qwestar	0651	Sharper Image	1117
Okano	0752	Radionette	0741, 0869	Sherwood	0717, 0741, 0770, 0633, 1043, 1077
Olidata	0672	RadioShack	0571		
Omni	0690, 0698, 0778, 0782, 0833, 0838, 0862, 1104	Raite	0665		
Onix	0838	RCA	0522, 0571, 0717, 0790, 0769, 0822,		
Onkyo	0503, 0627, 0792, 1417, 1418, 1612, 1627				
Oopla	1158				
Oppo	1224, 1525				
Optim	0843				
Optimus	0525, 0571				
OptoMedia Electronics	0896				
Orava	0818				
Orbit	0872				
Orion	0695, 1128, 1233, 1419				

Shinco	0717, 1472
Shinsonic	0533, 0839
Siemssen.....	1382
Sigma Designs	0674
Sigmatek	1005, 1224
Siltex	1224
Silva	0788, 0898
Silva Schneider	0831, 0898
SilverCrest.....	1152
Simaudio	0885
Singer	0768, 0690, 0716, 0751
Sinudyne	1316
Sistemas	0672
Skantic	0539, 1003, 0713
Skymaster	0730, 0768
Skysonic.....	0766
Skyworth	0766, 0898
Sliding	1115
Slim Art.....	0784
SM Electronic.....	0730, 0768, 0690, 1152
Smart	0705, 0713
Sonai	0755
Sonashi	0831, 0716
Sonic Blue.....	0573, 0715, 0783, 0869, 1099
Sony.....	0533, 1533, 0864, 0573, 0630, 1017, 1033, 1069, 1070, 1431, 1432, 1433, 1516, 1536, 1548, 1633
Sound Color.....	1233
Sound Mobile.....	1298
Soundmaster.....	0768
Soundmax.....	0768
Soundwave	0783
Sova.....	1122
Spectra.....	0872
Standard	0651, 0831, 0768, 0788, 0898
Star Clusters	1152, 1227
Starlogic	1005
Starmedia	0818, 1005, 1224
Stevison	1367
Strong	0713
Sungale	1074, 1532
Sunkai	0770, 0850
Sunstech	0831, 1072
Sunwood	0788, 0898
Superscan	0821
Supervision	0768, 1152
Supratech	0893
SVA.....	0672, 0717, 0752, 0860, 1105
Sylvania.....	0630, 0675, 0821, 1268
Symphonic	0675, 0821, 1268, 1334
Synn.....	0768
TAG McLaren	0894
Tandberg	0713
Tangent	1321
Targa	1227
Tatung	0770

Tchibo	0741
TCM.....	0741, 0790
Teac.....	0571, 0717, 0741, 0768, 0790, 1483, 1227, 1197, 1165, 1006, 0833, 0809, 0759, 0758, 0692, 0675, 0516
Tec.....	0898
Technica	1367
Technics	0490, 0703
Technika	0770, 0831, 1115, 1165, 1489
Technisson	1115
Technosonic	0730, 1051, 1115
Techwood.....	0692, 0713, 1530
Tedalex	0768, 0690, 1004, 1228
Telefunken	0790, 0758, 0789, 0833, 1483
Teletech	0768, 0713
Tensai	0651, 0770, 0690
Terapin.....	1031
Tevion	0651, 0798, 0768, 0652, 0833, 0898, 1036, 1227, 1347, 1382, 1483, 1730
Theta Digital	0571
Thomson	0522, 0551, 0511
Tiny.....	1489
Tivo.....	1503, 1588
Tokai	0784, 0790, 0665, 0698, 0788, 0898
Tokaido.....	0698
Tokiwa	0716
Tom-Tec.....	0789
Top Suxess.....	1224
Toshiba	0503, 0573, 0539, 0695, 1045, 1154, 1503, 1510, 1588, 1769
Trans Continens	0826
TRANS-continents	0831, 0826, 0872, 1165, 1321, 1327
Transonic	0730, 1165
Tredex	0799, 0800, 0803, 0804, 0843
TruVision	0857, 1451
TSM.....	1224
TYT	0705
Umax.....	0690, 1151
Unimax	0770
United	0695, 0730, 1489, 1446, 1367, 1351, 1228, 1173, 1165, 1152, 1115, 1072, 0884, 0826, 0788, 0713, 0699, 0675
Universum	0591, 0741, 0790, 0713, 0779, 0869, 1227, 1530
Uptek	0763
upXus	1345
Urban Concepts	0503, 0539
US Logic.....	0839
V	1064, 1126, 1226
Valor	1298
Venturer.....	0790
Vestel	0713, 0884, 1530
Vialta	1509
Victor	1241, 1597

Vieta	0705, 1265
Viewmaster.....	0862, 1224
Vizio	1064, 1126, 1226
Vocopro	1027, 1360
Voxson	0730, 0831, 0690
Vtrek	1228
Waitec	1151, 1224, 1233
Walkvision	0717
Waltham	1530
Welkin	0831
Wellington.....	0713
Weltstar	0713
Wesder	0699
Wharfedale	0790, 0698, 0751, 0752
Wilson	0831, 1233
Windsor	0713
Windy Sam	0573
WIZE.....	1115
Woxter	1005, 1151, 1224
Xbox	0522, 1708, 2083
Xenius	0790
XLogic	0768, 1152, 1228
XMS.....	0770, 0788
Xoro.....	1173, 1183
Xwave	1001
Yakumo	0652, 1004, 1056, 1056, 1151, 1158, 1416, 1489
Yamaha	0490, 0539, 0646, 0545, 1282, 1354
Yamakawa	0665, 0710, 0872, 1104, 1489
Yukai	0730, 1730
Zenith	0503, 0591, 0741, 0869
Zennox	1265
Zeus.....	0784
Zoece	1265

VCR

VCR

A-Mark	0037, 0240, 0000, 0278, 0046
ABS	1972
Accent	0072
Admiral	0060, 0048, 0039, 0047, 0104, 0121, 0209, 0020, 0062, 0065, 0479
Adventura	0037, 0240, 0000
Adyson	0072
Aiko	0278
Aim	0278, 0348, 0642, 0020
Aiwa.....	0037, 0032, 0000, 0209, 0041, 0348, 0307, 0352, 0124, 0479, 0742, 1137, 1284, 1291, 1332, 1336
Akai.....	0037, 0240, 0041, 0348, 0642, 0352, 0315, 0020, 0053, 0061, 0175, 0242

Akiba	0072	Calix	0037	DirecTV	0739, 2033
Akitan	0295	Candle	0037, 0038	Domland	0209
Akura	0041, 0072, 0271	Canon	0035, 0034	DSE	0642, 0579
Alba	0081, 0000, 0209, 0072, 0278, 0348, 0352, 0315, 0020, 0295	Capehart	0002, 0020, 0062	Dual	0081, 0000, 0041, 0278, 0348
Alienware	1972	Carena	0081, 0209	Dumont	0081, 0000, 0104, 0105
Allegro	0039, 1137	Carrefour	0045	Durabrand	0039, 0038, 0642, 0593
Allorgan	0240	Carrera	0240	Dynatech	0240, 0000
Allstar	0081	Carver	0035, 0081	Elbe	0278, 0038
Ambassador	0020	Casio	0000	Elcotech	0072
America Action	0278	Cathay	0278	Electrohome	0060, 0037, 0240, 0000, 0043, 0209, 0061
American High	0035, 0081	Catron	0020	Electroponic	0037
Amoisonic	0479	CCE	0072, 0278	Elin	0240, 0051
Amstrad	0000, 0072, 0278	Centrum	0593	Elsay	0072
Anam	0162, 0037, 0240, 0278, 0579, 1037	CGE	0000, 0041	Elta	0072, 0278
Anam National	0162, 1562, 0454, 0579, 1162	Changhong	0048, 0081	Emerald	0184, 0121, 0211
Anitech	0072	Cimline	0209, 0072	Emerex	0032
Ansonic	0000	Cineral	0278	Emerson	0035, 0037, 0184, 0039, 0240, 0045, 0000, 0121, 0043, 0209, 0072, 0002, 0278, 0348, 0561, 0510, 0593, 0479, 0378, 1278, 1479, 0361, 1593, 0343, 0295, 0294, 0212, 0211, 0208, 0202, 0088, 0068, 0061, 0036
Arion	1787	CineVision	1137	ESA	1137
Aristona	0081	Citizen	0035, 0037, 0240, 0000, 0209, 0278, 0036, 0479, 1278	ESC	0240, 0278, 0020
ASA	0037, 0081	Classic	0037	EuroLine	1593
Asha	0240	Clatronic	0000, 0072, 0020, 1593	Europhon	0020
Astra	0035, 0240, 0051	Colortyme	0060, 0035, 0045, 0278	Fenner	0020
Asuka	0037, 0081, 0000, 0072, 0038	Colt	0000, 0072	Ferguson	0000, 0041, 0278, 0348, 0320, 0053
Audio-Technica	0058	Combitech	0352	Fidelity	0240, 0000, 0072, 0352, 0432
Audiolab	0081	Condor	0278, 0020	Finlandia	0037, 0048, 0081, 0000, 0042, 0104, 0043, 0384, 0046, 0110
Audiosonic	0278	Craig	0037, 0047, 0240, 0072, 0271	Finlux	0081, 0000, 0042, 0104, 0105
Audioton	0020	Criterion	0000, 0072	Firstline	0037, 0045, 0042, 0043, 0209, 0072, 0278, 0348, 0088, 1137
Audiovox	0037, 0278, 0038, 0054	Crosley	0035, 0081, 0000, 0149, 0110	Fisher	0039, 0047, 0000, 0104, 0020, 0046, 0054, 0066
AVA Technology	0615	Crown	0037, 0072, 0278, 0020, 0271	Flint	0209, 0348
Avis	0000, 0072	Curtis Mathes	0060, 0035, 0162, 0240, 0000, 0041, 0278, 0432, 0277, 0454, 0643, 0760, 1035	Frontech	0072, 0020
AVP	0000, 0352	Cybernex	0240, 0051	Fuji	0035, 0033
Awa	0037, 0043, 0278, 0642, 0075, 0579	CyberPower	1972	Fujitsu	0037, 0045, 0000, 0366
Baird	0000, 0104, 0041, 0278, 0046	Cyrus	0081	Fujitsu General	0037
Basic Line	0104, 0072, 0278, 0020, 0046	Daewoo	0037, 0045, 0104, 0209, 0278, 0642, 0352, 0020, 0046, 0210, 0212, 0368, 0561, 0844, 1137, 1278	Funai	0037, 0000, 0072, 0278, 0294, 0593, 1333, 1593
Beaumarck	0240	Dansai	0072, 0278	Galaxi	0000
Beko	0104	Dantax	0352	Galaxis	0278
Bell & Howell	0035, 0048, 0039, 0000, 0104, 0046, 0479	Daytron	0037, 0278, 0020	Garrard	0000
Bestar	0278, 0020	De Graaf	0048, 0081, 0042, 0104, 0046	Gateway	1972
Black Diamond	0642	Decca	0081, 0000, 0067, 0209, 0041, 0352, 0008	GBC	0020
Black Panther	0278	Degraff	0048, 0081, 0042, 0104	GE	0060, 0035, 0048, 0240, 0000, 0149, 0320, 0065, 0077, 0202, 0277, 0760, 0761, 0807, 1035, 1060
Blaupunkt	0162, 0081, 0034, 0227, 0513	Deitron	0278		
Blue Sky	0037, 0209, 0072, 0278, 0348, 0642, 0352, 0742, 1137	Dell	1972		
Bondstec	0072, 0020	Denko	0072		
BPL	0046	Denon	0081, 0042		
Brandt	0041, 0320	Derwent	0041		
Brandt Electronique	0041	Diamant	0037		
Brinkmann	0209, 0348	Diamond	0348		
Broksonic	0184, 0121, 0209, 0002, 0348, 0208, 0211, 0295, 0361, 0479, 1479, 1815	Dick Smith Electronics	0642, 0579		
Bush	0081, 0000, 0209, 0072, 0278, 0348, 0642, 0352, 0315, 0742	Digiton	0642, 0579		

GEC.....	0081	Ingersol.....	0240, 0209	Lunatron.....	1137
Gemini.....	0060	Inno Hit.....	0072, 0020	Lux May.....	0072
General.....	0045, 0020, 0366	Interbuy.....	0037, 0072	Luxor.....	0048, 0047, 0104, 0043, 0072, 0315, 0046, 0062
General Technic.....	0348	Interfunk.....	0081, 0104	LXI.....	0037, 0000, 0042, 0067, 0054
Genexxa.....	0037, 0000, 0104, 0278	Internal.....	0278	M Electronic.....	0037, 0240, 0000, 0038
Go Video.....	0240, 0432, 0232, 0526, 0614, 0643, 1137	International.....	0037, 0278, 0642	Magnadyne.....	0081, 0212
GoldHand.....	0072	Intervision.....	0037, 0000, 0209, 0278, 0348	Magnasonic.....	0037, 0240, 0000, 0072, 0278, 0020, 0082, 0593, 1278
GoldStar.....	0035, 0037, 0039, 0000, 0209, 0278, 0038, 0018, 0054, 0225, 1137, 1237	Irradio.....	0037, 0081, 0072, 1137	Magnavox.....	0035, 0037, 0048, 0039, 0081, 0240, 0000, 0149, 0642, 1781, 1593, 0618, 0593, 0563, 0110, 0054, 0011
Goodmans.....	0037, 0081, 0240, 0000, 0209, 0072, 0278, 0348, 0642, 0352, 0020, 0062, 0343, 0579, 0742	ITT.....	0240, 0104, 0041, 0384, 0046, 0378	Magnin.....	0240
GPX.....	0037	ITT Nokia.....	0240, 0104, 0041	Magnum.....	0642
Gradiente.....	0000, 0008, 1137	ITV.....	0037, 0278, 0020	Manesth.....	0081, 0045, 0209, 0072
Graetz.....	0240, 0104, 0041	Janeil.....	0240	Marantz.....	0035, 0081, 0209, 0038, 0062, 0295, 1381
Granada.....	0035, 0037, 0048, 0081, 0240, 0000, 0042, 0104, 0011, 0046	JBL.....	0278	Mark.....	0000, 0278, 0020
Grandin.....	0037, 0000, 0209, 0072, 0278, 0020, 0742	Jensen.....	0067, 0041	Marta.....	0037
Grundig.....	0081, 0072, 0348, 0320, 0352, 0034, 0207, 0347, 0378, 0742	JMB.....	0209, 0348, 0352, 0742	Mastec.....	0642
Haaz.....	0348	Joyce.....	0000	Master's.....	0278
Hanimex.....	0352, 0295	JVC.....	0184, 0081, 0045, 0067, 0041, 0384, 1707, 1329, 1299, 1283, 1279, 1162, 0486, 0366, 0207, 0061, 0058, 0008	Matsui.....	0037, 0240, 0209, 0278, 0348, 0352, 0036, 0088, 0208, 0295, 0742
Hanseatic.....	0037, 0081, 0209, 0038	Kaisui.....	0072	Matsushita.....	0035, 0162, 0081, 0227, 0367, 0454, 1162
Hantor.....	0020	Kambrook.....	0037	Media Center PC.....	1972
Haojie.....	0240	Karcher.....	0081, 0278, 0642	Mediator.....	0081
Harley Davidson.....	0000	Kathrein.....	1802, 1868, 1869, 1870	Medion.....	0209, 0348, 0642, 0352
Harman/Kardon.....	0081, 0038, 0075	KEC.....	0037, 0278	MEI.....	0035
Harvard.....	0072, 0068	Keen.....	0693	Memorex.....	0035, 0162, 0037, 0048, 0039, 0047, 0240, 0000, 0104, 0209, 0072, 0278, 0348, 0307, 0569, 1262, 1237, 1162, 1048, 1037, 0579, 0479, 0454, 0046, 0062, 0054
Harwood.....	0072, 0068	Kendo.....	0037, 0209, 0072, 0278, 0348, 0642, 0315, 0053	Memphis.....	0072
HCM.....	0072	Kenwood.....	0067, 0041, 0038, 0384, 0046	Mercury.....	0020
Headquarter.....	0046	KIC.....	0000	Metronic.....	0081
Hewlett Packard.....	1972	Kimari.....	0047	Metz.....	1062, 0162, 0037, 0081, 1562, 0227, 0347, 0454, 0836, 1162, 1262
HI-Q.....	0035, 0047, 0000	Kioto.....	0348	MGA.....	0060, 0240, 0043, 0061
Hinari.....	0240, 0209, 0041, 0072, 0278, 0352, 0088, 0208, 0343	KLH.....	0072	MGN Technology.....	0240
Hisawa.....	0209, 0352	Kneissel.....	0037, 0209, 0278, 0348, 0352	Micormay.....	0348
Hischito.....	0045	Kodak.....	0035, 0037	Micromaxx.....	0209
Hitachi.....	0035, 0037, 0081, 0240, 0045, 0000, 0042, 0041, 0384, 1326, 1286, 1037, 0593, 0544, 0105, 0089, 0082, 0065, 0046	Kolin.....	0043, 0041	Microsoft.....	1972
Hoeher.....	0278, 0642	Kolster.....	0209	Midland.....	0240, 0051
Hornophon.....	0081	Korpel.....	0072	Migros.....	0000
Howard Computers.....	1972	KTV.....	0000	Mind.....	1972
HP.....	1972	Kuba.....	0047	Minolta.....	0042, 0105
Hughes Network Systems.....	0042, 0739	Kuba Electronic.....	0047	Mitsubishi.....	0060, 0048, 0047, 0081, 0000, 0042, 0067, 0043, 0041, 0642, 1343, 0807, 0443, 0242, 0214, 0173, 0075, 0061
Humax.....	0739, 1711, 1845, 1853	Kyoto.....	0072	Motorola.....	0035, 0048
Hush.....	1972	Lenco.....	0278		
Hypson.....	0037, 0000, 0209, 0072, 0278, 0352	Leyco.....	0072		
HYTEK.....	0047, 0000, 0072, 0036	LG.....	0037, 0240, 0045, 0000, 0042, 0209, 0278, 0038, 0051, 0053, 0225, 1037, 1137, 1237		
iBUYPOWER.....	1972	Lifetec.....	0209, 0348		
Imperial.....	0000	Linksys.....	1972		
		Lloyd's.....	0240, 0000, 0072, 0038, 0036, 0208		
		Loewe.....	1062, 0162, 0037, 0081, 1562, 0105, 0454, 1262		
		Logik.....	0240, 0000, 0209, 0072, 0011		
		Luker.....	0579		
		Lumatron.....	0278, 0593, 1137		

Movie Walker.....	0072	Palsonic.....	0000, 0072, 0642	Randex	0037
MTC	0240, 0000, 0072	Panama	0035	Rank	0041
MTX.....	0000	Panasonic	1062, 0035, 0162, 0000, 1562, 1807, 1393, 1317, 1308, 1293, 1292, 1262, 1244, 1162, 1035, 0836, 0616, 0615, 0614, 0513, 0454, 0378, 0367, 0246, 227, 0225, 0077, 0051, 0020	Rank Arena.....	0041
Multitec	0037			RCA	0060, 0035, 0048, 0240, 0045, 0000, 0042, 0149, 0320, 0065, 0077, 0105, 0058, 0202, 0211, 0054, 0277, 0760, 0761, 0807, 0880, 1035, 1060
Multitech	0039, 0000, 0072, 0020	Pathe Cinema.....	0043, 0036	Realistic	0035, 0162, 0037, 0048, 0047, 0240, 0000, 0104, 0121, 0278, 0046, 0062, 0065, 0066, 1162
Murphy	0000	Pathe Marconi.....	0041	Reoc	0348
Myryad	0081	Penney	0035, 0162, 0037, 0047, 0081, 0240, 0000, 0042, 0067, 0038, 0054, 0077, 1035, 1237	ReplayTV.....	0614, 0616
NAD.....	0240, 0104, 0058	Pentax	0042, 0065, 0105	Rex	0041, 0384
Naiko	0348, 0642	Perdio	0000, 0209	RFT	0072, 0020
NAP.....	0039	Philco	0035, 0081, 0000, 0209, 0072, 0038, 0110, 0479, 0561	Ricavision.....	1972
Nebula Electronics	0033	Philips.....	0035, 0162, 0048, 0081, 0045, 0000, 0209, 0384, 0110, 0062, 0034, 0563, 0593, 0616, 0618, 0739, 1081, 1181, 1381	Ricoh	0034
NEC.....	0035, 0037, 0048, 0104, 0067, 0041, 0278, 0038, 0008, 0082, 0370, 1137, 1287, 1288	Phoenix	0278	Rio	1137
Neckermann.....	0081, 0041, 0208	Phonola	0081	Roadstar.....	0037, 0081, 0240, 0072, 0278, 0038, 0742
Nesco	0000, 0072	Pilot	0037	Royal	0072
Neufunk.....	0209	Pioneer.....	0162, 0081, 0042, 0067, 0058, 1337, 1388, 1390	Runco	0039
New Tech	0072	Polk Audio.....	0081	Saba.....	0041, 0278, 0320, 0384, 0062, 0207
Newave	0037	Portland.....	0278, 0020	Saisho	0209, 0348, 0036, 0088, 0208
Nikkai	0072, 0278, 0020	Precision	0058	Salora	0104, 0043, 0046, 0075, 0443
Nikko	0037, 0278	Presidian	1593	Sampo	0037, 0048
Nikkodo.....	0037, 0278	Prinz	0000, 0088	Samsung.....	0060, 0240, 0045, 0000, 0038, 0432, 0051, 0053, 0077, 0210, 0212, 0739, 0760, 1014
Nikon	0011, 0034	Profitronic.....	0081, 0240	Samtron.....	0240, 0643
Nishi	0240	Proline	0000, 0278, 0642, 0320, 0615	Samurai	0020
Niveus Media	1972	Proscan	0060, 0202, 0760, 0761, 1060	Sanky	0048, 0039
Noblex	0240	Prosco	0278, 0844	Sansei	0048
Nokia	0048, 0081, 0240, 0042, 0104, 0041, 0278, 0315, 0036, 0046, 0378	Prosonic	0209, 0278	Sansui.....	0240, 0000, 0067, 0209, 0041, 0072, 0002, 0348, 0082, 0271, 0479, 1479
Nordmende	0067, 0041, 0320, 0384, 0207	Protec	0000, 0072	Sanyo	0048, 0047, 0240, 0000, 0104, 0067, 0209, 0348, 0046, 0159, 0368, 0369, 0479, 1137, 1330, 1331
Northgate	1972	Protech.....	0081, 0072	Saville.....	0240, 0278, 0352
Nu-Tec	0209	ProVision	0278	SBR	0081
Oceanic.....	0048, 0081, 0000, 0104, 0041, 0046	Pulsar	0039, 0240, 0278, 0051	ScanSonic	0240
Okano	0209, 0072, 0278, 0348, 0315	Pulser	0240, 0051	Schaub Lorenz.....	0000, 0104, 0041, 0348, 0315
Olympus.....	0035, 0162, 0104	Pye	0081, 0000	Schneider	0037, 0081, 0240, 0000, 0042, 0072, 0278, 0348, 0642, 0352, 0110, 1137
Onimax	0642	Qisheng.....	0060	Scientific Atlanta	0008
Onkyo	0222	Quarter	0046	Scott	0184, 0045, 0121, 0043, 0036, 0208, 0210, 0211, 0212, 0593
Optimus.....	1062, 0035, 0162, 0037, 0048, 0047, 0240, 0000, 0104, 0432, 0062, 0058, 0054, 0454, 0593, 1048, 1162, 1262	Quartz	0035, 0047, 0046	Sears	0060, 0035, 0162, 0037, 0048, 0039, 0047, 0033, 0045, 0000, 0042, 0104, 0067, 0043, 0209, 0041, 0072, 1237, 0105, 0066, 0065, 0011, 0058, 0054, 0018, 0034, 0046, 0036
Optonica	0062	Quasar	0035, 0162, 0002, 0278, 0077, 0454, 1035, 1162		
Orbit	0072	Quelle	0081, 0208		
Orion	0184, 0240, 0000, 0104, 0121, 0209, 0002, 0278, 0348, 0352, 1815, 1479, 0742, 0479, 0343, 0295, 0294, 0211, 0208, 0088, 0036	Questar.....	0020		
Orson	0000	Radialva.....	0037, 0048, 0081, 0072		
Osaki	0037, 0000, 0072	Radiola	0081		
Osume	0072	Radionette.....	0037, 1137		
Otake	0209	RadioShack.....	0035, 0162, 0037, 0048, 0047, 0240, 0000, 0104, 0046, 0062, 0066, 1037, 1162		
Otto Versand	0081	Radix	0037		
Pace	0352				
Pacific	0000, 0348, 0642, 0742				
Packard Bell.....	1972				
Palladium	0037, 0209, 0041, 0072, 0348				

Seaway	0278	SVA	0000		0043, 0209, 0041, 0384, 0352, 0432, 1384, 1386, 1972, 1325, 1323, 1996, 1290, 1289, 1145, 1008, 0845, 0828, 0742, 0544, 0366, 0212, 0210, 0066, 0062, 0054, 0008
SEG	0081, 0240, 0072, 0278, 0642, 0561	Sylvania	0035, 0081, 0000, 0043, 0110, 0593, 1593, 1781	Tosonic	0278
SEI	0081	Symphonic	0240, 0000, 0002, 0593, 1593	Totevision	0037, 0240
Sei-Sinudyne	0081	Systemax	1972	Touch	1972
Seleco	0037, 0041, 0384, 0008, 0020	T+A	0162	Towada	0072
Semivox	0045, 0209	Tagar Systems	1972	Toyoda	0278
Semp	0045	Taisho	0209, 0088	Tradex	0081
Sentra	0072, 0278, 0020	Tandberg	0278	Trakton	0020
Setron	0072	Tandy	0000, 0104	Triad	0278
Sharp	0037, 0048, 0047, 0032, 0000, 0209, 0569, 0062, 0065, 0363, 0807, 0848, 1048, 1285, 1400, 1815	Tashiko	0037, 0048, 0081, 0240, 0000	Triumph	0208
Shinco	0000	Tatung	0048, 0081, 0045, 0000, 0067, 0043, 0209, 0041, 0348, 0352, 0008, 0053, 0366	Trix	0037
Shintom	0039, 0240, 0000, 0104, 0072, 0208	Tchibo	0348	Uher	0240
Shivaki	0037	TCM	0348	Ultra	0045, 0278, 0020
Shogun	0240, 0051	Teac	0037, 0000, 0067, 0041, 0072, 0278, 0307, 0642, 0526, 0593, 0844, 1593	Ultravox	0278
Shorai	0088	Tec	0072, 0020	Unitech	0240, 0051
Siemens	0037, 0081, 0104, 0320, 0046, 0054, 0347, 0510	Tech Line	0072	United	0348, 0742, 1593
Siera	0081	Technics	0035, 0162, 0037, 0081, 0000, 0246, 1162	Universum	0037, 0081, 0240, 0000, 0104, 0209, 0348, 1137
Signature	0060, 0035, 0037, 0048, 0000, 0149, 0046, 0065, 0066, 0479	TechniSat	0348	Vector	0045
Silva	0037	Technosonic	0352	Vector Research	0184, 0038
Silver	0278	Teco	0035, 0037, 0048, 0041, 0038	Vextra	0072
SilverCrest	0642	Tedex	0037, 0209, 0348, 0642	Victor	0067, 0041, 0384, 0008, 0370, 1283, 1299
Singer	0037, 0240, 0045, 0072, 0348, 0271	Teknika	0035, 0037, 0000	Video Concepts	0045, 0061, 0210, 0242
Sinudyne	0081, 0209, 0352	Teleavia	0041	Video Pro	0020
Smaragd	0348	Telecorder	0240	Video Technic	0000
Solavox	0020, 0034	Telefunken	0209, 0041, 0278, 0642, 0320, 0384, 0208, 0593	Video Track	0443
Sonic Blue	0614, 0616, 0643, 1137	Telenet	1784	Videomagic	0037
Sonneclair	0072	Telestar	0037	VideoPro	0020
Sonographe	0046	Teletech	0000, 0072, 0278	Videosonic	0240, 0000, 0072
Sonolor	0048, 0046, 0062	Tempest	0020	Viewsonic	1972
Sontec	0037, 0278	Tenosal	0072	Villain	0000
Sonwa	0642	Tensai	0037, 0000, 0072, 0278	Voodoo	1972
Sony	0035, 0048, 0047, 0032, 0033, 0000, 0067, 1972, 1636, 1448, 1447, 1297, 1296, 1295, 1232, 1032, 0640, 0639, 0636, 0586, 0046, 0034, 0011	Tevion	0209, 0348, 0642, 0479	Wards	0060, 0035, 0037, 0048, 0039, 0047, 0081, 0033, 0240, 0045, 0000, 0042, 0043, 0041, 0072, 0038, 0149, 0046, 0058, 0018, 0062, 0065, 0011, 0212, 0479, 0760
Soundmaster	0000	Textet	0278, 0020	Watson	0081, 0642, 0352
Soundwave	0037, 0209, 0348	Thomas	0000, 0002	Weltblick	0037
Ssangyong	0072	Thomson	0060, 0067, 0041, 0278, 0320, 0384, 0202	Wharfedale	0642, 0593, 0615
Stack 9	1972	Thorn	0037, 0104, 0041, 0320, 0036, 0443	White Westinghouse	0000, 0209, 0072, 0278, 0479
Standard	0278	Tisonic	0278	World	0209, 0002, 0348, 0479
Stern	0278	Tivo	0618, 0636, 0739, 1337, 1996	XR-1000	0035, 0240, 0000, 0072, 0208
Strong	0271	TMK	0240, 0000, 0036, 0208	Yamaha	0041, 0038
STS	0042, 0105	TNIX	0037	Yamishi	0072, 0278
Sunkai	0209, 0278, 0348, 0295	Tocom	0240	Yokan	0072
Sunstar	0000	Tokai	0037, 0104, 0041, 0072	Yoko	0037, 0240, 0072, 0020
Suntronic	0000	Topfield	1959, 2045	Yoshita	0072
Sunwood	0072	Topline	0348	Zenith	0037, 0039, 0033, 0000, 0209, 0041, 0278, 0011, 0034,
Supra	0037, 0278, 0348	Toshiba	0081, 0240, 0045, 0000, 0042, 0067,		
Susumu	0037				
SV2000	0000, 0072				

	0479, 1137, 1139, 1479
ZT Group	1972
ZX	0209, 0348, 0352

A-ACC

Audio accessories
Accesorios de audio
Accessoires audio

Accurian	2502
Altec Lansing	2500, 2501
Apple	2503, 2505
DLO	2504, 2509
Griffin	2508
iPort	2506, 2507
NaviPod	2505
Sonance	2506, 2507
TEN Technology	2505

V-ACC

Video accessories
Accesorios de vídeo
Accessoires vidéo

ABS	1272
Accurian	1653
Alienware	1272
Amino	1481
Axonix	1447
Buffalo	1739
CyberPower	1272
D-Link	1554, 1731
Dgtec	1363
Epson	1563, 1650
Gateway	1272
Hewlett Packard	1272, 1267
Howard Computers	1272
HP	1272, 1267
Hush	1272
iBUYPOWER	1272
Keyspan	1344
KoolConnect	1481
LG	1415
Linksys	1272, 1365
Macro Image Technology	1383
Media Center PC	1272
Microsoft	1272, 1805, 2049
Mind	1272
Motorola	1363
MyHD	1383
Niveus Media	1272
Northgate	1272
Packard Bell	1272
Panasonic	1120
Philips	1218
Pinnacle Systems	1447
Pioneer	1010

ReQuest	1245
Ricavision	1272
Roku	1486
Samsung	1190, 1490
Sensory Science	1126
Sharp	1010
Sony	1272, 1324, 1364
Stack 9	1272
SureWest	1481
Sylvania	1563
Systemax	1272
Tagar Systems	1272
Toshiba	1272
Touch	1272
Viewsonic	1272, 1329
Vizio	1126
Voodoo	1272
Xbox	1805, 2049
Zinwell	1363
ZT Group	1272

BOSE RECEIVER

Bose	1629
------------	------

VCR

A-ACC

V-ACC

BOSE-R



298288-001

BOSE[®]
Better sound through research[®]

©2007 Bose Corporation, The Mountain,
Framingham, MA 01701-9168 USA
AM298288 Rev.02 YBZ