

BOSE[®]

CINEMATE™

DIGITAL HOME THEATER SPEAKER SYSTEM

Notice d'utilisation



INFORMATIONS RELATIVES À LA SÉCURITÉ

Veillez lire ce guide

Prenez le temps de lire attentivement les instructions de cette notice d'utilisation. Elles permettent d'installer et utiliser correctement votre système et de bénéficier de ses fonctionnalités avancées. Conservez cette notice d'utilisation pour référence ultérieure.

Le module d'interface doit être utilisé uniquement avec le module Acoustimass® dans le système d'enceintes amplifiées Bose® CineMate™.

AVERTISSEMENT : Afin de limiter les risques d'incendie ou d'électrocution, n'exposez pas l'appareil à la pluie ou à l'humidité.

AVERTISSEMENT : Protégez-le de tout risque de ruissellement ou d'éclaboussure. Ne placez pas d'objets contenant des liquides, tels que des vases, sur l'appareil. Comme avec tout appareil électronique, veillez à ne pas renverser de liquides sur aucune partie de l'appareil. Les liquides peuvent provoquer des pannes et/ou un risque d'incendie.

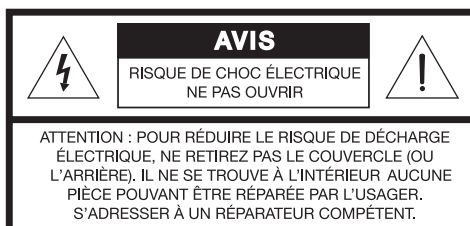
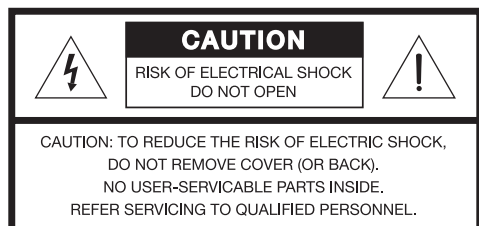

Le symbole représentant un éclair avec une flèche à l'intérieur d'un triangle équilatéral est utilisé pour prévenir l'utilisateur de la présence d'une tension électrique dangereuse non isolée à l'intérieur de l'appareil. Cette tension est d'un niveau suffisamment élevé pour représenter un risque d'électrocution.



The exclamation point within an equilateral triangle, as marked on the system, is intended to alert the user to the presence of important operating and maintenance instructions in this owner's guide.

ATTENTION : Pour prévenir tout risque d'électrocution, assurez-vous que la prise est orientée correctement. Insérez-la complètement.

Remarque : Lorsque la fiche d'alimentation est utilisée comme dispositif de débranchement de l'appareil, elle doit rester facilement accessible.

AVERTISSEMENT : Ne placez jamais d'objets enflammés, tels que des bougies allumées, sur l'appareil.

Limites d'émission de classe B

Cet appareil numérique de classe B est entièrement conforme à la réglementation canadienne sur les équipements pouvant causer des interférences (Canada uniquement).



Please dispose of used batteries properly, following any local regulations. Ne les incinerez pas.

Remarque : Ce produit doit être utilisé à l'intérieur. Il n'a pas été conçu ni testé pour une utilisation en extérieur, dans des véhicules ou sur des bateaux.

CE Ce produit est conforme à la directive CEM 89/336/EEC et à la directive sur les basses tensions 73/23/EEC. La télécommande est conforme à la Directive RTTE 99/5/EC (R+TTED). L'attestation complète de conformité est disponible à l'adresse suivante : <www.bose.com>.

Informations de sécurité complémentaires

Vous trouverez des instructions complémentaires dans le document intitulé **Informations de sécurité importantes** joint au carton d'expédition.

	INTRODUCTION	4
	SYSTEM SETUP	5
	OPERATION	16
	CARE AND MAINTENANCE	22
INTRODUCTION		4
Avant de commencer		4
Renseignements à conserver		4
INSTALLATION		5
Unpacking		5
Choix d'un emplacement pour l'enceinte CineMate™		6
Positionnement du module d'interface		6
Mise en place des enceintes		7
Positionnement du module Acoustimass®		8
Branchement du système		9
Connexion des enceintes au module Acoustimass		9
Connexion du module d'interface au module Acoustimass		10
Branchement de la télévision sur le module d'interface		11
Utilisation des prises de sortie audio du téléviseur		11
Branchement du cordon d'alimentation		11
Voyants de veille et d'alimentation		12
Préparation du téléviseur pour la connexion du système d'enceintes CineMate™		13
Désactivation des haut-parleurs incorporés du téléviseur		13
Sélection de l'option FIXE sur votre téléviseur		13
Installation ou remplacement des piles de la télécommande		14
Préparation de la télécommande pour le contrôle d'autres sources		14
Emplacement des codes d'appareil		14
Pour utiliser la télécommande avec le téléviseur		14
Pour contrôler un appareil mixte		15
UTILISATION		16
Utilisation de la télécommande pour contrôler d'autres sources		16
Utilisation de la télécommande pour regarder la télévision		16
Utilisation de la télécommande pour regarder un film sur DVD		16
Sélection de l'entrée télévisuelle		16
Basculement du contrôle d'un appareil à l'autre		16
Guide d'utilisation de la télécommande		17
Vérification du code d'appareil		21
ENTRETIEN		22
Nettoyage des enceintes		22
Garantie limitée		22
Accessoires		22
Dépannage		22
Service client		23
Caractéristiques techniques		23

INTRODUCTION

Avant de commencer

Nous vous remercions d'avoir acheté le système d'enceintes Bose® CineMate™. Ce système offre des performances acoustiques optimales permettant de profiter pleinement de la qualité sonore de vos DVD et autres systèmes hi-fi et vidéo.

Grâce à la technologie de traitement des signaux TrueSpace™, les enceintes CineMate restituent les effets 3-D des jeux vidéo avec un son encore plus spatial et réaliste lors de la lecture des DVD Surround et autres sources audio. En fait, leurs performances avoisinent celles des systèmes à cinq enceintes de meilleure qualité, tout en utilisant un équipement peu encombrant.

Ce système se compose des éléments suivants :

- petites enceintes faciles à placer,
- superbe module Acoustimass® posé au sol,
- télécommande à infrarouge simple d'utilisation,
- module d'interface autorisant des connexions audio simples avec le téléviseur et la réception de signaux infrarouge de la télécommande.

Aide lors de l'installation

Le système d'enceintes Home Cinema numérique CineMate permet de se connecter facilement au téléviseur et autres équipements Home Cinema. Vous disposez des éléments suivants pour vous aider à installer votre système CineMate :

- Guide d'installation rapide ;
- DVD de configuration ;
- Instructions détaillées dans la section Installation du présent guide d'installation.

Renseignements à conserver

Le numéro de série figure à l'arrière du module Acoustimass.

Numéro de série : _____

Nom du revendeur : _____

Téléphone du revendeur : _____ Date d'achat : _____

Nous vous conseillons de conserver votre reçu et votre carte d'enregistrement avec cette notice d'utilisation.

Unpacking

Déballiez le système avec précaution. Conservez tous les emballages, car ils constituent, en cas de besoin, la façon la plus sûre de transporter le système. Si vous remarquez que l'un des composants du système semble endommagé, n'essayez pas de l'utiliser. Avertissez immédiatement Bose ou un revendeur Bose® agréé. Pour contacter Bose, consultez la liste d'adresses incluse dans le carton d'emballage.

AVERTISSEMENT : Afin d'éviter tout risque d'étouffement, gardez les sacs en plastique hors de portée des enfants.

Assurez-vous que toutes les pièces illustrées sur la Figure 1 figurent dans le carton.

🎵 **Remarque :** C'est le moment de trouver le numéro de série situé à l'arrière du module Acoustimass®. Notez ce numéro sur la carte d'enregistrement de votre produit et dans l'espace prévu à cet effet à la page 4.

Figure 1

Contenu du carton

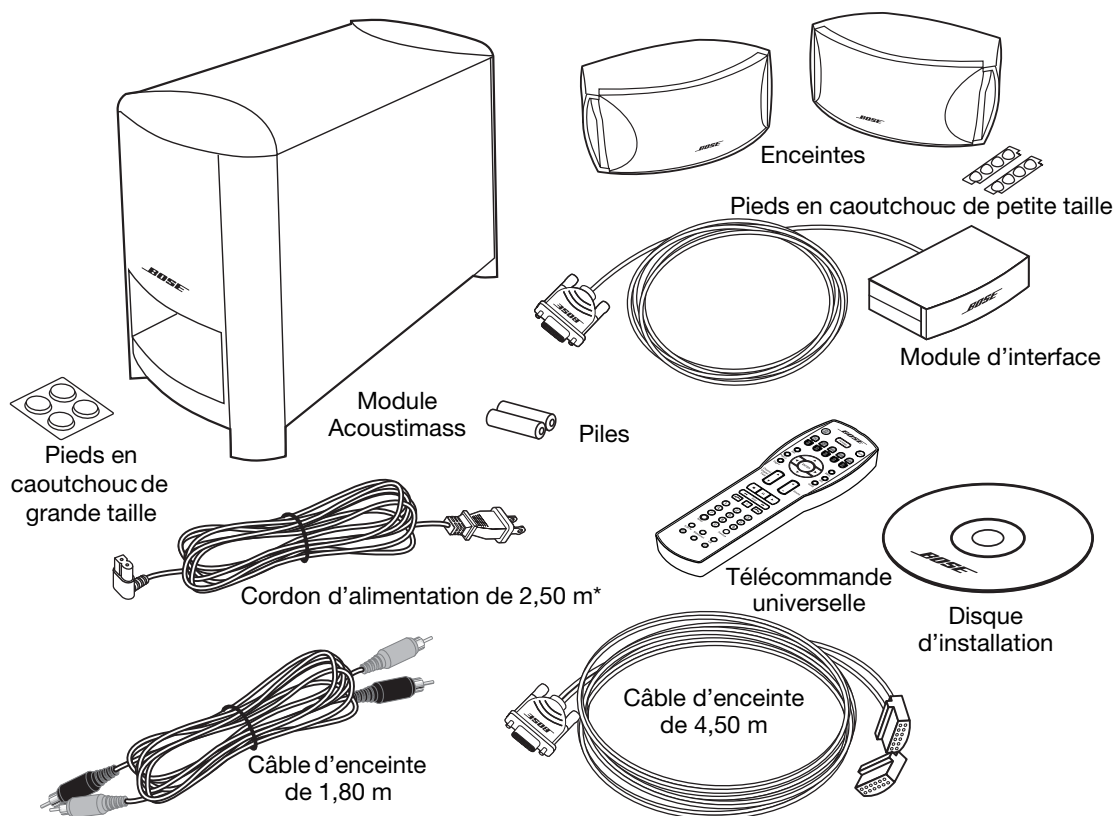

* Le cordon d'alimentation fourni est le modèle approprié pour votre pays.

Choix d'un emplacement pour l'enceinte CineMate™

Tenez compte des recommandations suivantes pour déterminer l'emplacement et le positionnement des enceintes et du module d'interface. Bien que ces recommandations aient pour but d'optimiser les performances, vous pouvez choisir une autre disposition qui corresponde mieux à vos goûts.

🎵 **Remarque :** N'oubliez pas que le module Acoustimass® est la seule partie du système qui doit être connectée à une prise électrique.

Positionnement du module d'interface

Ce module reçoit des commandes de la télécommande universelle et assure les connexions d'entrée audio pour les enceintes CineMate™. La télécommande permet d'activer les enceintes, d'en régler le volume et d'en désactiver ou couper le son.

- Placez le module d'interface sur une surface plane près du téléviseur et des autres équipements Home Cinéma (Figure 2). La ligne de mire ne doit pas être obstruée entre le module d'interface, le téléviseur et la télécommande ou tout autre équipement contrôlé par cette dernière.
- Le module d'interface doit être à au moins 4,6 m du module Acoustimass auquel il est connecté.
- Si vous placez le module d'interface sur une étagère, assurez-vous que la partie avant du module est alignée sur la partie avant de l'étagère. S'il est placé en hauteur, assurez-vous que sa partie avant dépasse légèrement, de façon à ce que l'étagère n'obstrue pas les signaux de la télécommande.
- N'exposez pas le module d'interface aux rayons directs du soleil.
- Retirez la pellicule de protection du récepteur optique situé sur la partie avant du module d'interface.

⚠ **ATTENTION :** Lors du positionnement du module d'interface, évitez d'obstruer les orifices d'aération du téléviseur ou de tout autre appareil électronique.

Figure 2

Exemple d'emplacement du module d'interface

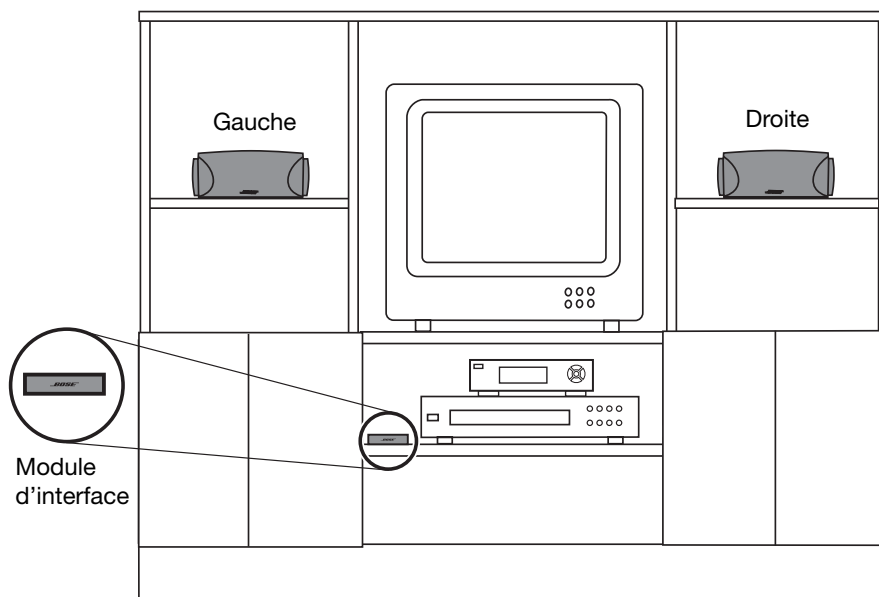

Mise en place des enceintes

Le choix d'un emplacement approprié pour les enceintes vous permettra de profiter pleinement des effets sonores Surround délivrés par le système d'enceintes Home Cinema CineMate™.

- Remarque :** Les haut-parleurs de gauche et de droite sont identiques. Placez l'une des enceintes à gauche du téléviseur et l'autre à sa droite.

 - Placez les enceintes à une distance minimale d'**un mètre l'une de l'autre** afin d'optimiser les performances du son surround (Figure 3).
 - Placez chaque enceinte à **moins d'un mètre du téléviseur**. Si vous ne respectez pas cette recommandation, le son risque de paraître dissocié de l'image du téléviseur (image 3).
 - Si vous utilisez une étagère ou un meuble hi-fi, placez chaque enceinte à **l'avant de la tablette** sur laquelle vous la positionnez. Si vous placez les enceintes au fond d'un espace fermé, vous risquez de modifier la qualité acoustique générale et de diminuer les effets sonores des émissions.
- ATTENTION :** La surface sur laquelle reposent les enceintes doit être stable et plane. Les enceintes risquent de bouger sous l'effet des vibrations, en particulier si elles sont positionnées sur des surfaces lisses, telles que le marbre, le verre ou le bois bien ciré. Si vous placez les enceintes sur une surface lisse, veillez à fixer les petits pieds en caoutchouc sur le dessous de chaque enceinte. Pour obtenir des pieds en caoutchouc supplémentaires (référence 178321), contactez le service après-vente de Bose®. Pour contacter Bose, consultez la liste d'adresses incluse dans le carton d'emballage.
- Remarque :** Les enceintes peuvent être installées sur des supports de fixation, des pieds de table ou des pieds de sol Bose. Pour plus d'informations sur les commandes, reportez-vous à la section « Accessoires » page 22. Il est également possible de commander des câbles supplémentaires ou plus longs.

Figure 3

Position recommandée des enceintes gauche et droite

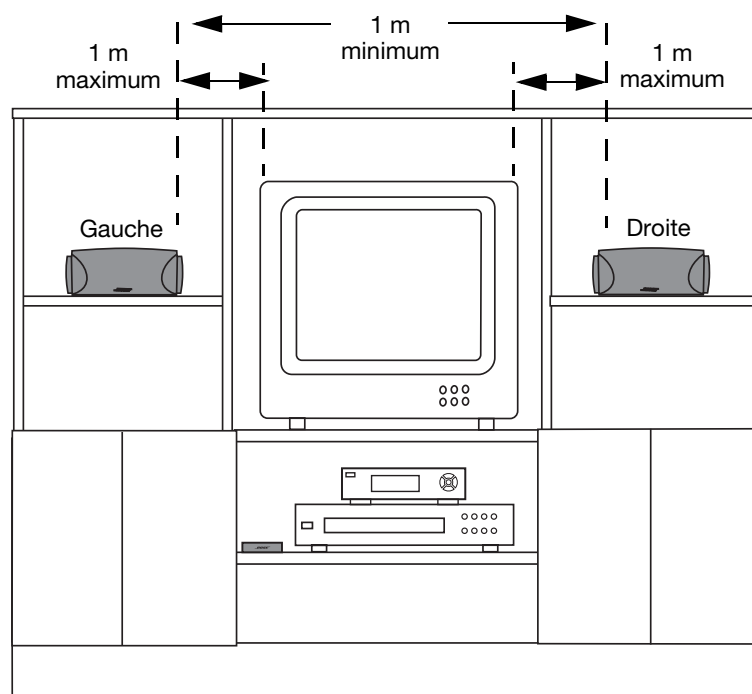

INSTALLATION

- Placez les enceintes sur leur base uniquement, avec le logo de Bose® à l'endroit.

Figure 4

Orientation recommandée des enceintes



- Orientez les enceintes directement vers la zone d'écoute (Figure 5). Ne les placez pas dans un angle. **Si vous orientez l'une des enceintes ou les deux vers l'intérieur ou l'extérieur de la zone d'écoute, vous risquez de modifier de façon significative les performances du système.**

Figure 5

Emplacements recommandés pour les enceintes

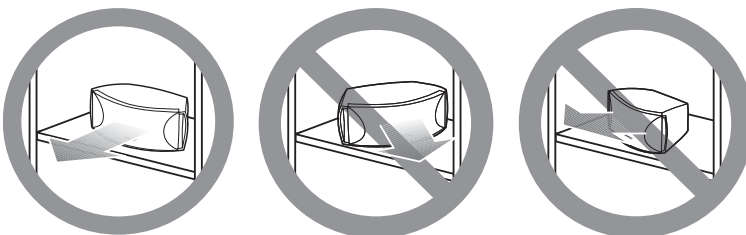
**Positionnement du module Acoustimass®**

- Placez le module du même côté de la pièce que le téléviseur et les enceintes (Figure 6).
- Placez le module à une distance minimale d'un mètre du téléviseur afin d'éviter toute perturbation de l'image.
- Positionnez le module à portée du câble du module d'interface et d'une prise secteur.
- Choisissez un emplacement pratique (sous une table, derrière un canapé, un fauteuil ou des rideaux), mais veillez à NE PAS OBSTRUER les orifices d'aération du module.

Figure 6

*Recommandé
Module Acoustimass
Acoustimass*

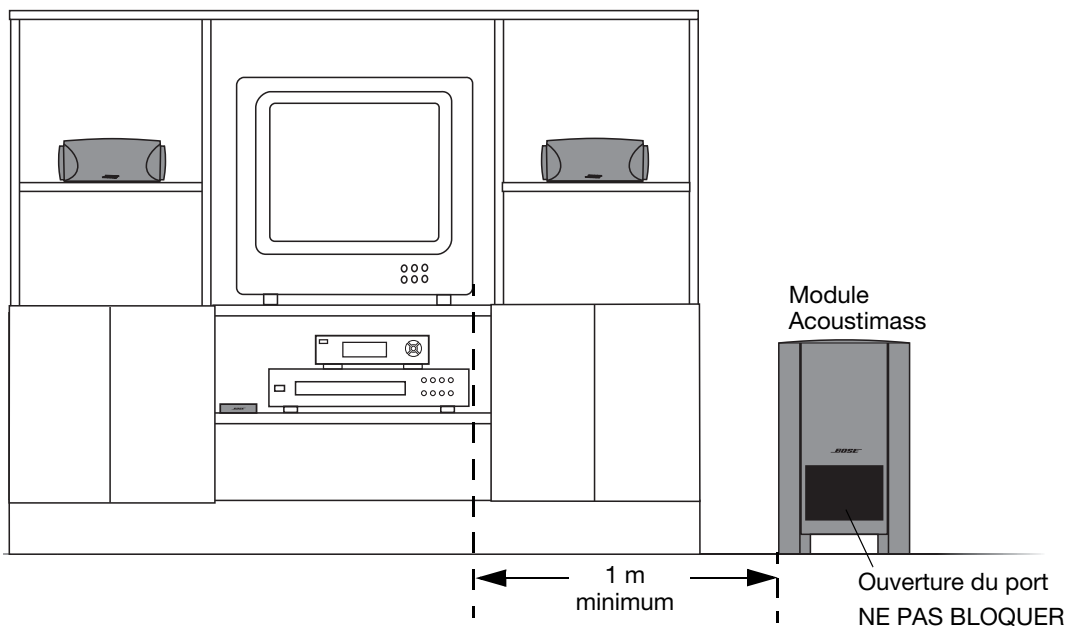

- Dirigez le port du module vers l'intérieur de la pièce ou le long du mur pour prévenir les risques de sur-amplification des basses.
- Positionnez le module Acoustimass® verticalement sur ses pieds. Ne le faites pas reposer sur un côté ou sur toute autre extrémité (Figure 7).
- Fixez les grands supports en caoutchouc sous chaque pied du module. Les pieds en caoutchouc améliorent la stabilité du module et limitent les risques de rayures.

Figure 7

Orientation recommandée pour le module

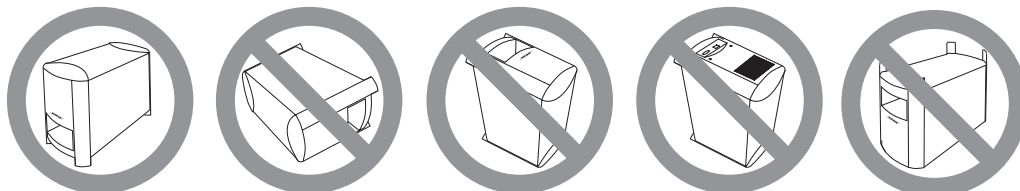

⚠ ATTENTION : Ne bloquez pas les ouvertures situées à l'arrière du module. Ces ouvertures permettent d'assurer la ventilation des circuits intégrés.

⚠ ATTENTION : Le module Acoustimass génère un champ magnétique. Bien que celui-ci ne représente pas un danger immédiat pour vos cassettes vidéo, vos cassettes audio ou tout autre support magnétique, vous devez éviter de ranger ce type de support sur ou à proximité du module.

Branchement du système

Grâce aux prises identifiées par des symboles situées à l'arrière du module Acoustimass et aux câbles spécifiques fournis avec le système, les branchements s'effectuent rapidement et simplement.

⚠ ATTENTION : Ne branchez pas le module Acoustimass sur la prise de courant avant que toutes les connexions soient établies.

Connexion des enceintes au module Acoustimass

1. Sur le panneau arrière du module Acoustimass, insérez la fiche simple du câble d'enceintes dans le connecteur nommé **SPEAKERS** (enceintes) (Figure 8). Serrez fermement les deux vis moletées du connecteur.

Figure 8

Connexion du câble d'enceintes au module Acoustimass

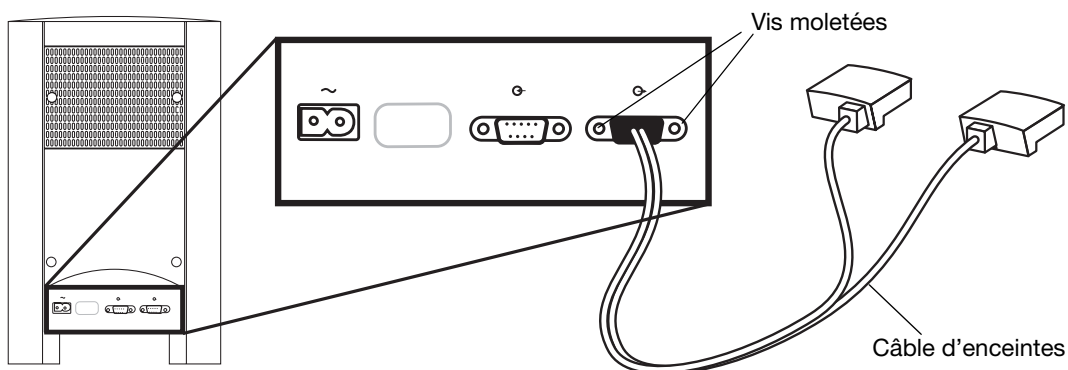

2. À l'autre extrémité du câble d'enceintes, séparez autant que nécessaire les cordons des enceintes gauche et droite, de façon à ce qu'ils puissent atteindre ces dernières (Figure 9).

Figure 9

Séparation des cordons des enceintes gauche et droite

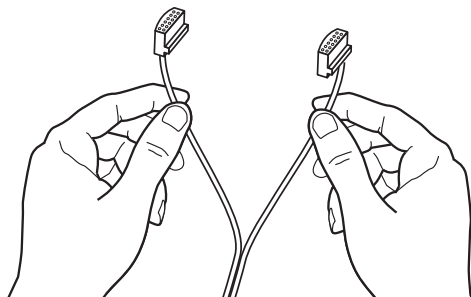

3. Insérez le connecteur **LEFT** (gauche) du câble d'enceintes dans la prise située à l'arrière de l'enceinte gauche (Figure 10). Insérez le connecteur **RIGHT** (droite) du câble d'enceintes dans la prise située à l'arrière de l'enceinte droite.

Figure 10

Connexion des enceintes

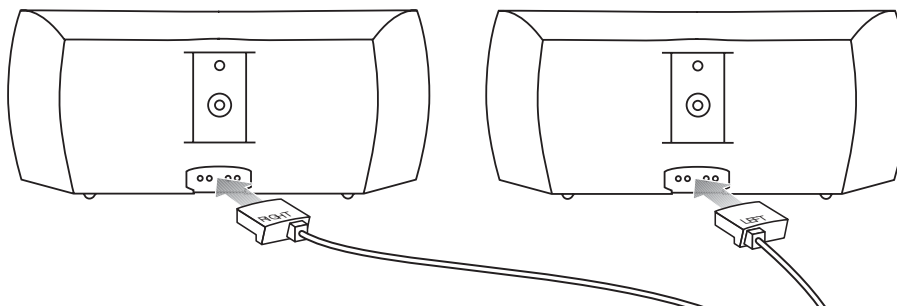

♪ **Remarque :** Si nécessaire, il est possible d'obtenir un câble d'enceintes plus long auprès de Bose. Pour contacter Bose, consultez la liste des adresses figurant dans le carton d'emballage.

Connexion du module d'interface au module Acoustimass®

Sur le module Acoustimass, insérez le connecteur du module d'interface dans la prise d'entrée (Figure 11). Serrez fermement les deux vis moletées du connecteur.

Figure 11

Connexion du câble du module Interface

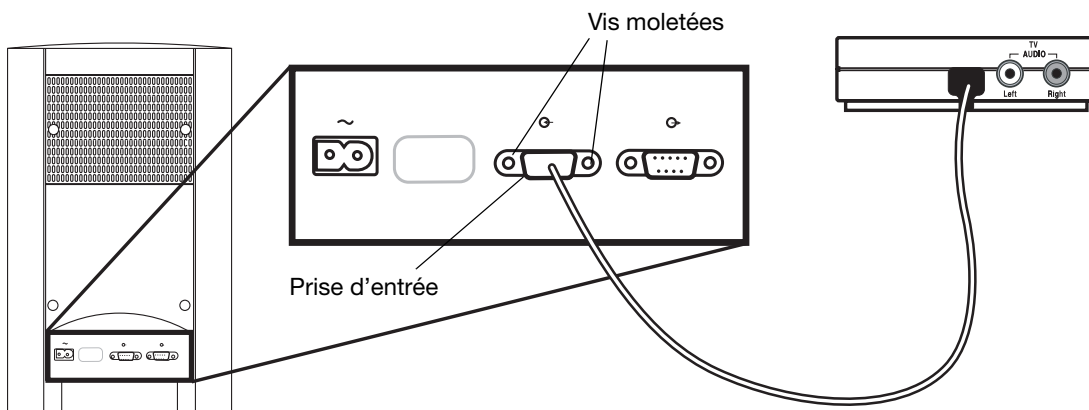

Branchement de la télévision sur le module d'interface

Après avoir installé les enceintes et le module d'interface, connectez la sortie audio de votre téléviseur aux prises d'entrée TV AUDIO du module d'interface avec le câble stéréo fourni (Figure 12).

Figure 12

Connexions entre le téléviseur et le module d'interface

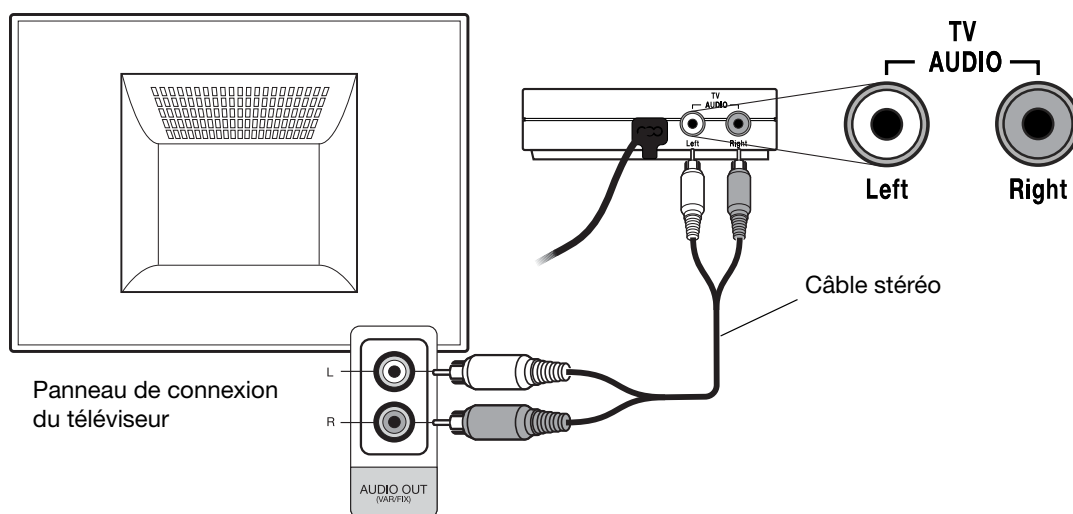

Utilisation des prises de sortie audio du téléviseur

Les prises de sortie audio ne sont pas identiques sur tous les modèles de téléviseur. Certains téléviseurs peuvent comporter plusieurs groupes de prises de sortie audio, alors que d'autres n'en ont aucune. Utilisez les directives ci-dessous pour déterminer comment connecter le téléviseur au module d'interface.

- Si votre téléviseur comporte deux ensembles de prise audio portant la mention **FIXED (FIX)** et **VARIABLE (VAR)**, utilisez les prises **FIXED** (recommandée pour bénéficier de la meilleure qualité audio). Si votre téléviseur ne dispose que d'une seule prise de sortie audio appelée **FIX/VAR** (sortie TV ou sortie moniteur, etc.), il peut être nécessaire de rechercher l'option **Sortie audio** dans le menu du téléviseur et de sélectionner **Fixe**. Reportez-vous à la section « Sélection de l'option **FIXE** sur votre téléviseur » page 13.
- Si le téléviseur ne comporte que des prises de sortie audio **VARIABLE (VAR)**, vous pouvez y connecter le module d'interface. Cependant, si vous utilisez les prises de sortie audio **VARIABLE**, vous devez désactiver les haut-parleurs du téléviseur et augmenter le volume. Reportez-vous à la section « Désactivation des haut-parleurs incorporés du téléviseur » page 13.
- Si votre téléviseur ne comporte **pas** de prises de sortie audio, vous pouvez connecter le système d'enceintes CineMate™ aux prises de sortie audio d'une autre source, telle que le lecteur DVD ou le terminal câble/satellite. Cependant, le son ne pourra provenir que de la source connectée aux enceintes CineMate.

Branchement du cordon d'alimentation

⚠ ATTENTION : Ne branchez pas le module Acoustimass® à une prise secteur avant d'avoir connecté les enceintes et le module d'interface.

⚠ ATTENTION : Pour les modèles en double voltage, veillez à positionner correctement le commutateur qui se trouve à l'arrière du module Acoustimass sur le voltage approprié (115V ou 230V) avant de le raccorder au secteur. En cas de doute, renseignez-vous auprès de votre fournisseur d'électricité.

1. Insérez le petit connecteur du cordon d'alimentation dans la prise AC INPUT du module Acoustimass (Figure 13).
2. Branchez l'autre extrémité du cordon sur une prise secteur.

♪ **Remarque :** Pour les modèles 220-240 V, placez le commutateur POWER du module Acoustimass® sur (I) (actif).

Figure 13

Cordon d'alimentation en

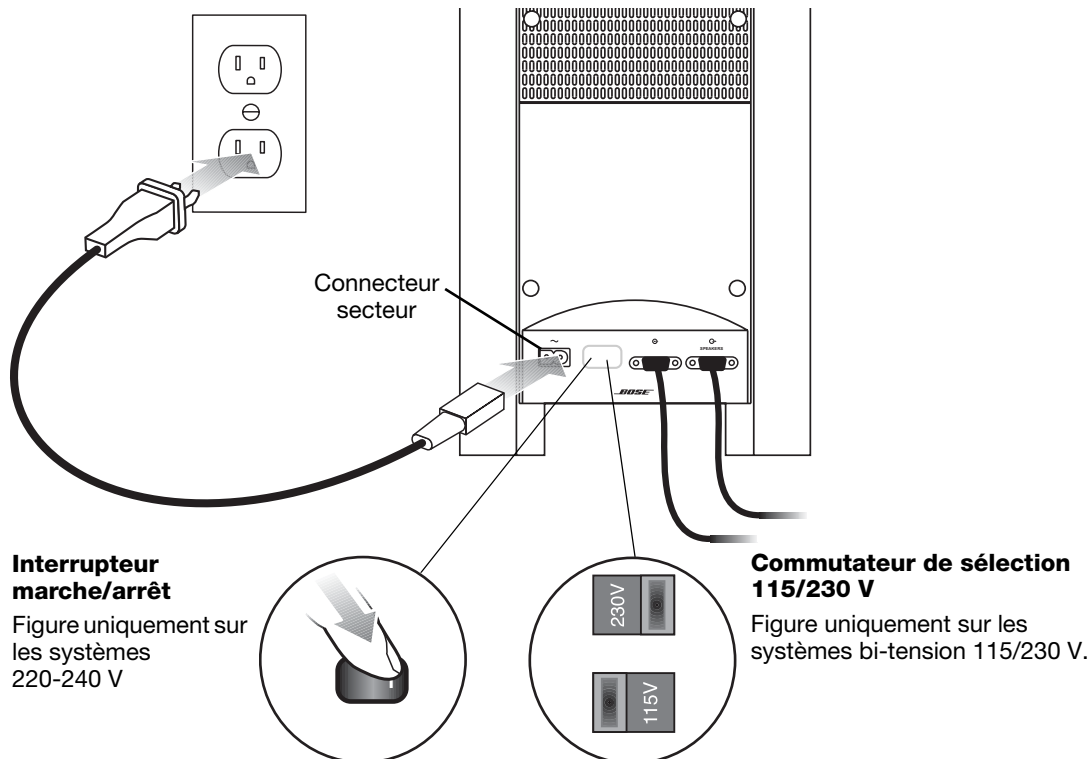

♪ **Remarque :** Bose recommande d'utiliser un parasurtenseur homologué pour protéger tous les équipements électroniques. Les variations de tension et les surcharges transitoires peuvent endommager les composants de n'importe quel système. Une protection contre les surtensions (disponible dans les magasins spécialisés) peut éliminer la majeure partie des surtensions.

Voyants de veille et d'alimentation

Après avoir connecté le système CineMate™ à une source d'alimentation, le voyant rouge situé à l'avant du module d'interface s'allume, ce qui indique que le système est en mode veille.

Lorsque le système est sous tension, le voyant vert situé sur la partie avant du module d'interface s'allume. Le voyant vert clignote lorsque vous utilisez la télécommande avec le module d'interface.

Figure 14

Voyants veille et alimentation du module d'interface



Préparation du téléviseur pour la connexion du système d'enceintes CineMate™

Pour bénéficier de tous les avantages du système d'enceintes CineMate™, vous devez désactiver les haut-parleurs incorporés du téléviseur. Votre téléviseur peut également disposer d'un menu visuel qui inclut une option d'activation et désactivation de ses haut-parleurs incorporés.

Le menu audio du téléviseur peut également inclure des options de sélection de sortie audio FIXE ou VARIABLE. Si possible, utilisez FIXE pour bénéficier de la meilleure qualité audio.

Vous trouverez ci-dessous la description des modes de modification des options de votre téléviseur. Pour prendre connaissance des consignes relatives à votre téléviseur, reportez-vous à sa notice d'utilisation.

Désactivation des haut-parleurs incorporés du téléviseur

Les téléviseurs les plus récents disposent normalement d'options permettant de désactiver leurs haut-parleurs. Les téléviseurs les plus anciens disposent d'un commutateur marche/arrêt sur le panneau arrière, près des prises de sortie audio.

Utilisation du menu de configuration du téléviseur

1. Avec la télécommande, affichez le menu audio sur l'écran du téléviseur. Dans la plupart des cas, il faut appuyer sur le bouton **Menu** et sélectionner **Audio**.
2. Recherchez l'option **Désactivation/activation des haut-parleurs**, sélectionnez **Désactiver**, puis quittez le menu.

Si le téléviseur ne dispose pas d'un menu permettant de désactiver les haut-parleurs internes, quittez le menu audio et réduisez le volume du téléviseur à son minimum.

Bouton marche/arrêt du téléviseur

Si le panneau arrière du téléviseur comporte un commutateur **MARCHE/ARRET**, placez-le en position **ARRET**, puis réglez le volume du téléviseur à environ 80 % de son niveau maximum.

Sélection de l'option FIXE sur votre téléviseur

La modification de ce paramètre dépend du mode de connexion du module d'interface de votre téléviseur (voir « Utilisation des prises de sortie audio du téléviseur » page 11).

1. Avec la télécommande, affichez le menu audio sur l'écran du téléviseur. Dans la plupart des cas, il faut appuyer sur le bouton **Menu** et sélectionner **Audio**.
2. Coupez le son du haut-parleur incorporé du téléviseur (voir « Désactivation des haut-parleurs incorporés du téléviseur »).
3. Recherchez l'option **Sortie audio** dans le menu du téléviseur et sélectionnez **Fixe**. Quittez le menu audio, puis réglez le volume du téléviseur sur sa valeur minimum.

Si vous n'avez pas la possibilité de sélectionner Fixe ou Variable, désactivez les haut-parleurs du téléviseur (voir « Désactivation des haut-parleurs incorporés du téléviseur »), quittez le menu audio, puis réglez le volume du téléviseur sur environ 80 % du volume maximum.

Installation ou remplacement des piles de la télécommande

1. Faites glisser le compartiment des piles situé à l'arrière de la télécommande pour l'ouvrir. Si vous remplacez des piles, enlevez les piles usagées et disposez-en conformément aux réglementations sur l'environnement.
2. Insérez deux piles AA (IECR6) 1,5V ou des piles équivalentes, comme illustré dans la figure 15. (Deux piles AA sont fournies dans le carton d'emballage.) Faites correspondre le plus (+) et le moins (-) des piles à ceux de la télécommande.
3. Remettez le couvercle en place.

♪ **Remarque :** Remplacez les piles dès que la télécommande cesse de fonctionner ou que sa portée semble avoir diminué.

Figure 15

Installation des piles dans la télécommande

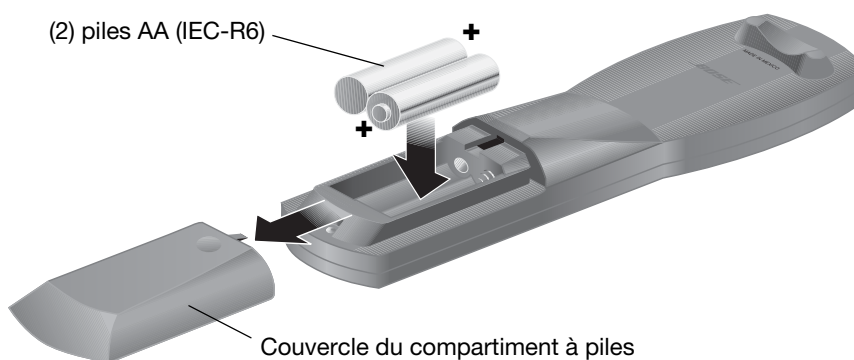

Préparation de la télécommande pour le contrôle d'autres sources

La télécommande universelle fournie avec le système d'enceintes CineMate™ peut être programmée pour contrôler votre téléviseur, le terminal câble/satellite, le magnétoscope, le lecteur DVD et l'enregistreur de vidéo numériques (DVR), tel que les marques TiVo ou ReplayTV. La télécommande universelle CineMate permet de centraliser et simplifier le contrôle de l'ensemble de vos équipements Home Cinéma.

Emplacement des codes d'appareil

Pour contrôler le téléviseur et les autres sources avec la télécommande universelle, vous devez programmer la télécommande avec un code à cinq chiffres pour chaque source.

Pour noter le code de votre source, consultez le livret *CineMate Universal Remote Device Codes* inclus dans l'emballage.

♪ **Remarque :** Plusieurs codes peuvent fonctionner avec un appareil particulier. Si vous remarquez un mauvais fonctionnement (pas de réponse ou fonctions limitées) après avoir programmé la télécommande, essayez un autre code.

Pour utiliser la télécommande avec le téléviseur

Les instructions ci-dessous expliquent comment contrôler le téléviseur avec la télécommande. Pour l'utiliser avec d'autres sources, suivez la même procédure en utilisant les codes d'appareil et les boutons correspondant à chaque source.

1. Recherchez la section TV dans le livret *CineMate Universal Remote Device Codes*.
2. Recherchez le ou les codes à cinq chiffres correspondant à votre téléviseur et commencez par le premier.
3. Appuyez sur la touche **Setup** de la télécommande et maintenez-la appuyée jusqu'à ce que les cinq boutons source s'allument.



Bouton de sélection de la source TV

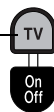

4. Appuyez sur le bouton de sélection de la source **TV**. Seul le bouton **TV** reste allumé.
5. Sur le pavé numérique de la télécommande, saisissez le code correspondant à votre téléviseur.
6. Assurez-vous que le bouton de sélection de la source TV clignote deux fois et s'éteint après avoir entré le code.
7. Dirigez la télécommande vers votre téléviseur et appuyez sur le bouton **TV On-Off**. Si votre téléviseur ne répond pas, recommencez à partir de l'étape 1 et essayez un autre code.

Suivez la même procédure pour les autres sources, en utilisant le code d'appareil et le bouton source correspondant à chaque source.

♪ **Remarque :** Pendant la programmation, les cinq boutons source clignotent rapidement trois fois de suite lorsque vous appuyez sur une touche non valide ou entrez un code d'appareil non disponible. Dans ce cas, revenez à l'étape 1 et recommencez.

Pour contrôler un appareil mixte

- Si vous programmez la télécommande pour contrôler un périphérique mixte associé à plusieurs sources, tel qu'une unité magnétoscope/DVD, vous pouvez programmer le code de l'un ou l'autre. Il peut être pratique de le programmer deux fois, une fois pour le magnétoscope et une fois pour le lecteur de DVD.
- Pour trouver le code d'appareil requis, consultez la liste « COMBINATION » du livret regroupant les codes d'appareils de CineMate. Si vous ne trouvez pas le code voulu dans ce document, parcourez les colonnes -correspondant aux différents types d'appareil (TV, CBL, VCR, DVD, etc.).

♪ **Remarque :** Pour vous assurer que les codes d'appareil sont bien programmés dans la télécommande, voir « Vérification du code d'appareil » page 21.

UTILISATION

Utilisation de la télécommande pour contrôler d'autres sources

Une fois la télécommande configurée correctement, vous pouvez l'utiliser pour contrôler le téléviseur, le lecteur de DVD et autres sources audio/vidéo. Pour plus d'informations sur la programmation de la télécommande, voir « Préparation de la télécommande pour le contrôle d'autres sources » page 14.

Remarque : Pour vous assurer que les codes d'appareil sont bien programmés dans la télécommande, voir « Vérification du code d'appareil » page 21.

Utilisation de la télécommande pour regarder la télévision

Bouton de sélection de la source TV



1. Appuyez sur **On-Off** (Arrêt/marche) pour activer le système d'enceintes CineMate™. Le voyant vert situé sur la partie avant du module d'interface s'allume.
2. Appuyez sur **TV On-Off** pour allumer le téléviseur.
3. Appuyez sur le bouton de sélection de la source **TV**. Ce bouton clignote lorsque la télécommande est en mode TV.
4. Elle permet de sélectionner une chaîne, de régler le volume et de parcourir les menus. Voir « Guide d'utilisation de la télécommande » page 17 pour obtenir une description complète des boutons de la télécommande. Outre les fonctions de contrôle du téléviseur, la télécommande contrôle les fonctions de base des enceintes CineMate, telles que leur activation, le réglage du volume, la désactivation temporaire du son et la désactivation des enceintes.

Utilisation de la télécommande pour regarder un film sur DVD

Bouton de sélection de la source DVD



1. Appuyez sur **On-Off** (Arrêt/marche) pour activer le système d'enceintes CineMate. Le voyant vert situé sur la partie avant du module d'interface s'allume.
2. Appuyez sur **TV On-Off** pour allumer le téléviseur.
3. Appuyez sur **DVD On-Off** pour allumer le lecteur de DVD.
4. Appuyez sur le bouton de sélection de la source **DVD**. Ce bouton clignote lorsque la télécommande est en mode DVD.
5. La télécommande permet de contrôler les options de lecture du DVD et de navigation au sein de ses menus. Voir « Guide d'utilisation de la télécommande » page 17 pour obtenir une description complète des boutons de la télécommande. Outre les fonctions de contrôle du DVD, la télécommande contrôle toujours les fonctions de base des enceintes CineMate, telles que leur activation, le réglage du volume, la désactivation temporaire du son et la désactivation des enceintes.

Sélection de l'entrée télévisuelle



Appuyez sur **TV-Video** pour sélectionner l'entrée télévisuelle. Les entrées disponibles sont généralement nommées *TV*, *Vidéo 1*, *Vidéo 2* et *AUX*, sur le panneau arrière du téléviseur. Lorsque plusieurs entrées sont raccordées au téléviseur, appuyez plusieurs fois pour parcourir les différentes entrées disponibles.

Basculement du contrôle d'un appareil à l'autre

La télécommande universelle peut être programmée pour contrôler jusqu'à cinq sources audio/vidéo, une par une.

Le bouton de sélection de la source s'allume lorsqu'il est sélectionné pour indiquer la source qui est contrôlée par la télécommande.





Vous pouvez également basculer vers un autre appareil en appuyant sur le bouton de sélection de la source correspondant à l'appareil à contrôler. Outre les fonctions de contrôle de la source sélectionnée, la télécommande contrôle toujours les fonctions de base des enceintes CineMate, telles que leur activation, le réglage du volume, la désactivation temporaire du son et la désactivation des enceintes.

Guide d'utilisation de la télécommande

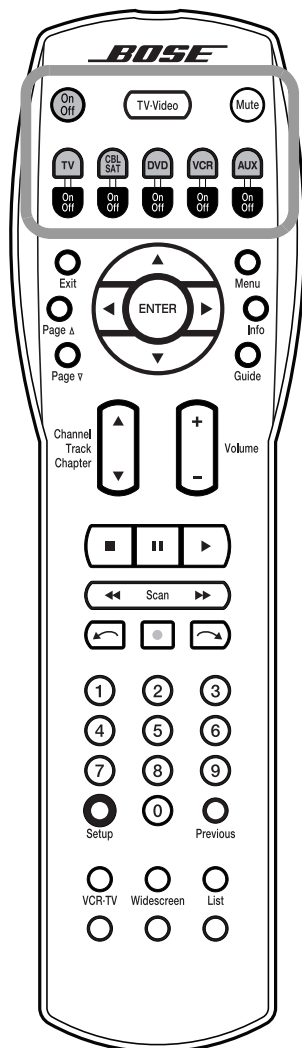









🎵 **Remarque :** Pour contrôler votre téléviseur et les autres sources audio/vidéo avec la télécommande, vous devez programmer cette dernière avec le code d'appareil correspondant à la ou les sources à contrôler. Reportez-vous à la section « Préparation de la télécommande pour le contrôle d'autres sources » page 14.



Mise sous tension et coupure du son

-  Active et désactive le système CineMate™.
-  Coupe ou restaure le son de la source active.

Sélection de la source

-  Sélectionne l'entrée télévisuelle correspondant à la source à regarder. Les entrées disponibles sont généralement nommées *TV*, *Vidéo 1*, *Vidéo 2* et *AUX*. Lorsque plusieurs entrées sont raccordées au téléviseur, appuyez plusieurs fois pour parcourir les différentes entrées disponibles.
-  **TV** : Sélectionne le téléviseur. Lorsque la source TV est sélectionnée, la télécommande contrôle les fonctions du téléviseur, telles que la sélection de chaîne et la navigation au sein des menus.*
-  **On-Off** : Allume ou éteint la télévision.
-  **CBL-SAT** : Sélectionnez la source CBL-SAT. Lorsque la source CBL-SAT est sélectionnée, la télécommande contrôle les fonctions du terminal câble/satellite, telles que la sélection de la chaîne et la navigation au sein du guide électronique des programmes de télévision. Si votre terminal câble/satellite inclut un enregistreur de vidéo numérique (DVR), la télécommande contrôle à la fois les fonctions câble/satellite et les fonctions DVR lorsque la source CBL-SAT est sélectionnée.*
-  **On-Off** : Active ou désactive la fonction câble/satellite.
-  **DVD** : Sélectionne la source DVD. Lorsque la source DVD est sélectionnée, la télécommande contrôle les fonctions DVD, telles que les options de lecture et de navigation au sein des menus.*
-  **On-Off** : Allume ou éteint le DVD.
-  **VCR** : Sélectionne la source magnétoscope. Lorsque la source VCR est sélectionnée, la télécommande contrôle les fonctions du magnétoscope, telles que les options de lecture et de navigation au sein des menus.*
-  **On-Off** : Allume ou éteint le magnétoscope.
-  **AUX** : Sélectionne la source AUX. Lorsque la source AUX est sélectionnée, la télécommande contrôle les fonctions du magnétoscope ou du DVR qui est connecté à la prise AUX.*
-  **On-Off** : Active ou désactive le magnétoscope ou l'enregistreur de DVD (connecté à la prise AUX).

*Implique la programmation de la télécommande avec un code d'appareil spécifique. Reportez-vous à la section « Préparation de la télécommande pour le contrôle d'autres sources » page 14.

Guide d'utilisation de la télécommande - suite

Menus et sélection des programmes

♪ **Remarque :** Les boutons de sélection du menu et des programmes ne contrôlent qu'une seule source à la fois, selon la source sélectionnée avec la télécommande (TV, CBL-SAT, DVD, VCR ou AUX).

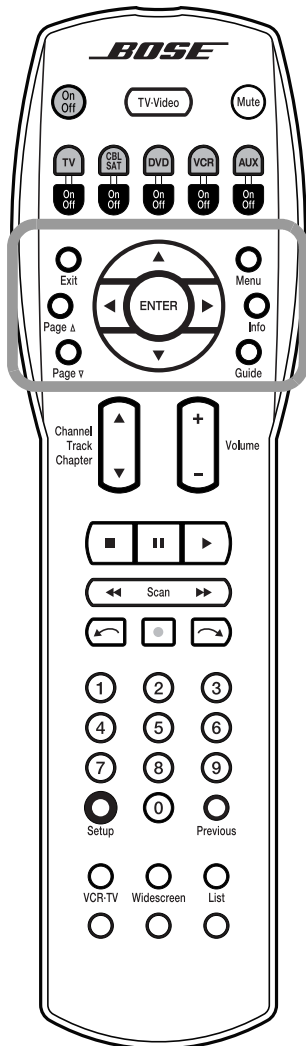

Exit

- Quitte le mode de configuration.
- Quitte le menu ou le guide électronique des programmes de télévision de la source sélectionnée actuellement (si cette dernière est prise en charge).



Page Δ

- Passe à la page suivante du guide électronique des programmes de télévision (si ce dernier est pris en charge). La source CBL-SAT doit être sélectionnée.



Page ∇

- Revient à la page précédente du guide électronique des programmes de télévision (si ce dernier est pris en charge). La source CBL-SAT doit être sélectionnée.



Menu

- Affiche le menu de la source sélectionnée.



Info

- Affiche le détail des éléments du guide électronique des programmes de télévision (si ce dernier est pris en charge).



Guide

- Affiche le guide électronique des programmes de télévision (si ce dernier est pris en charge). La source CBL-SAT doit être sélectionnée.

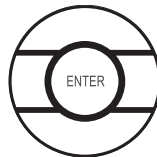

- Confirme la sélection d'un menu ou affiche le niveau suivant d'options de menu.

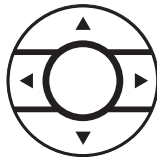

- Permet de déplacer le curseur vers le haut, le bas, la gauche ou la droite dans un menu à l'écran.

Guide d'utilisation de la télécommande - suite

Options de lecture

Remarque : La fonctionnalité des boutons de lecture peut varier selon la marque du ou des périphériques. Certaines fonctions peuvent ne pas être prises en charge par votre marque de téléviseur. Consultez votre guide de l'utilisateur pour plus de détails.

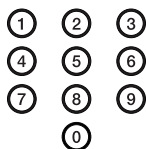
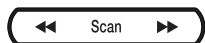
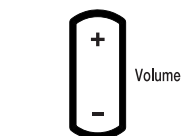
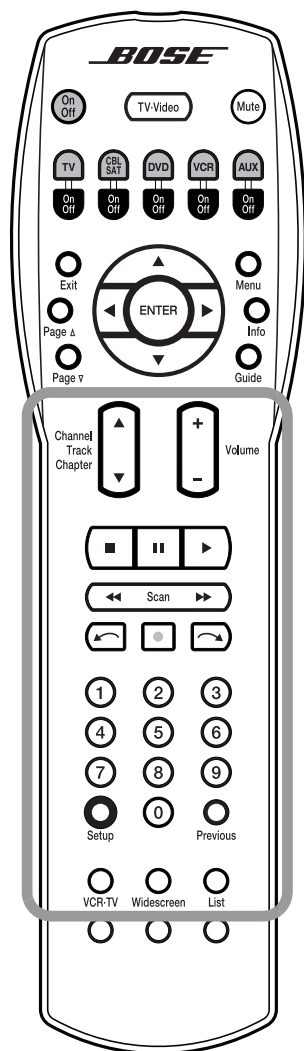

- Passe à la chaîne, ou piste/chapitre du DVD, précédent ou suivant.

- Augmente ou diminue le volume de la source active.
- La touche + permet de restaurer le son de la source active lorsque celui-ci a été coupé.
- La touche - permet de diminuer le volume de la source active, mais ne restaure pas le son lorsqu'il a été coupé.

- Arrête le lecteur de DVD, le magnétoscope ou le DVR.

- Interrompt la diffusion du DVD, du magnétoscope ou du DVR.

- Met en route le lecteur de DVD, le magnétoscope ou le DVR.

- Permet d'avancer ou de reculer lors l'utilisation du lecteur de DVD, du magnétoscope ou du DVR.

- Active la fonction de visualisation des 10 dernières secondes du DVR (si cette fonction est prise en charge).

- Active la fonction d'enregistrement. La source qui va enregistrer un programme (VCR ou DVR) doit être sélectionnée. Appuyez fermement pour activer cette fonction.

- Active la fonction de *déplacement de quelques secondes* du lecteur enregistreur de DVD (si cette fonction est prise en charge).

- Active la fonction de *retour au direct* du lecteur enregistreur de DVD (si cette fonction est prise en charge).

- Entre les codes d'appareil.
- Sélectionne une chaîne, un chapitre de DVD ou un élément de menu numéroté (si pris en charge).

- Active le mode de configuration (permettant de programmer les codes d'appareil dans la télécommande). Appuyez sur ce bouton et maintenez-le enfoncé pendant 3 secondes pour activer le mode de configuration.

- Revient à la dernière chaîne sélectionnée.

Guide d'utilisation de la télécommande - suite

UTILISATION

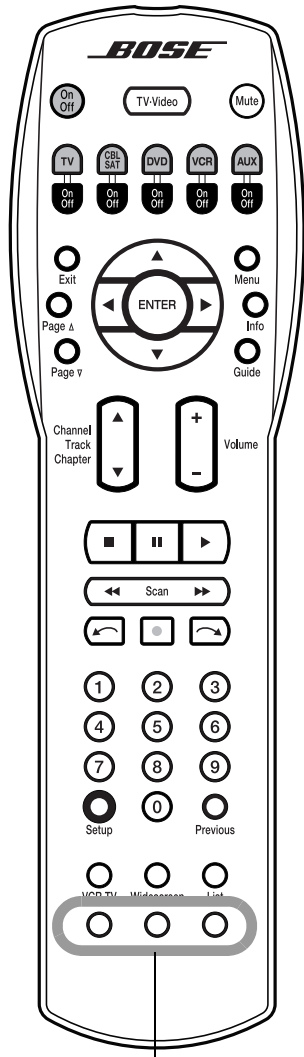

Boutons propres au câble ou à TeleText

Options de lecture - suite

- VCR-TV
 - Permet de basculer vers le magnétoscope ou le téléviseur en tant que source d'entrée vidéo du magnétoscope ou d'un appareil mixte.
- Widescreen
 - Permet de basculer vers l'option d'affichage écran large ou normal (si cette option est prise en charge).
- List
 - Affiche la liste des programmes enregistrés avec l'enregistreur de DVD (si cet appareil est pris en charge).
 - Affiche des informations sur les programmes par câble/satellite (si ces programmes sont pris en charge).

Boutons spécifiques au câble

- (A) (B) (C) Ces boutons correspondent à des fonctions propres au câble (si ces fonctions sont prises en charge).

Boutons TeleText (Europe uniquement)

- (☰) Active la fonction TeleText (si elle est prise en charge).
- (□) Désactive la fonction TeleText (si elle est prise en charge).
- (☷) Permet de développer l'écran TeleText (vers le haut). Appuyez de nouveau pour étendre cet écran vers le bas. Appuyez une troisième fois pour revenir à l'affichage normal (si ce dernier est pris en charge).

Vérification du code d'appareil

Lorsque vous avez programmé votre télécommande, vous avez enregistré un code d'appareil pour les différentes sources. Si vous devez vérifier le code qui a été programmé pour une source donnée, suivez les instructions ci-dessous.

Si vous devez programmer de nouveau un code d'appareil, reportez-vous à la section « Préparation de la télécommande pour le contrôle d'autres sources » page 14.



1. Appuyez sur la touche **Setup** et maintenez-la enfoncée jusqu'à ce que les cinq boutons de source s'allument (environ trois secondes).
2. Appuyez sur le bouton de sélection de la source du périphérique à vérifier (**TV**, **CBL-SAT**, **DVD**, **VCR** ou **AUX**). Seul le bouton de sélection de la source sélectionné reste allumé.



3. Appuyez sur **Info**.
4. Appuyez sur **1** sur la télécommande et comptez le nombre de clignotement des cinq boutons de sélection de source (zéro est indiqué par un clignotement plus long). Il s'agit du premier chiffre.
5. Appuyez sur **2** sur la télécommande et comptez le nombre de clignotement des cinq boutons de sélection de source (zéro est indiqué par un clignotement plus long). Il s'agit du deuxième chiffre.
6. Appuyez sur **3** sur la télécommande et comptez le nombre de clignotement des cinq boutons de sélection de source (zéro est indiqué par un clignotement plus long). Il s'agit du troisième chiffre.
7. Appuyez sur **4** sur la télécommande et comptez le nombre de clignotement des cinq boutons de sélection de source (zéro est indiqué par un clignotement plus long). Il s'agit du quatrième chiffre.
8. Appuyez sur **5** sur la télécommande et comptez le nombre de clignotement des cinq boutons de sélection de source (zéro est indiqué par un clignotement plus long). Il s'agit du cinquième chiffre.



9. Appuyez sur **Exit**.

ENTRETIEN

Nettoyage des enceintes

- Vous pouvez nettoyer la surface de vos enceintes, du module Acoustimass® et du module d'interface avec un chiffon doux et humide. Vous pouvez utiliser un produit à vitres sans ammoniac sur un chiffon doux pour la finition.
- N'utilisez pas d'aérosols à proximité des enceintes. N'utilisez pas de solvants, de produits chimiques, ni de liquides de nettoyage contenant de l'alcool, de l'ammoniac ou des substances abrasives.
- Veillez à ce qu'aucun liquide ne pénètre dans les ouvertures.
- Les grilles des enceintes ne nécessitent aucun entretien particulier. Vous pouvez cependant les nettoyer avec un aspirateur, si nécessaire.

Garantie limitée

Votre système d'enceintes CineMate™ est couvert par une garantie limitée transférable. Les conditions détaillées de la garantie sont notées sur la carte d'enregistrement qui accompagne votre système. Remplissez la section « Informations » de la carte et renvoyez-la par courrier à Bose.

Accessoires

Les enceintes CineMate sont compatibles avec des accessoires de fixation Bose®, notamment avec les supports muraux UB-20, les pieds de sol UFS-20 et les pieds de table UTS-20. Bose propose également des adaptateurs de câbles permettant de faire passer les câbles d'enceintes dans un mur, ainsi que des câbles d'enceintes plus longs, si nécessaire.

Pour plus d'informations ou pour commander des fixations, socles ou adaptateurs de câbles, veuillez contacter votre revendeur Bose. Pour contacter Bose directement, consultez la liste d'adresses figurant dans le carton d'emballage.

Dépannage

Problème	Mesure corrective
Pas d'alimentation et les voyants sont éteints	<ul style="list-style-type: none"> • Assurez-vous que le commutateur d'alimentation du module Acoustimass® (unités à 230 V uniquement) est en position marche. • Assurez-vous que le cordon d'alimentation est correctement connecté au module Acoustimass et correctement branché à une prise électrique murale en état de marche (secteur). • Assurez-vous que le module d'interface est branché correctement sur le module Acoustimass. • Débranchez le cordon d'alimentation du module Acoustimass de la prise secteur pendant une minute, puis reconnectez-le. Cette opération permet au système de se réinitialiser. Assurez-vous que le voyant Veille, rouge, situé sur le panneau avant du module d'interface est allumé.
Aucun son n'est émis.	<ul style="list-style-type: none"> • Vérifiez que le système d'enceintes CineMate est sous tension. Le voyant vert situé sur la partie avant du module d'interface doit être allumé. • Augmentez le volume. • Vérifiez que le son de la source sonore n'est pas coupé. Pour le rétablir, appuyez sur le bouton Mute (Silence) de la télécommande. • Assurez-vous que les câbles du module d'interface et des enceintes sont correctement connectés aux prises du module Acoustimass. • Vérifiez les branchements des enceintes. • Débranchez le cordon d'alimentation du secteur pendant au moins une minute, puis connectez-le à nouveau. Cette opération permet au système de se réinitialiser. • Assurez-vous que l'entrée téléviseur/vidéo correcte a été sélectionnée. reportez-vous à la section « Sélection de l'entrée télévisuelle », page 16. • Vérifiez les connexions entre le module d'interface et le téléviseur ou toute autre source. • Assurez-vous que la sortie audio du téléviseur est activée. Reportez-vous à la notice d'utilisation de votre téléviseur pour obtenir de l'aide. • Si la sortie audio du téléviseur est VARIABLE (VAR), assurez-vous que les haut-parleurs internes du téléviseur sont désactivés et que son volume est suffisamment haut.

Problème	Mesure corrective
Son sans image	<ul style="list-style-type: none"> Assurez-vous que le téléviseur est allumé. Assurez-vous que l'entrée téléviseur/vidéo correcte a été sélectionnée. reportez-vous à la section « Sélection de l'entrée télévisuelle », page 16.
La télécommande fonctionne mal, voire pas du tout	<ul style="list-style-type: none"> Vérifiez que la pile est correctement installée. Pointez la télécommande vers le module d'interface. Déplacez le module d'interface en prenant soin de le positionner dans la ligne de mire de la télécommande, en vérifiant qu'il n'y a pas d'obstacle entre les deux. Assurez-vous que le capteur situé à l'avant du module d'interface ne comporte plus de film de protection. Assurez-vous que le bouton de sélection de la source, sur la télécommande, clignote lorsque vous appuyez sur un bouton. Assurez-vous que le voyant vert du module d'interface s'éteint brièvement lorsque vous appuyez sur l'un des boutons de la télécommande. Assurez-vous qu'un code d'appareil a été programmé pour la source sélectionnée. reportez-vous à la section « Vérification du code d'appareil », page 21. Plusieurs codes peuvent être associés à votre marque d'appareil. Recherchez votre appareil et votre marque dans le livret <i>CineMate™ Universal Device Codes</i>. Essayez de programmer un autre code, puis vérifiez si l'appareil fonctionne correctement.
Distorsions sonores	<ul style="list-style-type: none"> Assurez-vous que les câbles des enceintes ne sont pas endommagés et que les branchements sont corrects. Diminuez le niveau de sortie audio du téléviseur connecté au module d'interface.
Le son vient du téléviseur	<ul style="list-style-type: none"> Désactivez les haut-parleurs internes du téléviseur. Reportez-vous à la section « Désactivation des haut-parleurs incorporés du téléviseur » page 13. Réduisez le volume du téléviseur.

Service client

Pour obtenir une aide supplémentaire afin de résoudre vos problèmes, contactez le service client de Bose®. Consultez la liste d'adresses fournie avec le système.

Caractéristiques techniques

Puissance nominale

États-Unis/Canada : 120 V ~ 60 Hz 300 W
 International : 220 à 240 V ~ 50/60 Hz 300 W
 Bi-tension : 115/230 V ~ 50/60 Hz 300 W

Sources

TV AUDIO

Dimensions

Enceintes :
 8,7 cm x 19,9 cm x 13,6 cm P

Module Acoustimass® :

36,7 cm x 22,2 cm x 48,5 cm P

Poids

Enceintes : 1,2 kg chacune
 Module Acoustimass : 10,6 kg

Finition

Enceintes : polymère
 Module Acoustimass : polymère

CINEMATE™

DIGITAL HOME THEATER SPEAKER SYSTEM

Owner's Guide

Guía de usuario

Notice d'utilisation

