

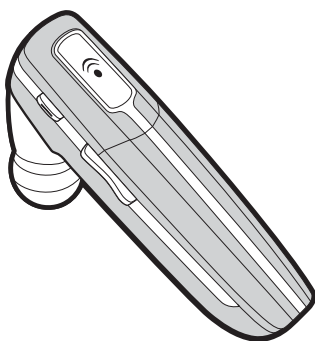

PLANTRONICS.
SOUND INNOVATION™



VOYAGER

— BLUETOOTH® HEADSET —

User Guide
Guía del usuario
Guide de l'utilisateur
Guia do Usuário

VOYAGER

815

TABLE OF CONTENTS

Welcome	3
What is <i>Bluetooth</i> ?	3
Package Contents & Features	4
Charging	5
Pairing	6
Custom Fit	8
Headset Controls	11
Indicators	13
Range	13
Hands-Free Features	14
Multipoint (Using more than one <i>Bluetooth</i> device)	15
Optional Accessories	16
Troubleshooting	17
Product Specifications	18
Technical Assistance	18
Limited Warranty	18
Important Safety and Operational Information	19
Regulatory Notices	21

WELCOME

Thank you for choosing the Plantronics Voyager™ 815 headset. To get the most from your new headset, we recommend that you take the following steps:

1. Read this User Guide, including all the safety information at the end of this guide, before you use your headset.
2. If you need assistance, please do the following:
 - Follow the steps in the “Troubleshooting” section on page 17.
 - Contact the Plantronics Technical Assistance Center at 866-363-BLUE (2583) or visit www.plantronics.com/support.
3. Visit www.plantronics.com/productregistration to register your headset online so we can provide you with the best possible service and technical support.

NOTE: If you are considering returning the product, please contact the Technical Assistance Center first.

WHAT IS BLUETOOTH?

Bluetooth wireless technology provides a way for devices to communicate with each other using short-range radio frequency instead of wires.

Any two *Bluetooth* devices can communicate as long as they both have *Bluetooth* turned on, they are within range, and they have been paired – a quick “handshake” that connects the two devices.

Bluetooth range is up to 33 feet (10 metres). Obstructions, such as walls or other electronic devices, can cause interference or shorten the effective range. For optimal performance, place your headset and phone on the same side of your body.

PACKAGE CONTENTS & FEATURES

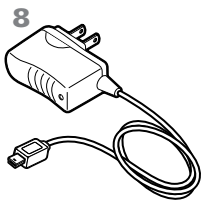
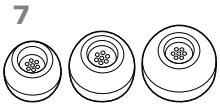
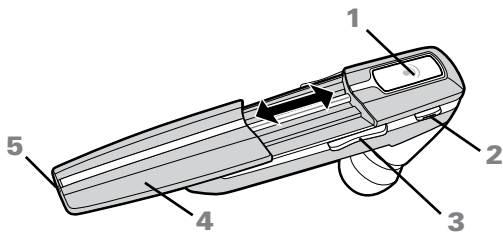

- 1. Call control button (on/off)
- 2. Mute microphone button
- 3. Volume up/down
- 4. Extendable boom
- 5. Microphone port
- 6. Ear loop stabiliser
- 7. Noise isolating ear buds (small, medium and large)
- 8. AC charger 100-240V

CHARGING

Before you use your headset for the first time, charge it for at least 1 hour. It takes approximately 3 hours to fully charge your headset.

1. Connect the charger cable to the headset.
2. Plug the charger into a power outlet.

While your headset is charging, the indicator glows red. When your headset is fully charged, the indicator turns off.

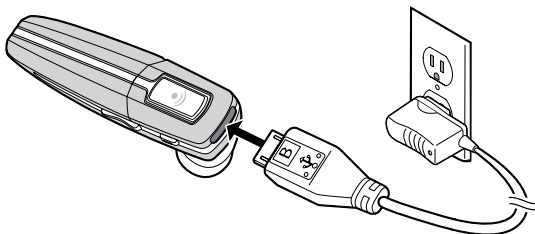



⚠ WARNING: Do not use your headset while it is connected to the charger.

CHECK THE CHARGE LEVEL

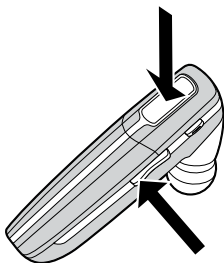
When your headset is on, simultaneously press and hold the call control button and the volume down button for about two seconds. The indicator flashes red to show the charge level.



	Red Flashes	Battery Level
	1	More than 2/3 full
	2	1/3 to 2/3 full
	3	Less than 1/3 full

PAIRING

Pairing is the process of introducing your headset to your phone. Before using your headset for the first time, you must pair it with your *Bluetooth* phone. Normally you only need to pair your headset with your phone once. To see a demo of the pairing process, visit www.plantronics.com/easytopair.

QUICKPAIR™ TECHNOLOGY

Your new headset includes Plantronics QuickPair technology to simplify the *Bluetooth* setup process. The first time you turn your headset on, your headset automatically enters pairing mode for 10 minutes. Once paired successfully, your headset stays on for instant use.

If not successfully paired after 10 minutes, your headset automatically powers off. When you turn the headset on again, it automatically goes into pairing mode until successfully paired with a *Bluetooth* phone.

To pair your headset for the first time:

1. Turn ON the *Bluetooth* feature on your phone.

TIP: For most phones, select Settings/Tools > Connections > *Bluetooth* > On. See your phone's user guide for more information.

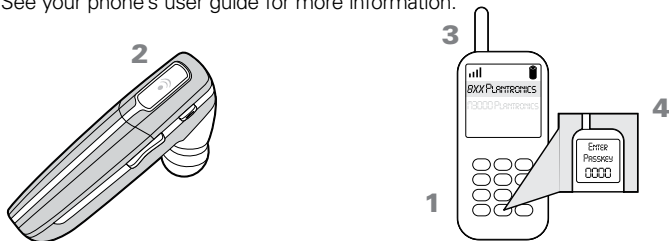

2. Press and hold the call control button to turn on your headset. (The indicator flashes red/blue to show that the headset is on and in pairing mode.)

TIP: If you don't see the red/blue flash, press and hold the call control button to turn your headset off, and then press and hold the call control button again until you see the red/blue flash.

3. Use the commands on your phone to locate your headset.

TIP: For most phones, select Settings/Tools > Connections > *Bluetooth* > Search > 8XXPlantronics. See your phone's user guide for more information.

4. When prompted for the passkey, enter 0000.

When pairing is successful, the red/blue indicator on your headset turns off. Your headset is now connected and ready to use.

SUBSEQUENT PAIRING

If you've already paired your headset with another device, follow these steps:

1. Turn ON the *Bluetooth* feature on your phone.

TIP: For most phones, select Settings/Tools > Connections > *Bluetooth* > On. See your phone's user guide for more information.

2. Turn the headset off by pressing and holding the call control button until the indicator turns red and then turns off.
3. Turn the headset back on by pressing and holding the call control button until the indicator flashes red/blue. The headset remains in pairing mode for 3 minutes.
4. Use the commands on your phone to locate your headset.

TIP: For most phones, select Settings/Tools > Connections > *Bluetooth* > Search > 8XXPlantronics. See your phone's user guide for more information.

5. When prompted for the passkey, enter 0000.

When pairing is successful, the indicator on your headset turns off. Your headset is now connected and ready to use.

CUSTOM FIT

The Plantronics Voyager 815 headset comes with three sizes of noise-isolating ear buds. We recommend that you try all three ear buds to find the one that fits snugly in your ear. For added comfort and stability, you can add the optional ear loop.

TIPS:

- For optimum performance and a secure and comfortable fit, the headset should sit snugly in your ear canal with the microphone pointing toward the corner of your mouth.
- If the ear bud is too big or too small, the headset may not stay in your ear or you may have difficulty hearing.

PUT ON THE HEADSET

1. Hold the headset with the boom pointing directly at your cheekbone and the ear bud placed comfortably in your ear canal.
2. Gently twist the headset downward while pressing it into your ear canal.

TIP: For optimal voice clarity, point the boom toward the corner of your mouth. The ear bud should be fully seated to the speaker post to ensure secure attachment.

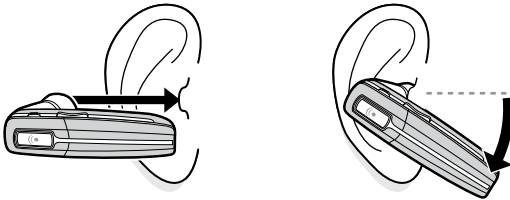

⚠ WARNING: Select an ear bud that can be comfortably inserted in the ear canal. The ear bud should seal but not be forced down the ear canal. If the ear bud becomes lodged in the ear canal, seek medical attention immediately.

CHOOSE AN EAR BUD THAT FITS

When the ear bud fits properly, it should be sealed in your ear so that you feel a slight amount of resistance when you remove the headset from your ear.

1. Remove the headset from your ear.
2. Gently twist the ear bud while pulling it off the speaker post.
3. Press a different ear bud onto the speaker post with the stem side of the ear bud facing downward.

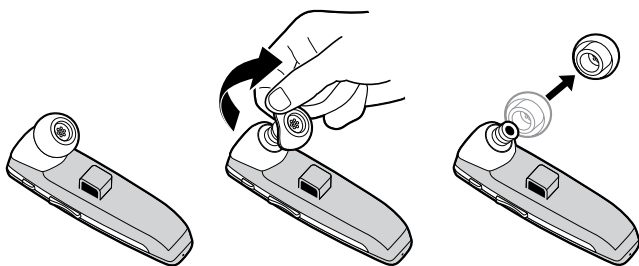

CUSTOM FIT

USE THE OPTIONAL EAR LOOP STABILISER

For increased stability, you can attach the optional ear loop stabiliser.

TIP: You can attach the ear loop stabiliser on either side of your headset, so that you can wear the headset on your right or left ear.

1. Insert the ear loop tab into the slot on the underside of the headset until you feel it click into place.

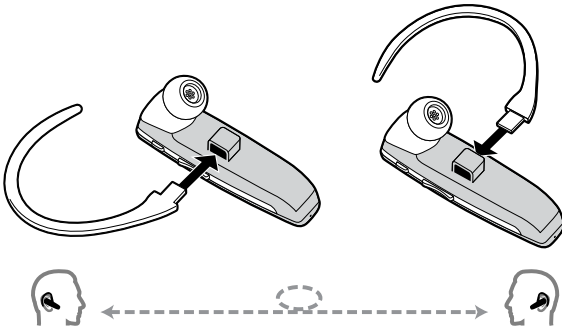

2. Guide the loop behind your ear.
3. Gently twist headset downward while pressing it into your ear.

TIP: To remove the ear loop stabiliser from your headset, gently pull the ear loop straight out of its slot.

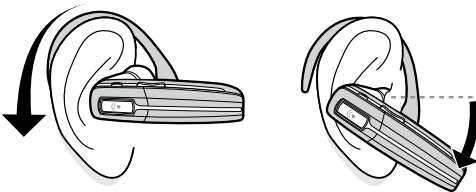

HEADSET CONTROLS

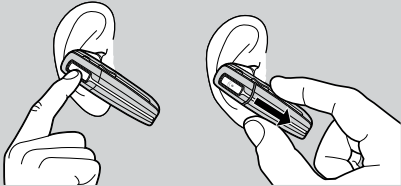
Action	Steps
Turn on the headset	Press and hold the call control button until the indicator glows blue. NOTE: When your headset is in standby mode, the indicator is off. To confirm that your headset is on, press any button or slide the boom out. You should see a blue light flash or hear a tone.
Turn off the headset	Press and hold the call control button until the indicator glows red. When the power is off, the indicator stays off.
Answer a call	Press the call control button or slide the boom to the open position. 
End a call	Briefly press the call control button or slide the boom to the closed position.
Make a call	The call automatically transfers to your headset after you enter the number on your phone and press send.
Toggle mute on/off	Press the mute button.
Turn off the online indicator	Press and hold mute for 2 seconds while the headset is on. Headset will flash blue 4 times. Repeat action to activate online indicators. Headset will flash blue 2 times.
Adjust volume	During an active call, press the volume button:

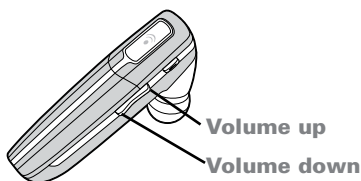

⚠ WARNING: Do not use headphones / headsets at high volumes for an extended period of time. Doing so can cause hearing loss. Always listen at moderate levels. See www.plantronics.com/healthandsafety for more information on headsets and hearing.

HEADSET CONTROLS

TIPS

- If you're wearing the headset, you hear ascending tones when the power turns on and descending tones when the power turns off.
- When you receive a call, your phone may ring before your headset rings. Wait until you hear the ring in your headset to press the call control button and answer the call.
- To reject a call and send the caller to voice mail, press the call control button for about 2 seconds.
- If your phone supports voice-dialing see "Hands-Free Features" on page 14 and the instructions that came with your phone.
- When mute is on, a low tone plays every 60 seconds.

INDICATORS

Action	Light	Tone
Charging	Solid red	None
Fully charged	None	None
Low battery	3 red flashes every 10 seconds	3 high tones every 10 seconds
Pairing	Flashes red and blue	1 low tone
Paired	Flashes blue	1 low tone
Turning on	Solid blue for 2 seconds	Ascending tones
Standby	None	None
Incoming call	3 blue flashes every 2 seconds	3 low tones every 2 seconds
Call in progress	1 blue flash every 2 seconds	None
Missed call	3 purple flashes every 10 seconds	None
Out of range	None	1 high tone
Back in range	None	1 low tone
Turning mute on	None	1 low-high tone
Mute is active	None	1 low tone every 60 seconds
Unmute	None	1 high-low tone
Turning off	Solid red for 4 seconds	Descending tones

NOTE: To turn off the online indicator, see “Headset Controls” on page 11.

RANGE

To maintain a connection, keep your headset within 33 feet (10 metres) of the *Bluetooth* device. If there are obstacles between your headset and the device you may experience interference. For optimal performance, place your headset and phone on the same side of your body.

As you move out of range, audio quality degrades. When you are far enough away to lose the connection, you hear a high tone in the headset. The headset attempts to reconnect after 30 seconds. If you move back in range later, you can manually reconnect by pressing the call control button.

NOTE: Audio quality is also dependent upon the device with which the headset is paired.

HANDS-FREE FEATURES

If your phone and your wireless service provider both support hands-free operation, you can use the following features:

Action	Steps
Redial the last number you called	Double-click the call control button. You hear 2 low tones after the second press.
Voice activated dialing	When the headset is on, press and hold the call control button for about 2 seconds until you hear 1 low tone.
Reject a call	When your headset rings, press and hold the call control button for about 2 seconds until you hear 1 long low tone.

ADDITIONAL FEATURES

Action	Steps
Transfer a call from your headset to your phone	While a call is in progress, press and hold the call control button until you hear a low tone.
Transfer a call from your phone to your headset	While a call is in progress, quickly press and release the call control button. You will then hear a low tone.
Enable/Disable online indicators	Press and hold mute for 2 seconds. Headset will flash blue 4 times. Repeat action to activate online indicators. Headset will flash blue 2 times.

NOTE: When the online indicator is disabled, other indicators, such as low battery and missed call, still function.

MULTIPOINT (USING MORE THAN ONE *BLUETOOTH* DEVICE)

Plantronics Voyager 815 supports multipoint technology, which allows you to stay connected with two different *Bluetooth* audio devices. Use one headset between two different mobile phones.

PAIRING ANOTHER *BLUETOOTH* DEVICE

Repeat the pairing steps with the new device. See “Subsequent Pairing” on page 7 for instructions.

ANSWERING A CALL

An incoming call from either phone rings through to your headset.

- To answer a call, briefly press the call control button.

USING LAST NUMBER REDIAL AND VOICE-ACTIVATED DIALING

The headset initiates a call on the device you most recently used to make an outgoing call. To use the second phone, initiate the call using the controls on the second phone. The second phone forms a link with the headset.

ANSWERING A CALL WHILE TALKING ON THE OTHER DEVICE

- Press the call control button once to hang up the existing call, and then press the call control button again to answer the new call from the other phone.

OPTIONAL ACCESSORIES

AVAILABLE FOR PURCHASE



76777-01
Vehicle power charger

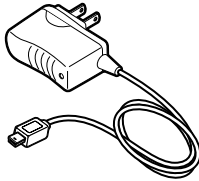

76772-03
AC charger 100-240v

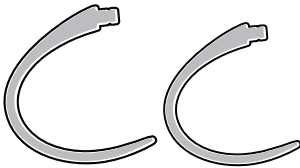

76775-01
Ear loop stabiliser (M/L)
Ear loop stabiliser (S)

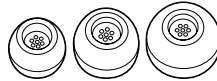

76776-01
Ear bud replacement pack
(S, M, L)



76016-01
USB charging cable

To order, please contact your Plantronics supplier or call 866-363-BLUE (2583). Alternatively, go to www.plantronics.com/support.

TROUBLESHOOTING

Problem	Solution
My headset does not work with my phone.	Ensure that the headset is fully charged. Make sure headset is paired with the phone you are trying to use. Headset was not in discovery mode when mobile phone menu selections were made. See "Pairing" on page 6. Incorrect menu selections were made on your mobile phone. See "Pairing" on page 6.
My phone did not locate the headset.	Turn both your phone and headset off and on, and then repeat the pairing process on page 6.
I could not enter my passkey.	Turn both your phone and headset off and on, and then repeat the pairing process on page 6.
I cannot hear caller/dial tone.	The headset is not turned on. Press the call control button for approximately 2 seconds until you hear a tone or see the indicator glow blue. Your headset is out of range. Move the headset closer to the phone or <i>Bluetooth</i> device. See "Range" on page 13. Your headset battery is drained. Charge your battery using the AC charger. See "Charging" on page 5. The listening volume is too low. Press the volume up button to increase the sound you hear in the headset. Make sure the ear bud fits properly. See "Custom Fit" on page 8.
Audio quality is poor.	Make sure that you have a proper seal on the ear bud. See "Custom Fit" on page 8.
Callers cannot hear me.	Mute is turned on. Press the mute button. Your headset is out of range. Move the headset closer to the phone or <i>Bluetooth</i> device. See "Range" on page 13.
The ear buds do not fit my ear.	Try a different size ear bud. See "Custom Fit" on page 8. Remove the ear bud from your headset and then wash the ear bud in warm soapy water. When the ear bud is completely dry, put it back on your headset.
My headset falls out of my ear.	Use the ear loop stabiliser for increased lateral support. See "Use the optional ear loop stabiliser" on page 10. Try a different size ear bud. For a proper fit, the ear bud should create a seal. When the ear bud fits properly, you should feel a slight amount of resistance when you remove the headset from your ear. See page 9 for instructions on choosing an ear bud.
My ear bud needs to be cleaned.	Remove the ear bud from the headset and wash it in warm soapy water and rinse thoroughly. When the ear bud is completely dry, put it back on your headset.

PRODUCT SPECIFICATIONS

Talk time*	battery enables up to 7 hours
Standby time*	battery enables up to 160 hours
Range	up to 33 feet (10 metres)
Headset weight	11 grams
Battery type	Lithium ion
Charge time	3 hours for full charge
Version	<i>Bluetooth 2.0 + EDR (Enhanced Data Rate)</i>
<i>Bluetooth Profiles:</i>	Headset Profile (HSP) for talking on the phone. Hands-free Profile (HFP) for talking on the phone and operating the phone.

* Performance dependent on battery and may vary by device.

TECHNICAL ASSISTANCE

The Plantronics Technical Assistance Center (TAC) is ready to assist you. Call 866-363-BLUE (2583) or visit us on the Web at www.plantronics.com/support. You can also call the Technical Assistance Center for accessibility information.

LIMITED WARRANTY

This warranty covers defects in materials and workmanship of products manufactured, sold or certified by Plantronics which were purchased and used in the United States and Canada.

The warranty lasts for one year from the date of purchase of the products.

This warranty extends to you only if you are the end user with the original purchase receipt.

We will, at our option, repair or replace the products that do not conform to the warranty. We may use functionally equivalent reconditioned/refurbished/remanufactured/pre-owned or new products or parts.

To obtain service in the U.S., contact Plantronics at (866) 363-BLUE (2583). To obtain service in Canada call (800) 540-8363.

THIS IS PLANTRONICS' COMPLETE WARRANTY FOR THE PRODUCTS.

This warranty gives you specific legal rights, and you may also have other rights that vary from state to state. Please contact your dealer or our service center for the full details of our limited warranty, including items not covered by this limited warranty.

IMPORTANT SAFETY AND OPERATIONAL INFORMATION

Please read the following safety and operational instructions before using your *Bluetooth* headset. Keep these instructions for future reference. When using your *Bluetooth* headset, these basic safety precautions and warnings should be followed to reduce the risk of fire, electric shock, injury to persons and damage to property.

This symbol  identifies and alerts the user to the presence of important safety warnings.

WARNINGS

- CHILDREN. Never allow children to play with the product – small parts may be a choking hazard.
- Check local laws regarding use of a mobile phone and headset while driving. If you use the headset while driving, ensure your attention and focus remain on driving safely.
- Observe all signs that require an electrical device or RF radio product to be switched off in designated areas, such as hospitals, blasting areas, potentially explosive atmospheres and aircraft. On aircraft, obey the airline regulations for use of wireless equipment.
- To reduce the risk of electric shock, explosion or fire use only the supplied charger or Class 2 AC adapter to charge the headset. Ensure that the voltage rating (e.g. 120 V, 60 Hz) corresponds to the power supply you intend to use.
- Do not disassemble the AC adapter as this may expose you to dangerous voltages or other risks. Incorrect reassembly can cause electric shock or fire when the product is subsequently used.
- Do not insert anything into the product because this may cause damage to the internal components or cause injury to you.
- Avoid contact with liquids. Do not locate this product near water, for example, near a bath or sink, in a wet cellar or near a swimming pool.
- Discontinue use of product and contact Plantronics if the product overheats, has a damaged cord or plug, if the product has been dropped or damaged, or if the product has come into contact with liquids.

IMPORTANT SAFETY AND OPERATIONAL INFORMATION

- Exposure to high volume sound levels may damage your hearing. Although there is no single volume setting that is appropriate for everyone, you should always use your headset or headphones with the volume set at moderate levels and avoid prolonged exposure to high volume sound levels. The louder the volume, the less time is required before your hearing could be affected. You may experience different sound levels when using your headset or headphones with different devices. The device you use and its settings affect the level of sound you hear. If you experience hearing discomfort, you should stop listening to the device through your headset or headphones. To protect your hearing, some hearing experts suggest that you:
 1. Set the volume control in a low position before putting the headset or headphones on your ears.
 2. Limit the amount of time you use headsets or headphones at high volume.
 3. Avoid turning up the volume to block out noisy surroundings.
 4. Turn the volume down if the sound from the headset or headphones prevents you from hearing people speaking near you. See www.plantronics.com/healthandsafety for more information on headsets and hearing.

BATTERY WARNINGS

To reduce the risk of fire or injury to persons, read and follow these instructions.

- Charge the headset according to the instructions supplied with the unit.
- Do not expose the battery to high temperatures.
- Do not puncture or otherwise damage the battery. The cell contains corrosive materials which may damage eyes and skin and may be toxic if swallowed.
- Do not short-circuit the battery, as this may result in a sudden rise in temperature.
- Do not incinerate the battery.
- Never put batteries in mouth. If swallowed, contact your physician or local poison control centre.
- Dispose of or recycle the battery according to local and regional regulatory requirements. Lithium Ion batteries are recyclable. For more information, visit www.rbc.org.

REGULATORY NOTICES

EXPOSURE TO RADIO FREQUENCY RADIATION

This device and its antenna must not be collocated or operated in conjunction with any other antenna or transmitter. To comply with FCC RF exposure requirements, only use supplied antenna. Any unauthorised modification to the antenna or device could void the user's authority to operate this device.

INDUSTRY CANADA RADIO EQUIPMENT

The term "IC:" before the radio certification number only signifies that Industry Canada technical specifications were met. Operation is subject to the following two conditions: (1) this device may not cause interference, and (2) this device must accept any interference, including interference that may cause undesired operation of the device. "Privacy of communications may not be ensured when using this telephone." This product meets the applicable Industry Canada technical specifications of the RSS210.

CONTENIDO

Bienvenido	23
¿Qué es la tecnología <i>Bluetooth</i> ?	23
Contenido del paquete y funciones	24
Carga	25
Vinculación	26
Ajuste personalizado	28
Controles de los auriculares	31
Indicadores	33
Alcance	33
Características de manos libres	34
Funcionalidad multipunto (uso con varios dispositivos <i>Bluetooth</i>)	35
Accesorios optativos	36
Solución de problemas	37
Especificaciones del producto	38
Asistencia técnica	38
Garantía limitada	38
Información importante sobre la seguridad y el funcionamiento	39
Avisos sobre normativas	41

Gracias por elegir el auricular Voyager™ 815 de Plantronics. Para obtener el máximo provecho de su nuevo auricular, le recomendamos que siga estos pasos:

1. Lea esta guía del usuario y toda la información de seguridad que aparece al final de la guía antes de usar el auricular.
2. Si necesita ayuda, haga lo siguiente:
 - Siga los pasos de la sección Solución de problemas, en la página 37.
 - Contacto el Centro de asistencia técnica (TAC) de Plantronics en los números 831-458-7500 para Español y 866-363-BLUE (2583) para Ingles o visite www.plantronics.com/support.
3. Visite www.plantronics.com/productregistration y registre su producto por Internet para que podamos proporcionarle el mejor servicio y asistencia técnica posibles.

NOTA: si está considerando la devolución del producto, póngase en contacto primero con el Centro de asistencia técnica.

¿QUÉ ES LA TECNOLOGÍA BLUETOOTH?

La tecnología inalámbrica *Bluetooth* permite a los dispositivos comunicarse entre sí por medio de radiofrecuencia de corto alcance en vez de cables. Dos dispositivos *Bluetooth* cualesquiera se pueden comunicar siempre que tengan activada la función *Bluetooth*, que estén dentro del alcance y que estén vinculados (un procedimiento rápido que permite que los dos dispositivos se reconozcan y se conecten).

El alcance máximo del *Bluetooth* es de 10 metros. Los obstáculos, como las paredes y otros dispositivos electrónicos, pueden causar interferencias o reducir el alcance efectivo. Para un rendimiento óptimo, coloque el auricular y el teléfono del mismo lado de su cuerpo.

CONTENIDO DEL PAQUETE Y FUNCIONES

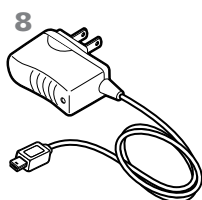
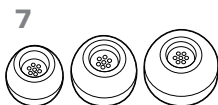
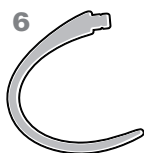
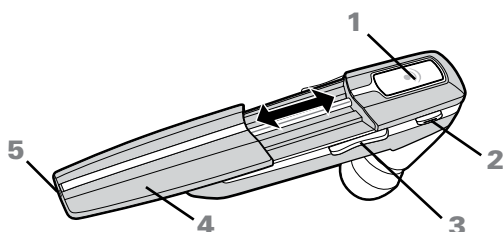

1. Botón de control de llamada (encendido/apagado)
2. Botón Silencio del micrófono
3. Subir/bajar volumen
4. Brazo extensible
5. Entrada del micrófono
6. Gancho estabilizador para la oreja
7. Auriculares que aíslan del ruido (pequeños, medianos y grandes)
8. Cargador de CA de 100-240 V

CARGA

Antes de usar el auricular por primera vez, cárguelo durante al menos una hora. Se tarda aproximadamente 3 horas en cargar completamente el auricular.

1. Conecte el cable del cargador al auricular.
2. Conecte el cargador a una toma de corriente.

Mientras el auricular se está cargando, el indicador está encendido en rojo. Cuando el auricular está totalmente cargado, el indicador se apaga.

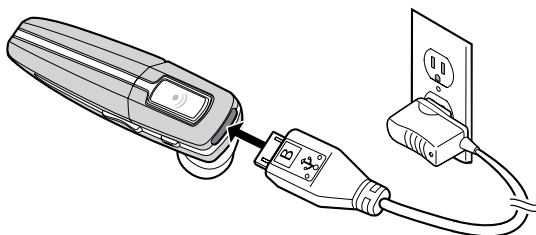

⚠ ADVERTENCIA: no use el auricular mientras está conectado al cargador.

COMPRUEBE EL NIVEL DE CARGA

Con el auricular prendido, mantenga presionados simultáneamente el botón de control de llamadas y el botón de bajar el volumen durante aproximadamente dos segundos. El indicador rojo empezará a parpadear para indicar el nivel de carga.

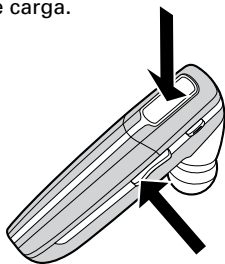

	Parpadea en rojo	Nivel de la batería
	1	Más de 2/3 de carga
	2	1/3 a 2/3 de carga
	3	Menos de 1/3 de carga

VINCULACIÓN

La vinculación es el proceso de conectar el auricular con el teléfono. Antes de usar el auricular por primera vez, debe vincularlo con su teléfono *Bluetooth*. Normalmente, solo es necesario vincular el auricular con el teléfono una vez.

TECNOLOGÍA QUICKPAIR™

Su nuevo auricular incluye la tecnología QuickPair de Plantronics para simplificar el proceso de configuración del *Bluetooth*. La primera vez que prenda el auricular, éste pasará automáticamente al modo de vinculación durante 10 minutos. Una vez vinculado correctamente, el auricular permanecerá prendido para que pueda usarlo de inmediato.

Si no se ha vinculado correctamente al cabo de 10 minutos, el auricular se apagará automáticamente. Al volver a prender el auricular, pasará de nuevo automáticamente al modo de vinculación hasta que lo empareje correctamente con un teléfono *Bluetooth*.

Para vincular el auricular por primera vez:

1. Active la función *Bluetooth* del teléfono.



SUGERENCIA: en la mayoría de los teléfonos, seleccione Ajustes/ Herramientas > Conexiones > *Bluetooth* > Activado. Consulte el manual del usuario de su teléfono para obtener más información.

2. Mantenga oprimido el botón de control de llamadas para prender el auricular. (El indicador empezará a parpadear en rojo y en azul para indicar que el auricular está prendido y en modo de vinculación).

SUGERENCIA: si no parpadea en rojo y en azul, mantenga oprimido el botón de control de llamadas para apagar el auricular y después, oprímalo de nuevo hasta que vea que empieza a parpadear en rojo y en azul.

3. Use los comandos del teléfono para localizar su auricular.

SUGERENCIA: en la mayoría de los teléfonos, seleccione Ajustes/ Herramientas > Conexiones > *Bluetooth* > Buscar > 8XXPlantronics. Consulte el manual del usuario de su teléfono para obtener más información.

4. Cuando el sistema le pida la contraseña, escriba 0000.

Cuando termine correctamente la vinculación, se apagará el indicador rojo y azul del auricular. Eso indica que el auricular ya está conectado y listo para usarse.

VINCULACIONES POSTERIORES

Si emparejó previamente el auricular con otro dispositivo, siga estos pasos:

1. Active la función *Bluetooth* del teléfono.

SUGERENCIA: en la mayoría de los teléfonos, seleccione Ajustes/ Herramientas > Conexiones > *Bluetooth* > Activado. Consulte el manual del usuario de su teléfono para obtener más información.

2. Apague el auricular, manteniendo oprimido el botón de control de llamadas hasta que el indicador cambie a rojo y después se apague.
3. Vuelva a prender el teléfono, manteniendo oprimido el botón de control de llamadas hasta que el indicador parpadee en rojo y en azul. El auricular permanece en el modo de vinculación durante 3 minutos.
4. Use los comandos del teléfono para localizar su auricular.

SUGERENCIA: en la mayoría de los teléfonos, seleccione Ajustes/ Herramientas > Conexiones > *Bluetooth* > Buscar > 8XXPlantronics. Consulte el manual del usuario de su teléfono para obtener más información.

5. Cuando el sistema le pida la contraseña, escriba 0000.

Cuando termine correctamente la vinculación, se apagará el indicador del auricular. Eso indica que el auricular ya está conectado y listo para usarse.

AJUSTE PERSONALIZADO

El auricular Voyager 815 de Plantronics incluye tres tamaños de auriculares que aíslan del ruido. Le recomendamos que pruebe los tres para determinar cuál se ajusta mejor a su oreja. Para mayor comodidad y estabilidad, puede agregar el gancho opcional para la oreja.

SUGERENCIAS:

- Para un rendimiento óptimo y un ajuste seguro y cómodo, el auricular debe quedar bien ajustado al conducto auditivo, con el micrófono dirigido hacia la comisura de su boca.
- Si el auricular es demasiado grande o demasiado chico, es posible que se salga de la oreja o bien, que no le permita escuchar correctamente.

COLÓQUESE EL AURICULAR

1. Sostenga el auricular con el brazo apuntando directamente hacia su mentón y el auricular colocado cómodamente en el conducto auditivo.
2. Gire suavemente el auricular hacia abajo mientras lo presiona contra el conducto auditivo.

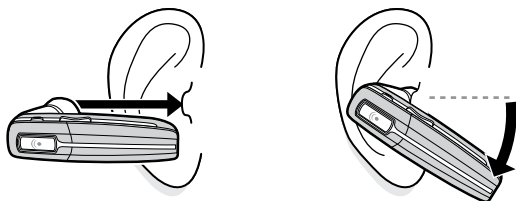

SUGERENCIA: para obtener la máxima claridad de la voz, dirija el brazo hacia la comisura de su boca. El auricular debe estar completamente asentado en el poste de la bocina para que quede bien fijo.

⚠ ADVERTENCIA: seleccione un auricular que pueda insertar cómodamente en el conducto auditivo. El auricular debe quedar ajustado, pero no debe insertarse a la fuerza en el conducto auditivo. Si el auricular se queda atorado en el conducto auditivo, pida ayuda médica inmediatamente.

ELIJA EL AURICULAR QUE MEJOR SE AJUSTE

Cuando el auricular está correctamente ajustado, debe sentir una ligera resistencia al quitárselo de la oreja.

1. Qúitese el auricular de la oreja.
2. Gírelo suavemente mientras lo desprende del poste de la bocina.
3. Elija otro auricular y presiónelo contra el poste de la bocina, con el lado cilíndrico hacia abajo.

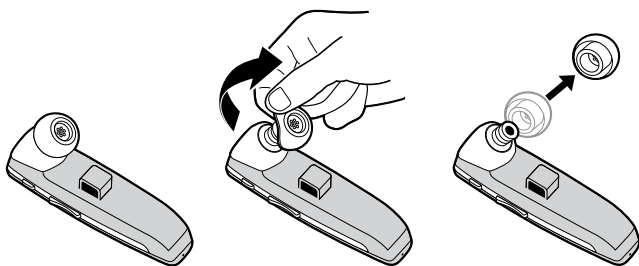

USE EL GANCHO ESTABILIZADOR OPCIONAL PARA LA OREJA

Para mayor estabilidad, puede acoplar el gancho estabilizador opcional.

SUGERENCIA: puede conectar el gancho estabilizador por un lado o por el otro, para poder usar el auricular en la oreja derecha o izquierda.

1. Inserte la lengüeta del gancho en la ranura ubicada en el lado inferior del auricular hasta que sienta que ajusta con un clic.
2. Coloque el gancho por atrás de su oreja.

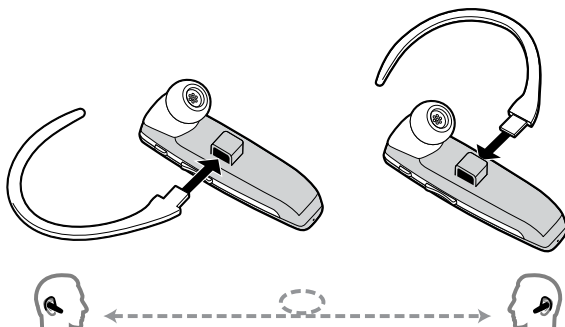

3. Gire suavemente el auricular hacia abajo mientras lo presiona contra la oreja.

SUGERENCIA: para quitar el gancho estabilizador del auricular, jálelo con cuidado para sacarlo de la ranura.

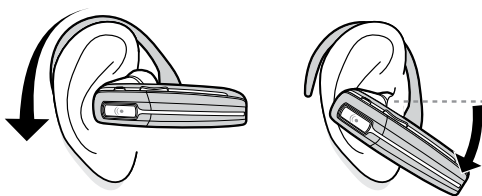

CONTROLES DEL AURICULAR

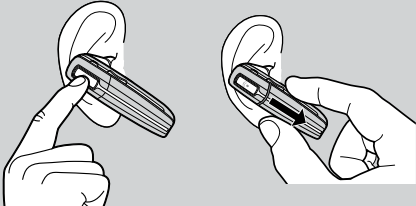
Acción	Pasos
Prender el auricular	Mantenga oprimido el botón de control de llamadas hasta que se encienda el indicador azul. NOTA: cuando el auricular está en modo En espera, el indicador está apagado. Para confirmar que el auricular está prendido, oprima cualquier botón o abra el brazo del micrófono. Verá una luz azul que parpadea o escuchará un tono.
Apagar el auricular:	Mantenga oprimido el botón de control de llamadas hasta que el indicador cambie a rojo. Cuando el auricular se apaga, el indicador también se apaga.
Contestar el teléfono	Oprima el botón de control de llamadas o deslice el brazo del micrófono a la posición abierta. 
Colgar	Oprima brevemente el botón de control de llamadas o deslice el brazo del micrófono a la posición cerrada.
Marcar	La llamada se transfiere automáticamente al auricular después de marcar el número en el teléfono y presionar enviar.
Activar o desactivar el silencio	Oprima el botón de silencio.

Acción	Pasos
Apagar el indicador de uso	Mantenga presionado el botón de silencio durante dos segundos mientras el auricular está prendido. El indicador azul de auricular parpadeará 4 veces. Repita el procedimiento para activar los indicadores de uso. El indicador azul de auricular parpadeará 2 veces.

Durante una llamada activa, ajustar el volumen

Durante una llamada, oprima el botón de volumen:

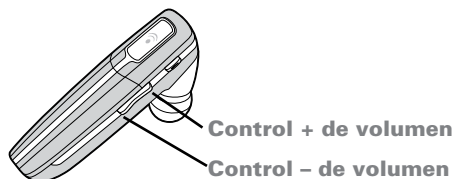

⚠ ADVERTENCIA: no use nunca los audífonos o auriculares a un volumen alto durante periodos prolongados. Esto puede causar pérdida de audición. Use siempre un volumen moderado. Visite www.plantronics.com/healthandsafety para obtener más información acerca de los auriculares y la audición.

SUGERENCIAS

- Si lleva puesto el auricular, escuchará tonos ascendentes al encenderlo y tonos descendentes al apagarlo.
- Cuando entre una llamada, es posible que el teléfono suene antes de que suene el auricular. Espere a escuchar el timbre en el auricular antes de oprimir el botón de control de llamadas para contestar.
- Para rechazar una llamada y enviarla al buzón de voz, oprima el botón de control de llamadas durante aproximadamente 2 segundos.
- Si su teléfono admite el marcado activado por voz, consulte “Características de manos libres” en la página 34 y las instrucciones incluidas con su teléfono.
- Si está activado el silencio, sonará un tono grave cada 60 segundos.

INDICADORES

Acción	Luz	Tono
Carga	Roja continua	Ninguno
Totalmente cargado	Ninguno	Ninguno
Batería baja	Tres flashes rojos cada 10 segundos	3 tonos agudos cada 10 segundos
Vinculación	Rojo y azul: parpadeo	1 tono grave
Vinculado	Azul: parpadeo	1 tono grave
Encendido	Azul continuo durante 2 segundos	Tonos ascendentes
En espera	Ninguno	Ninguno
Llamada entrante	3 flashes azules cada 2 segundos	3 tonos graves cada 2 segundos
Llamada en curso	1 flash azul cada 2 segundos	Ninguno
Llamada perdida	3 flashes morados cada 10 segundos	Ninguno
Fuera del alcance	Ninguno	1 tono agudo
Dentro del alcance	Ninguno	1 tono grave
Activando silencio	Ninguno	1 tono grave-agudo
Silenció activado	Ninguno	1 tono grave cada 60 segundos
Silenció desactivado	Ninguno	1 tono agudo-grave
Apagando	Roja continua durante 4 segundos	Tonos descendentes

NOTA: para apagar el indicador de uso, consulte "Controles del auricular", en la página 31.

ALCANCE

Para mantener la conexión, mantenga el auricular a menos de 10 metros del dispositivo *Bluetooth*. Si hay obstáculos entre el auricular y el dispositivo, podrían haber interferencias. Para un rendimiento óptimo, coloque el auricular y el teléfono del mismo lado de su cuerpo.

La calidad del sonido disminuye a medida que se aleja del radio de alcance. Si se aleja lo suficiente como para que se pierda la conexión, escuchará un tono agudo en el auricular. El auricular intentará volver a conectarse después de 30 segundos. Cuando vuelva a estar dentro del alcance, puede reconectarlo manualmente oprimiendo el botón de control de llamadas.

NOTA: la calidad del sonido también depende del dispositivo con el que está vinculado el auricular.

CARACTERÍSTICAS DE MANOS LIBRES

Si su teléfono y su proveedor de servicios inalámbricos admiten el uso con manos libres, puede usar las siguientes funciones:

Acción	Pasos
Volver a marcar el último número	Pulse dos veces el botón de control de llamada. Escuchará 2 tonos graves después de oprimir el botón por segunda vez.
Marcación activada por voz	Cuando el auricular esté prendido, mantenga oprimido el botón de control de llamadas durante dos segundos aproximadamente hasta que escuche un tono grave.
Rechazar una llamada	Cuando suene el timbre en el auricular, mantenga oprimido el botón de control de llamadas durante dos segundos aproximadamente hasta que escuche un tono grave y largo.

OTRAS FUNCIONES

Acción	Pasos
Transferir una llamada del auricular al teléfono	Durante una llamada, mantenga oprimido el botón de control de llamadas hasta que escuche un tono grave.
Transferir una llamada del teléfono al auricular	Con una llamada en curso, pulse y suelte rápidamente el botón de control de llamada. Oirá un tono de llamada grave.
Activar/desactivar los indicadores de uso	Mantenga presionado el botón de silencio durante 2 segundos. El auricular parpadeará en azul 4 veces. Repita el proceso para activar los indicadores de uso. El auricular parpadeará en azul 2 veces.

NOTA: cuando el indicador de uso está desactivado, los demás indicadores (como el de batería baja o el de llamadas perdidas) siguen funcionando.

FUNCIONALIDAD MULTIPUNTO (USO CON VARIOS DISPOSITIVOS BLUETOOTH)

El Voyager 815 de Plantronics admite la tecnología multipunto, que le permite mantenerse conectado con dos dispositivos de audio con *Bluetooth* distintos. Use el mismo auricular con dos teléfonos celulares diferentes.

VINCULACIÓN DE OTRO DISPOSITIVO *BLUETOOTH*

Repita los pasos de vinculación con el nuevo dispositivo. Consulte las instrucciones en "Vinculaciones posteriores", en la página 27.

CONTESTAR EL TELÉFONO

Las llamadas entrantes de cualquiera de los dos teléfonos suenan en el auricular.

- Para contestar una llamada, oprima brevemente el botón de control de llamadas.

USO DE LA REPETICIÓN DEL ÚLTIMO NÚMERO MARCADO Y EL MARCADO ACTIVADO POR VOZ

El auricular iniciará la llamada en el último dispositivo que utilizó para marcar. Para usar el segundo teléfono: inicie la llamada usando los controles del segundo teléfono. El segundo teléfono establece una conexión con el auricular.

CONTESTAR UNA LLAMADA MIENTRAS HABLA POR EL OTRO DISPOSITIVO

- Oprima el botón de control de llamadas una vez para colgar la llamada en curso y, a continuación, vuelva a oprimirlo para contestar la nueva llamada del otro teléfono.

ACCESORIOS OPTATIVOS

DISPONIBLES PARA COMPRA



76777-01
Cargador para vehículos

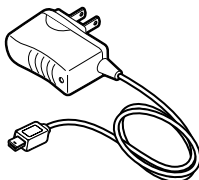

76772-03
Cargador de CA de 100-240 V

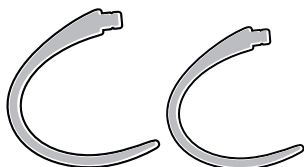

76775-01
Estabilizador opcional
para la oreja mediano (M)
o grande (L)
Estabilizador opcional
para la oreja pequeño (S)

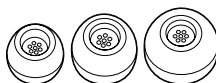

76776-01
Paquete de auriculares de
repuesto (3 tamaños: S, M, L)



76016-01
Cable de carga USB

Para realizar un pedido, póngase en contacto con el proveedor de Plantronics o vaya a www.plantronics.com/support.

SOLUCIÓN DE PROBLEMAS

Problema	Solución
El auricular no funciona con mi teléfono.	Asegúrese de que la batería del auricular esté totalmente cargada. Asegúrese de que el auricular está vinculado con el teléfono que está intentando usar. El auricular no estaba en modo de vinculación cuando seleccionó las opciones del menú del teléfono celular. Consulte "Vinculación", en la página 26. Seleccionó una opción incorrecta en el menú de su celular. Consulte "Vinculación", en la página 26.
El teléfono no pudo localizar el auricular.	Apague y vuelva a prender tanto el teléfono como el auricular, y repita el procedimiento de vinculación descrito en la página 26.
No puedo ingresar mi contraseña.	Apague y vuelva a prender tanto el teléfono como el auricular, y repita el procedimiento de vinculación descrito en la página 26.
No escucho el tono de marcar o de llamada.	El auricular no está encendido. Oprima el botón de control de llamada durante 2 segundos aproximadamente hasta que escuche un tono o vea que el indicador se ilumina en azul. El auricular está fuera de alcance. Acerque más el auricular al teléfono o al dispositivo <i>Bluetooth</i> . Consulte "Alcance" en la página 33. La batería del auricular está agotada. Cargue la batería con el cargador de CA. Consulte "Carga", en la página 25. El volumen de escucha es demasiado bajo. Presione el botón de subir el volumen para aumentar el nivel del sonido en el auricular. Asegúrese de que los auriculares se ajustan correctamente a su oreja. Consulte "Ajuste personalizado" en la página 28.
La calidad del sonido es mala.	Asegúrese de que los auriculares se ajustan bien a su oreja. Consulte "Ajuste personalizado" en la página 28.
La otra persona no me oye.	La función Silencio está activada. Oprima el botón de silencio. El auricular está fuera de alcance. Acerque más el auricular al teléfono o al dispositivo <i>Bluetooth</i> . Consulte "NOTA: para apagar el indicador de uso, consulte "Alcance" en la página 33".
Los auriculares no se ajustan bien a mi oreja.	Pruebe con un tamaño distinto de auriculares. Consulte "Ajuste personalizado" en la página 28.
El auricular se me cae.	Use el estabilizador opcional para la oreja para aumentar el apoyo lateral. Consulte "Use el gancho estabilizador opcional para la oreja" en la página 30. Pruebe con un tamaño distinto de auriculares. Para un ajuste perfecto, el auricular debe sellar el conducto auditivo. Cuando el auricular está correctamente ajustado, se debe sentir una ligera resistencia al intentar sacarlo del conducto auditivo. Consulte en la página 29 las instrucciones para elegir un auricular.
Necesito limpiar los auriculares.	Desprenda el auricular de goma, lávelo con agua tibia y jabón, y enjuáguelo bien. Cuando el auricular esté completamente seco, puede colocarlo de nuevo.

ESPECIFICACIONES DEL PRODUCTO

Tiempo de conversación*	la batería proporciona hasta 7 horas de conversación
Tiempo de espera*	hasta 160 horas
Alcance	Alcance hasta 10 metros
Peso del auricular	11 gramos
Tipo de batería	iones de litio
Tiempo de carga	3 horas para una carga completa
Versión	<i>Bluetooth</i> 2.0 + EDR (Enhanced Data Rate, velocidad de datos mejorada)
Funciones de <i>Bluetooth</i> :	Función de auricular (HSP) para hablar por teléfono. Función de manos libres (HFP) para hablar por teléfono y controlar el teléfono.

* El desempeño depende de la batería y puede variar de un dispositivo a otro.

ASISTENCIA TÉCNICA

Si necesita ayuda, llame al Centro de asistencia técnica (TAC) de Plantronics en los números 831-458-7500 para Español y 866-363-BLUE (2583) para Inglés o visite www.plantronics.com/support. Si desea obtener información sobre accesibilidad, también puede llamar al Centro de asistencia técnica.

GARANTÍA LIMITADA

Esta garantía cubre los defectos de materiales y mano de obra de los productos fabricados, vendidos o certificados por Plantronics que se adquieran y se utilicen en Estados Unidos y Canadá.

La garantía tiene una vigencia de un año a partir de la fecha de compra del producto.

Esta garantía sólo es válida para el usuario final en posesión de la factura de compra original.

Los productos que no cumplan con lo estipulado en esta garantía podrán, según nuestro propio criterio, repararse o sustituirse. Con este fin, podrán utilizarse piezas o productos que funcionen de forma equivalente. Estas piezas o productos podrán ser nuevos, de segunda mano, refabricados, renovados o reacondicionados.

Si necesita servicio en EE. UU., póngase en contacto con Plantronics llamando al (866) 363-BLUE (2583). Para obtener servicio técnico en Canadá, llame al (800) 540-8363.

ESTA ES LA GARANTÍA COMPLETA QUE OFRECE PLANTRONICS PARA SUS PRODUCTOS.

Esta garantía le otorga derechos legales específicos, a los que se pueden añadir otros derechos que varían de una jurisdicción a otra. Si desea obtener más información sobre nuestra garantía limitada y los artículos que no están cubiertos por esta garantía, póngase en contacto con su distribuidor o con el centro de servicio.

INFORMACIÓN IMPORTANTE SOBRE LA SEGURIDAD Y EL FUNCIONAMIENTO

Lea las siguientes instrucciones de funcionamiento y seguridad antes de utilizar su auricular *Bluetooth*. Conserve estas instrucciones para usarlas como referencia en el futuro. Cuando use el auricular *Bluetooth*, debe seguir estas advertencias y precauciones de seguridad básicas para reducir el riesgo de incendio, descarga eléctrica, lesiones personales y daños a la propiedad.

Este símbolo  identifica y avisa al usuario de la presencia de advertencias de seguridad importantes.

ADVERTENCIAS

- NIÑOS. No deje nunca que los niños jueguen con las piezas pequeñas del producto; existe riesgo de asfixia.
- Consulte la legislación local referente al uso de auriculares y teléfonos celulares mientras maneja. Si usa el auricular mientras maneja, asegúrese de mantener la atención en manejar de manera segura.
- Observe todas las señales que indiquen que debe apagar los dispositivos eléctricos o de radiofrecuencia en las áreas designadas, como hospitales, zonas de explosiones, atmósferas potencialmente explosivas o aeronaves. Si viaja en avión, observe los reglamentos de la línea aérea sobre el uso de equipos inalámbricos.
- Para reducir el riesgo de incendio, explosión o descargas eléctricas, use únicamente el cargador suministrado o un adaptador de CA de clase 2 para cargar el auricular. Asegúrese de que el voltaje (por ejemplo, 120 V, 60 Hz) indicado sea igual al de la toma de corriente que pretende utilizar.
- No desmonte el adaptador de AC, ya que eso lo expondría a voltajes peligrosos y a otros riesgos. Si el producto vuelve a armarse de forma incorrecta, se podría producir una descarga eléctrica al utilizarlo.
- No inserte nada en el producto, ya que eso podría dañar algún componente interno u ocasionarle lesiones personales.
- Evite que el producto entre en contacto con líquidos. No coloque este producto cerca del agua, por ejemplo, cerca de una tina o pileta, en un sótanos con humedad, o cerca de una piscina.

- Deje de usar el producto y contacte con Plantronics si el producto se sobrecalienta, si el cable o el enchufe están dañados, si el producto se cayó o está dañado, o si ha estado en contacto con líquidos.
- La exposición a niveles altos de volumen puede producir daños en el oído. Aunque no existe un solo ajuste de volumen apropiado para todo el mundo, utilice siempre sus auriculares con un nivel de volumen moderado y evite la exposición prolongada a un volumen alto. Mientras más alto sea el volumen, menos tiempo se necesita para que su oído resulte afectado. Puede probar a variar el nivel de sonido cuando use auriculares con diferentes dispositivos. El dispositivo que utilice y su configuración afectarán al nivel de sonido que escucha. Si siente molestias, debe dejar de escuchar el dispositivo a través de los auriculares. Para proteger su oído, algunos expertos recomiendan:
 1. Establezca el control de volumen en un nivel bajo antes de colocarse los auriculares o audífonos en los oídos.
 2. Limite el tiempo de uso de los auriculares a un volumen elevado.
 3. Evitar subir el volumen para contrarrestar el ruido del ambiente.
 4. Bajar el volumen si el sonido de los auriculares le impide oír a las personas que hablan cerca de usted. Visite www.plantronics.com/healthandsafety para obtener más información sobre los auriculares y la audición.

ADVERTENCIAS RELACIONADAS CON LA BATERÍA

Para reducir el riesgo de incendio y daños personales, lea y siga estas instrucciones.

- Cargue el audífono siguiendo las instrucciones suministradas con esta unidad.
- No exponga la batería a temperaturas elevadas.
- No perforo ni cause ningún otro tipo de daños a la batería. La celda contiene materiales corrosivos que pueden causar daños a los ojos y la piel, y son tóxicos si se ingieren.
- No cortocircuite la batería, ya que esto podría producir un aumento brusco de la temperatura.
- No incinere la batería.
- Nunca se coloque las baterías en la boca. En caso de ingestión, acuda al médico o al centro local de toxicología.
- Deseche o recicle la batería de acuerdo con la reglamentación regional. Las baterías de litio son reciclables. Para obtener más información, visite www.rbrc.org.

REQUISITOS DE LA FCC (SECCIÓN 15)

La operación está sujeta a las siguientes dos condiciones:

1. Este dispositivo no puede causar interferencias nocivas.
2. Este dispositivo debe aceptar todas las interferencias recibidas, incluidas aquéllas que puedan causar un funcionamiento no deseado.
 1. Este equipo se comprobó y se confirmó que cumple con los límites establecidos para un dispositivo digital de clase B, de acuerdo con la parte 15 de las Reglas de la FCC.
 2. Estos límites tienen como finalidad proporcionar una protección razonable contra las interferencias nocivas en una instalación residencial. Este equipo genera, usa y puede radiar energía de radiofrecuencia. Si no se instala y se usa según las instrucciones, puede causar interferencias nocivas a las comunicaciones por radio.
 3. Sin embargo, no se garantiza que no vayan a producirse interferencias en una determinada instalación. Si este equipo causa interferencias nocivas con la recepción de señales de radio o televisión (lo cual puede determinarse apagando y volviendo a prender el aparato), el usuario puede adoptar algunas de las medidas siguientes para intentar corregir las interferencias:
 1. Reoriente o reubique la antena receptora.
 2. Aumente la separación entre el equipo y el receptor.
 3. Conecte el equipo a una toma de corriente que esté en otro circuito.
 4. Consulte a su distribuidor o pida ayuda a un técnico de radio/TV con experiencia.

EXPOSICIÓN A LA RADIACIÓN DE RADIOFRECUENCIA

Este dispositivo y su antena no deben colocarse ni utilizarse conjuntamente con ninguna otra antena o transmisor. Para cumplir con los requisitos de exposición a RF de la FCC, use únicamente la antena suministrada. Cualquier modificación no autorizada de la antena o el dispositivo podría anular la autorización del usuario para usar este dispositivo.

EQUIPOS DE RADIO DE INDUSTRY CANADA

El término "IC:" antes del número de certificación de radio solo indica que cumple con las especificaciones técnicas de Industry Canada. El funcionamiento está sujeto a las dos condiciones siguientes: (1) este dispositivo no puede causar interferencias y (2) este dispositivo debe aceptar cualquier interferencia, incluidas aquéllas que causen un funcionamiento no deseado. "La privacidad de las comunicaciones con este teléfono no está garantizada". Este producto cumple con las especificaciones técnicas de Industry Canada aplicables del RSS210.

TABLE DES MATIÈRES

Bienvenue	43
Qu'est-ce que <i>Bluetooth</i> ?	43
Contenu de la boîte et caractéristiques	44
Recharge	45
Couplage	46
Confort personnalisé	48
Commandes du micro-casque	51
Voyants	53
Portée	53
Fonctions mains libres	54
Connexion multipoint avec deux appareils <i>Bluetooth</i>	55
Accessoires en option	56
Dépannage	57
Spécifications du produit	58
Soutien technique	58
Garantie limitée	58
Renseignements importants sur la sécurité et le fonctionnement	59
Avis réglementaires	61

BIENVENUE

Merci d'avoir choisi le micro-casque Plantronics VoyagerMC 815. Pour tirer le maximum de votre nouveau micro-casque, nous vous recommandons de suivre les étapes suivantes :

1. Lisez le guide de l'utilisateur, y compris tous les renseignements sur la sécurité à la fin du guide, avant d'utiliser votre micro-casque.
2. Si vous avez besoin d'aide :
 - Exécutez les étapes de la section «Dépannage», page 57.
 - Communiquez avec le centre de soutien technique de Plantronics au 866 363-BLUE (2583) ou visitez le site www.plantronics.com/support.
3. Visitez le site www.plantronics.com/productregistration pour enregistrer votre micro-casque en ligne. Nous pourrions ainsi vous proposer le meilleur service et le meilleur soutien technique possible.

REMARQUE : Si vous prévoyez de retourner le produit, communiquez d'abord avec le centre de soutien technique.

QU'EST-CE QUE *BLUETOOTH*?

La technologie sans fil *Bluetooth* est un moyen permettant aux appareils de communiquer les uns avec les autres par ondes hertziennes à courte portée, et non par fils. Deux appareils *Bluetooth* peuvent communiquer tant que *Bluetooth* est activé, qu'ils sont à portée de transmission l'un de l'autre et qu'ils ont été couplés – un processus d'établissement de liaison rapide entre les deux appareils.

La portée de *Bluetooth* est de 10 mètres. Les obstructions, comme les murs ou d'autres appareils électroniques, peuvent nuire à la portée effective. Pour une performance optimale, portez le micro-casque et le téléphone du même côté.

CONTENU DE LA BOÎTE ET CARACTÉRISTIQUES

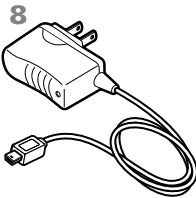
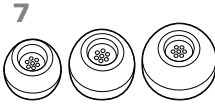
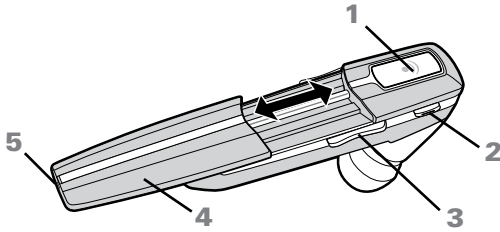

1. Bouton de contrôle des appels (marche/arrêt)
2. Bouton de discrétion du micro
3. Réglage du volume
4. Tige extensible
5. Microphone
6. Stabilisateur auriculaire
7. Embouts insonorisants (petit, moyen et grand)
8. Chargeur 100-240 V c. a.

RECHARGE

Avant d'utiliser votre micro-casque la première fois, chargez-le pendant au moins une heure. Il faut environ 3 heures pour le recharger complètement.

1. Connectez le câble du chargeur au micro-casque.
2. Branchez le chargeur dans une prise murale.

Pendant que votre micro-casque est en charge, le voyant s'allume en rouge. Lorsque votre micro-casque est entièrement chargé, le voyant s'éteint.

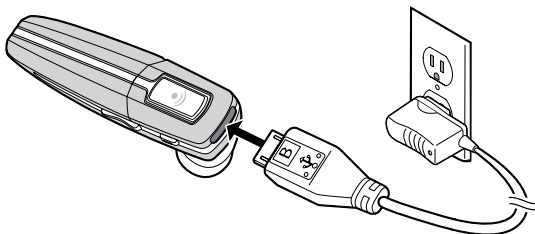



⚠ AVERTISSEMENT : n'utilisez pas le micro-casque lorsqu'il est relié au chargeur.

VÉRIFIEZ LE NIVEAU DE CHARGE

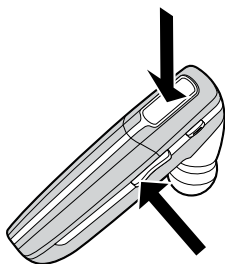
Allumez le micro-casque, puis appuyez simultanément sur le bouton de contrôle des appels et sur le bouton de réduction du volume pendant deux secondes. Le voyant clignote en rouge pour indiquer le niveau de charge.



	Niveau de la piles	Clignotements en rouge
	1	Plus de 2/3
	2	Entre 1/3 et 2/3
	3	Moins de 1/3

COUPLAGE

Le couplage est le processus selon lequel votre micro-casque est présenté à votre téléphone. Avant d'utiliser le micro-casque pour la première fois, vous devez le coupler à votre téléphone *Bluetooth*. En règle générale, vous avez à coupler le micro-casque au téléphone une fois seulement.

TECHNOLOGIE QUICKPAIR™

Votre nouveau micro-casque comprend la technologie QuickPair de Plantronics qui simplifie le processus de configuration *Bluetooth*. La première fois que vous mettez votre micro-casque sous tension, il est automatiquement en mode de couplage pendant dix minutes. Une fois le couplage réussi, votre micro-casque reste activé afin de pouvoir être utilisé instantanément.

Si le processus de couplage ne réussit pas en dix minutes, votre micro-casque s'éteint automatiquement. Lorsque vous le mettez sous tension de nouveau, il se remet automatiquement en mode de couplage jusqu'à ce qu'il ait été couplé avec un téléphone *Bluetooth*.

Pour coupler votre micro-casque la première fois :

1. Activez la fonction de votre téléphone.

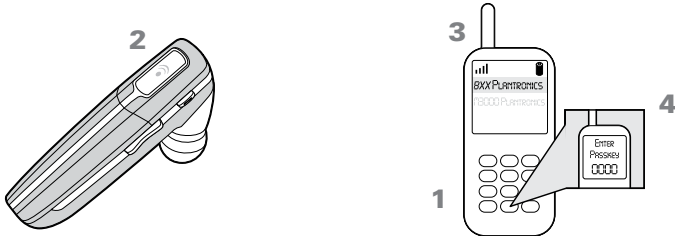

CONSEIL : pour la plupart des téléphones, sélectionnez Paramètres ou Outils > Connexions > *Bluetooth* > Oui/Activé. Consultez la documentation de votre téléphone pour de plus amples renseignements.

2. Appuyez sur le bouton de contrôle des appels et gardez-le appuyé pour mettre votre micro-casque sous tension. (Le voyant clignote en rouge et bleu pour indiquer que le micro-casque est sous tension et en mode de couplage.)

CONSEIL : si le voyant ne clignote pas, maintenez appuyé le bouton de contrôle des appels pour éteindre le micro-casque, relâchez le bouton, puis appuyez de nouveau sur le bouton jusqu'à ce que le voyant clignote en rouge/bleu.

3. Utilisez les commandes du téléphone pour localiser le micro-casque.

CONSEIL : pour la plupart des téléphones, sélectionnez Paramètres ou Outils > Connexions > *Bluetooth* > Rechercher > 8XXPlantronics. Consultez la documentation de votre téléphone pour de plus amples renseignements.

4. Lorsque le système vous demande un mot de passe, entrez 0000.

Une fois le couplage établi, le voyant rouge/bleu s'éteint. Votre micro-casque est maintenant connecté et prêt à être utilisé.

COUPLAGES SUBSÉQUENTS

Si vous avez déjà couplé votre micro-casque avec un autre appareil, procédez comme suit :

1. Activez la fonction *Bluetooth* de votre téléphone.

CONSEIL : pour la plupart des téléphones, sélectionnez Paramètres ou Outils > Connexions > *Bluetooth* > Oui/Activé. Consultez la documentation de votre téléphone pour de plus amples renseignements.

2. Mettez le micro-casque hors tension en appuyant sur le bouton de contrôle des appels et en le gardant appuyé jusqu'à ce que le voyant clignote en rouge, puis s'éteigne.
3. Mettez le micro-casque de nouveau sous tension et gardez le bouton de contrôle des appels appuyé jusqu'à ce que le voyant clignote en rouge et bleu. Le micro-casque demeure en mode de couplage pendant trois minutes.
4. Utilisez les commandes du téléphone pour localiser le micro-casque.

CONSEIL : pour la plupart des téléphones, sélectionnez Paramètres ou Outils > Connexions > *Bluetooth* > Rechercher > 8XXPlantronics. Consultez la documentation de votre téléphone pour de plus amples renseignements.

5. Lorsque le système vous demande un mot de passe, entrez 0000.

Une fois le couplage établi, le voyant s'éteint. Votre micro-casque est maintenant connecté et prêt à être utilisé.

CONFORT PERSONNALISÉ

Le micro-casque Plantronics Voyager 815 est livré avec trois formats d'embouts insonorisants. Nous vous recommandons d'essayer les trois embouts pour déterminer celui qui est le mieux adapté à votre oreille. Pour améliorer le confort et la stabilité, vous pouvez ajouter un contour d'oreille, format petit ou grand, offert en option.

CONSEILS

- Pour un rendement optimal et un port confortable et stable, le micro-casque doit être bien ajusté dans le canal auditif et le microphone doit pointer vers le coin de la bouche.
- Si l'embout est trop gros ou trop petit, le micro-casque ne sera pas stable et vous aurez de la difficulté à entendre.

AJUSTEMENT DU MICRO-CASQUE

1. Insérez l'embout dans l'oreille en orientant la tige à l'horizontale.

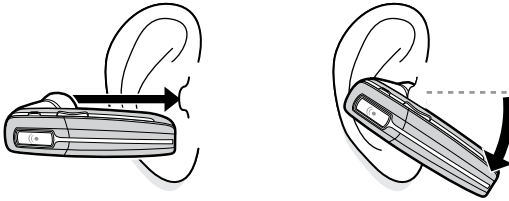

2. Abaissez doucement la tige tout en appuyant sur le micro-casque.

CONSEIL : pour une clarté optimale de la voix, pointez la tige vers le coin de la bouche. L'embout doit être bien appuyé contre l'écouteur.

⚠ ATTENTION : choisissez un embout qui s'insère confortablement dans le canal auditif. L'embout doit s'appuyer contre le canal auditif sans y pénétrer. Si l'embout se coince dans le canal auditif, consultez un médecin immédiatement.

CHOIX D'UN EMBOUT APPROPRIÉ

Lorsque l'embout est bien ajusté, vous devriez sentir une légère résistance en enlevant le micro-casque.

1. Enlevez le micro-casque.
2. Tournez délicatement l'embout tout en le retirant de l'écouteur.
3. Enfoncez un autre embout sur l'écouteur comme dans la figure ci-dessous.

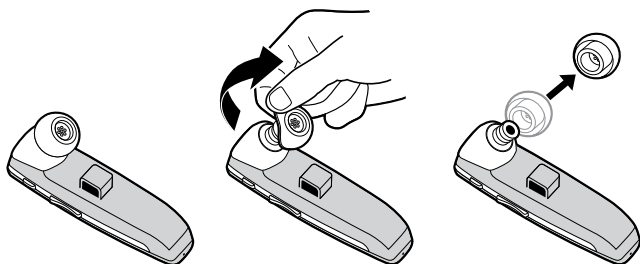

CONFORT PERSONNALISÉ

STABILISATEUR AURICULAIRE

Pour plus de stabilité, vous pouvez fixer au micro-casque un stabilisateur auriculaire, format petit ou grand, offert en option.

CONSEIL : le stabilisateur peut être fixé à droite ou à gauche du micro-casque, ce qui permet de porter celui-ci d'un côté ou de l'autre.

1. Insérez l'onglet du stabilisateur dans le trou de fixation du micro-casque jusqu'à ce que vous entendiez un déclic.

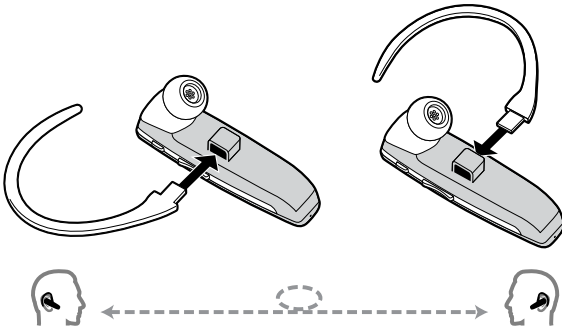

2. Placez le contour derrière votre oreille.
3. Abaissez doucement le micro-casque tout en l'appuyant contre l'oreille.

CONSEIL : pour enlever le stabilisateur, tirez-le délicatement pour le dégager du micro-casque.

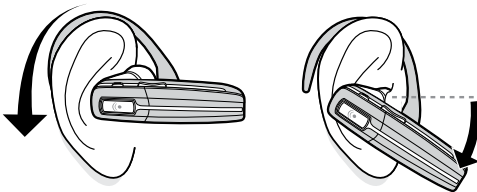

COMMANDES DU MICRO-CASQUE

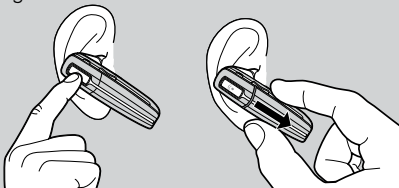
Action	Steps
Mettre le micro-casque sous tension	Appuyez sur le bouton de contrôle des appels et gardez-le appuyé jusqu'à ce que le voyant clignote en bleu. REMARQUE : lorsque le micro-casque est en veille, le voyant est éteint. Pour confirmer que le micro-casque est allumé, appuyez sur n'importe quel bouton ou déployez la tige. Vous devriez voir un clignotement bleu ou entendre une tonalité.
Mettre le micro-casque hors tension	Appuyez sur le bouton de contrôle des appels et gardez-le appuyé jusqu'à ce que le voyant clignote en rouge. Lorsqu'il n'y a pas de courant, le voyant reste éteint.
Répondre à un appel	Appuyez sur le bouton de contrôle des appels ou déployez la tige. 
Mettre fin à un appel	Appuyez sur le bouton de contrôle des appels ou faites glisser la tige dans sa position de rangement.
Faire un appel	L'appel est transféré automatiquement à votre micro-casque après que vous ayez composé le numéro et appuyé sur la touche d'envoi.
Couper/rétablir le micro	Appuyez sur le bouton de discrétion.
Éteindre le voyant de conversation en cours	Maintenez le bouton de discrétion enfoncé pendant deux secondes. Le voyant clignote en bleu quatre fois. Pour rallumer le voyant de conversation en cours, procédez de la même façon. Le voyant clignote en bleu deux fois.
Régler le volume	Durant un appel, appuyez sur bouton de volume pour :

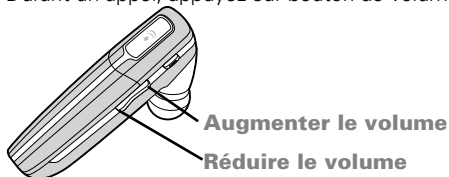

⚠ ATTENTION : n'utilisez pas les casques d'écoute et les micro-casques à volume élevé sur de longues périodes. Cela pourrait provoquer des problèmes d'audition. Conservez toujours un niveau d'écoute modéré. Consultez le site www.plantronics.com/healthandsafety pour obtenir de plus amples renseignements sur les micro-casques et l'audition.

COMMANDES DU MICRO-CASQUE

CONSEILS

- Si vous portez le micro-casque, vous entendez des tonalités montantes lorsqu'il est mis sous tension et des tonalités descendantes lorsqu'il est mis hors tension.
- Lorsque vous recevez un appel, il se peut que le téléphone sonne avant le micro-casque. Attendez d'entendre la sonnerie dans votre micro-casque avant d'appuyer sur le bouton de contrôle des appels pour répondre.
- Pour ignorer un appel et transférer le demandeur à la messagerie vocale, appuyez sur le bouton de contrôle des appels pendant deux secondes.
- Si votre téléphone permet d'utiliser la composition vocale, consultez la section «Fonctions mains libres» de la page 54 et la documentation de votre téléphone.
- Lorsque la fonction de discrétion est activée, le micro-casque émet une tonalité basse toutes les 60 secondes.

VOYANTS

Action	Voyant	Tonalité
Recharge	Rouge	Aucune
Recharge terminée	Aucun	Aucune
Avertissement de pile faible	3 clignotements rouges toutes les 10 secondes	3 tonalités aiguës toutes les 10 secondes
Couplage	Clignotement rouge et bleu	1 tonalité basse
Couplé	Clignotement bleu	1 tonalité basse
Mise sous tension	Bleu permanent pendant 2 secondes	Tonalités montantes
Veille	Aucun	Aucune
Appel entrant	3 clignotements bleus toutes les 2 secondes	3 tonalités basses toutes les 2 secondes
Appel en cours	1 clignotement bleu toutes les 2 secondes	Aucune
Appel manqué	3 clignotements violets toutes les 10 secondes	Aucune
Hors de portée	Aucun	1 tonalité aiguë
Portée rétablie	Aucun	1 tonalité basse
Couper le micro	Aucun	1 tonalité grave-aiguë
Mode discrétion activé	Aucun	1 tonalité grave toutes les 60 secondes
Rétablir le micro	Aucun	1 tonalité aiguë-grave
Mise hors tension	Rouge pendant 4 secondes	Tonalités descendantes

REMARQUE : pour savoir comment éteindre le voyant de conversation en cours, consultez la section «Commandes du micro-casque», page 51.

PORTÉE

Pour maintenir une connexion, gardez votre micro-casque à 10 mètres ou moins de l'appareil *Bluetooth*. S'il y a des obstacles entre votre micro-casque et l'appareil, il peut y avoir brouillage. Pour une performance optimale, portez le micro-casque et le téléphone du même côté.

PORTÉE

Lorsque vous vous éloignez, la qualité audio se détériore. Lorsque vous êtes trop loin et perdez la connexion, vous entendez une tonalité aiguë dans le micro-casque. Le micro-casque tente de rétablir la connexion après 30 secondes. Si vous revenez à portée plus tard, vous pouvez vous reconnecter manuellement en appuyant sur le bouton de contrôle.

REMARQUE : la qualité de l'audio dépend aussi de l'appareil auquel le micro-casque est couplé.

FONCTIONS MAINS LIBRES

Si votre téléphone et votre fournisseur de service sans fil prennent tous deux en charge l'utilisation mains-libres, les fonctions suivantes sont disponibles :

Action	Étapes
Recomposer le dernier numéro que vous avez appelé	Appuyez deux fois sur le bouton de contrôle des appels. Le micro-casque émet deux tonalités basses.
Composition vocale	Lorsque le micro-casque est sous tension, appuyez sur le bouton de contrôle des appels et gardez-le enfoncé environ 2 secondes jusqu'à ce que vous entendiez une tonalité basse.
Refuser un appel	Lorsque le micro-casque sonne, maintenez le bouton de contrôle des appels enfoncé environ deux secondes, jusqu'à ce que vous entendiez une tonalité basse.

FONCTIONS SUPPLÉMENTAIRES

Action	Étapes
Transférer un appel du micro-casque à votre téléphone	Durant l'appel, maintenez le bouton de contrôle des appels enfoncé jusqu'à ce que vous entendiez une tonalité basse.
Transférer un appel du téléphone à votre micro-casque	Durant l'appel, appuyez sur le bouton de contrôle des appels. Le micro-casque émet une tonalité basse.
Allumer/Éteindre le voyant de conversation	Maintenez le bouton de discrétion enfoncé pendant deux secondes. Le voyant clignote en bleu quatre fois. Pour rallumer le voyant de conversation en cours, procédez de la même façon. Le voyant clignote en bleu deux fois.

REMARQUE : lorsque le voyant de conversation est désactivé, les autres voyants fonctionnent quand même.

CONNEXION MULTIPOINT AVEC DEUX APPAREILS *BLUETOOTH*

Le Plantronics Voyager 815 prend en charge la technologie multipoint qui vous permet de rester connecté à deux appareils audio *Bluetooth* différents. Utilisez un micro-casque avec deux téléphones différents.

COUPLER UN AUTRE APPAREIL *BLUETOOTH*

Répétez les étapes de couplage avec le nouvel appareil. Voir la section «Couplages subséquents», page 47 pour les instructions.

RÉPONDRE À UN APPEL

Un appel entrant de l'un ou l'autre téléphone sonne dans votre micro-casque.

- Pour décrocher, appuyez sur le bouton de contrôle des appels.

PRISE EN CHARGE DE LA FONCTION DE RECOMPOSITION DU DERNIER NUMÉRO ET DE LA COMPOSITION VOCALE

Le micro-casque lance un appel sur l'appareil utilisé le plus récemment pour effectuer un appel sortant. Pour utiliser le deuxième téléphone, faites l'appel avec les commandes du deuxième appareil. Le deuxième téléphone établit une liaison avec le micro-casque.

RÉPONDRE À UN APPEL ALORS QUE VOUS UTILISEZ L'AUTRE APPAREIL

- Appuyez une fois sur le bouton de contrôle des appels pour mettre fin à l'appel existant, puis appuyez de nouveau sur le bouton de commande des appels pour répondre au nouvel appel sur l'autre téléphone.

ACCESSOIRES EN OPTION

ACCESSOIRES OFFERTS



76777-01
Chargeur pour véhicule

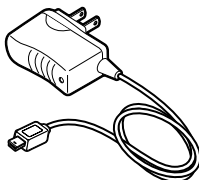

76772-03
Chargeur 100-240 V c. a.

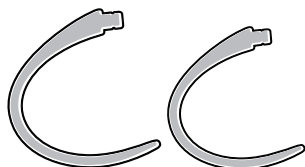

76775-01
Stabilisateur auriculaire
(moyen ou grand)
Stabilisateur auriculaire
(petit)

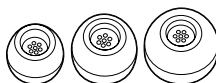

76776-01
Embouts de rechange
(petit, moyen et grand)



76016-01
Câble de charge USB

Pour commander, communiquez avec votre fournisseur Plantronics, appelez le 866 363-BLUE (2583) ou visitez le site www.plantronics.com/support.

Problème	Solution
Mon micro-casque ne fonctionne pas avec le téléphone.	Assurez-vous que le micro-casque est pleinement chargé. Assurez-vous que le micro-casque est couplé à un téléphone avant de l'utiliser. Le casque d'écoute n'était pas en mode de découverte lorsque vous avez établi la liaison à partir du menu de votre téléphone mobile. Voir la section «Couplage», page 46. Vous avez sélectionné la mauvaise fonction à partir du menu de votre téléphone mobile. Voir la section «Couplage», page 46.
Mon téléphone n'a pas détecté le micro-casque.	Mettez votre téléphone et votre micro-casque hors tension, puis de nouveau sous tension et répétez le processus de couplage (page 46).
Je n'ai pas pu entrer mon mot de passe.	Mettez votre téléphone et votre micro-casque hors tension, puis de nouveau sous tension et répétez le processus de couplage (page 46).
Je n'entends pas mon interlocuteur ni la tonalité.	Le micro-casque n'est pas sous tension. Gardez le bouton de contrôle des appels enfoncé pendant 2 secondes environ, c'est-à-dire jusqu'à ce que vous entendiez une tonalité ou que le voyant s'allume en bleu. Le micro-casque est hors de portée. Rapprochez le micro-casque du téléphone ou appareil <i>Bluetooth</i> . Voir la section «Portée», page 53. La batterie du micro-casque est déchargée. Chargez la batterie à l'aide du chargeur. Voir la section «Recharge», page 45. Le volume d'écoute est trop faible. Appuyez sur le bouton d'augmentation du volume. Vérifiez si l'embout est bien ajusté. Voir la section «Confort personnalisé», page 48.
Le son est mauvais.	Vérifiez si l'embout est bien appuyé sur l'écouteur. Voir la section «Confort personnalisé», page 48.
Mon interlocuteur ne m'entend pas.	La fonction de discrétion est activée. Appuyez sur le bouton de discrétion. Le micro-casque est hors de portée. Rapprochez le micro-casque du téléphone ou appareil <i>Bluetooth</i> . Voir la section «Portée», page 53.
L'embout ne convient pas à mon oreille.	Essayez un autre format d'embout. Voir la section «Confort personnalisé», page 48. Enlevez l'embout et lavez-le avec de l'eau tiède savonneuse. Séchez l'embout soigneusement et replacez-le sur le micro-casque.
Le micro-casque tombe de mon oreille.	Utilisez le stabilisateur auriculaire pour un meilleur soutien latéral. Voir la section «Stabilisateur auriculaire», page 50. Essayez un autre format d'embout. Pour être bien ajusté, l'embout doit être appuyé contre le canal auditif. Lorsque l'embout est bien ajusté, vous devriez sentir une légère résistance en enlevant le micro-casque. Pour savoir comment choisir un embout, reportez-vous à la page 49.
L'embout est sale.	Enlevez l'embout, lavez-le avec de l'eau tiède savonneuse et rincez-le à fond. Séchez l'embout soigneusement et replacez-le sur le micro-casque.

SPÉCIFICATIONS DU PRODUIT

Temps d'appel*	jusqu'à 7 heures d'autonomie
Temps de veille*	jusqu'à 160 heures d'autonomie
Portée	10 mètres max.
Poids du micro-casque	11 grammes
Type de batterie	ions de lithium
Temps de charge	3 heures pour une charge complète
Version	<i>Bluetooth 2.0 + EDR (Enhanced Data Rate)</i>
Profils <i>Bluetooth</i>	Profil de micro-casque pour parler au téléphone. Profil mains-libres pour parler au téléphone et contrôler le téléphone.

*L'autonomie réelle peut varier en fonction de la batterie et du modèle de micro-casque.

SOUTIEN TECHNIQUE

Le centre de soutien technique de Plantronics est là pour vous aider! Pour obtenir de l'assistance, composez le 866 363-BLUE (2583) ou visitez le site www.plantronics.com/support. Vous pouvez également communiquer avec le centre de soutien technique pour obtenir des renseignements sur l'accessibilité.

GARANTIE LIMITÉE

La présente garantie couvre les défauts de matériel et de fabrication des produits commerciaux fabriqués, vendus ou certifiés par Plantronics qui sont achetés et utilisés au Canada et aux États-Unis.

La présente garantie est valable pour une durée d'un an à compter de la date d'achat des produits.

La présente garantie s'applique uniquement à l'utilisateur final qui détient la facture d'achat d'origine.

Nous procéderons, à notre discrétion, à la réparation ou au remplacement des produits non conformes à la garantie. Nous pourrions utiliser des pièces ou des produits neufs, remis à neuf, réusinés ou d'occasion fonctionnellement équivalents. Pour obtenir des services de réparation aux États-Unis, veuillez communiquer avec Plantronics au 866 363-BLUE (2583). Pour obtenir des services de réparation au Canada, composez le 1 800 540-8363.

LA PRÉSENTE GARANTIE CONSTITUE LA GARANTIE COMPLÈTE APPLICABLE AUX PRODUITS PLANTRONICS.

La présente garantie vous confère des droits juridiques particuliers. Vous pouvez également disposer d'autres droits qui varient d'une juridiction

à une autre. Veuillez communiquer avec votre détaillant ou notre centre de service à la clientèle pour plus de détails sur notre garantie limitée, y compris sur les aspects non couverts par la présente garantie limitée.

RENSEIGNEMENTS IMPORTANTS SUR LA SÉCURITÉ ET LE FONCTIONNEMENT

Lisez les renseignements suivants sur la sécurité et le fonctionnement avant d'utiliser le micro-casque *Bluetooth*. Gardez ces instructions pour référence future. Lorsque vous utilisez le micro-casque *Bluetooth*, respectez ces consignes et avertissements de base relatifs à la sécurité pour réduire le risque d'incendie, de choc électrique, de blessure personnelle ou de dommage matériel.

Le symbole  identifie et signale à l'utilisateur les avertissements importants relatifs à la sécurité.

AVERTISSEMENTS

- ENFANTS. Ne laissez pas les enfants jouer avec le produit; ils risqueraient de s'étouffer avec les pièces de petite taille.
- Vérifiez les règlements locaux sur l'utilisation d'un téléphone mobile et d'un micro-casque pendant que vous conduisez. Si vous utilisez un micro-casque pendant que vous conduisez, assurez-vous de conduire prudemment.
- Respectez toute enseigne qui vous enjoint de mettre hors circuit tout appareil ou produit à ondes radio dans des zones désignées comme les hôpitaux, les zones de dynamitage, les atmosphères où il y a possibilité de déflagration et les avions. En avion, respectez les consignes des compagnies aériennes sur l'utilisation d'équipement sans fil.
- Pour réduire les risques de choc électrique, d'explosion ou d'incendie, utilisez uniquement le chargeur fourni ou un adaptateur C. A. de classe 2 pour charger le micro-casque. Assurez-vous que la tension nominale, p. ex. 120 V., 60 Hz, correspond à l'alimentation que vous prévoyez utiliser.
- Ne démontez pas l'adaptateur C. A. qui peut vous exposer à des tensions dangereuses ou à d'autres risques. Un mauvais remontage de l'appareil pourrait causer un choc électrique lors d'une utilisation ultérieure du produit.
- N'insérez rien dans le produit, cela pourrait en effet endommager les composantes internes ou vous blesser.
- Évitez tout contact avec des liquides. Ne placez pas le produit près d'une source d'eau ou d'humidité, par exemple près d'une baignoire, d'un évier, d'une piscine ou dans une cave humide.

- Cessez d'utiliser le produit et communiquez avec Plantronics en cas de surchauffe, de prise ou de cordon endommagé, si vous avez laissé tomber le produit ou s'il est endommagé, ou si le produit est entré en contact avec des liquides.
- Une exposition à un volume sonore élevé peut endommager votre audition. Même si aucun paramètre relatif au volume n'est approprié pour tous, vous devez toujours utiliser votre micro-casque ou votre casque à un niveau d'écoute modéré et éviter d'être exposé à de forts niveaux sonores. Plus le volume est élevé, plus vous risquez d'endommager rapidement votre audition. Le volume du micro-casque ou du casque d'écoute peut varier en fonction de l'appareil avec lequel il est utilisé. L'appareil que vous utilisez ainsi que ses paramètres modifient le volume sonore. Si vous ressentez une gêne auditive, arrêtez d'utiliser l'appareil même avec votre micro-casque ou votre casque. Pour protéger votre audition, des experts en matière d'audition recommandent de :
 1. Régler le volume à bas niveau avant de placer le micro-casque ou les écouteurs sur vos oreilles.
 2. Limiter le temps passé à utiliser le micro-casque ou le casque à un fort niveau sonore.
 3. Éviter d'augmenter le volume pour s'isoler des bruits qui vous entourent.
 4. Baisser le volume si le son provenant du micro-casque ou du casque vous empêche d'entendre les personnes qui parlent autour de vous. Pour en savoir davantage sur les micro-casques et l'audition, consultez le site www.plantronics.com/healthandsafety.

AVERTISSEMENTS CONCERNANT LES PILES

Pour réduire le risque d'incendie et de blessures corporelles, lisez et suivez les instructions ci-après.

- Chargez le micro-casque selon les instructions fournies avec l'appareil.
- N'exposez pas la pile à des températures élevées.
- Ne percez pas la pile ou ne l'endommagez pas de quelque façon que ce soit. La pile contient des matières corrosives qui peuvent endommager les yeux et la peau et s'avérer toxiques si avalées.
- Ne court-circuitez pas la pile, car la température peut alors monter soudainement.
- N'incinerez pas la pile
- Ne mettez jamais la pile dans votre bouche. Si vous l'avalez, communiquez avec un médecin ou le centre antipoison local.
- Mettez la pile aux vidanges ou recyclez-la selon les exigences réglementaires locales et régionales. Les piles aux ions de lithium sont recyclables. Pour des informations sur le recyclage des piles, visitez le site www.rbr.org.

EXPOSITION À L'ÉNERGIE DE FRÉQUENCE RADIOÉLECTRIQUE

Cet appareil et son antenne ne doivent pas être placés au même endroit ou fonctionner conjointement avec une autre antenne ou un autre émetteur. Pour respecter les normes d'exposition à l'énergie de fréquence radioélectrique de la FCC, veuillez utiliser uniquement l'antenne fournie. Toute modification non autorisée de l'antenne ou de l'appareil risque d'annuler le droit qu'a l'utilisateur d'utiliser l'appareil.

ÉQUIPEMENT RADIO D'INDUSTRIE CANADA

L'abréviation «IC:» placée avant le numéro de certification radio signifie simplement que les spécifications techniques d'Industrie Canada sont respectées. Son utilisation est assujettie aux deux conditions suivantes : (1) cet appareil ne doit pas provoquer de brouillage nuisible; (2) cet appareil doit tolérer le brouillage reçu, notamment celui qui pourrait perturber son bon fonctionnement. «La confidentialité des communications ne peut être assurée lors de l'utilisation de ce téléphone.» Ce produit est conforme aux spécifications techniques d'Industrie Canada RSS210.

SUMÁRIO

Bem-vindo	63
<i>O que é Bluetooth?</i>	63
Conteúdo do pacote e recursos	64
Carga	65
Emparelhamento	66
Ajuste personalizado	68
Controles do headset	71
Indicadores	73
Alcance	73
Recursos de viva-voz	74
Multiponto (se for usado mais de um dispositivo <i>Bluetooth</i>)	75
Acessórios opcionais	76
Solução de problemas	77
Especificações do produto	78
Assistência técnica	78
Garantia limitada	78
Informações importantes de segurança e operacionais	79
Avisos de regulamentação	81

BEM-VINDO

Obrigado por escolher o headset Plantronics Voyager™ 815. Para obter o máximo de seu novo headset, recomenda-se que você siga as seguintes etapas:

1. Leia este Guia do Usuário, incluindo todas as informações de segurança localizadas no final do guia, antes de usar seu headset.
2. Se precisar de assistência, faça o seguinte:
 - Siga as etapas da seção “Solução de problemas” na página 77.
 - Contate o Centro de Assistência Técnica da Plantronics no telefone 866-363-BLUE (2583) ou visite www.plantronics.com/support.
3. Visite www.plantronics.com/productregistration e registre seu headset on-line; assim, poderemos oferecer o melhor serviço e suporte técnico possível para o seu produto.

NOTA: Se desejar devolver o produto, contate primeiro o Centro de Assistência Técnica.

O QUE É BLUETOOTH?

A tecnologia sem fio *Bluetooth* permite a comunicação entre os dispositivos usando radiofrequência de curto alcance em vez de fios. Qualquer par de dispositivos *Bluetooth* pode se comunicar, desde que ambos estejam com o *Bluetooth* ativado, estejam dentro da área de alcance e tenham sido emparelhados -- um rápido “handshake” que conecta os dois dispositivos.

O alcance com *Bluetooth* é de até 10 metros. Obstruções, como paredes ou outros dispositivos eletrônicos, podem causar interferência ou diminuir o alcance efetivo. Para obter desempenho máximo, coloque o headset e o telefone no mesmo lado do corpo.

CONTEÚDO DO PACOTE E RECURSOS

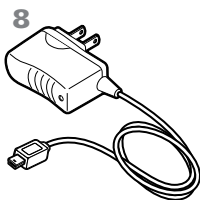
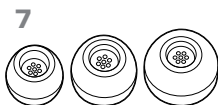
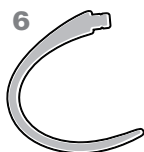
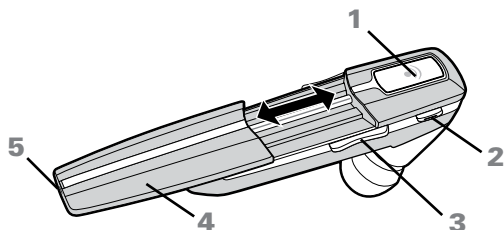

1. Botão de controle de chamadas (ligado/desligado)
2. Botão de interrupção do som do microfone
3. Tecla de volume para cima/para baixo
4. Haste extensível
5. Porta do microfone
6. Earloop estabilizador
7. Fones com isolamento de ruído (pequeno, médio e grande)
8. Carregador CA 100 - 240V

CARGA

Antes de usar seu headset pela primeira vez, carregue-o por, no mínimo, 1 hora. O headset leva aproximadamente 3 horas para receber carga completa.

1. Conecte o cabo do carregador ao headset.
2. Conecte o carregador à tomada elétrica.

Durante o carregamento do headset, o indicador fica aceso em vermelho. Quando o headset estiver com a carga completa, o indicador apagará.

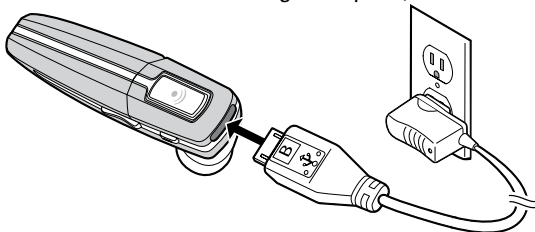

⚠ AVISO: Não use o headset enquanto ele estiver conectado ao carregador.

VERIFIQUE O NÍVEL DE CARGA

Quando o headset estiver ligado, mantenha pressionado o botão de controle de chamadas e o botão de diminuição do volume simultaneamente por cerca de dois segundos. O indicador piscará em vermelho para mostrar o nível de carga.

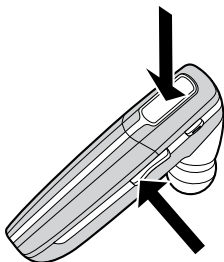

	Nível de bateria	Pisca em vermelho
	1	Mais de 2/3 de carga
	2	1/3 a 2/3 de carga
	3	Menos de 1/3 de carga

EMPARELHAMENTO

O emparelhamento é o processo que consiste em introduzir o headset no telefone. Antes de usar o headset pela primeira vez, você deve emparelhá-lo com seu celular *Bluetooth*. Normalmente só é necessário emparelhar o headset uma única vez com o telefone.

TECNOLOGIA QUICKPAIR™

Seu novo headset inclui a tecnologia QuickPair da Plantronics que simplifica o processo de configuração do *Bluetooth*. Na primeira vez que você ligar o headset, ele entrará automaticamente no modo de emparelhamento por 10 minutos. Após ser emparelhado com êxito, o headset permanecerá ligado para uso imediato.

Se, após 10 minutos, ocorrer falha no emparelhamento, o headset desligará automaticamente. Quando você ligá-lo novamente, ele entrará automaticamente no modo de emparelhamento até ser emparelhado com êxito com um celular *Bluetooth*.

Para emparelhar o headset pela primeira vez:

1. ATIVE o recurso Bluetooth no seu celular.

DICA: Na maioria dos telefones, selecione Settings/Tools (Configurações/ Ferramentas) > Connections (Conexões) > *Bluetooth* > On (Ligar). Consulte o guia do usuário do seu telefone para obter mais informações.

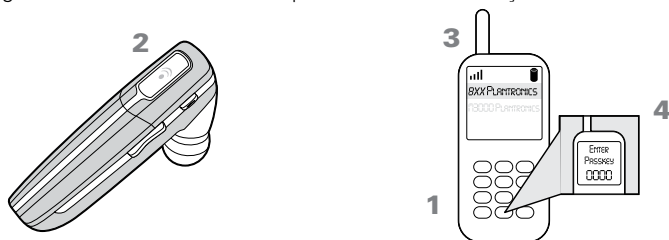

2. Mantenha pressionado o botão de controle de chamadas para ligar o headset. (O indicador pisca em vermelho e azul para mostrar que o headset está ligado e no modo de emparelhamento.)

DICA: Se o indicador não piscar em vermelho e azul, mantenha pressionado o botão de controle de chamadas para desligar o headset e, em seguida, mantenha o botão novamente pressionado até que a luz pisque em vermelho e azul.

3. Use os comandos do telefone para localizar seu headset.

DICA: Na maioria dos telefones, selecione Settings/Tools > Connections > *Bluetooth* > Search (Pesquisar). Consulte o guia do usuário do seu telefone para obter mais informações.

4. Quando for solicitada a chave-mestra, digite 0000.

O indicador que pisca em vermelho e azul no headset apagará após o emparelhamento bem-sucedido. Seu headset agora está conectado e pronto para uso.

EMPARELHAMENTO SUBSEQÜENTE

Se já tiver emparelhado seu headset com outro dispositivo, siga estas etapas:

1. ATIVE o recurso *Bluetooth* no seu celular.

DICA: Na maioria dos telefones, selecione Settings/Tools > Connections > *Bluetooth* > On. Consulte o guia do usuário do seu telefone para obter mais informações.

2. Desligue o headset, mantendo pressionado o botão de controle de chamadas até o indicador acender em vermelho e desligar.
3. Ligue novamente o headset, mantendo pressionado o botão de controle de chamadas até que o indicador pisque em vermelho e azul. O headset permanecerá no modo de emparelhamento por 3 minutos.
4. Use os comandos do telefone para localizar seu headset.

DICA: Na maioria dos telefones, selecione Settings/Tools > Connections > *Bluetooth* > Search. Consulte o guia do usuário do seu telefone para obter mais informações.

5. Quando for solicitada a chave-mestra, digite 0000.

O indicador apagará no headset após o emparelhamento bem-sucedido. Seu headset agora está conectado e pronto para uso.

AJUSTE PERSONALIZADO

O headset Plantronics Voyager 815 vem com três tamanhos de fones com isolamento de ruído. É recomendável experimentar todos os três fones até encontrar o que se ajuste confortavelmente ao seu ouvido. Para obter mais conforto e estabilidade, você pode adicionar o earloop pequeno ou grande opcional.

DICAS:

- Para obter desempenho ideal e um ajuste seguro e confortável, o headset deve estar posicionado confortavelmente no canal auricular com o microfone apontando em direção ao canto da boca.
- Se o fone for muito grande ou muito pequeno, é possível que o headset não fique fixo no ouvido ou você tenha dificuldades para ouvir.

COLOQUE O HEADSET

1. Coloque o headset com a haste apontada diretamente para a maçã do rosto e o fone inserido confortavelmente em seu canal auricular.
2. Puxe o headset gentilmente para baixo, pressionando-o contra o canal auricular.

DICA: Para obter a clareza de voz ideal, aponte a haste em direção ao canto da boca. O fone deve ser totalmente inserido na haste do alto-falante, garantindo uma fixação segura.

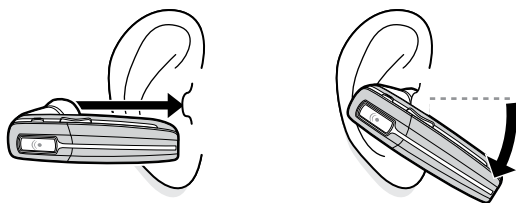

⚠ AVISO: Selecione um fone que seja inserido confortavelmente no canal auricular. Ele deve aderir ao canal auricular, mas não deve ser forçado para dentro dele. Se ele ficar alojado no canal auricular, consulte o médico imediatamente.

ESCOLHA UM FONE QUE PROPORCIONE O AJUSTE MAIS ADEQUADO

Quando o fone se encaixa de forma apropriada, ele adere ao ouvido, de modo que, ao remover o headset do ouvido, você sinta uma leve resistência.

1. Remova o headset do ouvido.
2. Torça gentilmente o fone enquanto o retira da haste do alto-falante.
3. Pressione outro fone contra a haste do alto-falante, com a haste do fone voltada para baixo.

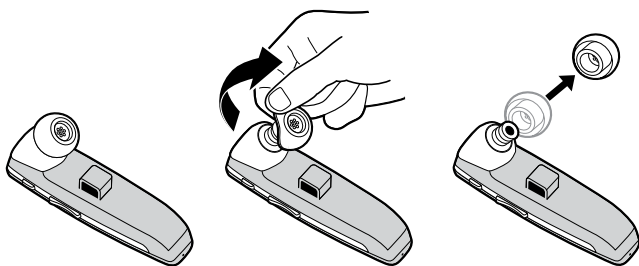

AJUSTE PERSONALIZADO

USE O EARLOOP ESTABILIZADOR OPCIONAL

Para aumentar a estabilidade, você pode anexar o earloop estabilizador pequeno ou grande opcional.

DICA: O earloop estabilizador pode ser preso a qualquer lado do headset, para que você possa usar o headset no ouvido direito ou esquerdo.

1. Insira a alça do earloop na fenda localizada sob o headset até sentir um clique que indica que ele está encaixado na posição.

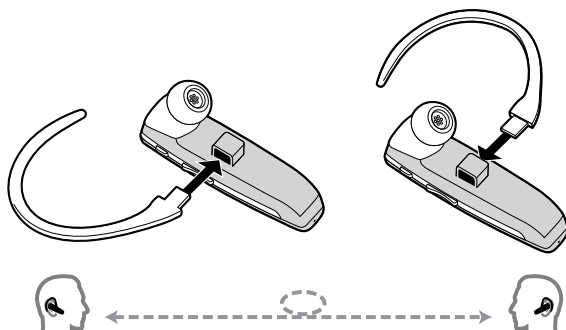

2. Coloque o earloop atrás da orelha.
3. Puxe o headset gentilmente para baixo, pressionando-o contra o ouvido.

DICA: Para remover o earloop estabilizador do headset, puxe-o gentilmente para fora da fenda.

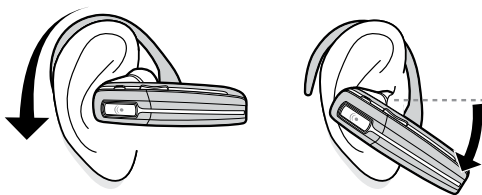

CONTROLES DO HEADSET

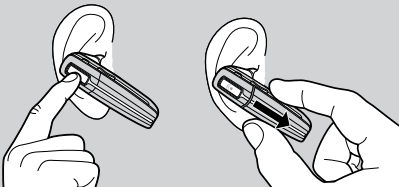
Ação	Etapas
Ligar o headset	Mantenha pressionado o botão de controle de chamadas até que o indicador acenda em azul. NOTA: Quando o headset estiver no modo de espera, o indicador estará desligado. Para confirmar a ativação do headset, pressione qualquer botão ou estenda a haste. Uma luz deverá piscar em azul ou você ouvirá um tom.
Para desligar o headset	Mantenha pressionado o botão de controle de chamadas até que o indicador acenda em vermelho. O indicador fica apagado quando o aparelho está desligado.
Atender a uma chamada	Pressione o botão de controle de chamadas ou estenda a haste até sua abertura. 
Encerrar uma chamada	Pressione por curto tempo o botão de controle de chamadas ou empurre a haste até seu fechamento.
Fazer uma chamada	A chamada é transferida automaticamente para o headset depois que você digita o número no telefone e pressiona o botão de envio.
Ativar ou desativar a interrupção do som	Pressione o botão de interrupção do som.
Desligar o indicador on-line	Mantenha pressionado o botão de interrupção do som por 2 segundos enquanto o headset estiver ligado. O headset piscará 4 vezes em azul. Repita a ação para ativar os indicadores on-line. O headset piscará 2 vezes em azul.
Ajustar o volume	Durante uma chamada ativa, pressione o botão de volume:

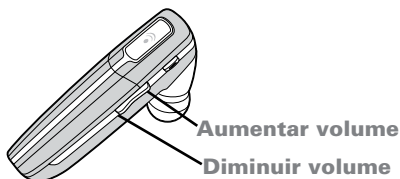

⚠ AVISO: Não use fones de ouvido/headsets em volume muito alto por períodos prolongados. Isso pode causar a perda de audição. Ouça sempre em níveis moderados. Visite www.plantronics.com/healthandsafety para obter mais informações sobre headsets e assuntos de audição.

CONTROLES DO HEADSET

DICAS

- Se estiver usando o headset, você ouvirá tons crescentes quando o aparelho for ligado e tons decrescentes quando ele for desligado.
- Quando uma chamada for recebida, é possível que o telefone toque antes do headset. Aguarde até ouvir o toque no headset para pressionar o botão de controle de chamadas e atender à chamada.
- Para rejeitar uma chamada e enviar o chamador para correio de voz, pressione o botão de controle de chamadas por aproximadamente 2 segundos.
- Se o seu telefone oferecer suporte à discagem por voz, consulte “Recursos de viva-voz” na página 74 e as instruções fornecidas com o seu telefone.
- Quando a interrupção do som está ativada, um tom baixo é emitido a cada 60 segundos.

INDICADORES

Ação	Luz	Tom
Carga	Vermelho constante	Nenhum
Carga completa	Nenhum	Nenhum
Bateria baixa	Pisca 3 vezes em vermelho a cada 10 segundos	3 tons altos a cada 10 segundos
Emparelhamento	Pisca em vermelho e azul	1 tom baixo
Emparelhado	Pisca em azul	1 tom baixo
Ativação	Azul constante por 2 segundos	Tons crescentes
Em espera	Nenhum	Nenhum
Entrada de chamada	Pisca 3 vezes em azul a cada 2 segundos	3 tons baixos a cada 2 segundos
Chamada em andamento	Pisca 1 vez em azul a cada 2 segundos	Nenhum
Chamada perdida	Pisca 3 vezes em violeta a cada 10 segundos	Nenhum
Fora do alcance	Nenhum	1 tom alto
Novamente ao alcance	Nenhum	1 tom baixo
Ativação da interrupção do som	Nenhum	1 tom baixo-alto
Interrupção de som ativa	Nenhum	1 tom baixo a cada 60 segundos
Desativação da interrupção do som	Nenhum	1 tom alto-baixo
Desativação	Vermelho constante por 4 segundos	Tons decrescentes

NOTA: Para desligar o indicador on-line, consulte “Controles do headset” na página 71.

ALCANCE

Para manter uma conexão, não afaste o headset além de 10 metros do dispositivo *Bluetooth*. Caso haja obstáculos entre o headset e o dispositivo, poderá ocorrer interferência. Para obter desempenho máximo, coloque o headset e o telefone no mesmo lado do corpo.

ALCANCE

A qualidade do áudio cai quanto mais fora do alcance. Quando estiver muito distante a ponto de perder a conexão, você ouvirá um tom alto no headset. O headset tentará se reconectar após 30 segundos. Se estiver novamente ao alcance mais tarde, você poderá se reconectar manualmente pressionando o botão de controle de chamadas.

NOTA: A qualidade de áudio também depende do dispositivo com o qual o headset está emparelhado.

RECURSOS DE VIVA-VOZ

Se o seu telefone e o seu provedor de serviços sem fio oferecerem suporte à operação de viva-voz, você poderá usar os seguintes recursos:

Ação	Etapas
Rediscar o último número chamado	Clique duas vezes no botão de controle de chamadas. Você ouvirá 2 tons baixos após pressionar pela segunda vez.
Discagem ativada por voz	Quando o headset estiver ligado, mantenha pressionado o botão de controle de chamadas por aproximadamente 2 segundos até ouvir 1 tom baixo.
Rejeitar uma chamada	Quando o headset tocar, mantenha pressionado o botão de controle de chamadas por aproximadamente 2 segundos até ouvir 1 tom longo.

RECURSOS ADICIONAIS

Action	Etapas
Transferir uma chamada do headset para o telefone	Durante uma chamada, mantenha pressionado o botão de controle de chamadas até ouvir um tom baixo.
Transferir uma chamada do telefone para o headset	Durante uma chamada, pressione rapidamente o botão de controle de chamadas e solte-o. Você ouvirá um tom baixo em seguida.
Ativar/desativar os indicadores on-line	Mantenha pressionado o botão de interrupção do som por 2 segundos. O headset piscará 4 vezes em azul. Repita a ação para ativar os indicadores on-line. O headset piscará 2 vezes em azul.

NOTA: Quando o indicador on-line está desativado, outros indicadores, como o de bateria baixa e de chamada perdida, continuam funcionando.

MULTIPONTO (SE FOR USADO MAIS DE UM DISPOSITIVO *BLUETOOTH*)

O Plantronics Voyager 815 aceita a tecnologia multiponto, que permite que você permaneça conectado com dois dispositivos de áudio *Bluetooth* diferentes. Use um headset entre dois celulares diferentes.

EMPARELHAR OUTRO DISPOSITIVO *BLUETOOTH*

Repita as etapas de emparelhamento com o novo dispositivo. Consulte "Emparelhamento subsequente" na página 67 para obter instruções.

ATENDER A UMA CHAMADA

Uma entrada de chamada de um dos celulares toca em seu headset.

- Para atender a uma chamada, pressione por curto tempo o botão de controle de chamadas.

USANDO A REDISCAGEM DO ÚLTIMO NÚMERO E A DISCAGEM ATIVADA POR VOZ

O headset inicia uma chamada no dispositivo recém-usado para fazer uma chamada de saída. Para usar o segundo celular, inicie a chamada através de seus controles. O segundo celular estabelecerá um vínculo com o headset.

ATENDER A UMA CHAMADA ENQUANTO ESTÁ FALANDO NO OUTRO DISPOSITIVO

- Pressione uma vez o botão de controle de chamadas para desligar a chamada existente e, em seguida, pressione novamente o botão para atender à nova chamada no outro telefone.

ACESSÓRIOS OPCIONAIS

DISPONÍVEL PARA COMPRA



76777-01

Carregador de alimentação
para carro

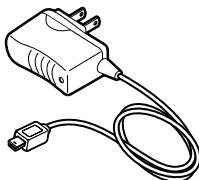

76772-03

Carregador CA 100-240v

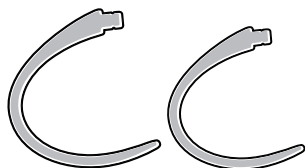

76775-01

Earloop estabilizador (M/G)
Earloop estabilizador (P)

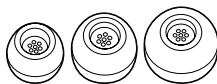

76776-01

Kit de fones de substituição
(P, M, G)

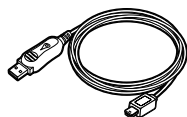

76016-01

Cabo de carga USB

Para fazer pedidos, contate o seu fornecedor Plantronics, ligue para 866-363-BLUE ou vá para www.plantronics.com/support.

SOLUÇÃO DE PROBLEMAS

Problema	Solução
O headset não funciona com meu celular.	Verifique se o headset está com a carga completa. Verifique se o headset está emparelhado com o celular que você está tentando usar. O headset não estava no modo de emparelhamento quando foram feitas as seleções no menu do celular. Consulte “Emparelhamento” na página 66. Foram feitas seleções incorretas no menu do celular. Consulte “Emparelhamento” na página 66.
O celular não localizou o headset.	Desligue e ligue o telefone e o headset e repita o processo de emparelhamento da página 66.
Não consegui digitar minha senha.	Desligue e ligue o telefone e o headset e repita o processo de emparelhamento da página 66.
Não consigo ouvir o chamador/tom de discagem.	O headset não está ligado. Pressione o botão de controle de chamadas por aproximadamente 2 segundos até ouvir um tom ou ver o indicador acender em azul. O headset está fora de alcance. Mova o headset para mais perto do celular ou do dispositivo Bluetooth. Consulte “Alcance” na página 73. A bateria do headset está descarregada. Carregue a bateria com o carregador CA. Consulte “Carga” na página 65. O volume de audição está muito baixo. Pressione o botão de aumento de volume para aumentar o volume do som no headset. Verifique se o fone está encaixado de forma apropriada. Consulte “Ajuste personalizado” na página 68.
A qualidade de áudio é ruim.	Make sure that you have a proper seal on the ear bud. See Verifique se o fone adere de forma adequada ao seu ouvido. Consulte “Ajuste personalizado” na página 68.
Os chamadores não conseguem me ouvir.	A interrupção do som está ativada. Pressione o botão de interrupção do som. O headset está fora de alcance. Mova o headset para mais perto do celular ou do dispositivo Bluetooth. Consulte “Alcance” na página 73.
Os fones não se ajustam ao meu ouvido.	Experimente um fone de tamanho diferente. Consulte “Ajuste personalizado” na página 68. Remova o fone do seu headset e lave-o com água morna e sabão. Quando o fone estiver completamente seco, recoloque-o no headset.
O headset cai do meu ouvido.	Use o earloop estabilizador para obter mais apoio lateral. Consulte “Use o earloop estabilizador opcional” na página 70. Experimente um fone de tamanho diferente. Para um ajuste adequado, o fone deve aderir ao ouvido. Quando o fone se encaixa de forma apropriada, você sente uma leve resistência ao remover o headset do ouvido. Consulte a página 69 para obter instruções sobre como escolher um fone.
Meu fone precisa de limpeza.	Remova o fone do headset, lave-o com água morna e sabão e enxágüe-o completamente. Quando o fone estiver completamente seco, recoloque-o no headset.

ESPECIFICAÇÕES DO PRODUTO

Tempo de conversação*	A bateria permite até 7 horas
Tempo em espera*	A bateria permite até 160 horas
Alcance do headset	Até 10 metros
Peso do headset	11 gramas
Tipo de bateria	Íon de lítio
Tempo de carga	3 horas para carga completa
Versão	<i>Bluetooth 2.0 + EDR (Enhanced Data Rate)</i>
Perfis <i>Bluetooth</i> :	Perfil de headset (HSP) para falar ao telefone. Perfil de viva-voz (HFP) para falar ao telefone e operar o telefone.

* O desempenho depende da bateria e pode variar conforme o dispositivo.

ASSISTÊNCIA TÉCNICA

O Centro de Assistência Técnica (TAC) da Plantronics está pronto para ajudá-lo. Ligue para 866-363-2583 ou visite-nos na Web, em www.plantronics.com/support. Para obter informações sobre acessibilidade, você também pode ligar para o Centro de Assistência Técnica.

GARANTIA LIMITADA

Esta garantia cobre os defeitos nos materiais e na fabricação dos produtos manufaturados, vendidos ou certificados pela Plantronics que tenham sido comprados e usados nos Estados Unidos.

A garantia tem a duração de um ano a partir da data de compra dos produtos.

Esta garantia só se aplicará a você se for o usuário final e tiver o comprovante da compra original.

À nossa discrição, consertaremos ou substituiremos os produtos que estiverem em desacordo com a garantia. Poderemos usar produtos ou peças reconcondicionadas/restauradas/remanufaturadas/adquiridas anteriormente ou novas que sejam funcionalmente equivalentes.

Para obter serviços nos EUA, contate a Plantronics pelo telefone 866-363-BLUE (2583).

ESTA É A GARANTIA COMPLETA DA PLANTRONICS PARA OS PRODUTOS.

Esta garantia lhe outorga direitos legais específicos, e você também pode ter outros direitos, que variem de estado para estado. Entre em contato com seu revendedor ou nosso centro de serviços para obter detalhes completos de nossa garantia limitada, inclusive dos itens que não são cobertos por essa garantia limitada.

INFORMAÇÕES IMPORTANTES DE SEGURANÇA E OPERACIONAIS

Leia as informações de segurança e operacionais a seguir antes de usar seu headset *Bluetooth*. Guarde essas instruções para referência futura. Ao usar seu headset *Bluetooth*, siga estes avisos e estas precauções básicas de segurança para reduzir o risco de incêndio, choque, ferimentos e danos patrimoniais.

O símbolo  identifica e alerta o usuário para a presença de importantes avisos de segurança.

AVISOS

- CRIANÇAS. Não deixe que crianças brinquem com o produto – as peças pequenas podem causar choque.
- Verifique as leis locais em relação ao uso de celulares e headsets enquanto estiver ao volante. Se usar o headset enquanto estiver dirigindo, mantenha a atenção e a concentração no volante.
- Observe todas as indicações que exigem que um dispositivo elétrico ou um produto de radiação de radiofrequência seja desligado nas áreas designadas, como hospitais, áreas inflamáveis, ambientes com risco de explosão e aeronaves. Nas aeronaves, obedeça às normas da companhia aérea quanto ao uso de equipamento sem fio.
- Para reduzir o risco de choque, explosão ou incêndio, use apenas o carregador fornecido ou o adaptador CA de Classe 2 para carregar o headset. Verifique se a taxa de tensão (por exemplo, 120v, 60 Hz) corresponde à fonte de alimentação que você pretende usar.
- Não desmonte o adaptador CA, pois isso pode expor você a tensões perigosas ou outros riscos. A remontagem incorreta poderá causar choque ou incêndio quando o produto voltar a ser usado.
- Não insira nada dentro do produto, pois isso pode causar danos aos componentes internos ou provocar ferimentos em você.

INFORMAÇÕES IMPORTANTES DE SEGURANÇA E OPERACIONAIS

- Evite o contato do produto com substâncias líquidas. Não coloque o produto em locais em que haja água, como próximo a banheiras, pias ou piscinas, ou em porões úmidos.
- Interrompa o uso do produto e entre em contato com a Plantronics caso ele apresente superaquecimento, danos no cabo ou no plugue, caia no chão, seja danificado ou entre em contato com substâncias líquidas.
- A exposição a níveis de som de alto volume pode prejudicar a audição. Embora não haja uma única configuração de volume apropriada para todas as pessoas, é recomendável usar sempre o headset ou os fones de ouvido com o volume ajustado em níveis moderados e evitar uma longa exposição a níveis de som de alto volume. Quanto mais alto o volume, menos tempo será necessário para afetar sua audição. Você poderá perceber diferentes níveis de som ao usar o headset ou os fones de ouvido com dispositivos distintos. O dispositivo usado e suas configurações afetam o nível de som ouvido. Se sentir alguma dificuldade de audição, interrompa o uso do headset ou dos fones de ouvido com o dispositivo. Para proteger sua audição, alguns especialistas sugerem o seguinte:
 1. Ajuste o controle de volume a um nível baixo antes de colocar o headset ou os fones de ouvido.
 2. Limite o tempo de uso de headsets ou de fones de ouvido em alto volume.
 3. Evite aumentar o volume para bloquear ambientes barulhentos.
 4. Diminua o volume se o som do headset ou dos fones de ouvido impedir que você ouça as pessoas que estão próximas. Visite www.plantronics.com/healthandsafety para obter mais informações sobre headsets e assuntos de audição.

AVISOS SOBRE A BATERIA

Para reduzir o risco de incêndio ou ferimentos, leia e siga estas instruções.

- Carregue o headset de acordo com as instruções fornecidas com a unidade.
- Não exponha a bateria a altas temperaturas.
- Não perfure nem danifique a bateria. A célula contém materiais corrosivos que podem causar danos aos olhos e à pele, além de serem tóxicos se ingeridos.
- Não cause curto-circuito à bateria, pois isso pode resultar em um aumento brusco de temperatura.
- Não incinere a bateria.

- Nunca coloque baterias na boca. Se alguma delas for engolida, procure um médico ou o centro de controle local de envenenamentos.
- Descarte ou recicle a bateria de acordo com as normas regulamentares locais e regionais. As baterias de íon de lítio são recicláveis. Para obter mais informações, visite www.rbrc.org.

AVISOS DE REGULAMENTAÇÃO

EXPOSIÇÃO À RADIAÇÃO DE RADIOFREQUÊNCIA

Este dispositivo e sua antena não devem ser colocados ou operados em conjunto com nenhuma outra antena ou transmissor. Para respeitar os requisitos de exposição à radiofrequência da FCC, use somente a antena fornecida. Uma modificação não autorizada da antena ou do dispositivo pode anular a autoridade do usuário para operar este dispositivo.

EQUIPAMENTO DE RÁDIO CONFORME AS ESPECIFICAÇÕES DA INDUSTRY CANADA

O termo "IC:" antes do número de certificação de rádio indica apenas que as especificações técnicas da Industry Canada foram atendidas. A operação está sujeita às duas condições a seguir: (1) este dispositivo não pode causar interferência e (2) este dispositivo deve aceitar qualquer interferência, inclusive interferência que possa causar operação indesejável. "A privacidade da comunicação talvez não seja assegurada durante o uso deste telefone." Este produto atende às especificações técnicas aplicáveis RSS210 da Industry Canada.



Plantronics Inc
345 Encinal Street
Santa Cruz, CA 95060 USA
Tel: (800) 544-4660

www.plantronics.com

© Plantronics, Inc., 2007. Tous droits réservés. Plantronics, le logo Plantronics, Plantronics Voyager, QuickPair et Sound Innovation sont des marques de commerce ou des marques déposées de Plantronics, Inc. Bluetooth® et les logos Bluetooth sont des marques de Bluetooth SIG, Inc. utilisées sous licence par Plantronics.

Brevets : États-Unis 5,210,791; 6,903,693; et brevets en instance

© 2007 Plantronics, Inc. All rights reserved. Plantronics, the logo design, Plantronics Voyager, QuickPair, and Sound Innovation are trademarks or registered trademarks of Plantronics, Inc. The Bluetooth® word mark and logos are owned by the Bluetooth SIG, Inc. and any use of such marks by Plantronics, Inc. is under license.

Patents U.S. 5,210,791; 6,903,693 and Patents Pending.

76512-02 (07-07)

