

MXA-5000

NOUVEAU



POINTS FORTS

- Utilisation polyvalente : fonctionne de façon autonome ou couplé avec une radio VHF
- 2 prises antenne "SPLIT" : en mode interfaçage avec une VHF le MXA-5000 peut être directement raccordé sur l'antenne de la radio (une seule antenne nécessaire pour les deux équipements)
- "Fonction Auto TX" : détection automatique de passage en émission à partir de la VHF pour assurer la protection des circuits du MXA-5000
- Récepteur "HD" avec une très grande sensibilité pour des performances optimales
- Mise en forme des signaux GPS et AIS avec amplification
- Installation simple et rapide : une fois mis en place grâce à son kit de fixation, le MXA-5000 doit simplement être raccordé à une antenne, un récepteur GPS et un équipement de bord (PC ou autre matériel de navigation). (Voir schéma au verso)

CARACTERISTIQUES

- Récepteur AIS autonome
- Réception de deux canaux simultanément (canal 87 B 161,975 MHz et canal 88 B 162,025 MHz)
- Conforme à la Norme NMEA 0183
- Connexions possibles avec les équipements de navigation par port RS-422 (standard IEC61162-1, 38400 bps)
- Connexion à un PC via un port RS-232
- Taille et poids réduits (132 x 34 x 155 mm pour seulement 400 g)
- Consommation (12 V) : 0,25 A

GENERAL

- Fréquences couvertes : 161,975 MHz (CN 87B) et 162,025 MHz (CN 88B)
Réception simultanée
- Mode : 16K0F1D (GMSK)
- Impédance Antenne : 50 Ω
- Température d'utilisation : -20°C à +60°C
- Alimentation : 12 V DC (10,8 – 15,6 V)
- Consommation (12 V DC) : 0,25 A
- Poids (approx :) : 400 g
Avec kit de fixation : 460 g
- Sensibilité : -116 dBm typ.

RECEPTION

- Sélectivité can. Adjacent : Plus de 70 dB
- Taux de réject. réception : Plus de 70 dB
- Intermodulation : Plus de 65 dB
- Taux de bruit et de ronfl. : Plus de 40 dB
- Emissions parasite : Moins de -57 dB m
- Entrée interface de donnée : IEC 61162-1:2000 (4,800 bps)
Format : RMC, GGA, GNS, GLL
Niveau d'entrée : Moins de 2 mA
(2 V appliqué)
- Sortie interface de donnée vers des équip. de nav. : IEC 61162-2 (38,400 bps)
Format : RS-422 équilibré
Niveau de sortie : 5 V, 40 mA Max.
- Sortie interface de donnée vers PC : RS-232C déséquilibré
Format : VDM
Niveau de sortie : ±5 V, ±35 mA typ.

DIMENSIONS

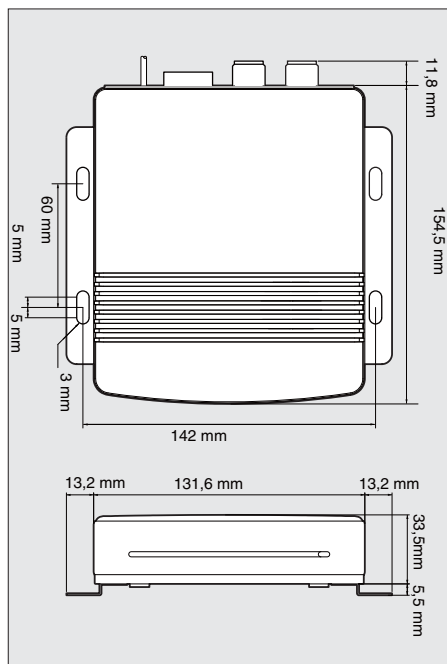

Accessoires fournis :

- Kit de fixation
- Câble d'alimentation

Exemple d'installation

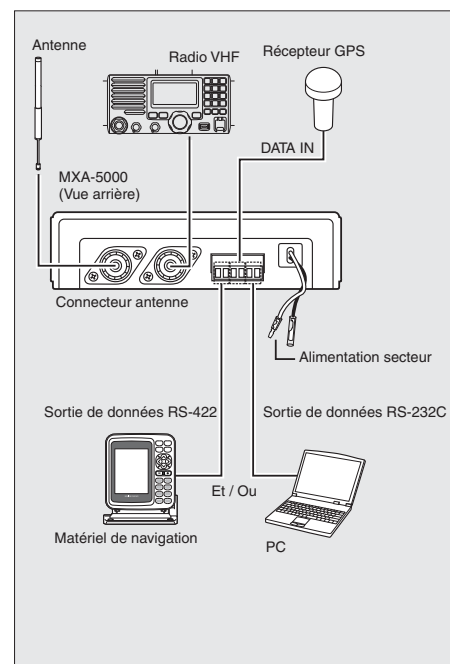

Qu'est-ce que l'AIS?

L'AIS (**A**utomatic **I**dentification **S**ystem) est un système d'identification des navires basé sur des échanges totalement automatisés utilisant la bande de fréquence VHF (canal 87 B 161,975 MHz et canal 88 B 162,025 MHz).

L'AIS a été proposé à l'OMI par l'Association Internationale pour la Signalisation Maritime (AISM/IALA) au début des années 90. Le but de l'Association était alors de rendre possible l'identification de n'importe quel navire se trouvant dans une zone maritime à forte densité de trafic et en connaître la position exacte en temps réel.

Ses deux principaux objectifs sont d'un part de renforcer la sécurité en mer et d'autre part de protéger l'environnement maritime.

Utilisation de l'AIS :

L'AIS permet de situer et d'identifier les navires sur de longues distances. En outre le système permet d'alerter les navires en route de collision et d'envoyer plus efficacement des appels de détresse.

L'AIS est particulièrement utile lorsque la reconnaissance visuelle ou radar n'est plus possible (nuit, temps de brume, faibles échos radars). L'AIS reçoit des informations complémentaires en provenance de tous les bateaux équipés d'un transpondeur (émetteur) AIS :

- Vitesse
- Cap
- Numéro MMSI (Maritime Mobile Service Identity : Identification individuelle du bateau)
- Taille du bateau
- Destination

Obligations légales :

Les bateaux de 300 tonneaux et plus destinés à des voyages internationaux, les cargos de 500 tonneaux et plus non destinés à des voyages internationaux, tous les bateaux de passagers indépendamment de leur taille doivent obligatoirement être équipés de transpondeur (émetteur) AIS.

Les spécifications et informations données dans ce document peuvent être modifiées sans préavis.

ICOM FRANCE

Zac de la Plaine - 1, Rue Brindejonc des Moulinais
BP 45804 - 31505 TOULOUSE CEDEX 5
Tél : +33 (0)5 61 36 03 16 - Fax : +33 (0)5 61 36 03 00
WEB ICOM : <http://www.icom-france.com>
E-mail : marine@icom-france.com



CACHET DISTRIBUTEUR