



Attention ! Consignes de sécurité

N'utilisez l'appareil de navigation que lorsque la circulation routière le permet et lorsque vous êtes absolument sûr de ne mettre en danger ni votre vie ni celle de votre passager ou d'un autre usager de la route et de ne pas gêner ou importuner qui que ce soit.

Respectez le code de la route. N'entrez les lieux de destination dans le système de navigation que lorsque le véhicule est à l'arrêt.

Le système de navigation doit simplement vous guider. Il ne dispense pas le conducteur de veiller à conduire prudemment et ne remplace pas sa faculté d'appréciation. Du fait des changements de sens de la circulation ou des données divergentes, il se peut que le système vous donne des instructions imprécises ou fausses. C'est pourquoi il faut toujours prêter attention aux panneaux de signalisation et respecter le code de la route. Le système de navigation ne doit pas vous servir à vous guider en cas de mauvaise visibilité.

N'employez l'appareil que pour l'usage auquel il est destiné. Réglez le volume de l'autoradio/du système de navigation de façon à percevoir les bruits extérieurs.

En cas de dysfonctionnements (p. ex. fumée ou émanation d'odeurs), éteignez tout de suite l'appareil. Pour des raisons de sécurité, seul un spécialiste est autorisé à ouvrir l'appareil. En cas de réparation, veuillez contacter votre revendeur.

Sommaire	139	Explications du guidage	160
Récapitulatif des touches	141	Informations pendant le guidage	163
Protection antivol	142	Répertoire	165
Programmation du numéro de code	142	Destinations particulières	166
Commandes principales	143	Réglages du système	168
Marche / Arrêt	143	Gestion dynamique du trafic DTM	173
Réglage du volume	143	Fonctions DTM	173
Réglage de la tonalité	143	Guidage dynamique	174
Réglage des graves	143	Mode radio	177
Réglage des aigus (Treble)	143	Activation du mode radio	177
Fader (équilibre)	144	Menu radio - activation du mode	177
Réglage de la balance	144	Sélection de la FM	177
Réglage linéaire	144	Réglage de la gamme d'ondes AM	177
Marche/arrêt de la fonction de puissance	144	Réglages possibles pour sélectionner une station	177
Réglage de la puissance du caisson de basses et du haut-parleur central	145	Mémorisation automatique (Autostore) dynamique (FM-DAS)	178
Mode navigation	146	Recherche des stations FM - DAS	178
Qu'est-ce-que la navigation ?	146	Syntonisation des stations PO, GO, OC	178
Consignes de sécurité	146	Recherche par balayage	179
Région numérisée	146	Filtrage des programmes en mode FM Mémorisation automatique (Autostore) dynamique (DAS)	179
Remarques générales	147	Affichage/sélection des types de programme (PTY)	179
Sélection du mode navigation	148	Activation/désactivation de la fonction d'affichage PTY	180
Menu de navigation principal	148	Appel/mémorisation des stations FM	180
Entrée d'adresse	149	Appel/mémorisation des stations PO, GO et OC	180
Menu route	154	Mémorisation automatique (Autostore) PO, GO	181
Mémorisation de la destination	156	Syntonisation manuelle en FM	181
Calcul du guidage	157	Syntonisation manuelle PO, GO, OC	181
Destination intermédiaire	158	Fonction régionale	182
Fonction embouteillage	159		
Interruption du guidage	160		

Sommaire

Activation/désactivation de la fonction régionale	182	Mode changeur de CD	191
Activation/désactivation de l'affichage de la fréquence	182	Changeur de CD prêt à fonctionner	191
Activation/désactivation du radiotexte	183	Chargement/déchargement du chargeur de CD	191
Messages d'informations routières TP (Traffic program)	183	Écoute de CD	191
Activation /désactivation du menu TP	184	Attribution d'un nom à un CD	192
Activation/désactivation du programme des messages d'informations routières TP (Traffic program)	184	Filtrage des plages d'un CD	193
Réglage de la reprise automatique	185	Menu de l'utilisateur	194
Réglage/suppression de la programmation directe	185	Appel/sortie du menu de l'utilisateur	194
Activation/désactivation de la mise en sourdine	185	Réglage du volume en fonction de la vitesse (Gal)	194
Interruption d'un message d'informations routières	186	Réaction du téléphone auto - sourdine (tél.)	195
Volume des messages d'informations routières	186	Réglage de l'optimisation de la réception (M/S)	195
Activation/désactivation du mode TMC	186	Réglage de la diode clignotante (Del)	196
Affichage des stations TMC	187	Réglage du message de navigation (Nav)	196
Mise en sourdine lors d'un appel téléphonique	187	Entrée AUX (Aux)	196
Mode CD	188	Affichage du compas	197
Remarques concernant les disques compacts (CD)	188	Volume de tonalité	197
Insertion / éjection de CD	188	Menu Service	198
Saut de plages vers l'avant/l'arrière	189	Appel/sortie du menu Service	198
Recherche par balayage	189	Remise à zéro	198
Avance / retour rapide	189	Instructions de raccordement	199
Lecture aléatoire (Random Play)	189	Instructions de montage et de démontage	200
Répétition d'une plage (Repeat)	190	Remarques générales	202
Nombre de plages et durée totale de lecture	190	SYSTEME RDS	202
Dispositif de protection thermique	190	Niveau DAS Seek Qual.	202
		Niveau DAS Seek Name	202
		Niveau Station RDS	202
		Niveau Station Fix	202
		PTY (type de programme)	203
		Caractéristiques techniques	204

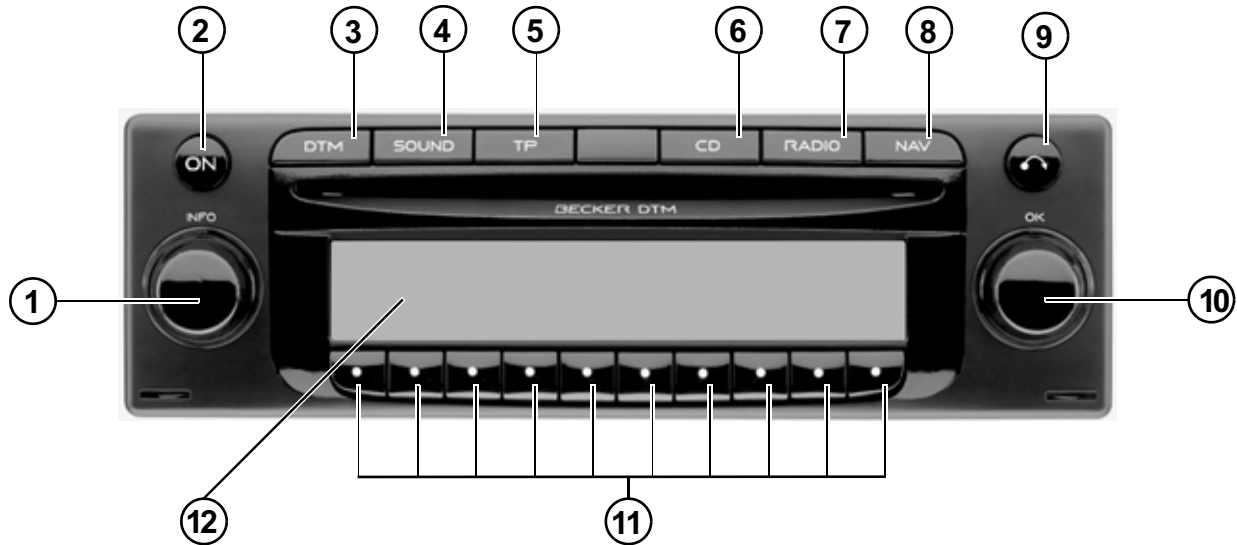

- 1 Bouton rotatif de gauche (INFO)
- 2 Interrupteur marche/arrêt (ON)
- 3 Touche DTM (DTM)
- 4 Touche de tonalité (SOUND)
- 5 Touche des messages d'informations routières (TP)
- 6 Commutation mode CD (CD)

- 7 Commutation mode radio (RAD)
- 8 Commutation mode navigation (NAV)
- 9 Touche d'éjection du CD (CD)
- 10 Bouton rotatif de droite (OK)
- 11 Touches multifonctionnelles
- 12 Affichage

Protection antivol

Programmation du numéro de code

Si l'autoradio est coupé de sa tension de service, il est protégé contre le vol et ne peut être remis en service. Après avoir appuyé sur la touche **ON** le message Enter Code Number, apparaît à l'afficheur.

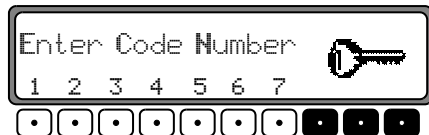

Il faut alors entrer les cinq chiffres du numéro de code à l'aide des touches multifonctionnelles "1 à 7".

Exemple : Numéro de code 15372 (le numéro de code se trouve sur la carte-autoradio).

Entrez le numéro de code à l'aide des touches multifonctionnelles.

Une fois le cinquième chiffre entré, et si tous les autres chiffres ont été correctement entrés, l'appareil se met automatiquement en marche.

Remarque : Il faut absolument conserver la carte-autoradio hors du véhicule, dans un endroit sûr. Ceci empêche ainsi une utilisation frauduleuse de l'autoradio. Il est recommandé de placer les autocollants fournis à l'intérieur des vitres du véhicule.

Si vous avez entré un mauvais numéro de code, le message CODE réapparaît à l'afficheur. Après la troisième tentative infructueuse de saisie du code, le message WAIT s'affiche, l'appareil se bloque pendant 60 minutes environ.



Après 3 autres essais infructueux, la période d'attente est à nouveau de 60 minutes.

Important : La durée d'attente s'écoule seulement lorsque l'appareil est en marche.

Marche / Arrêt

Appuyez sur la touche **ON**.

Autre possibilité pour allumer /éteindre la radio : par le circuit d'allumage du moteur. Pour que l'appareil se remette en marche lorsqu'on établit le contact, il faut l'avoir également arrêté auparavant avec le circuit d'allumage. Pour empêcher que l'appareil ne s'éteigne après la coupure du circuit d'allumage du moteur, appuyez sur la touche **ON** dans les 3 secondes qui suivent.

Remarque : Il est également possible d'allumer l'appareil sans utiliser le circuit d'allumage du moteur, en appuyant sur la touche **ON** l'appareil s'éteignant toutefois automatiquement une heure après.

Réglage du volume

Tournez le bouton de gauche ●. Le volume diminue ou augmente.

Réglage de la tonalité

Appuyez sur la touche **SOUND**. Le menu de la tonalité est activé. Vous disposez des fonctions suivantes : **Bas** (graves), **Trb** (aigus), **Fad** (avant/arrière), **Bal** (balance), **Flt** (réglage linéaire), **Sub** (caisson de basses) et **Lch** (puissance).

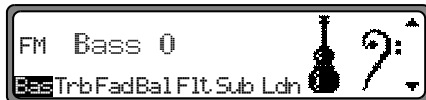

Les réglages des basses, aigus, d'avant/arrière, de la balance et de la puissance sont enregistrés séparément pour les gammes d'ondes PO, GO, OC et FM, les informations routières, les indications de navigation, le mode téléphone et le mode CD : CDC.

Réglage des graves

Appuyez sur la touche **SOUND** puis sur la touche multifonctionnelle **Bas**.

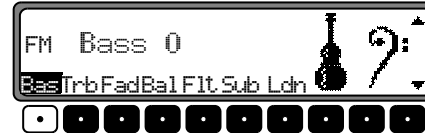

Tournez ensuite le bouton de droite ● pour obtenir l'effet de graves désiré.

Réglage des aigus (Treble)

Appuyez sur la touche **SOUND** puis sur la touche multifonctionnelle **Trb**.



Tournez ensuite le bouton de droite ● pour obtenir l'effet d'aigus désiré.

Commandes principales

Fader (équilibreur)

Appuyez sur la touche **SOUND** puis sur la touche multifonctionnelle **Fad**.



Tournez ensuite le bouton de droite ● pour obtenir l'effet d'équilibre désiré.

Réglage de la balance

Appuyez sur la touche **SOUND** puis sur la touche multifonctionnelle **Bal**.



Tournez ensuite le bouton de droite ● pour obtenir l'effet de balance désiré.

Réglage linéaire

Appuyez sur la touche **SOUND**.



Appuyez sur la touche multifonctionnelle **Fit**. **Tone flat** s'affiche. Rappuyez sur la touche multifonctionnelle **Fit**, les réglages de la tonalité sont portés à une valeur moyenne de la source de signal actuelle (p. ex. FM).

Marche/arrêt de la fonction de puissance

Appuyez sur la touche **SOUND** puis sur la touche multifonctionnelle **Ldn**.



Avec la touche multifonctionnelle **Ldn** choisissez entre (ON) (fonction activée) et (OFF) (fonction désactivée).

Dans les gammes d'ondes PO, GO et OC, la fonction de puissance est désactivée.

Réglage de la puissance du caisson de basses et du haut-parleur central

Appuyez sur la touche **SOUND** puis sur la touche multifonctionnelle **Sub**.



Tournez le bouton de droite ● pour obtenir le volume désiré du caisson de basses.

Qu'est-ce-que la navigation ?

On entend, en général, par navigation (en latin navigare = partir en mer) la localisation d'un véhicule, la détermination de son sens de conduite, de la distance restante jusqu'à destination, ainsi que la détermination et la poursuite de la route à suivre. On utilise, entre autres comme aides de navigation, les étoiles, des points de repérage, la boussole et les satellites.

Sur cet appareil, la détermination de la position est effectuée par le récepteur GPS (GPS = Global Positioning System). La détermination de la direction et de la distance pour parvenir à destination est effectuée à partir de cartes routières numérisées, d'un calculateur de navigation et de capteurs. Pour calculer et suivre la route, on utilise en plus le signal de tachymètre et du feu de recul.

Pour des raisons de sécurité, le pilotage se fait principalement par message vocal avec une indication de la direction à suivre sur l'afficheur.

Consignes de sécurité

- Respectez impérativement le code de la route.
- Observez en priorité les panneaux de signalisation et les consignes sur place.
- Le pilotage dans la circulation est destiné uniquement aux véhicules de tourisme. Ce système ne tient pas compte des recommandations et des réglementations concernant d'autres véhicules (p. ex. véhicules utilitaires).
- N'entrez les lieux de destination dans le système de navigation que lorsque le véhicule est à l'arrêt.











Région numérisée

Le CD de navigation fourni avec le système contient une carte routière numérisée. Cette carte routière comprend les autoroutes, les routes nationales, départementales et cantonales. Le CD contient dans le détail toutes les communes et les villes importantes. Dans le cas de villes et de communes de plus petite taille, le CD a pris en compte les routes départementales et cantonales, les routes de passage ainsi que le centre-ville.

Les rues à sens unique, les zones piétonnes, les interdictions de tourner et autres règles du code de la route sont largement prises en compte. Du fait des modifications permanentes du réseau routier et du code de la route, il peut y avoir des différences entre les données du CD de navigation et les conditions locales réelles.

Remarques générales

- Sous le mode de fonctionnement de navigation, vous pouvez continuer à écouter la radio ou un CD.
La distance jusqu'à la prochaine annonce, ainsi que l'heure d'arrivée approximative sont indiquées dans la partie droite de l'afficheur.
- Vous pouvez passer en mode radio en appuyant sur la touche **RAD** pendant que la fonction de guidage est active. Appuyez sur la touche **CD** pour passer en mode CD.
Lors des annonces de navigation, le menu est automatiquement affiché.
- N'utilisez que des chiffres, des lettres et des caractères qui forment une adresse plausible.
La saisie est automatiquement complétée.
Un espace (p. ex. La Rochelle) doit être entré à l'aide du tiret de soulignement.
Sélectionnez les lettres, chiffres et signes avec les touches multifonctionnelles **1** à **9**. Vous pouvez sélectionner les caractères, situés au-dessus de chaque touche multifonctionnelle, en appuyant à plusieurs reprises sur la touche correspondante.
Pour la description qui suit, nous avons toutefois privilégié la sélection par l'intermédiaire du bouton rotatif de droite .
- **NAV** quitte le menu actuel et affiche le menu précédent.

- Lorsque vous ne suivez pas la route proposée, le système de guidage recalcule une nouvelle route.
- Pour écouter les annonces, appuyez sur le bouton rotatif de gauche .
- Pendant une annonce de navigation, vous pouvez régler la puissance avec le bouton rotatif de gauche  et la tonalité en appuyant sur la touche **SOUND** (voir page 143).
- Appuyez brièvement sur le bouton rotatif de gauche  pour appeler des informations complémentaires et, lorsque la fonction de guidage n'est pas activée, pour connaître votre position actuelle. Voir "Informations pendant le guidage" page 163.
- Vous pouvez interrompre une annonce en appuyant sur le bouton rotatif de gauche .
- Appuyez sur le bouton rotatif de gauche  pendant plus de 2 s pour couper l'annonce de navigation et avoir le guidage uniquement par affichage.
Appuyez brièvement sur le bouton rotatif de gauche  pour réactiver les annonces de navigation.
- Les flèches de défilement  et  représentent une liste de sélection que vous pouvez faire défiler à l'aide du bouton rotatif de droite 
Sélectionnez une entrée de la liste  en lettres majuscules, en appuyant sur le bouton rotatif de droite.

Mode navigation

Sélection du mode navigation

Appuyez sur la touche **NAV**.



L'affichage du menu par défaut suit ce message.

Remarque : Lors de la première activation du mode de navigation, vous devez charger le CD correspondant.

Si l'étalonnage du système de navigation n'est pas encore terminé, le système vous demande de procéder au parcours d'étalonnage (voir les instructions de montage).

Pour ce mode, vous devez utiliser un CD contenant les données du pays ou de la région de destination.

Pour amorcer le calcul de l'itinéraire, vous devez charger le CD de navigation. Lors du calcul, le message **CD** clignote. A la fin du calcul, le message **CD** disparaît de l'afficheur, vous pouvez retirer le CD de navigation et charger un CD audio.

Pour l'introduction de destinations lointaines, il est indiqué d'attendre le message **CD** avant de démarrer.

Menu de navigation principal



Sélectionnez

ENTRER ADRESSE,
DEST. MEMORISEES,
DEST. PARTIC.,
DEST. PRECEDENTES,

en tournant, confirmez en appuyant sur le bouton rotatif de droite **●**.

- **ENTRER ADRESSE**
Permet de rejoindre le menu de saisie de l'adresse de destination.
Voir "Entrée d'adresse" page 149.
- **DEST. MEMORISEES**
Contient les destinations préalablement mémorisées
Voir "Répertoire" page 165.
- **DEST. PARTIC.**
Menu permettant de sélectionner des destinations particulières à un niveau local ou national ainsi qu'aux environs. Ces destinations incluent p. ex. les stations-service, aéroports ou hôpitaux. Voir "Destinations particulières" page 166.

- DEST. PRECEDENTES

Ce menu contient la liste des 50 dernières destinations saisies. Sélectionnez la destination voulue avec le bouton rotatif de droite ●. Avant de confirmer avec ce même bouton rotatif ●, vous pouvez appeler de plus amples informations sur la destination en appuyant sur le bouton rotatif de gauche ●. Les destinations intermédiaires ne sont pas mémorisées dans ce menu.

Entrée d'adresse

Dans le menu de navigation, sélectionnez ENTRER ADRESSE avec le bouton rotatif de droite ● et appuyez pour confirmer.

Sélection du pays



Si vous vous rendez à l'étranger, sélectionnez ALLEMAGNE avec le bouton rotatif de droite ● et confirmez en appuyant.



Sélectionnez le pays avec le bouton rotatif de droite ● et confirmez en appuyant.

Remarque : Lors de la sélection d'une destination lointaine, nous recommandons la sélection d'une destination intermédiaire (page 158) à mi-route.

Mode navigation

Saisie de la destination





Le dernier lieu saisi s'affiche.

Si vous désirez entrer une autre destination dans la même ville, vous pouvez sélectionner tout de suite RUE ou CENTRE .

Si vous vous rendez dans un autre lieu, sélectionnez-le avec le bouton rotatif de droite  et confirmez en appuyant.





Sélectionnez les caractères, l'un après l'autre, en tournant le bouton rotatif de droite  et confirmez en appuyant. La lettre choisie s'affiche en grand à droite.

Avec la touche multifonctionnelle  vous pouvez effacer la dernière lettre confirmée.

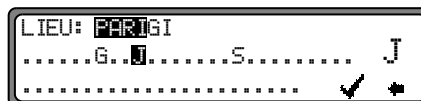
Appuyez sur la touche multifonctionnelle pendant plus de 2 secondes  pour effacer toute la saisie.



Les lettres déjà saisies s'affichent inversées. Pour vous aider, le lieu le plus proche du lieu saisi est affiché. L'appareil affiche les lettres restantes possibles. S'il n'y a plus d'autres possibilités de saisie, l'appareil complète le nom du lieu automatiquement.

Pour valider la saisie, appuyez pendant plus de 2 secondes sur le bouton rotatif de droite  ou sélectionnez la petite coche  et appuyez brièvement sur le bouton rotatif de droite .

Si le nom de lieu complet a été introduit auparavant ou complété automatiquement, la saisie passe à la liste distinctive des lieux ou à la rue ou au centre.

Si vous ne pouvez sélectionner que le centre ou aucune rue pour la ville saisie, vous passez directement au menu itinéraire.

Si la saisie n'est pas complète, la liste distinctive s'affiche.



Le lieu suivant immédiatement celui saisi apparaît également en majuscules.

Les flèches indiquent que cette liste peut-être déroulée alphabétiquement pour la sélection d'autres lieux.

Sélectionnez le lieu en tournant le bouton rotatif de droite et confirmez en appuyant **OK**. (Voir “Remarques générales” page 147.)

Si la saisie est claire, la saisie passe à la rue ou au centre. Si plus aucune rue ne peut être sélectionnée, ou si le centre seul peut être sélectionné dans le lieu saisi, passez directement au menu route.

Si la saisie n'est pas complète, la liste distinctive s'affiche.



Sélectionnez la ville avec le bouton rotatif de droite **OK** et confirmez en appuyant.

La saisie passe à la rue ou au centre.

Si vous ne pouvez sélectionner que le centre ou aucune rue pour la ville saisie, vous passez directement au menu itinéraire.

Saisie de la rue de destination



Avec le bouton rotatif de droite, sélectionnez **OK** RUE et confirmez en appuyant.



Sélectionnez les caractères, l'un après l'autre, en tournant le bouton rotatif de droite **OK** et confirmez en appuyant. La lettre choisie s'affiche en grand à droite.

Avec la touche multifonctionnelle **FN** vous pouvez effacer la dernière lettre confirmée.



Appuyez sur la touche multifonctionnelle pendant plus de 2 secondes **FN** pour effacer toute la saisie.



Les lettres déjà saisies s'affichent inversées. Pour vous aider, le nom de rue le plus ressemblant s'affiche à chaque fois que vous entrez une lettre. L'appareil affiche les lettres restantes possibles.

Mode navigation

Si il n'y a plus d'autres possibilités de saisie, l'appareil complète le nom de la rue automatiquement.

Pour valider la saisie, appuyez pendant plus de 2 secondes sur le bouton rotatif de droite  ou sélectionnez la petite coche  et appuyez brièvement sur le bouton rotatif de droite .

Si la saisie est claire, la saisie passe à la rue ou au centre.

Si la sélection n'est pas complète, la liste distinctive des rues s'affiche.



La rue suivant immédiatement celle saisie apparaît également en majuscules.

La flèche indique que cette liste peut être déroulée alphabétiquement pour la sélection d'autres rues.

Sélectionnez la rue en tournant le bouton rotatif de droite  et confirmez en appuyant.

Si la sélection est claire, vous passez au menu route.

Si la sélection n'est pas complète, la liste distinctive des rues s'affiche.

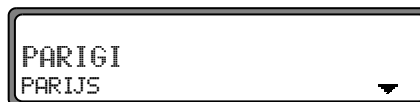

Sélectionnez le quartier avec le bouton rotatif de droite  et confirmez en appuyant.

Vous passez au menu route.

Saisie du centre du lieu de destination



Avec le bouton rotatif de droite, sélectionnez  CENTRE et confirmez en appuyant.

Si la ville saisie ne contient qu'un centre, vous passez automatiquement au menu route.

Si la liste des centres ne dépasse pas 10, elle s'affiche.

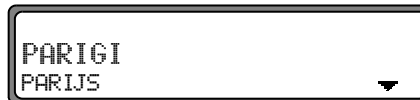

Sélectionnez le centre en tournant le bouton rotatif de droite  et confirmez en appuyant.

Si la liste des centres dépasse 9, le menu de saisie du centre s'affiche.



Sélectionnez les caractères, l'un après l'autre, en tournant le bouton rotatif de droite ● et confirmez en appuyant. La lettre choisie s'affiche en grand à droite.

Avec la touche multifonctionnelle ✦ vous pouvez effacer la dernière lettre confirmée.

Appuyez sur la touche multifonctionnelle pendant plus de 2 secondes ✦ pour effacer toute la saisie.



Les lettres déjà saisies s'affichent inversées. Pour vous aider, le nom de centre le plus ressemblant s'affiche à chaque fois que vous entrez une lettre. L'appareil affiche les lettres restantes possibles. Si la liste des possibilités se réduit à un seul centre, l'appareil complète votre saisie.

Pour valider la saisie, appuyez pendant plus de 2 secondes sur le bouton rotatif de droite ● ou sélectionnez la petite coche ✓ et appuyez brièvement sur le bouton rotatif de droite ●.

Si le nom du centre avait été saisi complètement ou complété par l'appareil, celui-ci commute sur le menu itinéraire.

Si la saisie n'est pas claire, la saisie passe à la liste des centres.



Le centre suivant immédiatement celui saisi apparaît également en majuscules.

La flèche indique que cette liste peut être déroulée alphabétiquement pour la sélection d'autres centres.

Sélectionnez le centre en tournant le bouton rotatif de droite ● et confirmez en appuyant.

Vous passez au menu route.

Remarque : Si vous appuyez pendant plus de 2 secondes sur le bouton rotatif de droite ●, sans avoir sélectionné de lettre, la liste des centres possibles s'affiche.

Mode navigation

Menu route



Sélectionnez

MEMORISER DEST.,
START-R. RAPIDE, (START-R. COURTE
ou START-RTE. DYN.)
NO. MAISON,
CROISEMENT
OPTIONS ROUTE

en tournant, confirmez en appuyant sur le bouton rotatif de droite ●.

- MEMORISER DEST.
Permet de rejoindre le menu de saisie de la destination (page 156).
- START-R. RAPIDE, (START-R. COURTE ou START-RTE. DYN.)
Amorce le guidage. Cela indique en même temps les options d'itinéraire réglées (COURTE pour un itinéraire court, RAPIDE pour un itinéraire rapide et R. DYN.
- NO. MAISON
Vous pouvez entrer ici le numéro de la maison située dans la rue indiquée.
Cette fonction n'est disponible que lorsque l'information concernée est mémorisée sur le CD de navigation.

- CROISEMENT
Vous pouvez ici entrer la rue d'une intersection comme point de destination.
Cette fonction n'est disponible que lorsque l'information concernée est mémorisée sur le CD de navigation.
- OPTIONS ROUTE
Vous pouvez entrer ici des options telles que route rapide, route courte, route dynamique, autoroute, bacs, péage.

Saisie du numéro de la maison dans la rue de destination

Dans le menu itinéraire, avec le bouton rotatif de droite ● NUMERO DE MAISON et appuyez pour confirmer.

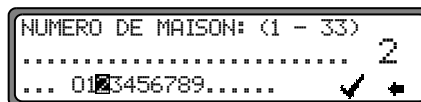

Avec le bouton rotatif de droite ●, entrez le numéro de la maison dans la rue de destination et confirmez en appuyant pendant plus de 2 secondes. Pour confirmer, il est également possible de sélectionner la coche ✓ et d'appuyer brièvement sur le bouton rotatif de droite ●.

En raison du système, le guidage se limite aux environs du numéro de maison entré.



La sélection **START-** lance le guidage.

En sélectionnant **MEMORISER DEST.**, vous passez directement dans le menu répertoire des lieux de destination.

La sélection **OPTIONS ROUTE** vous permet de sélectionner les options de route.

Sélectionnez en tournant le bouton rotatif de droite , et confirmez en appuyant.

Sélection du croisement avec la rue de destination.

Dans le menu route, sélectionnez  **CROISEMENT** avec le bouton rotatif de droite et appuyez pour confirmer.



Sélectionnez le croisement de la rue de destination en tournant le bouton rotatif de droite  et confirmez en appuyant.



La sélection **START-** lance le guidage.

En sélectionnant **MEMORISER DEST.**, vous passez directement dans le menu répertoire des lieux de destination.

La sélection **OPTIONS ROUTE** vous permet de sélectionner les options de route.

Sélectionnez en tournant le bouton rotatif de droite , et confirmez en appuyant.

Réglage des options route

Dans le menu route, sélectionnez 

OPTIONS ROUTE avec le bouton rotatif de droite et appuyez pour confirmer.



- **ROUTE RAPIDE**
Cette sélection commande au système de calculer le temps de parcours le plus court.
- **ROUTE COURTE**
Cette sélection commande au système de calculer le parcours le plus court.

Remarque : La fonction “ROUTE COURTE” est particulièrement utile pour les métropoles et agglomérations.

- **ROUTE DYNAM.**
Avec le guidage dynamique, l’itinéraire est calculé en tenant compte des messages d’informations routières actuels.

Remarque : Cette option n'est disponible que si TMC est activé. “Activation/désactivation du mode TMC” page 186. Quand le guidage dynamique est activé, les itinéraires sont calculés avec l’option “Route rapide”.

Mode navigation

Plus d'informations sous "Guidage dynamique" page 174.

- **RESTRICTIONS**

Cette fonction vous donne la possibilité de privilégier ou rejeter les autoroutes, bacs ou péages.



Sélectionnez en tournant, modifiez en appuyant sur le bouton rotatif de droite ●.

Appuyez pendant plus de 2 secondes pour valider tous les réglages et quitter le menu.

Remarque : Les itinéraires sans autoroute ne peuvent être calculés que dans un rayon approximatif de 200 km.

Mémorisation de la destination

La mémorisation de la destination n'est pas nécessaire au guidage. Elle vous évite cependant la saisie éventuellement répétée et fastidieuse de la destination.

Dans le menu routes, sélectionnez MEMORISER DEST. avec le bouton rotatif de droite ● et appuyez pour confirmer.



Le nom de la destination peut comporter 14 caractères et est mémorisé automatiquement dans le répertoire, si vous appuyez pendant plus de 2 secondes sur le bouton rotatif de droite ●. Voir "Répertoire" page 165.

Pour mémoriser, vous pouvez aussi sélectionner la coche ✓ et confirmer en appuyant sur le bouton rotatif de droite ●.

Si ne vous désirez pas entrer de nom, appuyez sur le bouton rotatif de droite ● pendant plus de 2 secondes ; l'adresse saisie précédemment est mémorisée dans le répertoire.

Vous pouvez déplacer la destination précédente entrée comme bon vous semble, en tournant le bouton rotatif de droite ●. Appuyez brièvement sur le bouton rotatif de droite ● pour confirmer l'emplacement de la destination mémorisée.

Vous pouvez enregistrer 50 destinations.



Pour mémoriser la destination définitivement dans le mémo destination, il faut soit lancer le guidage, soit passer à une nouvelle saisie de destination en sélectionnant NOUVELLE DEST..

Suppression de destinations

Sélectionnez mémo destination (voir page 165).



Sélectionnez la destination à effacer avec le bouton rotatif de droite et appuyez sur la touche multifonctionnelle DEL.

Répertoire de destinations saturé

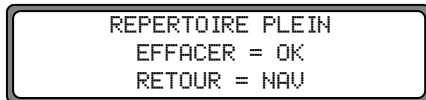

Ce message apparaît lorsque le répertoire est plein. Choisissez entre EFFACER (Passage au mémo destination pour effacer une destination) et RETOUR (interruption de la mémorisation).

Calcul du guidage



Le message “Calcul de la route en cours” vous fait patienter quelques secondes pendant le calcul.

Après la première annonce sur le guidage, le message CD clignote sur l’affichage tant que le calcul de la route n’est pas terminé. Lors d’entrée d’une destination lointaine, il est bon d’attendre que CD ne clignote plus avant de démarrer.

Nouveau calcul du guidage.



Si le guidage actuel ne peut être suivi pour cause de barrage, déviation, sortie voulue ou non de la route conseillée, le système recalcule aussitôt un nouveau guidage. Pendant ce nouveau calcul, le message NEW ROUTE s’affiche.

Mode navigation

Destination intermédiaire

La fonction arrêt intermédiaire vous donne la possibilité d'entrer une destination intermédiaire, alors même que le guidage est activé.

Saisie de la destination intermédiaire



Appuyez sur la touche multifonctionnelle .



Avec le bouton rotatif de droite , faites votre choix et confirmez en appuyant.

- DEST. MEMORISEES
(voir page 165) sélectionnez une destination intermédiaire du répertoire.
- ENTRER ADRESSE
(voir page 149) vous permet d'entrer l'adresse exacte de votre destination intermédiaire.

- DEST. PARTIC.
(voir page 166) vous permet de sélectionner des destinations particulières sous les rubriques ENVIRONS, PRES DE DEST. et LIEU/PAYS (p. ex. stations-service ou aéroports).

Amorce du guidage vers la destination intermédiaire



Pour amorcer le guidage vers votre destination intermédiaire, appuyez sur le bouton rotatif de droite .

La route est calculée et le guidage est amorcé.

Remarque : Pendant le guidage vers un arrêt intermédiaire, le message  inversé est affiché.

Suppression de la destination intermédiaire



Appuyez sur la touche multifonctionnelle .



Pour effacer une destination intermédiaire, vous devez appuyer sur le bouton rotatif de droite  dans les 8 secondes.

Destination intermédiaire atteinte



Après le message DESTINATION INTERMEDIAIRE EST ATTEINTE, le guidage vers la destination définitive s'amorce automatiquement.

Fonction embouteillage

Cette fonction permet de calculer une déviation, d'exclure certaines sections, à partir du prochain embranchement, en cas d'embouteillage ou de route barrée.

Saisie de la longueur de l'embouteillage



Appuyez sur la touche multifonctionnelle .



Avec le bouton rotatif de droite , entrez la longueur de l'embouteillage et confirmez en appuyant.



 s'affiche inversé et l'itinéraire est recalculé.

Mode navigation

Suppression de route encombrée



Appuyez sur la touche multifonctionnelle .



Pour effacer l'exclusion d'un secteur routier, vous devez appuyer sur le bouton rotatif de droite  dans les 8 secondes.

Interruption du guidage

Appuyez plusieurs fois sur la touche .

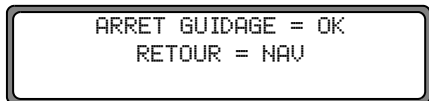

Le guidage est interrompu si vous appuyez sur le bouton rotatif de droite  dans les 8 secondes.

Dans le cas contraire, le guidage se poursuit.

Explications du guidage

Après saisie de la destination (adresse), le système calcule la route et annonce vocalement :

“Vous pouvez partir”.

Les conseils sont ensuite parlés et également affichés à l'écran.

Appuyez sur le bouton rotatif de gauche  pour écouter de nouveau le message.

En appuyant sur le bouton rotatif de droite , vous pouvez afficher la direction à suivre, lorsque le guidage n'est pas clair (p. ex. à une intersection sans indication de changement de direction).



Vous n'avez plus alors qu'à suivre la direction indiquée.

Cette indication reste affichée pendant 8 secondes, après que vous avez appuyé sur le bouton rotatif de droite .



Risque d'accident !

Si une indication est contraire au code de la route, ne la suivez pas !

Ci-dessous quelques exemples clairs de conseils de conduite :

- “ Si possible, faites demi-tour ”.



Vous vous trouvez dans le mauvais sens, changez de sens dès que possible.

- “ Tournez à droite dans 300 mètres ”.



La flèche ► vous montre la prochaine rue dans laquelle vous devez tourner.

La barre de progression à droite vous permet de visualiser l'éloignement et la partie noire diminue au fur et à mesure que vous approchez de l'intersection.

- “ Suivez la route ”.



L'annonce vous demande de suivre le cheminement de la rue.

- “ Tournez prochainement à gauche ” ou “ Passez dans la file de gauche ”.



Ce conseil vient en préparation d'un virage à prendre. “ Passez dans la file de gauche ” ne signifie cependant pas que vous devez changer immédiatement !

Remarque : Aux intersections et ronds-points, seules les rues devant lesquelles vous devez passer, sont indiquées.

Mode navigation

- “ Prenez la troisième sortie du rond-point à droite ”.



Ce message (repéré par une flèche) vous indique à quel endroit quitter un rond-point.

- “ Continuez tout droit ”.



À cet endroit, vous devez rouler tout droit.

- “ Suivez les flèches directionnelles ”.

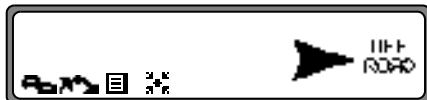

Ce message vous indique que vous vous trouvez sur une route non numérisée (p. ex. parking, garage, parking à étages), non répertoriée sur la carte routière. La flèche vous indique alors la direction à suivre à vol d'oiseau.

- “ A 2 kilomètres, roulez à droite ”.

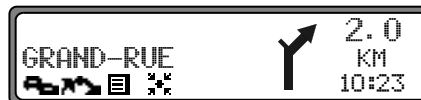

“ Roulez à droite ” signifie que la route se divise et que vous devez suivre la portion de droite.

- “ Vous êtes arrivé à destination ”.



Votre destination est atteinte et le guidage est terminé.

Informations pendant le guidage



Appuyez sur le bouton rotatif de gauche ●.

S'affichent la destination, la distance et l'heure prévue d'arrivée.

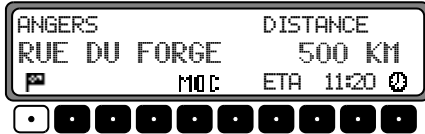

Si vous avez saisi une destination intermédiaire, s'affichent la destination intermédiaire, la distance et l'heure prévue d'arrivée. La touche multifonctionnelle  vous permet d'afficher la destination principale.

Le retour à la fonction de guidage se fait en appuyant sur le bouton rotatif de gauche ● ou après 8 secondes sans commande de votre part.

Affichage des paramètres route

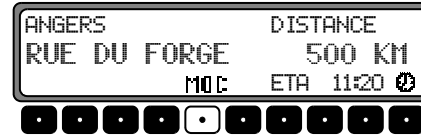

Pendant le guidage, appuyez sur le bouton rotatif de gauche ●. Appuyez sur la touche multifonctionnelle .



Les instructions d'itinéraire s'affichent.

Au bout de 8 secondes, l'affichage se recale sur le guidage.

Appel de l'heure réelle

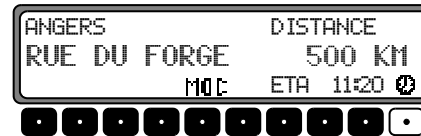

Pendant le guidage, appuyez sur le bouton rotatif de gauche ●.

Appuyez sur la touche multifonctionnelle .

Mode navigation

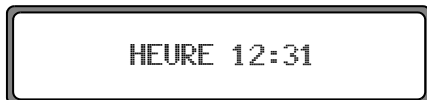

L'heure réelle est affichée. Au bout de 8 secondes, l'affichage se recalcule sur le guidage.

Appel de la position actuelle

Pendant le guidage, la position instantanée peut être appelée.



Appuyez sur la touche multifonctionnelle .

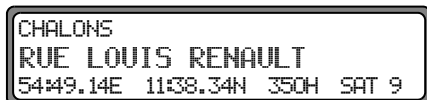

S'affichent la position actuelle, avec le nom de la rue (s'il est disponible), la latitude et la longitude, l'altitude au-dessus du niveau de la mer (par pas de 50 m), ainsi que le nombre de signaux satellites reçus.

En appuyant sur le bouton rotatif droit , vous pouvez retourner à l'affichage du guidage.

Lorsque le guidage n'est pas activé, vous pouvez appeler le menu de position, en appuyant sur le bouton rotatif de gauche .



S'affichent la position actuelle, avec le nom de la rue (s'il est disponible), la latitude et la longitude, l'altitude au-dessus du niveau de la mer (par pas de 50 m) ainsi que le nombre de signaux satellites reçus.

En appuyant sur le bouton rotatif de droite  ou la touche multifonctionnelle **NAV** vous quittez le menu de position.



Appel de la liste de rues

La liste des routes programmées peut être appelée pendant le guidage.



Appuyez sur la touche multifonctionnelle .



S'affichent la rue actuelle et les noms des rues, jusqu'à l'arrivée à destination. Il est possible de consulter la liste de routes en tournant le bouton rotatif de droite . En appuyant sur le bouton rotatif droit , vous pouvez retourner à l'affichage du guidage.

Remarque : Après l'entrée de la destination, la liste des routes s'établit rapidement.

Si le véhicule se trouve dans la zone "Off Road" au moment de l'introduction de la destination, aucune liste de routes ne peut être établie jusqu'à l'atteinte d'une rue répertoriée.

Répertoire

Avec le bouton rotatif de droite,  sélectionnez DEST. MEMORISEES dans le menu de navigation et confirmez en appuyant.



Le répertoire contient les destinations que vous avez mémorisées.

Une fois mémorisée, la destination ne doit plus être introduite.



Sélectionnez la destination avec le bouton rotatif de droite  et confirmez en appuyant.

Puis amorcez la fonction de guidage.

Mode navigation

Destinations particulières

Il s'agit du menu de sélection des destinations particulières d'une liste prédéfinie. Ces destinations incluent p. ex. les stations-service, aéroports ou hôpitaux.



Avec le bouton rotatif de droite ●, sélectionnez **DEST. PARTIC.** dans le menu de navigation et confirmez en appuyant.



Avec le bouton rotatif de droite ●, faites votre choix et confirmez en appuyant.

- Destinations particulières **ENVIRONS/PRES DE DEST.**. Vous pouvez sélectionner des destinations particulières dans les environs de votre position actuelle ou près de votre destination.



Avec le bouton rotatif de droite ●, sélectionnez une catégorie et confirmez en appuyant.



Les destinations sont répertoriées selon leur éloignement. Les indications kilométriques correspondent à la distance à vol d'oiseau entre la destination particulière et votre position.

Les flèches, situées derrière les indications d'éloignement, indiquent la direction à vol d'oiseau (par ex. + la destination particulière se trouve dans le sens de la marche, - la destination particulière se trouve dans le sens inverse de la marche).

Choisissez votre destination avec le bouton rotatif de droite ●.

En appuyant sur le bouton rotatif de gauche ●, vous pouvez visualiser des informations sur votre destination (p. ex. un hôpital).



Avec le bouton rotatif de droite ●, confirmez en appuyant. Vous passez directement au menu route.

- Destinations particulières LIEU/PAYS
Vous pouvez librement choisir des destinations particulières contenues sur le CD de navigation.



Avec le bouton rotatif de droite ●, vous pouvez choisir entre FRANCE (voir page 149), LIEU et PAYS ENTIER et confirmer en appuyant.

Sélection LIEU

Vous pouvez sélectionner des destinations particulières dans une ville que vous entrez.



Avec le bouton rotatif de droite ●, entrez le nom de la ville et confirmez en appuyant.

Puis sélectionnez la ville entrée dans la liste, avec le bouton rotatif de droite ● et confirmez en appuyant.



Les destinations particulières de la ville sélectionnée s'affichent.

Avec le bouton rotatif de droite ●, sélectionnez une catégorie et confirmez en appuyant.

Une liste, contenant les destinations particulières, ou un écran d'entrée s'affiche, si la liste contient plus de 9 entrées.

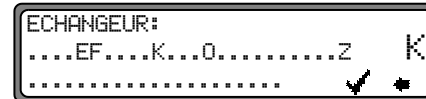

Entrez la destination particulière et confirmez. Dans la liste affichée, confirmez la destination particulière en appuyant sur le bouton droit rotatif ●.

Vous passez directement au menu route.

Remarque : Si vous appuyez pendant plus de 2 secondes sur le bouton rotatif de droite ●, sans avoir sélectionné de lettre, la liste des destinations particulières possibles s'affiche.

Mode navigation

Sélection PAYS ENTIER



Avec le bouton rotatif de droite ●, sélectionnez une catégorie et confirmez en appuyant.

Une liste, contenant les destinations particulières, ou un écran d'entrée s'affiche, si la liste contient plus de 9 entrées.



Entrez la destination particulière et confirmez. Dans la liste affichée, confirmez la destination particulière en appuyant sur le bouton droit rotatif ●.

Vous passez directement au menu route.

Remarque : Si vous appuyez pendant plus de 2 secondes sur le bouton rotatif de droite ●, sans avoir sélectionné de lettre, la liste des destinations particulières possibles s'affiche.

Réglages du système

Dans le menu principal de navigation, appuyez sur la touche **NAV**.

Le menu de réglages du système s'affiche.



Sélectionnez

HEURE,
MEMORISER POSITION,
LANGUE,
ANIMATIONS,
UNITE DE MESURE,
ANNONCE D'ETA,
CALCUL ETA

en tournant, confirmez en appuyant sur le bouton rotatif de droite ●.

- HEURE
Vous pouvez caler l'horloge interne sur l'heure locale.
- MEMORISER POSITION
Vous pouvez enregistrer votre position et la mémoriser dans le répertoire.
- LANGUE
Vous pouvez régler la langue du système de navigation.
- ANIMATIONS
Vous pouvez activer/désactiver l'animation graphique.

- **UNITE DE MESURE**
Vous pouvez régler l'unité de mesure sur les kilomètres / mètres ou les miles / yards.
- **ANNONCE D'ETA**
Vous pouvez activer/désactiver l'annonce de l'heure prévue d'arrivée.
- **CALCUL ETA**
Le calcul de l'heure d'arrivée prévue peut être influencé.

Réglage de l'heure

Pour obtenir une bonne navigation, en cas de guidage avec calcul de la durée et de l'heure prévue d'arrivée, vous devez caler l'heure GMT, reçue par signal satellite, sur le faisceau horaire correspondant à votre position.



Dans le menu réglage du système, réglez la fonction HEURE et confirmez.



Avec la touche multifonctionnelle **24H** vous pouvez faire passer l'affichage de l'heure d'une base 24 heures à une base 12 heures.



Avec les touches multifonctionnelles **+** ou **-** l'heure est modifiée par demi-heure.

En appuyant sur le bouton rotatif de droite **●** ou la touche multifonctionnelle **OK** l'heure réglée est mémorisée. Vous passez directement au menu de réglages du système.

Mémorisation de la position du véhicule



Dans le menu de réglages du système, réglez la fonction MEMORISER POSITION et confirmez.

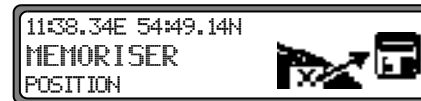



Les coordonnées actuelles du lieu où se trouve votre véhicule (latitude et longitude) s'affichent.

Confirmez en appuyant de nouveau sur le bouton rotatif de droite **●**.

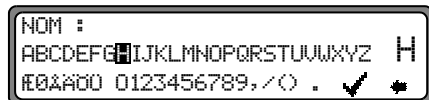
Mode navigation



Entrez le nom du lieu.

Appuyez pendant plus de 2 secondes sur le bouton rotatif de droite  pour confirmer le nom saisi. Pour mémoriser, vous pouvez aussi sélectionner la coche  et confirmer en appuyant sur le bouton rotatif de droite .

L'appel du mémo destination s'effectue automatiquement (voir page 165).

Avec le bouton rotatif de droite , sélectionnez la position dans le mémo destination et confirmez en appuyant.

Appel du lieu actuel

Appelez le mémo destination (voir page 165) et sélectionnez la destination avec le bouton rotatif de droite .

Si votre position ne se trouve pas dans une région numérisée, le système vous guide le plus près possible, à l'aide des routes numérisées. Le message "Destination à proximité" s'affiche. Pour atteindre votre destination, suivez les flèches directionnelles.

Sélection de la langue



Dans le menu réglage du système, réglez la fonction LANGUE et confirmez.



Sélectionnez la langue avec le bouton rotatif de droite . Appuyez pour mémoriser votre choix et installer la langue. Pour plusieurs langues, vous pouvez aussi choisir entre une voix masculine et une voix féminine.



Sélectionnez la voix avec le bouton rotatif de droite . Appuyez pour mémoriser votre choix et installer la voix.



Après l'installation, vous devez confirmer.



Confirmez en appuyant sur le bouton rotatif de droite ●.

Animations



Dans le menu réglage du système, sélectionnez la fonction ANIMATIONS et confirmez.



Appuyez brièvement sur le bouton rotatif de droite ● pour commuter entre Animations MARCHE et ARRET.
En appuyant plus longtemps sur le bouton rotatif de droite ● vous pouvez mémoriser le réglage souhaité.
Vous repassez directement au menu réglage du système.

Activation/désactivation de l'annonce de l'heure d'arrivée prévue



Dans le menu de réglage du système, réglez la fonction ANNONCE D'ETA et confirmez.

ETA signifie Estimated Time of Arrival – heure d'arrivée prévue.



Appuyez brièvement sur le bouton rotatif de droite ● pour commuter entre annonce d'ETA MARCHE et ARRET.
En appuyant plus longtemps sur le bouton rotatif de droite ● vous pouvez mémoriser le réglage souhaité.
Vous repassez directement au menu réglage du système.

Mode navigation

Influencer le calcul de l'heure prévue d'arrivée

Le calcul de l'heure d'arrivée prévue peut être influencé.



Dans le menu de réglage du système, réglez sur CALCUL ETA et confirmez.

ETA signifie Estimated Time of Arrival – heure d'arrivée prévue.

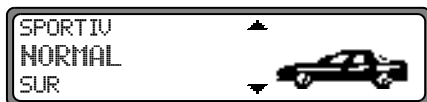

Sélectionnez

SPORTIV,
NORMAL,
SUR

en tournant, confirmez en appuyant sur le bouton rotatif de droite .

- SPORTIV

Avec ce réglage, l'appareil part du principe que vous roulez vite. L'heure prévue d'arrivée est avancée.

- NORMAL

Ce réglage est le réglage de base. Elle donne un calcul ETA précise pour la plupart des conducteurs.

- SUR

Avec ce réglage, l'appareil part du principe que vous aurez besoin d'un peu plus de temps pour parcourir l'itinéraire. Vous pouvez utiliser ce réglage, en cas de trafic important par ex.

Sélection de l'unité de mesure



Dans le menu de réglages du système, réglez la fonction UNITE DE MESURE et confirmez.



Sélectionnez l'unité de mesure avec le bouton rotatif de droite . L'unité de mesure est retenue en appuyant sur le bouton.

Vous repassez directement au menu réglage du système.

Remarque : METRIQUE signifie calcul en mètres. IMPERIAL signifie calcul en yards.

Fonctions DTM

Avec les fonctions DTM, il est possible d'afficher tous les messages d'informations routières concernant l'itinéraire calculé. Vous disposez d'un calculateur de trajet et vous pouvez rechercher et rejoindre une station-service dans les environs.

Appel des fonctions DTM

Appuyez sur la touche **DTM**.



Le menu DTM s'affiche.

Les messages d'informations routières captés s'affichent.

Recherche des stations-services dans les environs



Appuyez sur la touche **DTM**.



Appuyez sur la touche multifonctionnelle .



Les stations-service sont répertoriées selon leur éloignement. Les indications kilométriques correspondent à la distance à vol d'oiseau entre la destination particulière et votre position. Les flèches derrière les indications de distance indiquent la distance à vol d'oiseau par rapport à la station-service correspondante (p. ex. + La station-service est devant vous + La destination particulière est derrière vous).

Choisissez votre station-service avec le bouton rotatif de droite . En appuyant sur le bouton rotatif droit  vous pouvez confirmer la sélection.



Pour amorcer le guidage vers la station-service, appuyez sur le bouton rotatif de droite .

La route est calculée et le guidage est amorcé.

Remarque : Il vous faut insérer le CD de navigation pour choisir une station-service et lancer le calcul d'itinéraire.

Gestion dynamique du trafic DTM

Appel de la durée du trajet et des kilomètres parcourus

Pour appeler le menu DTM, appuyez sur la touche **DTM**.



Appuyez sur la touche multifonctionnelle **9997**.



La durée du trajet, les kilomètres parcourus et la vitesse moyenne s'affichent. En appuyant sur le bouton rotatif de droite **●** ou la touche multifonctionnelle **NAV** vous retournez à l'affichage du guidage.

Appuyez pendant plus de 2 secondes sur le bouton rotatif de droite **●** pour remettre les valeurs à zéro et relancer le calcul.

Une fois à destination, vous pouvez appeler, de la manière décrite ci-dessus, les informations sur la durée du trajet, les kilomètres parcourus et la vitesse moyenne, tant que le drapeau de la destination bouge.

Guidage dynamique

Remarque : Le guidage dynamique n'est pas disponible dans tous les pays.

En cas de calcul d'itinéraire quand le guidage dynamique est activé, il est possible que le système de navigation vous demande d'insérer le CD de navigation (s'il ne l'est pas déjà).

Qu'est-ce que le guidage dynamique ?

Avec le guidage dynamique, l'itinéraire est calculé en tenant compte des messages d'informations routières actuels.

Les messages d'informations routières sont émis par une station de radiodiffusion TMC, en plus du programme radio, et reçus et analysés par le système de navigation. La réception des messages d'informations routières est gratuite.

Remarque : Étant donné que les messages d'informations routières sont émis par une station de radiodiffusion TMC, nous ne pouvons pas garantir des informations complètes et correctes.

Guidage dynamique

Dans le menu itinéraire, vous pouvez lancer le guidage dynamique en sélectionnant **START-RTE.DYN**.

Quand le guidage dynamique est activé, le système contrôle constamment si des messages, pouvant influencer sur l'itinéraire calculé, arrivent. Le calcul de l'itinéraire se fait alors en tenant compte des messages d'informations routières actuels avec l'option "route rapide". Si le contrôle détecte qu'une in-

formation routière a une influence sur l'itinéraire choisi, l'appareil calcule automatiquement un nouvel itinéraire.

NEW ROUTE s'affiche alors. Le message vocal "L'itinéraire est recalculé sur la base des messages d'informations routières actuels" est également activé.

Le symbole  s'affiche de manière inversée sur l'écran DTM.

Remarque : Si aucune station TMC ne peut être détectée, le message ACTUELLEMENT RECEPTION DE TMC IMPOSSIBLE s'affiche. Au bout de peu de temps, l'affichage revient au mode de guidage. Quand une station TMC n'a pas pu être trouvée au bout de 10 minutes, ACTUELLEMENT RECEPTION DE TMC IMPOSSIBLE s'affiche et un signal sonore retentit.

Votre système de navigation peut recevoir des informations TMC, qu'une station TMC soit activée ou non. Cependant, nous vous conseillons de choisir une station TMC pour garantir une réception optimale des informations TMC. Une station TMC, en mode radio (FM), est reconnaissable au sigle TMC.

Affichage des informations routières

Les messages d'informations routières actuels peuvent être affichés sous forme de texte.

Pour appeler le menu DTM, appuyez sur la touche .



Appuyez sur la touche multifonctionnelle , pour afficher une liste de toutes les informations routières actuellement disponibles.

Appuyez sur la touche multifonctionnelle , pour afficher la liste des informations routières actuelles ayant une influence sur l'itinéraire calculé.

Remarque : Si aucune information routière n'est disponible, le message AUCUNE INFORMATION ROUTIERE RECUE s'affiche.

Dans la liste des informations routières actuellement disponibles, vous pouvez également appeler les informations détaillées correspondant à chaque message.

Gestion dynamique du trafic DTM



Les flèches de défilement dans le bord droit de l'écran indiquent que d'autres informations routières peuvent être sélectionnées.

Sélectionnez le lieu en tournant le bouton rotatif de droite et confirmez en appuyant ●.

Après confirmation de la sélection des informations routières souhaitées, celles-ci s'affichent intégralement. Un message d'informations routières typique est composé comme suit :

- numéro d'autoroute ou de route nationale
- direction approximative
- indication de ville ou de direction détaillée
- événement
- cause lorsqu'elle est connue

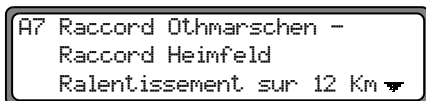

Si des flèches de défilement apparaissent dans le bord droit de l'écran, plus de 3 lignes sont utilisées pour l'affichage des messages d'informations routières.

En appuyant sur la touche **NAV** vous retournez à la liste des informations routières actuelles.

Activation du mode radio

Appuyez sur la touche **RAD**.

La gamme d'ondes écoutée en dernier est sélectionnée.

Menu radio - activation du mode

Dans le mode radio, appuyez sur la touche **RAD**.



Le mode du menu radio est activé et s'affiche. Si vous n'appuyez sur aucune touche dans les 8 secondes qui suivent, l'appareil revient au mode radio.

Sélection de la FM

Dans le menu radio, appuyez sur la touche multifonctionnelle

Fm.



L'autoradio se cale sur les dernières gammes d'ondes et station écoutées.

Appuyez plusieurs fois pour sélectionner les niveaux DAS Seek Qual., DAS Seek Name, Stations RDS et Stations Fix

- DAS Seek Qual. (voir également page 202).
- DAS Seek Name (voir également page 202)
- Stations RDS (voir également page 202)
- Stations Fix (voir également page 202)

Réglage de la gamme d'ondes AM

Dans le menu radio, appuyez sur la touche multifonctionnelle

Am

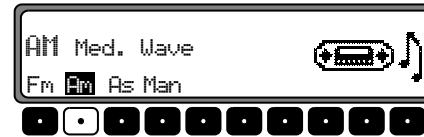

L'autoradio se cale sur les dernières gammes d'ondes et station écoutées.

Pour sélectionner la gamme d'ondes MW (PO) (Med. Wave), LW (GO) (Long Wave) et SW (OC) (Short Wave), appuyez sur la touche multifonctionnelle **Am** jusqu'à ce que la gamme d'ondes souhaitée soit réglée.

Réglages possibles pour sélectionner une station

Il est possible de régler la station souhaitée en utilisant les fonctions de mémorisation automatique (Autostore) dynamique (FM), de mémorisation automatique (PO, GO), de recherche des stations, de recherche par balayage, de syntonisation manuelle et les touches de stations.

Mode radio

Mémorisation automatique (Autostore) dynamique (FM-DAS)

Dans le menu radio, appuyez sur la touche multifonctionnelle

Fm jusqu'à ce que DAS Seek Qual. ou DAS Seek Name s'affiche.

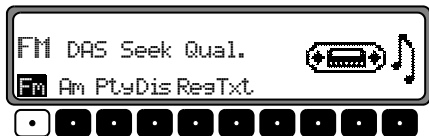

Dans le mode FM - DAS, les stations pouvant être captées sont affichées selon leur réglage via les touches multifonctionnelles.



Appuyez sur la touche, se trouvant sous l'abréviation de l'organisme d'émission radio, pour sélectionner la station souhaitée. Si la station souhaitée diffuse plusieurs programmes/programmes régionaux, il est possible de sélectionner le programme désiré dans un sous-menu qui apparaît automatiquement à l'afficheur.

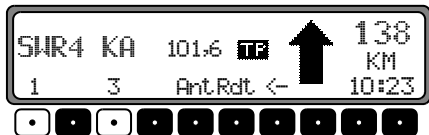

Si vous avez déjà sélectionné un programme de cette chaîne d'émetteurs, l'appareil revient au dernier programme réglé sans qu'il soit nécessaire d'entrer de nouveau le programme.

La touche multifonctionnelle **->** indique qu'en appuyant sur ces touches, d'autres stations peuvent être affichées et sélectionnées.

Si des noms de stations sont exploités pour transmettre des messages publicitaires ou d'informations, cette station n'est pas caractérisée par une abréviation mais par L-1... L-Z (L = local). Ceci empêche la barre d'affichage de changer constamment. Lorsque vous sélectionnez une station, elle apparaît avec un astérisque à l'afficheur (p. ex. L*1).

A la première utilisation et si l'alimentation de l'autoradio a été coupée, le récepteur a besoin d'un peu de temps pour évaluer les signaux de l'émetteur. L'affichage se fait pas à pas.

Recherche des stations FM - DAS

Tournez le bouton de droite **●** vers la gauche ou la droite. La radio affiche dans l'ordre croissant/décroissant les émetteurs qui peuvent être captés et qui sont identifiés.

Syntonisation des stations PO, GO, OC

Dans la gamme d'ondes souhaitée (MW, LW, SW), tournez le bouton de rotation de droite **●** vers la gauche ou la droite. La radio cherche les fréquences de réception dans l'ordre croissant/décroissant.

Recherche par balayage

Dans la gamme d'ondes souhaitée (FM, MW, LW, SW) appuyez sur le bouton rotatif de droite ●, SC s'affiche.



La recherche automatique des stations commence. La première recherche se fait à un niveau non sensible, les recherches suivantes s'effectuent à un niveau sensible. Vous entendez pendant 8 secondes les stations pouvant être captées. Si vous voulez conserver le programme capté, appuyez sur le bouton de droite ●.

Remarque : Sous FM DAS, la recherche par balayage se fait selon le niveau réglé.

Filtrage des programmes en mode FM Mémoire automatique (Autostore) dynamique (DAS)

En mode FM- mémoire automatique (Autostore) dynamique, il est possible d'occulter différentes stations de la liste des stations programmées. Dans le menu radio, appuyez sur la touche multifonctionnelle Fil.



Sélectionnez les différents programmes avec le bouton rotatif de droite ●. ● il est possible de sélectionner Play (Programme non filtré) et Skip (Programme filtré).

Pour activer ou désactiver la fonction filtre, appuyez plusieurs fois sur la touche multifonctionnelle Fil pour activer (Fil on) ou désactiver la fonction filtre (No Fil).

Affichage/sélection des types de programme (PTY)

Dans le menu radio, appuyez sur la touche multifonctionnelle Pts.



Puis, avec la touche multifonctionnelle Pts choisissez le PTY souhaité (voir également page 203).

Remarque : Il n'est possible de sélectionner que les codes PTY actuellement disponibles.

Si vous avez sélectionné un code PTY, seules les stations équipées de ce code PTY peuvent être sélectionnées dans le mode FM-DAS (mémoire automatique (Autostore) dynamique).

En sélectionnant NO PTY, toutes les stations apparaissent de nouveau en mode FM-DAS.

Mode radio

Activation/désactivation de la fonction d'affichage PTY

Réglez le mode du menu radio.



Avec la touche multifonctionnelle **Dis** vous pouvez choisir entre **PTY** (Affichage PTY activé) et **FREQUENCY** (Affichage PTY désactivé).

Appel/mémorisation des stations FM

Dans le mode de menu radio, sélectionnez, avec la touche **Fm** Stations RDS ou Stations Fix .

- Stations RDS (voir également page 202)
- Stations Fix (voir également page 202)

Mémorisation : Vous pouvez mémoriser 12 fréquences ou programmes. Pour mémoriser la station ou le programme souhaité(e), appuyez sur la touche multifonctionnelle **1** - **6** ou **7** - **12** jusqu'à ce qu'un bip retentisse.

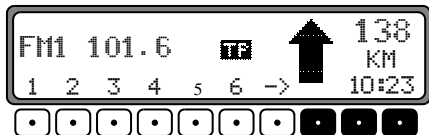

Pour accéder aux stations mémorisées sous 7 à 12, appuyez sur la touche multifonctionnelle **->**.

Appel : appuyez sur la touche multifonctionnelle **1** - **6** ou **7** - **12** . La station mémorisée est sélectionnée.

Appel/mémorisation des stations PO, GO et OC

Mémorisation : Il est possible de mémoriser 12 stations sur les touches de station. Cherchez la station souhaitée et appuyez sur la touche multifonctionnelle désirée jusqu'à ce qu'un signal sonore retentisse.

Pour accéder aux stations mémorisées sous 7 à 12, appuyez sur la touche multifonctionnelle **->**.

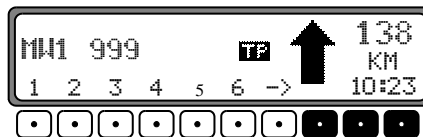

Appel : appuyez sur la touche multifonctionnelle **1** - **6** ou **7** - **12** . La station mémorisée est sélectionnée.

Mémorisation automatique (Autostore) PO, GO

Dans la gamme d'ondes souhaitée, appuyez sur la touche **RAD**.



Appuyez sur la touche multifonctionnelle **As** jusqu'à ce que **Autostore on** apparaisse sur l'afficheur.

Appuyez sur la touche multifonctionnelle **As** jusqu'à ce que **Seek Autostore** s'affiche.

Ce sont les 6 stations les mieux reçues qui sont mémorisées sur les touches de station, la qualité de réception déterminant l'ordre sur les touches.

Pour quitter le niveau de mémorisation Autostore, désactivez, avec la touche multifonctionnelle **As** le niveau de mémorisation Autostore(off). La radio revient au niveau des touches de station.

Syntonisation manuelle en FM

Dans le mode de menu radio, sélectionnez, avec la touche **FM** **Stations Fix**.



Appuyez 2 fois sur la touche multifonctionnelle **Man**.
Tournez ensuite le bouton de droite ●.

L'appareil procède à la syntonisation en étapes de 100 kHz. L'affichage **MAN** indique que la syntonisation manuelle est active. Rapidement, sans avoir à tourner le bouton rotatif de droite ● **MAN** disparaît et la syntonisation manuelle est désactivée.

Syntonisation manuelle PO, GO, OC

Dans la gamme d'ondes souhaitée, appuyez sur la touche **RAD**.

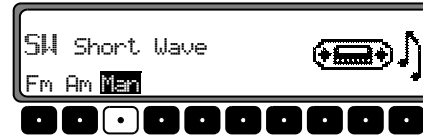

Appuyez 2 fois sur la touche multifonctionnelle **Man**.
Tournez ensuite le bouton de droite ●.

L'appareil procède à la syntonisation en étapes de 9kHz (PO), 3kHz (GO) ou 5 kHz (OC).

L'affichage **MAN** indique que la syntonisation manuelle est active. Rapidement, sans avoir à tourner le bouton rotatif de droite ● **MAN** disparaît et la syntonisation manuelle est désactivée.

Mode radio

Fonction régionale

La fonction RDS-Diversity dépasse le cadre régional. Il est alors possible que le mode RDS-Diversity fasse passer l'appareil d'un programme régional à l'autre, ayant un contenu différent. Dans ce cas, il faut sélectionner spécifiquement le sous-programme régional directement.

Si un organisme d'émission radio diffuse plusieurs programmes régionaux, vous ne le saurez que lorsque vous le sélectionnez.

Les stations offrant des programmes régionaux supplémentaires apparaissent avec un astérisque à l'afficheur (p. ex. 4*).



Si vous sélectionnez une de ces stations (p. ex. 4*) tous les sous-programmes régionaux pouvant être captés de cette station apparaissent à l'afficheur.

Puis choisissez le sous-programme régional souhaité (p. ex. Ka).



Si la qualité de réception d'un sous-programme régional baisse malgré la fonction RDS-Diversity, c'est souvent que les sous-programmes régionaux ne sont diffusés que sur très peu de fréquences. L'appareil ne peut alors pas toujours passer sur des fréquences dont la qualité de réception est meilleure.

Activation/désactivation de la fonction régionale

Réglez le mode du menu radio.



Avec la touche multifonctionnelle **Res** activez (ou) ou désactivez la fonction de régionalisation (off).

Activation/désactivation de l'affichage de la fréquence

Réglez le mode du menu radio.



Avec la touche multifonctionnelle **Dis** choisissez entre **Frequency** (Affichage de fréquence activé) et **PTY** (Affichage de fréquence désactivé).

Activation/désactivation du radiotexte

Réglez le mode du menu radio en FM. Avec la touche multifonctionnelle **Txt** activez le radiotexte.



L'autoradio filtre une information du radiotexte parmi les données offertes par la station et la fait apparaître à l'afficheur.

Il n'est possible d'afficher un radiotexte que lorsque la station sélectionnée diffuse effectivement des radiotextes.

De mauvaises conditions de réception ou des perturbations peuvent tronquer le radiotexte apparaissant à l'afficheur ou empêcher son affichage.

Pour quitter le niveau du radiotexte, appuyez sur la touche multifonctionnelle **RAD**.

Remarque : Étant donné que le radiotexte transmet des informations changeant en permanence, nous vous recommandons expressément de n'utiliser cette fonction que dans un véhicule à l'arrêt pour limiter au maximum la distraction du conducteur. C'est la seule façon de réduire les risques d'accidents qui en résulteraient.

Messages d'informations routières TP (Traffic program)

Si une station, dotée de la fonction RDS-Diversity, diffuse des messages d'informations routières TP, il est possible d'interrompre le mode CD, CDC/AUX, AM, GO et OC, ou la mise en sourdine, pour diffuser le message d'informations routières. Il est, en outre, possible d'écouter une station FM et de laisser passer les messages d'informations routières d'une autre station FM. Les fonctions du programme des messages d'informations routières dépendent du réglage du TMC, c'est-à-dire si cette fonction est activée ou non ("Activation/désactivation du mode TMC" page 186)

Si le mode TMC est désactivé :

- Il y a deux manières de régler une station diffusant des messages d'informations routières.

- **Reprise automatique**
- **Programmation directe**

Dans le cas de la **reprise automatique**, c'est toujours la station FM actuellement écoutée qui est reprise comme station diffusant des messages d'informations routières. Si la station FM réglée ne peut pas être captée, ou s'il ne s'agit pas d'une station diffusant des messages d'informations routières, l'autoradio cherche une autre station diffusant des messages d'informations routières selon des critères définis. Dans le cas de la **programmation directe**, il est possible de programmer une station diffusant des messages d'informations routières ne correspondant pas à la station FM écoutée. Il est donc, par exemple, possible d'écouter une station FM déterminée et de laisser passer

Mode radio

les messages d'informations routières d'une autre station FM. Si la station, diffusant des messages d'informations routières, ne peut plus être captée, le mode de reprise automatique est activé jusqu'à ce que la station diffusant des messages d'informations routières puisse de nouveau être captée.

Si le mode TMC est activé :

- Avec le mode TMC, l'appareil est en mesure de se caler automatiquement sur une station radio proposant des informations routières. La priorité est alors donnée aux stations TMC. La station TMC choisie propose en principe les meilleures informations routières pour la région où vous vous trouvez. Si aucune station TMC n'est disponible, l'appareil sélectionne la station radio, proposant des informations routières, la mieux reçue.

Si une station RDS est équipée de la fonction de messages d'informations routières, on la reconnaît au TP à l'afficheur.

Lorsque TP est activé, un TP inversé **TP** indique que les informations routières sont activées.

Activation /désactivation du menu TP

Pour activer : Appuyez sur la touche **TP** (les informations routières sont exclues).



Appuyez sur la touche multifonctionnelle **TP**.

Sortie : Appuyez sur la touche **TP** ou le menu TP se désactive seul au bout de 8 secondes sans aucune commande.

Activation/désactivation du programme des messages d'informations routières TP (Traffic program)

Dans tous les modes de fonctionnement et gammes d'ondes, vous pouvez désactiver la fonction TP en appuyant sur la touche **TP** pendant plus de 2 secondes. Vous pouvez également activer et désactiver TP dans le menu TP.

Activation : Pour désactiver la fonction TP dans le menu correspondant, appuyez sur la touche multifonctionnelle **TP** jusqu'à ce que TP **on** s'affiche.



Désactivation : Pour désactiver la fonction TP dans le menu correspondant, appuyez sur la touche **TP** jusqu'à l'affichage de TP **off**.



Une fois que l'appareil repasse en mode d'affichage normal, la fonction TP est désactivée.

Réglage de la reprise automatique

Cette fonction n'est accessible que si **TMC est désactivé**.

Dans tous les modes et toutes les gammes d'ondes, la reprise automatique peut être activée en appuyant sur la touche **TP** pendant plus de 2 sec. Dans le menu TP, appuyez sur la touche multifonctionnelle **TP** jusqu'à ce que TP on s'affiche.



Important : Si une station TP a déjà été programmée, celle-ci est sélectionnée pour servir de station TP.

Réglage/suppression de la programmation directe

Cette fonction n'est accessible que si **TMC est désactivé**.

Activez le menu TP.

Pour régler : appuyez sur la touche multifonctionnelle **Sta**.



Avec le bouton rotatif de droite ●, sélectionnez la station TP et confirmez en appuyant. Si aucune utilisation ne suit, l'émetteur sélectionné est repris. Si vous n'effectuez aucune opération, la station sélectionnée s'affiche quelques secondes plus tard.

Pour effacer : appuyez sur la touche multifonctionnelle

Sta.



Avec le bouton rotatif de droite, sélectionnez ● Autoselect et confirmez en appuyant. Si vous n'effectuez aucune opération, la programmation est supprimée quelques secondes plus tard.

Quittez le menu TP.

Activation/désactivation de la mise en sourdine

Après sélection d'une station TP - ou EON - vous pouvez activer la sourdine en appuyant brièvement sur la touche

TP.



Seuls les messages d'informations routières et de navigation sont alors audibles **TP**.

Mode radio

Interruption d'un message d'informations routières

Pendant le message TP, appuyez sur la touche **TP**.
Le message d'informations routières en cours d'émission est interrompu et l'appareil revient au mode sélectionné précédemment.

Volume des messages d'informations routières

Activez le menu TP. Appuyez sur la touche multifonctionnelle **Vol**.



Avec le bouton rotatif de droite , vous pouvez procéder à quatre réglages (0 - 3). Autrement dit, selon le réglage, le volume est augmenté d'une valeur fixe au passage d'un message d'informations routières.

- Réglage 0 - pas d'augmentation
- Réglage 1 - faible augmentation
- Réglage 2 - augmentation moyenne
- Réglage 3 - forte augmentation

Activation/désactivation du mode TMC

Remarque : Pour de plus amples informations, reportez-vous à "Guidage dynamique" page 174.

Activer le menu TP.



Pour activer :

appuyez sur la touche multifonctionnelle **Tmc** jusqu'à ce que **TMC on** s'affiche.

Si TMC est activé, vous ne pouvez pas choisir librement une station TMC. C'est l'autoradio qui sélectionne une station TMC, s'il réussit à en capter une. Cette station correspond donc à la station des informations routières.

Pour désactiver :

appuyez sur la touche multifonctionnelle **Tmc** jusqu'à ce que **TMC off** s'affiche.

Si TMC est désactivé, vous pouvez choisir librement une station d'informations routières.

Remarque : Vous ne pouvez pas sélectionner des fonctions dynamiques de navigation (route dynamique, informations sur le trafic).

Affichage des stations TMC

Si une station radio classique émet, en plus, des informations TMC, le sigle TMC s'affiche. Les informations TMC sont alors reçues et analysées par le système de navigation. La réception des messages d'informations routières est gratuite.

TMC s'affiche **en écriture normale** :

La station actuellement sélectionnée est une station TMC. Le mode TMC est désactivé.



TMC s'affiche **en écriture inversée** :

La station actuellement sélectionnée est une station TMC. Le mode TMC est activé.



Mise en sourdine lors d'un appel téléphonique

Si le véhicule est équipé d'une installation téléphonique et que le câble de sourdine du téléphone de voiture est branché sur l'autoradio, vous pouvez déterminer, dans le menu utilisateur (page 195) la réaction du téléphone.

En mode **MUTE**, la radio se met en sourdine dès qu'un appel téléphonique arrive.

En mode **SIGNAL AUDIO**, le signal téléphonique est, en cas d'appel, restitué par l'autoradio (le contact doit être mis).

Ceci n'est toutefois possible que si l'installation téléphonique est complétée par un équipement mains-libres avec sortie haut-parleur et raccordé à la radio. Dans les deux cas, **PHONE** s'affiche.

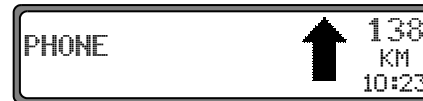

Mode CD

Remarques concernant les disques compacts (CD)

Un CD sale peut conduire à une baisse de la qualité sonore. Pour garantir un son optimal, veuillez respecter les consignes suivantes :

- Prenez un CD toujours par les bords. Ne touchez jamais la surface de lecture et gardez-la propre.
- Ne collez aucune étiquette sur le CD.
- N'exposez pas les CD au soleil et à des températures élevées, ne les mettez pas près des radiateurs.
- Avant d'écouter le CD, nettoyez-le du centre vers les bords, avec un chiffon spécial disponible dans le commerce. N'utilisez pas de solvant tel que de l'essence, un diluant ou tout autre produit d'entretien courant, ni de bombes aérosols antistatiques.

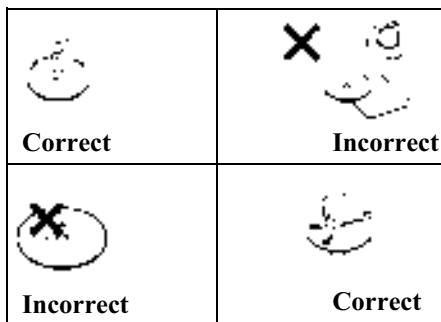

Insertion / éjection de CD

Insertion :

Glissez le disque dans le compartiment CD, face imprimée vers le haut. L'appareil met en place automatiquement le CD et lit le disque en commençant par le premier titre.

Une fois le CD terminé, l'appareil reprend automatiquement la lecture à partir de la première plage du CD.

Lorsque le logement contient déjà un CD, appuyez sur la touche **CD**. Si le mode changeur de CD/AUX a été activé en dernier, appuyez sur la touche multifonctionnelle **Scd** pour passer en mode CD



Éjection :

Pour éjecter un CD, appuyez sur la touche . Retirez alors le CD.

Important : Lorsque vous éteignez l'appareil, le CD n'est pas éjecté, il reste dans son logement.

Saut de plages vers l'avant/l'arrière

Appuyez sur la touche multifonctionnelle **>|** (vers l'avant) ou **|<** (vers l'arrière)



En appuyant plusieurs fois sur la touche multifonctionnelle, vous pouvez sauter plusieurs plages en avant ou en arrière. Si vous arrivez à la fin du CD, l'appareil reprend à la première plage. Le passage de la première plage à la dernière se fait de façon analogue.

Si, lorsque vous activez la fonction saut de plage arrière, l'appareil lit depuis plus de 10 secondes le titre en cours, le retour se fait au début de ce même titre.

Recherche par balayage

Appuyez sur le bouton rotatif de droite **●**, SC s'affiche.



L'appareil lit pendant 10 secondes toutes les plages suivantes du CD. Pour interrompre la recherche par balayage, appuyez de nouveau sur le bouton rotatif **●**.

Avance / retour rapide

Si vous appuyez sur la touche multifonctionnelle **>**, l'avance rapide est activée (audible), si vous appuyez sur la touche multifonctionnelle **<**, c'est le retour rapide (audible) qui est activé.



Pour interrompre l'avance ou le retour rapide, relâchez la touche multifonctionnelle.

Lecture aléatoire (Random Play)

Si vous appuyez sur la touche multifonctionnelle **Rnd** vous activez la fonction de lecture aléatoire. L'appareil lit alors dans un ordre aléatoire les plages du CD en cours de lecture. Le message Rnd s'affiche inversé.



Si vous appuyez de nouveau sur la touche multifonctionnelle **Rnd**, la fonction "lecture aléatoire" est supprimée.

Mode CD

Répétition d'une plage (Repeat)

Si vous appuyez sur la touche multifonctionnelle **RPT**, vous enclenchez la fonction "répétition de la plage". Le message **RPT** s'affiche inversé.



Si vous appuyez de nouveau sur la touche multifonctionnelle **RPT**, la fonction "répétition de la plage" est désactivée.

Nombre de plages et durée totale de lecture

En mode CD, appuyez sur la touche **CD**. Si vous appuyez sur la touche multifonctionnelle **Trk**, la durée déjà écoulée s'affiche brièvement.



Si vous appuyez sur la touche multifonctionnelle **Tt1**, le nombre de plages et la durée totale du CD s'affichent brièvement.

Dispositif de protection thermique

Pour préserver la diode laser de tout échauffement excessif, cet appareil est équipé d'un dispositif de protection thermique. Lorsque ce dispositif de protection thermique se déclenche, le message **TEMP** apparaît pendant 8 secondes à l'afficheur, l'appareil revient en mode radio.

Après une phase de refroidissement, vous pouvez retourner en mode CD simple. Si la température est toutefois encore trop élevée, l'appareil revient à la source de signaux sélectionnée en dernier.

Changeur de CD prêt à fonctionner

Si un changeur de CD est branché sur l'autoradio, il est prêt à fonctionner dès qu'on y place un chargeur contenant des CD. Une fois le chargeur chargé, fermez le tiroir coulissant. Vous pouvez commander l'appareil à partir du panneau de commande de l'autoradio.

Chargement/déchargement du chargeur de CD

Pour retirer le chargeur de CD, ouvrez le tiroir coulissant du changeur et appuyez sur la touche d'éjection. Le chargeur est éjecté et peut être retiré.

Insérez le CD dans le chargeur, face inscrite vers le haut.

Important : Les CD mal insérés ne peuvent pas être lus.

Remarque : Pour garantir un changement de CD aussi rapide que possible, il est recommandé de remplir le chargeur à partir du tiroir 1, sans laisser d'emplacement vide.

Écoute de CD

Appuyez sur la touche **CD**. Si le dernier mode activé était le mode changeur de CD, ou si aucun CD n'a été inséré ou bien si vous avez inséré un CD de navigation dans le lecteur, vous vous trouvez dans le menu du changeur de CD.

Si c'est le mode CD qui a été sélectionné, appuyez sur la touche multifonctionnelle **Cdc** pour passer en mode changeur de CD. La lecture du dernier CD reprend à l'endroit où elle s'était arrêtée avant que vous n'éteigniez l'autoradio.

Vous pouvez sélectionner les CD en tournant le bouton rotatif droit . Pendant la sélection du CD, le message **Loading CD X** apparaît à l'afficheur. Ensuite, le numéro du tiroir de chargeur et celui de la plage du CD en cours de lecture ainsi que son nom apparaissent à l'afficheur.



Si le tiroir du chargeur sélectionné (par ex. tiroir 2) ne contient aucun CD, le message **NO CD** apparaît brièvement à l'afficheur.

Après l'écoute de la dernière plage d'un CD, le CD suivant est automatiquement sélectionné et lu.

Reportez-vous au mode CD pour connaître les autres fonctions disponibles (page 188):

- 'Remarques concernant les disques compacts (CD)' page 188
- 'Saut de plages vers l'avant/l'arrière' page 189
- 'Recherche par balayage' page 189
- 'Avance / retour rapide' page 189
- 'Lecture aléatoire (Random Play)' page 189
- 'Répétition d'une plage (Repeat)' page 190
- 'Nombre de plages et durée totale de lecture' page 190

Mode changeur de CD

Attribution d'un nom à un CD

Dans le mode changeur de CD, appuyez sur la touche **CD**.
Puis, appuyez sur la touche multifonctionnelle **Nam**.



Pour attribuer ou modifier un nom, appuyez sur la touche multifonctionnelle **Edt**.



Avec les touches multifonctionnelles **<-** et **->** choisissez la position voulue (signe d'édition inversé).



Avec le bouton rotatif de droite, ● sélectionnez les lettres et confirmez en appuyant.

En appuyant sur le bouton rotatif de droite, ● vous passez à la lettre suivante.

Il n'est pas possible d'entrer plus de 8 caractères.
Quittez le menu CDC pour mémoriser le nom.

Pour effacer un nom, appuyez sur la touche multifonctionnelle **Nam**.

Avec le bouton rotatif de droite ●, choisissez le nom à effacer.



En appuyant sur la touche multifonctionnelle **Del**, vous pouvez maintenant effacer le nom.

Filtrage des plages d'un CD

Dans le mode changeur de CD, appuyez sur la touche **CD**.
Puis, appuyez sur la touche multifonctionnelle **Fil**.



Pour le changeur de CD Silverstone 2660, il est possible de sélectionner les différents titres des CD avec le bouton rotatif de droite ●. Appuyez sur le bouton rotatif de droite ● pour commuter entre **Play** (page non filtrée) et **Skip** (page filtrée)

Pour activer ou désactiver la fonction filtre, appuyez plusieurs fois sur la touche multifonctionnelle **Fil** pour activer (**Fil on**) ou désactiver la fonction filtre (**No Fil**).

Pour les changeurs de CD Silverstone 2630 et 2640, il est possible de passer de **Play** (page non filtrée) à **Skip** (page filtrée) pour la plage en cours, en appuyant sur le bouton rotatif de droite ●.

Important : Vous ne pouvez activer la fonction de filtrage que si vous avez mémorisé un nom pour le CD sélectionné.

Menu de l'utilisateur

Appel/sortie du menu de l'utilisateur

Après avoir appelé le menu de l'utilisateur, vous pouvez régler à votre gré les paramètres de base suivants sur deux niveaux :

Premier niveau :

- Gal- Réglage du volume en fonction de la vitesse
- Tel- Mode de réaction du téléphone auto
- Led- Réglage de la diode clignotante
- M/S- Réglage de l'optimisation de la réception
- Nav- Réglage du message de navigation

• Aux- Réglage de l'entrée AUX

Deuxième niveau :

- Cmf- Réglage de l'affichage du compas
- BeU- Réglage du volume du signal

Pour appeler le menu de l'utilisateur, appuyez sur la touche **SOUND** pendant plus de 2 secondes.



Pour parvenir au deuxième niveau du menu utilisateur, appuyez sur la touche multifonctionnelle **→**.

Pour quitter le menu de l'utilisateur, appuyez de nouveau sur la touche **SOUND**.

Réglage du volume en fonction de la vitesse (Gal)

Il s'agit ici d'un circuit de régulation de l'autoradio qui, selon la vitesse du véhicule, augmente automatiquement le volume de l'autoradio. Plus le véhicule roule vite et plus le volume augmente pour compenser le bruit ambiant.

Appel du menu de l'utilisateur. Appuyez sur la touche multifonctionnelle **Gal** avec le bouton rotatif droit **●**, choisissez entre 0 et +15.



Les réglages GAL permettent de fixer le début de la hausse du volume en fonction de la vitesse du véhicule.

Le réglage est automatiquement mémorisé.

Explication :

- 0 - Pas d'augmentation du volume
- +1 - Augmentation du volume déclenchée à faible vitesse
- +15 - Augmentation du volume déclenchée à vitesse élevée

Réaction du téléphone auto - sourdine (tél.)

Si une installation téléphonique mains-libres est installée dans le véhicule, la conversation téléphonique peut se faire par l'intermédiaire de l'autoradio. Il n'est donc pas nécessaire de monter le haut-parleur supplémentaire normalement prévu. Toutefois, il faut que les lignes de signaux (entrée téléphone BF et entrée téléphone masse) soient connectées à l'autoradio (voir page 204).

Appelez le menu de l'utilisateur pour procéder au réglage. Si vous appuyez sur la touche multifonctionnelle **Tel** vous pouvez choisir entre `audio signal` et `mute`.



- `mute` - Mise en sourdine du téléphone
- `audio signal` - Communication téléphonique via l'autoradio

Réglage de l'optimisation de la réception (M/S)

Pour réduire les difficultés de réception et les réflexions, vous pouvez choisir entre deux réglages d'optimisation de la réception.

Appelez le menu de l'utilisateur. Si vous appuyez sur la touche multifonctionnelle **M/S** vous pouvez choisir entre `Stereo`, `Mono` et `Auto`.



- `Auto` : Réglage pour le mode normal, c'est-à-dire, l'appareil passe, en fonction de la qualité de la réception, de stéréo à mono (ce qui permet d'obtenir le réglage optimal pour presque tous les secteurs de réception).
- `Stereo` : Réglage pour des conditions de réception particulières - c'est-à-dire l'appareil est en permanence sur stéréo.
- `Mono` : Réglage pour des conditions de réception où apparaissent en permanence des réflexions, c'est-à-dire, l'appareil est toujours en mode mono.

Le réglage est aussitôt actif et le reste, même lorsque vous éteignez l'appareil.

Menu de l'utilisateur

Réglage de la diode clignotante (Del)

Cette fonction permet d'activer ou de désactiver le clignotement de la diode clignotante (elle clignote lorsque l'appareil est éteint).

Appelez le menu de l'utilisateur. Si vous appuyez sur la touche multifonctionnelle **Led** vous pouvez choisir entre `blinkins` (LED activée) et `off` (LED désactivée).



Le réglage est automatiquement mémorisé.

Réglage du message de navigation (Nav)

Cette fonction vous permet de décider comment les messages de navigation doivent être écoutés.

- `only` - La source audio écoutée est désactivée, seul le message de navigation est audible.
- `mixed` - La source audio écoutée est abaissée. L'annonce de navigation passe au niveau sonore sur lequel la source audio était réglée, mais peut être ajustée à +/-6 dB. Si vous modifiez ensuite le volume de la source audio activée, le volume des annonces de navigation est réajusté en conséquence.
- `independ` - La source audio écoutée et le message de navigation sont réglables sur des valeurs différentes.

Appelez le menu de l'utilisateur pour procéder au réglage. Avec la touche multifonctionnelle **Nav** vous pouvez choisir entre `only`, `mixed` et `independ`.



Le réglage est automatiquement mémorisé.

Entrée AUX (Aux)

Si aucun changeur de CD n'est connecté, vous pouvez activer ici les connexions B.F. de changeur de CD. Vous pouvez alors raccorder un appareil externe à ces connexions (Discman, Walkman etc.).

Appelez le menu de l'utilisateur pour procéder au réglage. Avec la touche multifonctionnelle **Aux** vous pouvez choisir entre `AUX Mode on` (actif) et `Aux Mode off` (inactif).



Le réglage est automatiquement mémorisé.

En mode CD, pour choisir le mode AUX, il faut appuyer sur la touche multifonctionnelle **Aux**

Affichage du compas

En cas de guidage non activé, vous avez la possibilité d'afficher un compas dans la partie droite de l'afficheur.

Appelez le menu de l'utilisateur pour procéder au réglage. Si vous appuyez sur la touche multifonctionnelle [F5], vous appelez le deuxième niveau du menu de l'utilisateur. Avec la touche multifonctionnelle [F6] vous pouvez choisir entre show COMPASS (compas affiché) et hide COMPASS (compas masqué).

Si l'affichage du compas n'est pas activé, des sigles sont affectés aux 9 touches multifonctionnelles lorsque le guidage est désactivé en mode FM - DAS.



Le réglage est automatiquement mémorisé.

Volume de tonalité

Cette fonction permet de régler le volume des tonalités (p. ex. confirmation de la mémorisation).

Appelez le menu de l'utilisateur pour procéder au réglage. En appuyant sur la touche multifonctionnelle [F5], vous appelez le deuxième niveau du menu de l'utilisateur. Appuyez sur la touche multifonctionnelle [F7] Avec le bouton rotatif droit [R], choisissez entre 0 (bas) et +5 (haut).

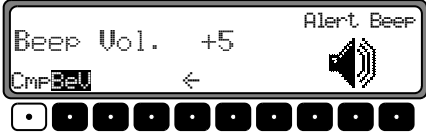

Le réglage est automatiquement mémorisé.

Menu Service

Appel/sortie du menu Service

Le menu Service vous permet d'avoir accès aux informations suivantes :

- Model-No. : - Affichage du numéro de modèle
- Serial-No. : - Affichage du numéro de série
- Changer Reset - Remise à zéro du CDC (si disponible), pour la remise à zéro, appuyez sur la touche multifonctionnelle **Res**
- GAL - Affichage de l'augmentation temporaire du GAL
- Radio Software - Affichage de la version de logiciel radio
- Radio Bolo - Affichage de la version Radio Bolo
- Navi Rom - Affichage de la version Navi Rom/Lib
- Navi Flash - Affichage de la version Navi Flash
- RTC Value - Affichage de la valeur RTC

Pour sélectionner le menu service, appuyez simultanément sur la touche **NAV** et la touche multifonctionnelle 10.



Avec les touches multifonctionnelles **Nxt** et **Prv** ou en tournant le bouton rotatif de droite ●, vous pouvez sélectionner les divers points.

Pour quitter le menu service, appuyez sur la touche multifonctionnelle **End**.

Remise à zéro

Si un dysfonctionnement de l'appareil entraîne l'impossibilité de l'utiliser ou si un autre défaut est détecté, l'activation des combinaisons de touches suivantes permet de déclencher un nouveau démarrage du logiciel interne de l'appareil (Reset). Pour déclencher un redémarrage, appuyez simultanément sur la touche multifonctionnelle **1**, la touche multifonctionnelle **3** et la touche **TP**.

Après un nouveau départ du logiciel de l'appareil, le CD de navigation doit être réinséré.

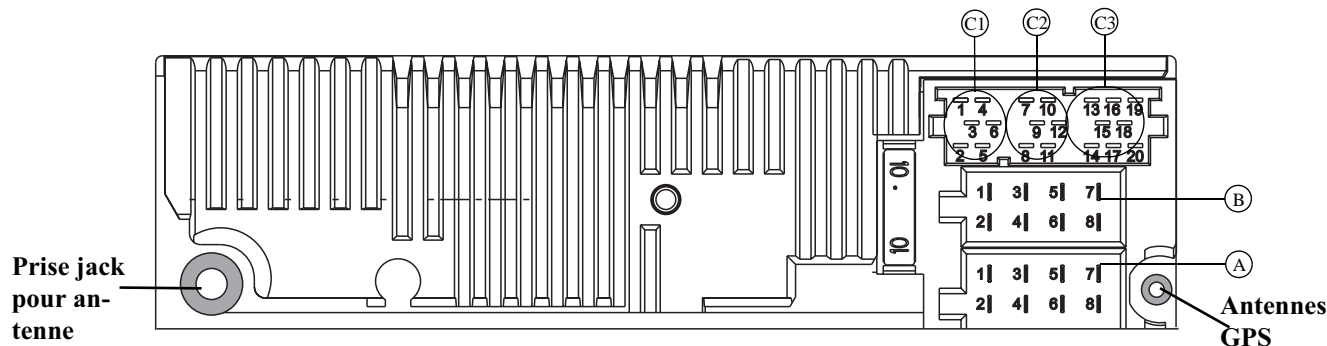

Attention ! Vous devez toujours raccorder séparément la borne 30 et la borne 15 afin d'éviter une consommation de courant accrue lorsque l'appareil est éteint. La chambre de raccordement A n'est pas la même dans tous les types de véhicules. Pour cette raison, il est absolument nécessaire de mesurer les tensions avant de procéder au montage de l'appareil.

Chambre de raccordement A

- 1 Signal de vitesse (GAL)
- 2 Signal du feu de recul
- 3 Téléphone - mise en sourdine / son normal
- 4 Plus permanent (borne 30)
- 5 Sortie de commande pour antenne automat./amplificateur
- 6 Eclairage (borne 58)
- 7 Plus connecté (borne 15)
- 8 Masse (borne 31)

Chambre de raccordement B

- 1 Haut-parleur arrière droit +
- 2 Haut-parleur arrière droit -
- 3 Haut-parleur avant droit +
- 4 Haut-parleur avant droit -
- 5 Haut-parleur avant gauche +

- 6 Haut-parleur avant gauche -
- 7 Haut-parleur arrière gauche +
- 8 Haut-parleur arrière gauche -

Chambre de raccordement C1

- 1 Sortie de ligne arrière gauche
- 2 Sortie de ligne arrière droite
- 3 Masse B.F.
- 4 Sortie de ligne avant gauche
- 5 Sortie de ligne avant droite
- 6 Sortie de ligne caisson de basse

Chambre de raccordement C2

- 7-12 Raccordement spécifique pour le changeur de CD Becker

Chambre de raccordement C3

- 13 Entrée téléphone B.F.
- 14 Entrée masse téléphone
- 15-17 Raccordement spécifique pour le changeur de CD Becker
- 18 CD masse B.F. (AUX.)
- 19 CD masse B.F. gauche (AUX.)
- 20 CD B.F. droit (AUX.)

Instructions de montage et de démontage

Il existe pour ce type d'autoradio une fixation universelle intégrée pour encastresments DIN. Il n'est pas nécessaire d'utiliser un cadre de montage. Il est en effet possible d'engager l'appareil dans l'encastrement et de le fixer à l'aide des glissières fournies. Pour exécuter le montage électrique, établissez les connexions. Puis, engagez l'appareil dans l'encastrement. Ensuite, engagez les glissières dans les ouvertures pratiquées dans la face avant de l'appareil jusqu'au premier cran d'arrêt (illustration A). Maintenant, en vous aidant de l'illustration B, procédez au verrouillage de l'autoradio en tirant sur les deux glissières. Ensuite, enlevez les deux glissières.

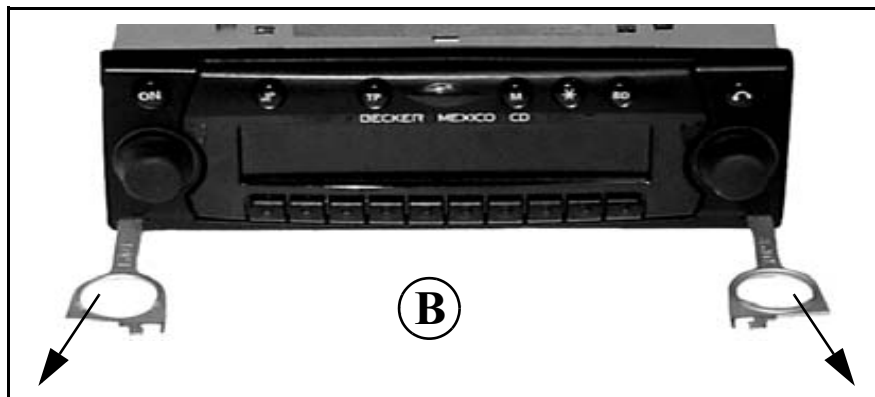
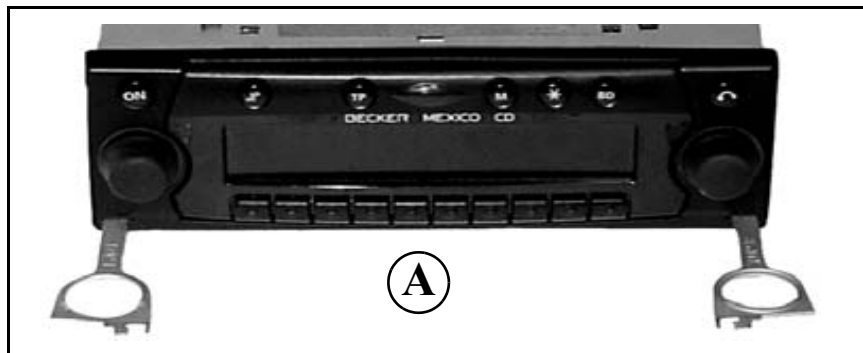

Instructions de montage et de démontage

Pour procéder au démontage de l'appareil, déverrouillez d'abord celui-ci. Pour cela, engagez les deux glissières, comme indiqué sur l'illustration A, jusqu'au deuxième cran d'arrêt. Tirez ensuite sur l'appareil au niveau des deux glissières (illustration C). Maintenant, enlevez les deux glissières en exerçant une pression sur les ressorts situés de part et d'autre de l'appareil.

Dans le cas où l'appareil aurait déjà été installé dans un autre véhicule, il peut être nécessaire de régler les ressorts avant de procéder à la repose. Pour régler les ressorts, engagez les glissières, en vous aidant de l'illustration D, et réglez, comme indiqué sur l'illustration E (poussez légèrement les glissières dans la direction 1 et déplacez en même temps les glissières dans la direction 2).

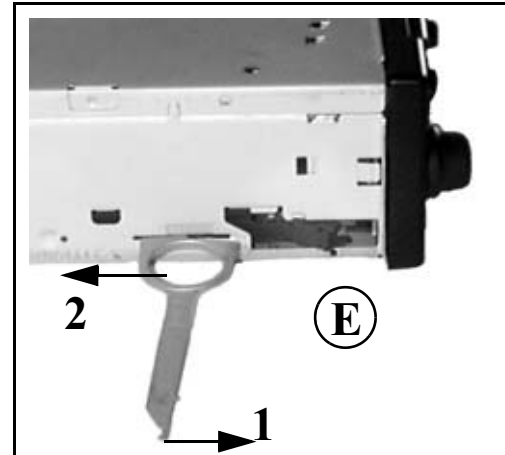
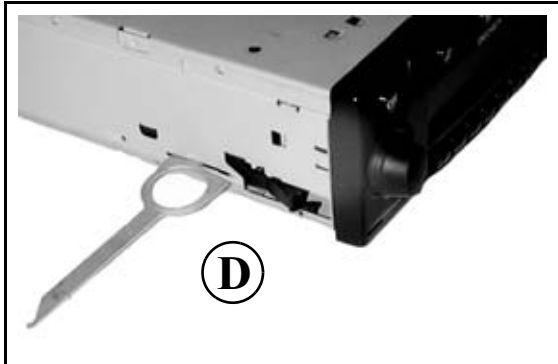

Remarques générales

SYSTEME RDS

Cet autoradio vous permet de capter des signaux RDS (RDS=Radio Data System) en FM. Le RDS est un procédé capable de transmettre des informations complémentaires inaudibles dans la plage de radiodiffusion FM. Cela signifie que l'organisme responsable de l'émission radio fournit des informations à l'aide desquelles l'autoradio peut procéder à une analyse.

Niveau DAS Seek Qual.

Au niveau **DAS Seek Qual.**, tous les noms de programmes captables et identifiables par le RDS sont classés dans l'ordre alphabétique. Les fonctions de mémorisation automatique dynamique, de recherche et de balayage se servent de cette liste.

Niveau DAS Seek Name

Au niveau **DAS Seek Name**, tous les noms de programmes identifiables par le RDS sont classés dans l'ordre alphabétique. Les fonctions de mémorisation automatique dynamique, de recherche et de balayage se servent de cette liste.

Niveau Station RDS

Au niveau **Stations RDS**, seules les stations RDS identifiées sont mémorisées. Les stations, dont la qualité de réception est bonne, sont toujours choisies en priorité.

En cas de recherche sous **Stations RDS**, l'appareil ne s'arrête que sur les stations identifiables.

Niveau Station Fix

Au niveau **Stations Fix**, vous pouvez mémoriser des stations avec les touches de programmation. L'appareil ne procède pas à une analyse RDS. **Stations Fix** correspond à la syntonisation manuelle FM (page 181).

PTY (type de programme)

Le code PTY permet de sélectionner certains types de programmes par ex. sport, musique pop ou classique.

Le code PTY est émis par la station RDS, dans la mesure où l'organisme responsable de l'émission radio a adopté ce système. Il est possible d'afficher le type de programme de la station réglée ou de n'afficher que des stations ayant un PTY déterminé.

Exemples de types de programmes :

NEWS	Services d'informations
POP M	Musique pop
AFFAIRS	Politique et actualités
ROCK M	Musique rock
INFO	Programmes spéciaux de discussion
SCIENCE	Science
EDUCATE	Programmes éducatifs et formation continue
LIGHT M	Musique de détente
DRAMA	Théâtre et littérature
CLASSICS	Musique classique
CULTURE	Culture, religion et société
EASY M	Variétés
VARIED	Actualités culturelles et autres
SPORT	Programmes sportifs
OTHER M	Stations musicales spécialisées
WEATHER	Météo
FINANCE	Informations financières
CHILDPRG	Programmes enfants

SOCIAL	Analyses sociologiques
RELIGION	Emissions religieuses
PHONE IN	Interviews
TRAVEL	Emissions touristiques
LEISURE	Emissions de détente
JAZZ	Jazz
COUNTRY	Musique country
NATION M	Musique populaire
OLDIES	Oldies
FOLK	Musique folklorique.
DOCUMENT	Documentaires
NO PTY	Pas de PTY

Caractéristiques techniques

- Gammes d'ondes** : FM 87,5 MHz à 108 MHz
PO (MW) 531 kHz à 1620 kHz
GO (LW) 153 kHz à 282 kHz
OC (SW) 5800 kHz à 6250 kHz
- Transmission** : 20 Hz à 20 kHz pour lecture de CD
30 Hz à 15 kHz pour FM
50 Hz à 2,5 kHz pour PO, GO, OC
- Puissance de sortie** : 4x 18 watts
- Section du conducteur** : mini. 0,75 mm²
- Impédance de haut-parleur** : mini. 4 Ω
- Sortie** : 4 x sortie ligne analogique (Ua maxi. 3Veff pour 10 k Ω)
- GAL** : Pour utiliser le GAL, il est nécessaire qu'une tension rectangulaire existe à partir du tachymètre électronique du véhicule avec une amplitude de masse allant de +4 V à +12 V. La hausse se fait en 7 pas de 2,5 dB.
- Antenne** : impédance 50 Ω
- Entrée téléphone B.F.** : tension d'entrée max. 8 V (en cas de perturbations, il faut alors boucler la ligne de signaux avec un transformateur 1 : 1 conventionnel).
- Entrée AUX** : 16 K Ω Résistance d'entrée, tension d'alimentation max. 1,7 Veff
- Sourdine téléphone** : Niveau bas actif < 2 volts
- Tension d'alimentation** : 12 volts
- Raccordement CD** : vous pouvez raccorder les changeurs de CD Becker Silverstone 2630 et Silverstone 2660.
- CD compatibles** : seuls les CD conformes à la norme DIN EN 60908 peuvent être utilisés.
Nous déconseillons l'écoute de CD de 8 cm avec un adaptateur

FICHE TECHNIQUE

Chers auditeurs !

Conformément aux directives CE en vigueur, ce récepteur radio peut être utilisé par tous les particuliers.

Cet appareil est conforme aux normes européennes ou nationales harmonisées actuellement en vigueur. Le label correspondant vous garantit que les spécifications de compatibilité électromagnétique, auxquelles ce type d'appareil est soumis, sont respectées. Cela signifie que les risques de perturbation d'autres appareils électriques ou électroniques par votre appareil, et inversement, sont minimes.

Les labels en vigueur sont les suivants :

- **Label CE** pour la mise en circulation conformément à la Directive 89/336/CEE en appliquant les normes européennes suivantes : EN 55013
EN 55020
- **Le label e** correspondant à la directive européenne 95/54/CE relative à la compatibilité électromagnétique (EMC) pour les véhicules automobiles continue à autoriser la mise en service de ce récepteur radio dans des véhicules (classes M, N et O) qui ont obtenu leur homologation après le 1er janvier 1996.



021982