

BenQ Appareil Photo Numérique
DC E43
Manuel Utilisateur

Bienvenue



Droits d'auteur

Copyright 2004 par BenQ Corporation. Tous droits réservés. Aucune partie de cette publication ne peut être reproduite, transcrite, stockée dans un système de récupération, ou traduite dans aucune langue ou aucun langage informatique, sous aucune forme ou par aucun moyen que ce soit, électronique, mécanique, magnétique, optique, chimique, manuel ou autre, sans la permission écrite préalable de cette société.



Déclaration

BenQ Corporation ne donne aucune représentation ou garantie, qu'elle soit explicite ou implicite, concernant le contenu présent dans ce document et en particulier réfute toutes les garanties, de commercialisation ou d'adaptation à des fins particulières. D'autre part, BenQ Corporation se réserve le droit de réviser cette publication et d'effectuer des modifications du présent contenu de temps en temps sans avoir à avertir qui que ce soit de telles révisions ou modifications.

*Windows, Internet Explorer et Outlook Express sont des marques commerciales déposées par Microsoft Corporation. Les autres Marques Commerciales sont protégées par les droits d'auteur détenus par leurs sociétés ou organismes respectifs.



Prendre Soin de Votre Appareil Photo

- Ne pas utiliser votre appareil photo dans les conditions environnementales ci-dessous: température inférieure à 0°C ou supérieure à 40°C.
- Ne pas utiliser ou stocker votre appareil photo dans les endroits listés ci-dessous:
 - À la lumière directe du soleil
 - À des emplacements élevés et poussiéreux
 - À proximité d'un climatiseur, d'un radiateur électrique ou d'autres sources de chaleur
 - Dans un véhicule fermé à la lumière directe du soleil
 - À des emplacements instables
- Si votre appareil photo est mouillé, essuyez-le avec un chiffon sec dès que possible.
- Du sel ou de l'eau de mer peuvent endommager sérieusement l'appareil photo.
- Ne pas utiliser de solvants organiques, comme l'alcool etc., pour nettoyer votre appareil photo.
- Si l'objectif ou le viseur est sale, utilisez une brosse à objectif ou un chiffon doux pour nettoyer l'objectif. Ne pas toucher l'objectif avec vos doigts.
- Pour éviter les électrocutions, ne pas tenter de démonter ou de réparer l'appareil photo par vous-même.
- L'eau peut provoquer un incendie ou des électrocutions. Pour cette raison, conservez votre appareil photo dans un endroit sec.
- Ne pas utiliser votre appareil photo en extérieur sous la pluie ou la neige.
- Ne pas utiliser votre appareil photo dans l'eau ou à proximité d'eau.
- Si des corps étrangers ou du liquide pénètrent dans votre appareil photo, veuillez immédiatement l'éteindre et retirer la batterie ou l'adaptateur d'alimentation. Retirez les corps étrangers ou l'eau, et envoyez l'appareil photo au centre de dépannage.
- Transférez les données vers l'ordinateur dès que possible pour éviter la perte de vos images ou de vos clips vidéo.

1. Faire Connaissance avec Votre DC E43	1
1.1 Vérifier le Contenu du Paquet	1
1.2 Composants du DC E43	1
1.2.1 Vue Frontale	1
1.2.2 Vue Arrière.....	2
1.2.3 Affichage de la DEL d'état	2
2. Préparer Votre DC E43 à l'Utilisation	3
2.1 Insérer la Batterie	3
2.2 Charger la Batterie	3
2.3 Insérer une Carte SD.....	4
2.4 Allumer et Eteindre l'Appareil Photo Numérique	4
3. Utiliser le DC E43	5
3.1 Icônes de l'écran LCD	5
3.1.1 Mode Prise de Vue	5
3.1.2 Mode Vidéo.....	5
3.1.3 Mode Lecture Vidéo.....	6
3.1.4 Mode Lecture Photo	6
3.1.5 Affichage de l'écran LCD	6
3.1.6 Régler le Mode de Fonctionnement	6
3.2 Prendre des Photos	7
3.2.1 Changer les Réglages de l'Appareil Photo	7
3.3 Enregistrer des Vidéos.....	10
3.4 Supprimer des Fichiers.....	10
3.4.1 Suppression en Mode Photo (Suppression Rapide) ..	10
3.4.2 Suppression en Mode Lecture	10
3.5 Utiliser le Mode Lecture	11
3.5.1 Consulter les Photos.....	11
3.5.2 Consulter les Clips Vidéo.....	11

3.5.3	Ajouter des Mémos Vocaux.....	11
3.5.4	Visualiser un Affichage en Miniatures	12
3.5.5	Lecture avec Zoom	12
3.5.6	Affichage en Diaporama	12
3.5.7	Protéger les Images	13
3.5.8	Paramétrage DPOF	14
3.6	Menus de Réglages	15
3.6.1	Menu Image	15
3.6.2	Menu Fonctions.....	17
3.6.3	Menu Lecture.....	19
3.6.4	Menu Réglages	19
4.	Fonctions Dépendant du PC	22
4.1	Installer le Logiciel de l'Appareil Photo Numérique	22
4.2	Transférer les Fichiers avec Votre PC.....	22
4.3	Visualiser les Images sur le Téléviseur	23
5.	Informations de Service	24

1 FAIRE CONNAISSANCE AVEC VOTRE DC E43

1.1 Vérifier le Contenu du Paquet

Le paquet contient les éléments suivants:

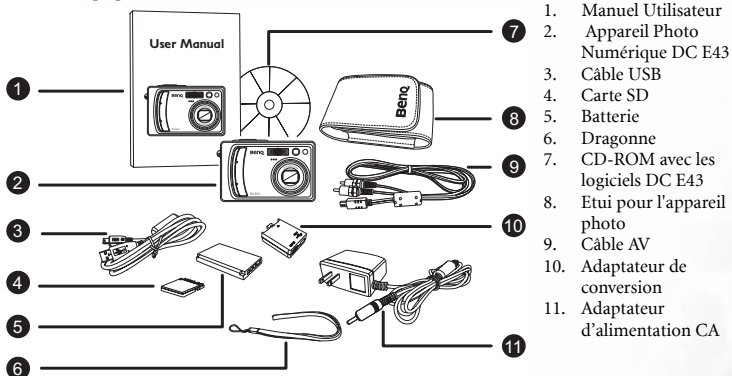

Si l'un des éléments est manquant ou abîmé, contactez votre revendeur. Conservez les matériels d'emballage au cas où vous auriez à renvoyer votre appareil photo pour un dépannage.

1.2 Composants du DC E43

1.2.1 Vue Frontale

1. Bouton Déclencheur
2. Bouton Marche/Arrêt
3. Flash intégré
4. Viseur optique
5. DEL du retardateur
6. Haut-parleur
7. Objectif/Couvre-objectif
8. Prise pour adaptateur de conversion
9. Support pour trépied
10. Microphone

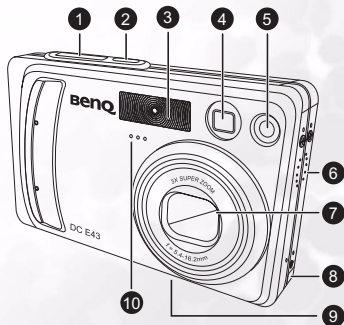

1.2.2 Vue Arrière

1. Viseur optique
2. Témoin DEL d'état
3. Sélecteur de Mode
 - [▶] Lecture
 - [📹] Vidéo
 - [📷] Photo
4. Bouton Marche/Arrêt
5. Bouton Déclencheur
6. Boutons Zoom arrière/Zoom avant
7. Bouton menu
8. Bouton Effacer
9. Bouton Mise au point/Navigation vers le haut
10. Bouton Flash/Navigation vers la droite
11. Compartiment de la batterie
12. Bouton SET [REGLAGE]
13. Bouton Retardateur / Navigation vers le bas
14. Bouton Compensation EV/Rétro-éclairage/Navigation vers la gauche
15. Bouton Affichage
16. Ecran LCD

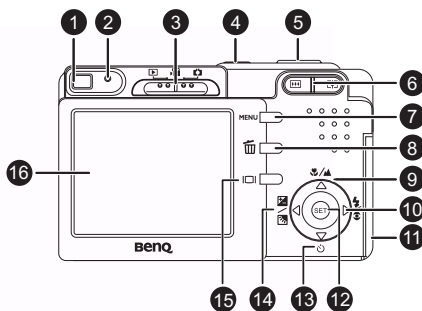

1.2.3 Affichage de la DEL d'état

Couleur	Etat	Pendant l'arrêt	Pendant la prise de vue	Lors de la connexion à un PC
Verte	Allumée	Chargement de la batterie terminé	AE ou AF est verrouillé avec le bouton déclencheur appuyé à mi-course.	—
	Clignotante	Chargement de la batterie en cours	—	—
Rouge	Allumée	Erreur de chargement de la batterie	Ecriture sur la carte SD en cours	Connexion à un PC (avec la carte SD insérée)
	Clignotante	—	Image mal mise au point	—
Orange	Allumée	—	Flash en cours de chargement	—
	Clignotante	—	Dysfonctionnement matériel	La carte SD n'est pas insérée.

2 PRÉPARER VOTRE DC E43 À L'UTILISATION

2.1 Insérer la Batterie

1. Eteignez l'appareil photo.
2. Faites glisser le couvercle de la batterie/carte SD situé sur le côté de l'appareil photo pour l'ouvrir.
3. Insérez la batterie dans son compartiment en respectant la direction indiquée par la flèche pour une bonne polarité.
4. Refermez le couvercle de la batterie/carte SD.

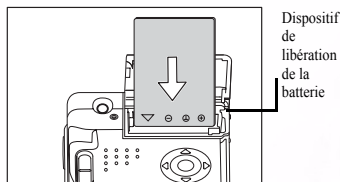

Pour retirer la batterie, ouvrez le compartiment de la batterie et pressez le dispositif orange de libération de la batterie. La batterie s'éjectera.

Remarques

- Utilisez uniquement le type de batterie spécifié.
- Si vous prévoyez de ne pas utiliser la batterie pendant une longue période, retirez-la de l'appareil photo pour éviter les fuites et la corrosion.
- Évitez d'utiliser la batterie dans des environnements extrêmement froids car de basses températures peuvent diminuer la durée de vie de la batterie et réduire les performances de l'appareil photo.

2.2 Charger la Batterie

Une batterie toute neuve ou une batterie qui n'a pas été utilisée pendant une longue période peuvent influencer le nombre de photos disponibles. Pour cette raison, nous vous conseillons de charger complètement la batterie et de la décharger pour un cycle minimum avant utilisation, cela afin d'optimiser ses performances et sa durée de vie. Utiliser l'adaptateur d'alimentation CA optionnel permet de recharger la batterie. Assurez-vous que l'appareil photo est éteint puis insérez la batterie avant de commencer.

1. Insérez l'adaptateur de conversion dans la prise correspondante sur l'appareil photo comme illustré sur la figure.
2. Insérez une extrémité de l'adaptateur d'alimentation CA dans la borne ENTREE DC de l'adaptateur de conversion.
3. Insérez l'autre extrémité de l'adaptateur CA dans une prise murale.
4. La DEL du viseur clignote en vert lorsque le chargement débute et devient fixe (en vert) une fois la batterie complètement chargée. Elle s'allume en rouge lorsqu'une erreur de chargement se produit.

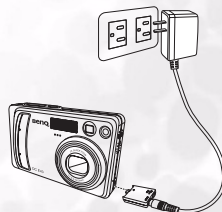

Il est recommandé de complètement décharger la batterie avant de la recharger. La durée de chargement varie en fonction de la température ambiante et de l'état de la batterie. Si vous voulez utiliser votre appareil photo lorsque la batterie est en cours de chargement, utilisez votre appareil photo avec l'adaptateur d'alimentation connecté.

2.3 Insérer une Carte SD

Tous les photos et clips vidéo pris par votre appareil photo peuvent être enregistrés sur une carte SD (Secure Digital).

1. Assurez-vous d'avoir éteint l'appareil photo puis ouvrez le couvercle de la batterie/carte SD.
2. Insérez une carte SD :
Si vous n'arrivez pas à insérer la carte, vérifiez son orientation.
3. Refermez le couvercle de la batterie/carte SD.

Pour retirer la carte SD, assurez-vous que l'appareil photo est éteint. Ouvrez le couvercle de la batterie/carte SD. Pressez légèrement le bord de la carte mémoire de manière à ce qu'elle s'éjecte.

Formatez votre carte SD avant l'utilisation. Référez-vous à 3.6.4.2 "Format" on page 20

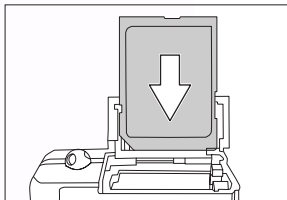

2.4 Allumer et Eteindre l'Appareil Photo Numérique

Insérez la batterie et une carte SD avant de commencer.

- **Mettre sous tension**

Pressez le bouton Marche/Arrêt pendant deux secondes pour allumer.

La DEL du viseur s'allume de couleur verte et l'appareil photo est initialisé.

- **Mettre hors tension**

Pressez le bouton Marche/Arrêt pour éteindre.





L'alimentation se coupe automatiquement lorsque l'appareil photo n'est pas utilisé pendant une certaine durée prééglée. Pour reprendre le fonctionnement, pressez de nouveau le bouton Marche/Arrêt. Référez-vous à 3.6.4.5 "Auto off" on page 20 pour plus de détails. Une fois l'alimentation activée, le chargement du flash peut prendre quelques secondes.

3 UTILISER LE DC E43

3.1 Icônes de l'écran LCD

Cette section décrit les icônes situées sur l'écran LCD dans chaque mode de fonctionnement.

3.1.1 Mode Prise de Vue

- Etat du zoom
- Mémo vocal
- Etat de la charge disponible de la batterie
 -  Pleine /  Moyenne /  Basse /  Vide
- Flash
- Histogramme
- Zone de Mise au Point (apparaît lorsque le bouton déclencheur est pressé à mi-course.)
- Mode Capture
- Taille de l'image
- Nombre de prises de vue disponibles
- Qualité
- Date et heure
- Retardateur
- Avertissement de mouvement

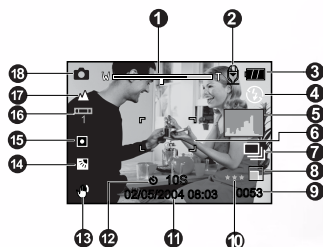

- Compensation d'exposition
- Correction de contre-jour
- Mesure
- Balance des blancs
- Mise au point
- Mode Photo

3.1.2 Mode Vidéo

- Mode Vidéo
- Etat du zoom
- Etat de la charge disponible de la batterie
- Taille de l'image
- Durée d'enregistrement disponible / temps écoulé
- Qualité
- Témoin d'enregistrement
- Retardateur
- Mise au point

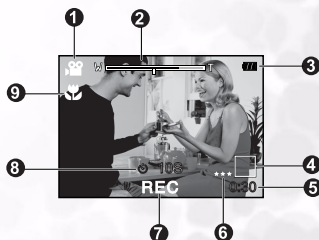

3.1.3 Mode Lecture Vidéo

1. Barre d'état de la vidéo
2. Temps écoulé
3. Numéro de fichier
4. Numéro de dossier
5. Verrouillage
6. Mode
7. Mode Lecture
8. Son coupé (Lorsque le bouton ▲ est pressé pendant la lecture vidéo.)
9. Durée totale

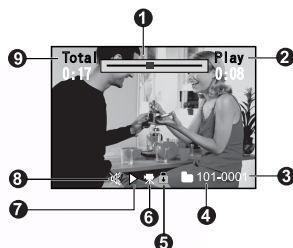

3.1.4 Mode Lecture Photo

1. Mode
2. Numéro de fichier
3. Numéro de dossier
4. Verrouillage
5. Mémo vocal

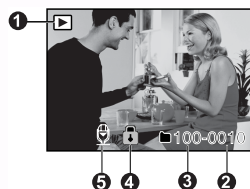

3.1.5 Affichage de l'écran LCD

Pressez le bouton **LCD** pour choisir le format d'affichage. En mode Photo ou en mode Vidéo, un aperçu de l'image avec des informations OSD complètes sera affiché. Pressez ce bouton plusieurs fois pour boucler sur les modes OSD complet, OSD avec affichage des histogrammes, Affichage standard sans informations OSD et Arrêt LCD. En mode vidéo, l'état de l'écran LCD ne peut pas être modifié.

3.1.6 Régler le Mode de Fonctionnement

Utilisez le sélecteur de mode pour régler l'appareil photo et choisir de consulter ou de prendre des photos ou des vidéos.

3.2 Prendre des Photos

Suivez ces étapes pour prendre des photos:

1. Cadrez le sujet avec le viseur.
2. Pressez le bouton déclencheur à mi-course pour effectuer la mise au point et régler l'exposition.
3. Maintenez l'appareil photo stable et pressez complètement le déclencheur.

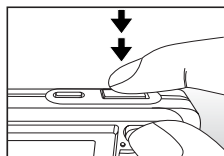

Le cadre de la zone de mise au point devient bleu et la DEL du viseur s'allume en vert lorsque l'appareil photo effectue la mise au point et lorsque la valeur d'exposition est calculée. Si la mise au point ou la valeur d'exposition n'est pas adaptée, le cadre de la zone de mise au point deviendra jaune et la DEL du viseur clignotera en rouge.

Si l'option d'aperçu photographique est réglée sur "Marche[ON]" (voir 3.6.2.5 "Aperçu" en page 18), un aperçu de l'image prise sera affiché lorsque l'image est en cours d'enregistrement sur la carte SD.

3.2.1 Changer les Réglages de l'Appareil Photo

Vous pouvez changer les réglages de votre appareil photo en utilisant le bouton à cinq directions.

1. **SET[REGLAGE]**: permet d'accéder aux pages du menu et de confirmer le paramètre choisi.
2. **Haut/Mise au point**: Permet de vous déplacer vers le haut dans le menu et de pouvoir choisir le réglage approprié de la mise au point.
3. **Droite/Flash**: Permet de vous déplacer vers la droite et de choisir le réglage approprié du flash.
4. **Bas/Retardateur**: Permet de vous déplacer vers le bas, d'activer ou de désactiver le retardateur, et de sélectionner le mode voulu du retardateur.
5. **Gauche/Compensation d'Exposition/ Correction de Contre-jour**: Permet de vous déplacer vers la gauche, d'activer ou de désactiver l'exposition, et de sélectionner la correction de contre-jour ou pas.

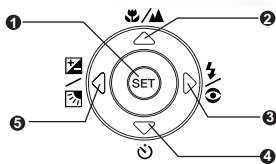

3.2.1.1 Régler la Mise au Point



Vous pouvez prendre des photos en réglant la distance vous séparant du sujet sur mise au point auto, macro ou infini. Ce réglage sera conservé bien que l'alimentation soit coupée ou que la fonction ARRÊT Auto soit activée.

1. Positionnez le sélecteur de mode sur ou en le faisant glisser.
2. Pressez le bouton / pour sélectionner le mode de mise au point désiré.





Chaque pression du bouton permettra de sélectionner le mode macro ou le mode paysage et de l'afficher sur l'écran.

3.2.1.2 Régler le Flash

Utilisez le flash pour prendre des photos lorsque l'éclairage est insuffisant. Le mode de déclenchement du flash peut être réglé pour s'adapter aux conditions de prise de vue.







1. Positionnez le sélecteur de mode sur  en le faisant glisser.
2. Pressez le bouton  /  pour sélectionner le mode du flash désiré.

Chaque pression du bouton permettra de sélectionner un mode du flash et de l'afficher sur l'écran.

Icône	Mode du flash	Description
Aucune	Auto	Le flash se déclenche automatiquement pour s'adapter aux conditions de prise de vue.
	Réduction de l'effet yeux-rouges	Permet de réduire l'effet des yeux-rouges lorsque vous voulez prendre des photos naturelles de personnes ou d'animaux dans des conditions d'éclairage faible.
	Flash forcé	Le flash se déclenche à chaque prise de vue.
	Flash arrêté	Le flash ne se déclenche pas.
	Scène Nocturne	Utilisez ce mode lorsque vous prenez des photos de personnes le soir ou dans le noir. Lorsque vous sélectionnez le mode Scène Nocturne, le mode du flash sera fixé sur Synchronisation Lente. (le flash se déclenche à une vitesse d'obturation plus lente.)



3.2.1.3 Régler la Valeur d'exposition /Correction de Contre-jour

Vous pouvez intentionnellement prendre des photos avec l'écran entier rendu plus brillant ou plus sombre. L'exposition peut être réglée avec un pas de 0.3 EV et les limites de réglage de la compensation d'exposition sont : de -2.0 à +2.0. Plus la valeur est élevée, plus l'image sera brillante.

1. Positionnez le sélecteur de mode sur  en le faisant glisser et pressez le bouton  /  pour passer du mode  Correction de Contre-jour au mode  Compensation d'exposition et vice versa.
2. Augmentez ou diminuez la valeur d'exposition avec les boutons  / .

3.2.1.4 Régler le Retardateur

Ce réglage vous permet de prendre des photos avec le retardateur (10 sec., 2 sec., 10+2 sec.)





1. Positionnez le sélecteur de mode sur  ou  en le faisant glisser.
2. Pressez le bouton  pour sélectionner le paramètre.
Chaque pression du bouton permettra de sélectionner l'une des options du retardateur et de l'afficher sur l'écran.
3. Composez votre photo, pressez le bouton déclencheur à mi-course puis pressez-le complètement. La DEL du retardateur clignotera et la photo sera prise une fois le délai pré-réglé écoulé. Le compte à rebours est affiché sur l'écran LCD. Pour désactiver le retardateur à tout moment, pressez le bouton **SET**.

3.2.1.5 Utiliser le Zoom

Cet appareil photo dispose à la fois d'un zoom numérique et d'un zoom optique.

• Utiliser le Zoom Optique

Effectuer des prises de vue avec le zoom vous permet d'agrandir les photos jusqu'à 3 fois la taille d'une photo en grand angle, en fonction de la distance vous séparant du sujet. Vous pouvez également agrandir le centre de l'écran et prendre des photos en mode numérique.

1. Positionnez le sélecteur de mode sur  ou  en le faisant glisser et pressez  pour allumer l'écran LCD.
2. Composez votre photo avec le bouton zoom.
 - Presser le bouton  permet d'effectuer un zoom avant sur le sujet et de l'agrandir sur l'écran LCD.
 - Presser le bouton  permet d'obtenir une photo avec grand angle. La position de l'objectif change en fonction du réglage du bouton zoom.
3. Pressez le bouton déclencheur à mi-course puis pressez-le complètement.

• Utiliser le Zoom Numérique

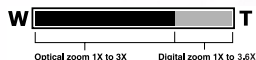

La combinaison du zoom optique 3 fois et du zoom numérique 3.6 fois autorise des prises de vue avec zoom jusqu'à 10.8 fois permettant de s'adapter au sujet et à la distance. Référez-vous à 3.6.2.4 "Zoom

Numérique" en page 18 pour activer le zoom numérique. Une fois activé, pressez  répétitivement jusqu'à ce que le curseur de réglage du zoom se déplace dans la partie rouge de la barre du zoom.



3.2.1.6 Enregistrer des Mémos Vocaux

Vous pouvez enregistrer un mémo vocal de 30 secondes maximum, soit en mode photo juste après avoir pris une photo soit en mode lecture lorsque vous visualisez la photo. Pour apprendre à activer l'enregistrement des mémos vocaux, voir 3.6.2.2 "Mémo vocal" en page 18.

1. Positionnez le sélecteur de mode sur  en le faisant glisser.
2. Composez votre photo et pressez le déclencheur.
 - **VOICE RECORDING[ENREGISTREMENT VOCAL]** sera affiché sur l'écran et l'enregistrement du mémo vocal débutera.
3. Pressez le bouton déclencheur une nouvelle fois pour arrêter l'enregistrement à tout moment dans l'intervalle de 30 secondes.
 - **VOICE RECORD END[ENREGISTREMENT VOCAL TERMINE]** sera affiché et l'enregistrement sera terminé. L'icône  est affichée pour toutes les photos qui ont été enregistrées avec un mémo vocal.

3.3 Enregistrer des Vidéos

Ce mode vous permet d'enregistrer des clips vidéo avec une résolution de 320 x 240 pixels. Le son peut également être enregistré avec la vidéo.

1. Positionnez le sélecteur de mode sur  en le faisant glisser.
2. Composez votre photo et réglez le zoom avec le bouton zoom.
 - Vous pouvez régler le zoom optique ou le zoom numérique lors de votre composition.
3. Pressez le déclencheur pour débiter l'enregistrement. Pressez le déclencheur une seconde fois pour arrêter l'enregistrement du clip vidéo.

Remarques

- En mode vidéo, l'écran LCD ne peut pas être éteint.
- Lors de l'enregistrement d'un clip vidéo, le flash n'est pas disponible.

3.4 Supprimer des Fichiers

Vous pouvez supprimer les images et les clips vidéo en utilisant la fonction de suppression rapide en mode capture ou en utilisant le menu en mode lecture.







3.4.1 Suppression en Mode Photo (Suppression Rapide)

La fonction de suppression rapide vous permet d'effacer la dernière image en mode photo ou en mode vidéo.





1. Positionnez le sélecteur de mode sur  ou  en le faisant glisser.
2. Pressez le bouton . La dernière image et le menu de suppression rapide apparaissent sur l'écran.
3. Pressez le bouton **SET** pour effacer l'image.

3.4.2 Suppression en Mode Lecture

Pour supprimer une seule image, les images sélectionnées ou toutes les images:

1. Positionnez le sélecteur de mode sur  en le faisant glisser. La dernière image est affichée sur l'écran.
2. Sélectionnez l'image que vous voulez effacer avec les boutons  / .
3. Pressez le bouton . Le menu de suppression apparaîtra.
4. Sélectionnez l'une des options suivantes avec les boutons  /  puis pressez le bouton **SET**.
 - **Unique:** Effacer l'image sélectionnée ou la dernière image.
 - **Tout:** Effacer toutes les images sur la carte SD sauf les images protégées.
 - **Sélection:** Effacer certaines images sélectionnées.
5. Pressez le bouton **SET** pour effacer les images sélectionnées.

Si vous choisissez l'option **Sélection**, toutes les images seront affichées en miniatures.

Sélectionnez l'image à effacer avec les boutons  /  /  /  puis pressez le bouton .

L'icône  apparaîtra. Presser le bouton de suppression une nouvelle fois annulera l'action de suppression. Répétez cette procédure et sélectionnez toutes les images que vous voulez effacer.



3.5 Utiliser le Mode Lecture

3.5.1 Consulter les Photos

Vous pouvez visualiser les photos sur l'écran LCD en mode lecture.

1. Positionnez le sélecteur de mode sur  en le faisant glisser. La dernière image apparaîtra sur l'écran.
2. Pressez les boutons ▲/▼ pour vous déplacer vers l'avant ou l'arrière parmi les images.
3. Pressez le bouton LCD pour passer d'un mode à l'autre parmi Informations OSD sur l'écran, Pas d'informations OSD, et Image avec histogramme sur l'écran.
4. Presser les boutons ◀/▶ pendant la lecture de l'image permettra de faire pivoter l'image de 90 degrés dans le sens horaire ou anti-horaire respectivement.

Remarques

- L'icône  apparaît avec les données vidéo. Les clips vidéo ne peuvent pas pivoter.
- L'icône  apparaît avec les images comportant un mémo audio. Pressez le bouton **SET** pour effectuer la lecture du mémo vocal.
- L'état Affichage d'Informations ne peut pas être sélectionné pour les clips vidéo.

3.5.2 Consulter les Clips Vidéo

Vous pouvez effectuer la lecture des clips vidéo et des sons enregistrés sur l'appareil photo.

1. Positionnez le sélecteur de mode sur  en le faisant glisser. La dernière image apparaîtra sur l'écran.
2. Pressez les boutons ▲/▼ pour sélectionner le clip vidéo désiré indiqué par l'icône vidéo.
3. Pressez le bouton **SET** pour débiter la lecture du clip vidéo.
4. Pressez les boutons ◀/▶ pendant la lecture pour rembobiner ou faire avancer rapidement le clip.
5. Pressez le bouton ▼ pour arrêter la lecture et revenir au début du clip vidéo.
6. Pressez le bouton **SET** pour faire une pause pendant la lecture vidéo. Pressez de nouveau le bouton **SET** pour reprendre la lecture.

3.5.3 Ajouter des Mémos Vocaux

Un maximum de 30 secondes d'audio peut être enregistré avec les photos. Le mémo vocal peut être enregistré une seule fois.

1. Positionnez le sélecteur de mode sur  en le faisant glisser. La dernière image apparaîtra sur l'écran.
2. Sélectionnez l'image à laquelle vous voulez ajouter le mémo vocal.
3. Pressez le déclencheur. **VOICE RECORDING**[ENREGISTREMENT VOCAL] sera affiché sur l'écran et l'enregistrement débutera.
4. Pressez le bouton déclencheur pour arrêter l'enregistrement à tout moment.







L'icône  est affichée pour toutes les photos qui ont été enregistrées avec un mémo vocal.

Consulter des Mémos Vocaux

Pressez le bouton **SET** pour afficher **VOICE PLAYBACK** [LECTURE VOCALE] et écouter le mémo vocal. Le mémo vocal est disponible uniquement en mode capture d'image simple.

3.5.4 Visualiser un Affichage en Miniatures





Cette fonction vous permet de visualiser simultanément 9 images en miniatures sur l'écran LCD, ce qui vous aide à rechercher rapidement l'image que vous souhaitez.

1. Positionnez le sélecteur de mode sur  en le faisant glisser pour afficher la dernière image sur l'écran.
2. Pressez le bouton  pour afficher les images en miniatures.
3. Pressez les boutons  /  /  /  pour vous déplacer parmi les images. Les images sélectionnées sont indiquées par un cadre vert.
4. Pressez le bouton **SET** pour afficher une image à sa taille normale.



3.5.5 Lecture avec Zoom



En mode lecture, les images peuvent être agrandies 2 fois et 4 fois par rapport à leur taille originale. Ce mode vous permet d'agrandir les portions sélectionnées de l'image pour visualiser les petits détails.

1. Positionnez le sélecteur de mode sur  en le faisant glisser. La dernière image apparaîtra sur l'écran.
2. Pressez les boutons  /  pour sélectionner l'image à visualiser, ou sélectionnez l'image désirée dans l'affichage de miniatures.
3. Pressez le bouton . L'image sera agrandie. Deux cadres rectangulaires apparaîtront sur l'écran LCD. Le cadre externe représente l'image entière, alors que le cadre interne indique l'emplacement de la zone actuellement agrandie.
4. Pressez le bouton  pour repasser à la taille originale.



3.5.6 Affichage en Diaporama



La fonction diaporama vous permet de faire afficher vos photos automatiquement les unes à la suite des autres.

1. Positionnez le sélecteur de mode sur  en le faisant glisser.
2. Pressez le bouton **MENU**.
3. Sélectionnez **Diaporama** en utilisant les boutons  / , puis pressez le bouton **SET** pour débuter le diaporama.
4. Pour arrêter le diaporama à tout moment, pressez le bouton **SET**.



3.5.7 Protéger les Images

Vous pouvez protéger les images contre la suppression accidentelle en effectuant les étapes suivantes:

1. Positionnez le sélecteur de mode sur  en le faisant glisser. La dernière image sera affichée sur l'écran.
2. Sélectionnez l'image que vous voulez protéger avec les boutons ▲ / ▼ .
3. Pressez le bouton **MENU** .
4. Sélectionnez l'une des options suivantes avec les boutons ▲ / ▼ puis pressez le bouton **SET**.
 - **Unique:** Pour protéger l'image sélectionnée ou la dernière image.
 - **Tout:** Pour protéger toutes les images sur la carte SD.
 - **Sélection:** Pour protéger les images sélectionnées.
5. Si vous avez choisi **Unique** ou **Tout**, choisissez **Régler** avec les boutons ▲ / ▼ , puis pressez le bouton **SET**. Les images désirées seront protégées.
6. Si vous avez choisi **Sélection**, toutes les images seront affichées en miniatures. Sélectionnez l'image que vous voulez protéger en utilisant les boutons ▲ / ▼ / ◀ / ▶ puis pressez le bouton .

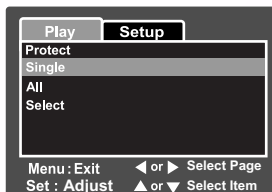

L'icône de protection  apparaîtra avec les images protégées. Sélectionner une image protégée et presser de nouveau le bouton annulera la protection. Répétez cette procédure pour sélectionner plusieurs images à protéger.

7. Pressez le bouton **SET** pour protéger les images sélectionnées.

3.5.8 Paramétrage DPOF

DPOF est l'abréviation de Digital Print Order Format, ce système vous permet d'intégrer sur la carte mémoire les informations d'impression en même temps que vos photos numériques. Vous pouvez sélectionner les images à imprimer et le nombre d'exemplaires d'impression grâce au menu DPOF. Insérez votre carte mémoire dans une imprimante compatible avec la carte. Lorsque l'imprimante débute l'impression, elle lira les données intégrées sur la carte mémoire et imprimera les images spécifiées.

- Positionnez le sélecteur de mode sur  en le faisant glisser.
- Sélectionnez l'image pour laquelle vous voulez régler le DPOF en utilisant les boutons ▲ / ▼.
- Pressez le bouton **MENU**.
- Sélectionnez **DPOF** avec les boutons ▲ / ▼ puis pressez le bouton **SET**.
- Sélectionnez **Unique** ou **Tout** avec les boutons ▲ / ▼ puis pressez le bouton **SET**.
 - Unique**: Règle le DPOF pour chaque image.
 - Tout**: Règle le DPOF pour toutes les images à la fois.
- Sélectionnez **Qté. d'impression** avec les boutons ▲ / ▼ puis pressez le bouton **SET**.
- Réglez le nombre d'exemplaires d'impression avec les boutons ▲ / ▼ puis pressez le bouton **SET**. Vous pouvez choisir un maximum de 9 exemplaires d'impression pour chaque image.
- Sélectionnez **Date** avec les boutons ▲ / ▼ puis pressez le bouton **SET**.
- Réglez la date sur **Activé** ou **Désactivé** avec les boutons ▲ / ▼ puis pressez le bouton **SET**.
 - Activé**: La date de la prise de vue sera également imprimée.
 - Désactivé**: La date de la prise de vue ne sera pas imprimée.
- Sélectionnez **Impression Activée** avec les boutons ▲ / ▼ puis pressez le bouton **SET**.
- Sélectionnez **Exécuter** avec les boutons ▲ / ▼ puis pressez le bouton **SET**.
Cela créera un fichier comportant les informations DPOF, et lorsque l'action sera terminée, l'écran reviendra à l'écran de lecture.

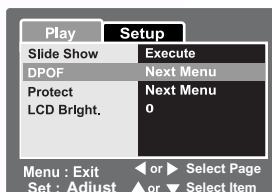





3.6 Menus de Réglages

Cette section présente les menus OSD vous permettant de configurer les paramètres de l'appareil photo.

3.6.1 Menu Image

Le menu Image en mode vidéo ou en mode photo vous permet de modifier les propriétés de l'image.



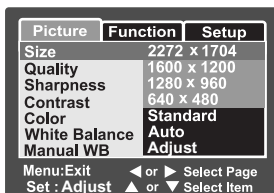

1. Positionnez le sélecteur de mode sur  ou  en le faisant glisser.
2. Pressez le bouton **MENU**, et sélectionnez **Image** avec les boutons  / .

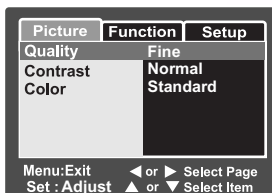

Mode Photo







Mode Vidéo

3. Sélectionnez un item de menu avec les boutons  /  et pressez le bouton **SET** pour accéder à un sous-menu ou modifier un paramètre.
4. Sélectionnez le réglage désiré avec les boutons  / , et pressez le bouton **SET**.
Pour quitter le menu Image, pressez le bouton **MENU**.



3.6.1.1 Taille

L'option taille permet de régler la taille de l'image qui sera prise.

Icône	Taille	Description
	2272 x 1704	2272 x 1704 pixels (4M)
	1600 x 1200	1600x 1200 pixels (2M)
	1280 x 960	1280 x 960 pixels (1M)
	640 x 480	640 x 480 pixels (VGA)

3.6.1.2 Qualité

L'option qualité permet de régler la qualité (ratio de compression) de l'image capturée.

Icône	Qualité	Description
	Fine	Ratio de compression élevé
	Standard	Normal
	Economique	Ratio de compression bas

3.6.1.3 Netteté

L'option netteté permet de régler la netteté de l'image qui sera prise.

- **Dur:** Sensation de dureté
- **Normal:** Sensation normale
- **Doux:** Sensation de douceur

3.6.1.4 Contraste

Le menu contraste permet de régler la différence entre les parties brillante et sombre de l'image.

- **Fort:** Augmente le contraste.
- **Normal:** Règle le contraste automatiquement.
- **Doux:** Diminue le contraste.







3.6.1.5 Couleur

Cette option permet de régler la couleur de l'image.

- **Standard:** Couleur standard
- **Vif:** Couleur brillante
- **Sépia:** Tons sépia
- **Monochrome:** Noir et blanc

3.6.1.6 Balance des Blancs

Le menu balance des blancs permet de régler la balance des blancs pour effectuer des prises de vue sous différentes conditions d'éclairage. Cela permet de prendre des photos dans des conditions les plus proches de la vision humaine.

Icône	Balance des Blancs	Description
Aucune	Auto	Réglage automatique
	Incandescent	Photo prise sous une lumière incandescente
	Fluorescent 1	Photo prise sous une lumière fluoescence blanche avec un ton bleuâtre
	Fluorescent 2	Photo prise sous une lumière fluoescence blanche avec un ton rougeâtre
	Lumière du jour	Prise de vue effectuée en extérieur
	Nuageux	Photo prise sous un ciel nuageux
	Manuel	Photo prise avec un réglage Manuel de BB(balance des blancs)

3.6.1.7 Balance des Blancs Manuelle

Ce menu permet de régler manuellement la balance des blancs et de sauvegarder le paramétrage. Il est pratique d'utiliser cette fonction lorsque les options du menu de balance des blancs ne conviennent pas aux conditions actuelles. Avant de sélectionner **Exécuter**, mettez l'appareil photo au point sur le sujet (par exemple un papier blanc sous une lumière brillante) qui sera utilisé pour régler la balance des blancs.

- **Annuler:** Désactiver la balance des blancs manuelle.
- **Exécuter:** Activer la balance des blancs manuelle.

3.6.1.8 ISO

Ce paramètre permet de régler la sensibilité de l'appareil lors des prises de vue. Lorsque la sensibilité est augmentée (et la valeur ISO également), la prise de vue deviendra possible même dans des endroits sombres, mais l'image paraîtra plus pixelisée.

- **50**: Prise de vue haute sensibilité équivalente à ISO50.
- **100**: Prise de vue haute sensibilité équivalente à ISO100.
- **200**: Prise de vue haute sensibilité équivalente à ISO200.
- **Auto**: Réglage automatique dans les limites ISO de 50 à 200.

3.6.1.9 Mesure

Cette option permet de régler la méthode de mesure pour calculer l'exposition.

Icône	Taille	Description
Aucune	Multiple	La zone entière de l'écran est prise en compte, et l'exposition est calculée pour une qualité d'image optimale.
	Point	Une très petite portion au centre de l'écran est prise en compte, et l'exposition est calculée en fonction de la lumière dans cette zone.

3.6.2 Menu Fonctions

Le menu Fonctions en mode vidéo ou en mode photo vous permet de régler les paramètres de l'appareil photo.

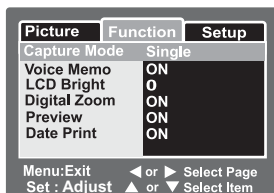

Mode Photo

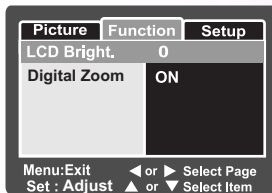

Mode Vidéo

3.6.2.1 Mode Capture

Ce paramètre permet de régler la méthode d'enregistrement au moment de la prise de photos.

Icône	Taille	Description
Aucune	Unique	Prend une photo à la fois.
	En Continu	Active la prise de vue successive de 3 photos en continu, à intervalle de 0.5 secondes.
AEB	Exposition Auto	Enregistre trois photos successivement avec trois niveaux d'exposition – exposition standard (0), sous-exposition (-0.67EV) et surexposition (+0.67EV). Ce réglage est efficace lorsqu'il est difficile de déterminer la bonne exposition pour la prise de vue en continu.

Remarque

Pendant la prise de vue en continu, pressez et maintenez appuyé le bouton déclencheur jusqu'à ce que 3 photos soient prises. Si le bouton déclencheur est relâché plus tôt, la prise de vue en continu s'arrêtera à ce moment-là.

3.6.2.2 Mémo vocal

Vous pouvez enregistrer un mémo vocal de 30 secondes au maximum juste après avoir pris une photo. Cette fonction est également disponible en mode lecture. Référez-vous à 3.2.1.6 "Enregistrer des Mémos Vocaux" en page 9 et 3.5.3 "Ajouter des Mémos Vocaux" en page 11 pour plus de détails.

- **Activé:** Active le mémo vocal
- **Désactivé:** Désactive le mémo vocal

3.6.2.3 Luminosité de l'écran LCD

Cet item du menu vous permet de régler la luminosité de l'écran LCD. Augmentez ou diminuez la luminosité avec les boutons ▲ / ▼. La plage de réglage va de -5 à +5.

3.6.2.4 Zoom Numérique

Cette option permet d'utiliser le zoom numérique pour prendre des photos ou des clips vidéo.

- **Activé:** Active le zoom numérique.
- **Désactivé:** Désactive le zoom numérique.

3.6.2.5 Aperçu

Cette option permet d'afficher sur l'écran la photo juste après l'avoir prise.

- **Activé:** Active l'aperçu.
- **Désactivé:** Désactive l'aperçu.

Remarques

- Une photo prise est affichée sur l'écran LCD pendant 2 secondes. Presser le bouton déclencheur pendant l'aperçu annulera l'action.
- Lorsque la fonction d'aperçu est réglée sur désactivé, le mémo vocal est également désactivé.

3.6.2.6 Impression de Date

La date d'enregistrement peut être imprimée directement sur les photos. Cette fonction doit être activée avant que la photo ne soit prise.

- **Activé:** Imprime la date sur les photos.
- **Désactivé:** Ne pas imprimer la date sur les photos.

3.6.3 Menu Lecture

En mode , le menu OSD vous permet de configurer les paramètres de lecture.

3.6.3.1 Diaporama

Cette option permet la lecture automatique des photos de façon séquentielle. Référez-vous à 3.5.6 “Affichage en Diaporama” en page 12 pour plus de détails.

3.6.3.2 DPOF

Cet item du menu vous permet de régler le nombre d'exemplaires à imprimer et l'affichage de la date au format DPOF pour les photos que vous voulez imprimer. (Cette fonction est disponible uniquement pour les photos.) Vous pouvez imprimer les photos en insérant votre carte SD dans une imprimante compatible DPOF. Référez-vous à 3.5.8 “Paramétrage DPOF” en page 14 pour plus de détails.

3.6.3.3 Verrouillage

Cet item du menu vous permet de protéger vos images d'une suppression accidentelle. Référez-vous à 3.5.7 “Protéger les Images” en page 13 pour plus de détails.

3.6.3.4 Luminosité de l'écran LCD

Cet item vous permet de régler la luminosité de l'écran LCD. Référez-vous à 3.6.2.3 “Luminosité de l'écran LCD” en page 18 dans le Menu Photo pour plus de détails.

3.6.4 Menu Réglages

Le menu Réglages en mode photo/vidéo et en mode lecture vous permet de modifier les propriétés de l'appareil photo.

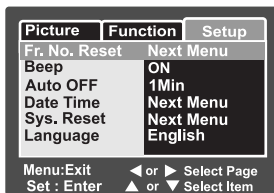

Mode Photo/vidéo



Mode Lecture

3.6.4.1 Bip Sonore

Cette option permet à l'appareil photo d'émettre un bip sonore au démarrage et à chaque pression d'un bouton de l'appareil photo.

- **Activé:** Active le bip sonore.
- **Désactivé:** Désactive le bip sonore.

3.6.4.2 Formatage

Cette fonction permet d'effacer toutes les photos et de reformater la carte insérée dans votre appareil photo. Les photos protégées seront également effacées. La carte SD ne pourra pas être formatée si elle est protégée en écriture. Sélectionnez cette option et choisissez **Exécuter** avec les boutons ▲ / ▼ pour formater la carte SD et pressez **SET**; dans le cas contraire sélectionnez **Annuler**.

Remarques

- Formatez une carte SD avec cet appareil photo avant utilisation.
- Une carte SD avec des défauts ne peut pas être correctement formatée.

3.6.4.3 Réinitialisation du numéro de fichier

Ce menu permet de créer un nouveau dossier, les photos et les clips vidéo seront enregistrés dans le dossier nouvellement créé à partir du numéro 0001.

- **Annuler**: Annule l'action.
- **Exécuter**: Réinitialise le numéro de fichier et crée un nouveau dossier.

3.6.4.4 Date/Heure

Cette option permet de régler la date et l'heure.

1. Sélectionnez **Date/Heure** avec les boutons ▲ / ▼ et pressez le bouton **SET**. L'écran de réglage de la Date/Heure apparaîtra.
2. Sélectionnez le champ de la date ou de l'heure avec les boutons ◀ / ▶ et réglez la valeur de la date et de l'heure avec les boutons ▲ / ▼ . La date et l'heure sont réglées dans l'ordre suivant: **année-mois-jour-heure-minute**. L'heure est affichée au format 24 heures.
3. Pressez le bouton **SET**.

Le paramètre sera enregistré et l'écran reviendra sur le menu réglages.

3.6.4.5 Arrêt Auto

Si aucune opération n'est effectuée pendant une période préréglée, l'appareil photo s'éteindra automatiquement. Cette fonction est pratique pour réduire l'usure de la batterie.

- **1 Min.**: Coupe l'alimentation au bout d'une minute d'inactivité.
- **2 Min.**: Coupe l'alimentation au bout de 2 minutes d'inactivité.
- **3 Min.**: Coupe l'alimentation au bout de 3 minutes d'inactivité.

3.6.4.6 Réinitialisation Système

Cette option permet de réinitialiser tous les paramètres de base de l'appareil photo aux valeurs d'usine par défaut. Le réglage de l'heure ne sera pas réinitialisé.

- **Annuler**: Ne pas réinitialiser les paramètres aux valeurs par défaut.
- **Exécuter**: Réinitialise les paramètres aux valeurs par défaut.

3.6.4.7 Langue

Cette option vous permet de spécifier la langue d'affichage des menus et des messages sur l'écran. Sélectionnez la langue désirée parmi les options suivantes avec les boutons ▲ / ▼ : Anglais, Français, Allemand, Espagnol, Italien, Chinois (Traditionnel) et Chinois (Simplifié). Pressez le bouton **SET** pour confirmer.

3.6.4.8 Infos. Carte

Cette option permet d'indiquer la capacité de la carte SD ainsi que son espace disponible.

3.6.4.9 Infos. Système

Cette option indique la version du microprogramme de l'appareil photo.

3.6.4.10 Sortie Vidéo

Cette option permet de régler le système de sortie vidéo de l'appareil photo sur celui de l'équipement vidéo auquel vous connecterez votre appareil photo.

- **NTSC:** Système NTSC
- **PAL:** Système PAL

4 FONCTIONS DÉPENDANT DU PC

Pour copier les fichiers vers un PC, vous devrez installer le logiciel de l'appareil photo et connecter votre appareil photo à votre ordinateur.

4.1 Installer le Logiciel de l'Appareil Photo Numérique

- Si votre système d'exploitation est Windows 98SE, vous devrez d'abord installer le pilote DC E43.
- Insérez le CD de l'appareil photo numérique dans votre lecteur de CD-ROM et le menu de l'installation logicielle apparaîtra automatiquement.

Si le menu n'apparaît pas, parcourez le CD pour trouver le fichier exécutable "Autorun.exe" et double-cliquez dessus.

- Cliquez sur le bouton **Installation Standard [Typical Installation]** pour installer le logiciel et suivez les instructions à l'écran.

Pour parcourir le contenu de ce CD et installer d'autres logiciels manuellement, cliquez sur le bouton **Parcourir le CD [Browse CD]** et installez les logiciels que vous voulez.



4.2 Transférer les Fichiers avec Votre PC

Cette section explique comment transférer les fichiers d'image et les fichiers vidéo vers votre PC.

1. Allumez votre ordinateur.
2. Allumez votre appareil photo.
3. Connectez l'appareil photo à l'ordinateur à l'aide du câble USB. Assurez-vous de la bonne connexion. Une fois le câble USB connecté à l'ordinateur, un disque dur, intitulé "Disque Amovible", sera créé dans l'Explorateur Windows. Vous trouverez sur le Disque Amovible dans le dossier \DCIM\100DSCIM les photos ou les vidéos enregistrées.
4. Copiez, visualisez, supprimez ou déplacez les photos et les fichiers vidéo comme vous le faites habituellement.

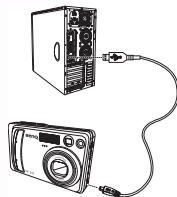

4.3 Visualiser les Images sur le Téléviseur

1. Connectez votre appareil photo à votre téléviseur à l'aide du câble AV comme illustré.
2. Allumez le téléviseur.
3. Allumez l'appareil photo.
4. Placez votre téléviseur en mode vidéo. Référez-vous au manuel utilisateur de votre téléviseur.
5. Visualisez les photos ou les vidéos comme décrit à la section 3.5 "Using Playback Mode" on page 11.

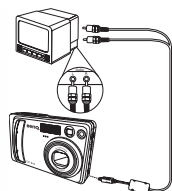

5 INFORMATIONS DE SERVICE

Support Technique

Si vous rencontrez des problèmes lors de l'utilisation du DC E43 et du pilote de l'appareil photo, veuillez vous rendre à l'adresse Web suivante:

<http://support.BenQ.com>

Pour obtenir les mises à jour gratuites du pilote, les informations relatives aux produits et les dernières nouvelles, merci de vous rendre à l'adresse Web suivante:

<http://www.BenQ.com>