

MANUEL D'UTILISATION

LECTEUR/ENREGISTREUR DE DVD
PK 9905 HDD

PEEKTON®



Introduction

Français



Traitement des appareils électriques et électroniques en fin de vie (applicable dans les pays de l'Union Européenne et aux autres pays européens disposant de systèmes de collecte sélective).

Ce symbole, apposé sur le produit ou sur son emballage, indique que ce produit ne doit pas être traité avec les déchets ménagers. Il doit être remis à un point de collecte approprié pour le recyclage des équipements électriques et électroniques. En s'assurant que ce produit est bien mis au rebut de manière appropriée, vous aiderez à prévenir les conséquences négatives potentielles pour l'environnement et la santé humaine. Le recyclage des matériaux aidera à conserver les ressources naturelles. Pour toutes informations supplémentaires au sujet du recyclage de ce produit, vous pouvez consulter votre municipalité, votre déchetterie ou le magasin où vous avez acheté le produit.

Allemand



Entsorgung von gebrauchten elektrischen und elektronischen Geräten (Anzuwenden in den Ländern der Europäischen Union und anderen europäischen Ländern mit einem separaten Sammelsystem für diese Geräte)

Das Symbol auf dem Produkt oder seiner Verpackung weist darauf hin, dass dieses Produkt nicht als normaler Haushaltsabfall zu behandeln ist, sondern an einer Annahmestelle für das Recycling von elektrischen und elektronischen Geräten abgegeben werden muss. Durch Ihren Beitrag zum korrekten Entsorgen dieses Produkts schützen Sie die Umwelt und die Gesundheit Ihrer Mitmenschen. Umwelt und Gesundheit werden durch falsches Entsorgen gefährdet. Materialrecycling hilft den Verbrauch von Rohstoffen zu verringern. Weitere Informationen über das Recycling dieses Produkts erhalten Sie von Ihrer Gemeinde, den kommunalen Entsorgungsbetrieben oder dem Geschäft, in dem Sie das Produkt gekauft haben.

Español



Eliminación de equipamiento eléctrico y electrónico usado

Este símbolo en el producto, sus accesorios o embalaje indica que el producto no debe tratarse como un residuo doméstico. Deshágase de este equipamiento en su punto de recogida más cercano para el reciclaje de residuos eléctricos y electrónicos. En la Unión Europea y otros países europeos existen diferentes sistemas de recogida de productos eléctricos y electrónicos usados. Al asegurar la correcta eliminación de este producto ayudará a evitar riesgos potenciales para el medio ambiente y la salud de las personas que podrían tener lugar si el producto no se eliminara de forma adecuada. El reciclaje de materiales ayudará a conservar los recursos naturales. Por consiguiente, no elimine equipamiento eléctrico y electrónico usado junto con residuos domésticos. Para información más detallada acerca del reciclaje de este producto, póngase en contacto con su oficina municipal, el servicio de eliminación de residuos domésticos o el establecimiento donde adquirió el producto.

Anglais



Disposal of Used Electrical & Electronic Equipment

The meaning of the symbol on the product shall not be treated as household waste. Please, dispose of this equipment at your applicable collection point for the recycling of electrical & electronic equipments waste. In the European Union and Other European countries which there are separate collection systems for used electrical and electronic product. By ensuring the correct disposal of this product, you will help prevent potentially hazardous to the environment and to human health, which could otherwise be caused by unsuitable waste handling of this product. The recycling of materials will help conserve natural resources. Please do not therefore dispose of your old electrical and electronic equipment with your household waste. For more detailed information about recycling of this product, please contact your local city office, your household waste disposal service or the shop where you purchased the product.

Néerlandais



Verwijdering van Oude Elektrische en Elektronische Apparaten (Toepasbaar in de Europese Unie en andere Europese landen met gescheiden ophaalsystemen)

Het symbool op het product of op de verpakking wijst erop dat dit product niet als huishoudafval mag worden behandeld. Het moet echter naar een plaats worden gebracht waar elektrische en elektronische apparatuur wordt gerecycled. Als u ervoor zorgt dat dit product op de correcte manier wordt verwijderd, voorkomt u mogelijk voor mens en milieu negatieve gevolgen die zich zouden kunnen voordoen in geval van verkeerde afvalbehandeling. De recycling van materialen draagt bij tot het vrijwaren van natuurlijke bronnen. Voor meer details in verband met het recyclen van dit product, neemt u het best contact op met de gemeentelijke instanties, het bedrijf of de dienst belast met de verwijdering van huishoudafval of de winkel waar u het product hebt gekocht.

Portuguais



Eliminação de Equipamento Eléctrico e Electrónico Usado

O símbolo no aparelho, nos seus acessórios ou na embalagem indica que este aparelho não deve ser tratado como resíduos domésticos. Deixe deste aparelho no ponto de recolha de material eléctrico e electrónico para reciclagem mais perto de si. Na União Europeia e noutros países europeus existem sistemas de recolha separada para produtos eléctricos e electrónicos usados. Garantindo uma eliminação correcta deste aparelho, ajudará a evitar possíveis danos ambientais e/ou pessoais, que um incorrecto tratamento do aparelho usado poderia provocar. A reciclagem de materiais ajuda a conservar os recursos naturais. Por isso, não deite fora os aparelhos eléctricos e electrónicos junto com os seus resíduos domésticos. Para informação detalhada sobre a reciclagem deste aparelho, contacte a sua Câmara Municipal, o seu serviço de recolha de lixo ou a loja onde comprou o aparelho.

Introduction

Brève introduction au DVD

Le disque DVD est connu pour sa grande capacité de stockage et ses qualités audio/vidéo remarquables. Sa capacité de stockage varie de 4.7 Go à 17 Go, approximativement entre 7/26 fois plus qu'un CD audio traditionnel. Avec une résolution de 576 lignes horizontales et la technologie Home Cinéma, le Dolby Digital 5.1 ou le DTS, il apporte une ère nouvelle aux produits audio/vidéo grand public.

Comparaisons entre le DVD et les autres CD

	DVD				LD	SVCD	VCD	CD
Méthode Enregist.	Digital MPEG2				Analogique	Digital MPEG2	Digital MPEG1	Digital
Capacité	Simple Face 1 couche 4.7Go	Simple Face 2 couche 8.5Go	Simple Face 1 couche 9.4Go	Simple Face 2 couches 17Go		650MB	650MB	650MB
Temps	133min.	242min.	266min.	484min.	1 couche 60min. 2 couche 120min.	45min.	74min.	74min.
Diamètre	12CM/8CM				30CM/20CM	12CM/8CM	12CM/8CM	12CM/8CM
Résolution	500 lignes ou plus				430 lignes ou plus	350 lignes ou plus	250 lignes ou plus	
Aspect	Multiple				Un			
Sous-titre	32 types				Max. 16 types			
Audio	Dolby Digital/Linear PCM							Linear PCM
Son	48KHz,96KHz/16,20,24bit				44.1KHz/16bit		44.1KHz	44.1KHz/16bit

Fonctions particulières

Langages et sous-titres multiples

Le DVD peut supporter 8 porteuses son (langues différentes) et 32 langues sous-titrées.

Angles multiples









Le DVD peut supporter 9 angles de caméra.

Intrigues, Histoires

L'utilisateur peut sélectionner le chapitre désiré directement.

Multiple Radio d'aspect

L'utilisateur peut sélectionner le format d'affichage désiré.

IMAGES	ECRAN TV		
	4:3		16:9
	Pan-Scan	Letterbox	
4:3 			
16:9 			

Introduction

Félicitations

Félicitations pour avoir acheté ce produit. Nous sommes sûrs que vous serez pleinement satisfait de ce lecteur/enregistreur DVD ET HDD. Merci pour votre confiance.

Veillez prendre le temps de lire ce mode d'emploi de façon à utiliser l'appareil au mieux de ses possibilités. Conservez soigneusement ce mode d'emploi à portée de main pour être en mesure de vous y référer chaque fois que cela sera nécessaire.

Informations importantes

Pour éviter un risque d'électrocution ou d'incendie, ne pas exposer l'appareil près d'une source d'humidité.

Avertissement : pour éviter tout risque d'électrocution ou d'incendie, ne pas ouvrir l'appareil. En cas de panne, confiez votre appareil exclusivement à une personne qualifiée.



Ce symbole indique la présence de courants électriques dans l'appareil constituant un risque d'électrocution.



Ce symbole informe les utilisateurs des points importants figurant dans la notice.

Avertissement : Toute utilisation de commandes, tout réglage ou toute exécution de procédures autres que celles spécifiées ici peuvent provoquer une exposition dangereuse au radiation.

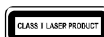

Ce symbole imprimé sur la façade arrière de l'appareil indique qu'il est classé comme un produit CLASS 1 LASER.



DOLBY est une marque commerciale déposée par l'entreprise DOLBY 1922-1997, tous droits réservés.



Veillez lire le manuel d'utilisation dans son intégralité avant toute installation et prendre en compte les avertissements de sécurité et vous y conformer strictement.



Vérifiez régulièrement que l'appareil est sous-tension. En cas de rupture d'alimentation ou de panne, confiez votre appareil exclusivement à une personne qualifiée.



Placez votre appareil sur une surface plane, à l'écart de champs magnétiques puissants, à plus d'un mètre des postes de radio et de réception. Ne posez pas d'objets lourds sur l'appareil. Les cordons d'alimentations doivent être correctement fixés afin d'éviter qu'ils soient pliés, coincés ou que l'on marche dessus. Soyez particulièrement attentif au cordon reliant l'appareil à la prise d'alimentation secteur.



L'appareil doit être installé dans un environnement approprié permettant une ventilation suffisante. Laissez un espace dégagé d'environ 15 cm à l'arrière et au-dessus de l'appareil et de 10 cm sur les côtés. Pour éviter toute surchauffe interne, ne bouchez pas les orifices de ventilation à l'arrière de l'appareil.



Pour débrancher le cordon d'alimentation, saisissez-le par la fiche. Ne tirez jamais sur le cordon proprement dit. Évitez de surcharger les prises murales secteur et les rallonges au-delà de leur capacité, car cela pourrait entraîner des risques d'électrocution ou d'incendie.



N'utilisez pas cet appareil à proximité d'une zone d'humidité comme d'une baignoire, d'un lavabo, d'une piscine ou d'un pot de fleurs.



Veillez à placer l'appareil sur une surface stable. Une chute entraînerait des dommages sérieux à l'appareil ou pourrait blesser quelqu'un.



La capacité exigée pour cet appareil est de 230V AC 50Hz.



Veillez à ce qu'aucun objet ou liquide ne pénètre à l'intérieur de l'appareil par les orifices de ventilation.

Informations importantes



N'utilisez pas cet appareil à proximité de sources de chaleur et notamment de conduits d'air chaud, de cuisinières ou de tout autre appareil générant des sources de chaleur. Il ne peut pas non plus être exposé à des températures inférieures à 5° ou supérieures à 35°.



Débranchez l'appareil de la prise murale avant de le nettoyer. Ne pas utiliser de détergents liquides ou d'aérosols. Utilisez un tissu légèrement humide pour nettoyer la surface de l'appareil.



Ne posez pas d'objets lourds sur l'appareil.



Pour des raisons de sécurité, ne pas enlever l'étiquette fixée sur le bloc d'alimentation de votre appareil. Si tel était le cas, en cas d'accident, contactez une personne qualifiée.



Il est interdit de copier une oeuvre protégée à moins d'avoir l'autorisation de le faire.



Ne pas utiliser de disques rayés ou abîmés, cela pourrait endommager l'appareil.



Ne réparer pas l'appareil vous-même. Ouvrir l'appareil peut vous exposer à des risques d'électrocution. Dans ce cas, appelez une personne qualifiée et débranchez votre appareil. Toute réparation peut s'effectuer sous les conditions suivantes :



- A. Le cordon d'alimentation secteur ou la fiche d'alimentation est endommagé(e).
- B. Un objet étranger ou un liquide a pénétré à l'intérieur de l'appareil.
- C. L'appareil a été exposé à la pluie ou à l'humidité.
- D. L'appareil ne semble pas fonctionner correctement.
- E. L'appareil est tombé ou le coffret a été endommagé.
- F. Les performances de l'appareil ont été modifiées.

Demandez à une personne qualifiée pour tous services ou réparations.



Disques : manipulez vos disques avec précaution. Prenez les disques avec les doigts sur le bord ou sur l'ouverture. Placez toujours le disque avec l'étiquette vers le haut (dans le cas d'un disque à une seule face). Utilisez toujours un chiffon souple pour nettoyer le disque si nécessaire, et essuyez du centre vers le bord. Placez toujours les disques dans leur emballage après leur lecture et conservez-les en position verticale. N'utilisez jamais d'atomiseurs de nettoyage, benzine, liquides à électricité statique ou d'autres types de solvants. Si la surface du disque est sale, essuyez délicatement avec un chiffon souple et humide (uniquement de l'eau), n'essuyez jamais le disque avec un mouvement circulaire car les rayures circulaires peuvent facilement marquer et provoquer des parasites pendant la lecture.



Piles : Les piles utilisées dans cet appareil contiennent des produits chimiques nuisibles à l'environnement. Ne jetez pas les piles avec les déchets domestiques. Nous recommandons de les déposer dans un lieu pouvant accepter ce type de déchets.



L'appareil qui se trouve avec ce manuel est fourni sous licence sous certaines droits de propriété intellectuelle de parties tierces. Cette licence est limitée à une utilisation privée non commerciale par l'utilisateur final pour les contenus sous licence. Cette licence ne couvre aucun produit autre que celui-ci et ne peut être étendue à un produit ou processus qui n'est pas sous licence selon la norme ISO/IEC 11172-3 ou ISO/IEC 13818-3 utilisé ou vendu avec ce produit. La licence couvre uniquement l'utilisation de ce produit pour décoder des fichiers audio selon la norme ISO/IEC 11172-3 ou ISO/IEC 13818-3. Aucun droit n'est cédé sous cette licence pour des caractéristiques ou des fonctions du produit qui ne sont pas conformes à la norme ISO/IEC 11172-3 ou ISO/IEC 13818-3.

Introduction

Caractéristiques des disques

Excellente qualité sonore : Le système Dolby Digital mis au point par Dolby Laboratories, vous garantit une reproduction sonore de haute qualité.

Ralenti variable : Vous pouvez visionner une séquence en faisant varier la vitesse (ralenti et accéléré).

Format écran : Le système vidéo fait appel à la technologie de compression MPEG2. Vous permettant de choisir entre le format écran normal (4/3) ou bien le format grand écran (16/9).

Contrôle parental (DVD) : Le contrôle parental permet aux utilisateurs de fixer un seuil au-delà duquel ils interdisent à leurs enfants de regarder des films violents ou réservés aux adultes.

Fonctions variées du menu affiché : Vous pouvez sélectionner la langue d'écoute et des sous-titres, ainsi que l'angle de vue que vous préférez pendant la lecture.

JPEG : Grâce à ce visionneur, vous pouvez voir des images numériques sur votre téléviseur.

Répétition : Vous pouvez écouter une chanson ou visionner un film plusieurs fois par une simple pression sur la touche REPEAT.

MP3/WMA : Cet appareil peut lire des disques gravés à partir de fichiers MP3/WMA.























Fonction Skip (saut instantané) (DVD) : Cette fonction vous permet d'effectuer des sauts de pistes pour faire avancer la lecture de 10 secondes.

Disques pouvant être lus par ce lecteur : CDR, CDRW, DVD+R, DVD-R, DVD+RW, DVD-RW.

Note : Il se peut que l'unité ne lise pas certains CD-R, CD-RW et DVD-R en raison du type de disque ou des conditions d'enregistrement.

Protection contre la copie : Nombreux sont les disques DVD protégés contre la copie. Ainsi vous ne pouvez connecter votre lecteur DVD que directement à la télévision et non au magnétoscope. Si vous le connectez à un magnétoscope, vous n'obtiendrez que des images déformées par le système de protection MACROVISION. Ce lecteur DVD intègre des technologies destinées à respecter la propriété intellectuelle dont les droits sont protégés par des brevets américains et des procédés de contrôle de la propriété de Macrovision Corporation et d'autres compagnies. L'utilisation de cette technologie doit être autorisée par Macrovision Corporation. Elle est limitée à l'usage domestique ou aux utilisations strictement définies par Macrovision Corporation. Les modifications techniques ou le démontage sont interdits.

Formats supportés

 Divx 3-4-5-6	 Dolby Digital	 Multi-angle
 Xvid	 KODAK picture CDs	 Closed Caption
 Mpeg 4	 MP3 et WMA CD-R/CD-RW	 32 choix sous-titres
 Bivx	 DVD video	 8 bandes audio
 Photos Jpeg CDs	 Contrôle Parental	 Format d'affichage
 Disques Audio HD	 Divx pro	 Enregistreur de DVD+
 SVCD - VCD	 DVD+/-	 Enregistreur de DVD+RW
 CDR-CDRW	 DVD+R/RW	

The product complies with the KODAK Picture CD format and will display KODAK Picture CDs. The "KODAK Picture CD Compatible" logo is a trademark of Eastman Kodak Company and is used with permission. Manufactured under license from Dolby Laboratories. "Dolby" and the double-D symbol are trademarks of Dolby Laboratories. Confidential Unpublished Works. ©1992-1997 Dolby Laboratories, Inc. All rights reserved.

Spécifications techniques

Format des disques acceptés	DVD, DVD+R/RW, DVD-R/RW, SVCD, VCD, CD-A, Mp3, JPEG	
Format des disques enregistrables acceptés	DVD+R, DVD+RW	
Format d'enregistrement	DVD MPEG-II	
Qualité d'enregistrement	SP(Standard Play), SLP(Standard Long Play), EP(Extend Play), HQ(Perfect Quality), SP+, LP.	
Entrée	Entrée vidéo composite Entrée vidéo-S (Y+C) Entrée DV (1394) Entrée RF Entrée audio analogique	
Sortie	Sortie vidéo composite Sortie vidéo-S (Y+C) Sortie composant vidéo Sortie audio analogique Canal 5.1 Sortie coaxiale analogique Sortie audio optique numérique	
Caractéristiques d'entrée RF	Système: PAL SECAM Impédance: 75ohm(câble coaxial non équilibré)	
Caractéristiques vidéo	Sortie	Vidéo composite Système: NTSC/PAL Niveau vidéo: 1.00.2Vp-p 75ohm Vidéo-S Niveau de sortie Y : 1.0 Vp-p 75ohm Niveau de sortie C: 0.3 Vp-p 75ohm Résolution vidéo horizontale: 500 lignes Y S/N 65dB
	Entrée	Composite Vidéo Système: NTSC/PAL Niveau vidéo: 1.00.2Vp-p 75ohm Vidéo-S Niveau d'entrée Y: 1.0 Vp-p 75ohm Niveau d'entrée C : 0.3 Vp-p 75ohm

Par la présente, ESM déclare que le modèle PK 9905 HDD est conforme aux exigences essentielles et aux autres dispositions de la directive 89/336/EEC et aux exigences de la directive basse tension DBT 73/23 modifiée par la directive 93/68.

Tout changement ou modification non expressément autorisé par une partie responsable pour cette unité annule les droits de l'utilisateur à utiliser cet appareil.

Fabriqué sous licence de Dolby Laboratories. "Dolby", "Pro Logic" et le symbole double-DD sont des marques commerciales de Dolby Laboratories. Travaux confidentiels inédits 01992-1997 Dolby Laboratories. Tous droits réservés.

Les spécifications sont sujettes à modifications sans préavis.

This product incorporates copyright protection technology that is protected by method claims of certain U.S. Patents and other intellectual property rights owned by **Macrovision Corporation** and other rights owners. Use of this copyright protection technology must be authorized by Macrovision Corporation, and is intended for home and other limited viewing uses only unless otherwise authorized by Macrovision Corporation. Reverse engineering or disassembly is prohibited.

Service après-vente

Avant de prendre contact avec nos services, veuillez vérifier la cause possible de panne dans la liste ci-dessous :

Symptôme	Cause possible	Remède
Pas d'alimentation	<ol style="list-style-type: none"> 1. Alimentation électrique déconnectée. 2. Contact défectueux entre la prise électrique et son réceptacle ; 3. L'alimentation électrique au réceptacle est interrompue. 	<ol style="list-style-type: none"> 1. Rebranchez l'alimentation électrique ; 2. Connectez la prise à nouveau ou remplacez le réceptacle. 3. Branchez le réceptacle.
Pas de son	<ol style="list-style-type: none"> 1. Les signaux ne sont pas reçus (mauvaise connexion); 2. Le disque est sale ou déformé; 3. Le système est en mode "mute" (muet). 	<ol style="list-style-type: none"> 1. Revoyez les connexions des signaux dans leur ensemble. 2. Nettoyez ou repositionnez le disque correctement. 3. Appuyez sur la touche "mute".
No picture	<ol style="list-style-type: none"> 1. Les signaux ne sont pas reçus (mauvaise connexion). 2. Le moniteur TV n'est pas dans le bon mode. 3. Le téléviseur est en mode progressif alors que le système TV est en mode entrelacé (progressive # interface). 	<ol style="list-style-type: none"> 1. Revoyez les connexions des signaux dans leur ensemble. 2. Vérifiez et réglez le mode TV/AV. 3. Appuyez sur PS/IS pour changer de mode.
Pas de couleur	<ol style="list-style-type: none"> 1. Mauvaise sélection du système TV ; 2. Réglage couleur incorrect ; 3. Paramétrage de sortie vidéo non conforme. 	<ol style="list-style-type: none"> 1. Paramétrez le système en appuyant sur la touche "System" de la télécommande. 2. Réglez la couleur à nouveau. 3. Vérifiez que le paramétrage de sortie vidéo est conforme.
Impossibilité de jouer le disque	<ol style="list-style-type: none"> 1. Aucun disque dans le plateau de chargement ; 2. Mauvaise position du disque ; 3. Il y a eu condensation de l'humidité dans l'appareil ; 4. Le mode lecture est inactif ; 5. Mauvais format de disque ; 6. Le disque est sale. 	<ol style="list-style-type: none"> 1. Insérez un disque; 2. Placez le disque correctement dans le chargeur, étiquette vers le haut. 3. Laissez l'appareil branché pendant environ une heure (sans disque à l'intérieur) avant de l'utiliser à nouveau. 4. Appuyez sur la touche " Play " (lecture) pour commuter en mode lecture. 5. Remplacez le disque par un disque reconnu par le système. 6. Nettoyez le disque avec un chiffon doux en commençant depuis le centre vers l'extérieur.
Mauvais fonctionnement de la télécommande	<ol style="list-style-type: none"> 1. La télécommande n'est pas orientée vers la sonde ; 2. La télécommande est située à plus de 8 mètres ; 3. Les piles de la télécommande sont faibles. 4. Il y a un obstacle entre l'appareil et la télécommande. 	<ol style="list-style-type: none"> 1. Dirigez la télécommande vers la sonde. 2. Réduisez la distance de réception. 3. Remplacez toutes les piles. 4. Enlevez l'obstacle.
Mauvais fonctionnement soudain	<ol style="list-style-type: none"> 1. La qualité du disque est mauvaise ; 2. Vous avez appuyé par erreur sur d'autres touches ; 3. Interférence statique de l'extérieur. 	<ol style="list-style-type: none"> 1. Attendez de 5 à 10 secondes pour que la lecture reprenne. 2. Recommencez la manoeuvre. 3. Eteignez l'appareil pendant 1-2 minutes puis remettez-le en marche.
Division de l'image	<ol style="list-style-type: none"> 1. Le système choisi n'est pas compatible avec le disque. 	<ol style="list-style-type: none"> 1. Sélectionnez le bon système.
Impossibilité d'enregistrer les signaux extérieurs	<ol style="list-style-type: none"> 1. Mauvaise connexion du système ; 2. Pas de disque ou pas de disque enregistrable; 3. Le disque est terminé; 4. Il n'y a plus d'espace libre sur le disque. 	<ol style="list-style-type: none"> 1. Assurez-vous que le branchement soit correct. 2. Insérez un disque enregistrable. 3. Changez de disque. 4. Changez de disque.
Aucune réaction du moniteur	<ol style="list-style-type: none"> 1. La source d'entrée n'est pas prête ; 2. Le système de sortie vidéo n'est pas bon ; 3. La source d'entrée en cours n'est pas conforme à celle qui a été sélectionnée. 	<ol style="list-style-type: none"> 1. Préparez la source d'entrée. 2. Connectez le système vidéo de sortie. 3. Sélectionnez une source d'entrée conforme.
Impossibilité d'enregistrement par programmation de la minuterie	<ol style="list-style-type: none"> 1. Le disque ne répond pas à l'instruction ; 2. Programmation de l'heure incorrecte (pendule du système ou heure d'enregistrement) ; 3. La source d'entrée ne fonctionne pas correctement au moment de l'enregistrement 4. Panne de courant électrique. 	<ol style="list-style-type: none"> 1. Remplacez le disque par un nouveau disque DVD+R ou DVD+RW 2. Programmez l'heure à nouveau. 3. Assurez-vous que la source d'entrée fonctionne correctement au moment de l'enregistrement.. 4. Mettez le système en mode veille.
Enregistrement annulé en cours de processus	<ol style="list-style-type: none"> 1. Il n'y a plus d'espace libre sur le disque ; 2. Qualité du disque défectueuse. 	<ol style="list-style-type: none"> 1. Remplacez par un disque vierge. 2. Remplacez par un disque de haute qualité.

ASSISTANCE : 0820.03.03.03*

Votre appareil est garanti 2 ans pièces et main d'oeuvre. Tout immobilisation dans un centre SAV excédant 7 jours, entraîne automatiquement une prolongation de la garantie pour une durée égale à cette période d'immobilisation.

En cas de défaut de fonctionnement pendant la période de garantie, vous pouvez contacter notre HotLine au 0820.03.03.03 (*) qui vous indiquera la bonne marche à suivre. Lors du retour de votre produit dans un centre agréé, nous vous prions de bien préciser la nature de la panne constatée et de joindre la copie de votre facture ou du ticket de caisse.

Notre garantie exclue toute défectuosité due à une utilisation anormale, les dégâts matériels, ainsi qu'à la reprise de toute intervention effectuée par un tiers non autorisé par PeeKTON, ainsi que :

- Produit endommagé suite à une mise à jour du firmware,
- Les tentatives de réparation effectuées par une station technique non agréée,
- L'absence du numéro de série ou de preuve d'achat,
- Les incidents entraînés par l'emploi de consommables ou d'accessoires non conformes aux spécifications PeeKTON,
- La modification du matériel pour le rendre conforme à de nouvelles spécifications, différentes des spécifications d'origine,
- Toutes opérations qui incombent à l'utilisateur, lesquelles sont décrites dans le manuel d'utilisation,
- Une alimentation électrique non conforme aux spécifications d'installation et d'environnement,
- Les accidents ou catastrophe y compris les incendies, les dégâts des eaux, la foudre et les tremblements de terre,
- Les pièces d'usure normales dites consommables : piles et accus,
- Le remplacement de pièces cosmétiques ou de pièces dues à la détérioration ou à la déformation anormale d'un produit,
- Les accessoires égarés ou manquants,
- Lorsqu'un produit est utilisé à titre professionnel.

En cas de panne :

Faites contrôler l'unité par un technicien d'entretien qualifié si :

- le cordon d'alimentation secteur ou la fiche d'alimentation est endommagé(e),
- un objet étranger ou un liquide a pénétré à l'intérieur de l'appareil,
- l'appareil ne semble pas fonctionner normalement,
- les performances de l'appareil se sont sensiblement modifiées,
- l'appareil est tombé ou le coffre a été endommagé.

N'OUVREZ PAS LE CAPOT ET NE TENTEZ PAS DE RÉPARER L'APPAREIL VOUS-MEME.

Important : Veuillez conserver une preuve d'expédition de votre produit.

Adresse SAV : NES - SAV PEEKTON -

Rue des genêts
Zone de la Saussaye
45045 St CYR EN VAL

Assistance Hotline : 0820.03.03.03

Site Internet : www.peekton.com

Informations : info@peekton.com

(*) Numéro INDIGO (0,099€HT/mm)

Introduction

Remarques

Certains disques ne peuvent pas être lus avec cet appareil due à une surface rayée ou voilée, etc... Les CD audio qui contiennent des signaux de protection contre la copie ne peuvent pas être lus avec cet appareil.

En fonction de l'équipement d'enregistrement ou du disque CD-R/RW, certains disques CD-R/RW ne peuvent être lus avec cet appareil.

Cette unité ne peut pas lire des disques CD-R/RW sur lesquels ne figurent aucune donnée ou des disques dont le format de donnée est différent du format Mp3.

N'apposez aucune inscription ou étiquette sur les faces (face imprimée et face d'enregistrement) d'un disque.

N'utilisez pas de CD ayant une forme irrégulière (par exemple, en forme de coeur ou octogonaux). Il peut en résulter des mauvais fonctionnements.

Format PAL NTSC

Les matériaux pour les disques DVD sont enregistrés dans les formats couleur PAL et NTSC. Sélectionnez de préférence des DVD enregistrés au format PAL.

Remarque sur les DVD et CD Vidéo

Certaines opérations de lecture des DVD et des CD vidéo peuvent intentionnellement avoir été définies par les fabricants de logiciels. Comme cet appareil lit les DVD et les CD vidéo selon le contenu du disque défini par le fabricant du logiciel, certaines fonctions de lecture de cet appareil peuvent ne pas être disponibles ou d'autres fonctions peuvent être ajoutées. Consultez également le mode d'emploi accompagnant les DVD et les CD vidéo. Il est possible que certains DVD destinés à des fins professionnelles ne puissent pas être lus par cet appareil.

Code régional

Pour protéger la propriété intellectuelle, l'organisation de tutelle a découpé le monde en six régions. Les lecteurs DVD et disques DVD ne peuvent être joués que dans la région de référence par rapport au code régional qui leur a été affecté. L'illustration ci-dessous explique les symboles de ces six régions. Les lecteurs DVD d'une région ne peuvent lire les DVD d'une autre région. Ces six régions sont :



- 1 Le Canada, les USA et leurs territoires.
- 2 Le Japon, l'Europe, l'Afrique du sud, le Moyen-Orient (incluant l'Égypte).
- 3 L'Asie du sud-est et de l'est (incluant Hong-Kong).
- 4 L'Australie, la Nouvelle-Zélande, l'Amérique centrale, le Mexique, l'Amérique du sud, la mer des Caraïbes.
- 5 Les régions de l'ex-URSS, l'Inde, l'Afrique (incluant la Corée du sud et la Mongolie).
- 6 La République populaire de Chine.

Cet appareil a été conçu et fabriqué pour la lecture des DVD codé pour la zone géographique "2". Le code régional des étiquettes de certains disques DVD indiquent le type de lecteur pouvant reproduire ces disques. Cet appareil peut lire uniquement des DVD portant l'étiquette "2" ou "ALL". Si vous essayez de lire d'autres disques, le message "région du disque non valable" apparaît sur l'écran du téléviseur. Certains disques DVD peuvent être identifiés au moyen d'un code régional même si leur lecture est interdite par des limites de zone géographiques.

Terminologie de certaines fonctions

Disque HDD/DVD

Le disque HDD/DVD est une unité très compacte destinée au stockage des données. L'information audio et vidéo de haute qualité est stockée sur le disque après un formatage en MPEG-2. Il existe 4 types de disques DVD, tels que les DVD-5 simple couche, simple face à la capacité de 4.7GB, le DVD-9 bi-couche, simple face à la capacité de 8.5GB, le DVD-10 simple couche, double face à la capacité de 9.46GB et le DVD-18, double face, double couche à la capacité de 17GB. La capacité de stockage d'un HDD est de 160GB.

Disque DVD-RW et disque DVD-R

Le disque DVD-RW est aussi nommé DVD-disque réinscriptible. Il peut être réenregistrer jusqu'à 1000 fois. Le disque DVD-R est aussi nommé DVD-disque non réinscriptible. Il ne peut être enregistré qu'une seule fois. Ce disque peut être lu sur un autre lecteur DVD mais ne peut être réenregistrer à nouveau.

Qualité de l'enregistrement

Pour les disques DVD-R/RW avec une capacité de 4.7GB et HDD avec une capacité de 160GB, il existe 6 qualités différentes d'enregistrement correspondantes au programme de compression.

SLP : résolution ordinaire, un disque DVD enregistrable une face peut contenir jusqu'à 6 heures de programme.

LP : résolution ordinaire, un disque DVD enregistrable une face peut contenir jusqu'à 5 heures de programme.

EP : bonne résolution, un disque DVD enregistrable une face DVD peut contenir jusqu'à 4 heures de programme.

SP+ : résolution ordinaire, un disque DVD enregistrable une face peut contenir jusqu'à 3 heures de programme.

Sp : meilleure résolution, un disque DVD enregistrable une face peut contenir jusqu'à 2 heures de programme.

Hq : résolution très fine, un disque DVD enregistrable une face peut contenir jusqu'à 1 heure de programme.

Titre

Les images et la musique d'un DVD sont découpées en plusieurs parties, sachant que le titre de chacune reste la zone la plus longue. Pour les images ordinaires d'une vidéo, il s'agit d'un film. Pour la musique courante, il s'agit de musique. A chaque titre correspond un numéro de série de manière à pouvoir le localiser facilement.

Chapitre

Il s'agit du sous-titre du titre de chaque partie de l'image ou de la musique du DVD. En principe, un titre contient plusieurs chapitres. Et chaque chapitre a sa propre numérotation de sorte qu'il peut être localisé facilement.

Piste

La musique ou les images d'un CD-DA ou VCD sont divisées en plusieurs zones. Chaque zone représente une piste. Chaque piste a sa propre numérotation et peut-être localisée facilement.

Scène

Les images animées et les images figées sont divisées en sections appelées "scènes". Chaque scène est affichée sur l'écran du menu et est identifiée par un numéro de scène, ce qui vous permet de localiser la scène de votre choix. Une scène comprend une ou plusieurs pistes.

Fonction d'angles multiples

Certains DVD enregistrent le plan des images suivant différents angles. L'utilisateur peut visionner ces images en appuyant sur la touche ANGLE.

Introduction

Droits d'auteur

Il est interdit par la loi de copier, de retransmettre, de présenter, de diffuser, de reproduire en public ou de proposer à la location sans autorisation des matériaux sans droits d'auteur. Ce produit intègre la fonction de protection contre la copie développée par Macrovision. Des signaux de protection contre la copie sont enregistrés sur certains disques. Si vous enregistrez et reproduisez ensuite les images de ces disques sur un magnétoscope, des interférences apparaîtront dans les images. Ce produit intègre une technologie de protection des droits d'auteur protégée par les clauses sur les procédés de certains brevets américains et d'autres droits sur la propriété intellectuelle détenue par Macrovision Corporation ainsi que d'autres détenteurs. L'utilisation de cette technologie de protection des droits d'auteur est soumise à l'autorisation de Macrovision Corporation et est exclusivement destinée à une exploitation à domicile et à un usage limité, sauf autorisation contraire de Macrovision Corporation. L'ingénierie inverse et le désassemblage sont interdits.

Types de CD Vidéo

CD vidéo dotés de la fonction PBC : La fonction PBC (contrôle de lecture) permet une exploitation interactive de l'unité à l'aide de menus, de fonctions de recherche ou d'autres opérations comparables à celles d'un ordinateur. Vous pouvez en outre reproduire des images fixes avec une plus grande résolution si elles sont comprises dans le disque.

CD vidéo sans fonction PBC : Ces disques s'utilisent de la même manière que des CD audio tout en permettant en plus la lecture d'images vidéo ils ne sont cependant pas dotés de la fonction PBC.

Manipulation des disques

Ne touchez pas la face de lecture des disques. Saisissez les disques par le bord de manière à éviter toute trace de doigt sur la surface. Ne collez pas de papier ou de bande adhésive sur les disques. Après lecture, rangez les disques dans leur boîtier. N'exposez pas les disques aux rayons directs du soleil.

Présentation des fonctions

Caractéristiques

La machine est en mesure de traiter et d'enregistrer divers signaux vidéo sur les disques DVD et HDD de haute qualité tels que le traitement des signaux de télévision, de lecteur de disque ordinaire et de DV.

De plus l'appareil peut être utilisé comme lecteur DVD d'excellente performance. Il offre les fonctions d'un lecteur DVD ordinaire. La fonction deux-en-un de l'appareil va modifier votre qualité de vie ainsi que le plaisir de votre écoute.

Permet la réception de divers signaux :

- 1 Entrée vidéo composite
- 2 Entrée S-vidéo
- 3 Entrée TUNER TV
- 4 Entrée DV
- 5 Entrée audio analogique
- 6 Entrée PériTel

Délivre en sortie divers signaux :

- 1 Sortie vidéo composite
- 2 Sortie S vidéo
- 3 Sortie Composant vidéo
- 4 Sortie canal 5.1
- 5 Sortie optique / coaxiale
- 6 Sortie PériTel

Qualité de l'enregistrement DVD multiple

L'utilisateur se voit offrir 6 qualités d'enregistrement, la résolution et le temps d'enregistrement variant suivant le niveau choisi. Vous pouvez choisir entre la haute résolution plutôt que le temps d'enregistrement.

Modes d'enregistrement multiples

L'appareil permet 3 modes d'enregistrement tels que l'enregistrement en mode manuel normal, l'enregistrement programmé et l'OTR de façon à vous en faciliter l'utilisation.

Fonctionnement du menu simple

L'appareil offre une interface de menu relativement simple. Vous n'avez pas à mémoriser des opérations compliquées et la plupart des fonctions peuvent être réalisées par l'intermédiaire d'un pointeur et de flèches directionnelles.

Fonction Stand-by

La fonction de stand-by par la télécommande vous permet d'utiliser l'appareil plus librement et facilement. Elle vous permet aussi de terminer la programmation d'enregistrement en conservant le pouvoir de décision.

Disques compatibles

L'appareil accepte les DVD, DVD-R/RW, VCD, SVCD, CD-DA mixtes, MPEG4, MUSIC, JPEG, etc... L'appareil peut enregistrer les disques DVD-R et DVD-RW.

Présentation des fonctions

Télécommande

Mise en place des piles

1

Ouvrez le couvercle

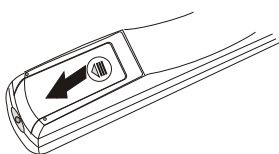

2

Insérez les piles

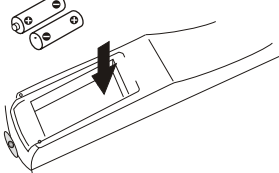

Respectez la polarité des piles indiquée à l'intérieur

3

Fermez le couvercle

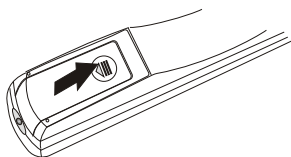

Utilisation de la télécommande

Dirigez votre télécommande vers le récepteur infrarouge situé sur votre unité en respectant un angle maximal de 30°.

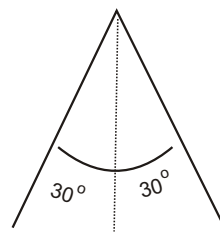

La portée est de 8 m.

L'exposition de la télécommande à la lumière directe du soleil, ou à celle d'un éclairage puissant, peut entraîner une anomalie de fonctionnement.

N'utilisez pas en même temps une pile neuve et une pile usagée. Remplacez les 2 piles en même temps. Si vous envisagez de ne pas vous servir de votre appareil pendant une longue période retirez les piles pour éviter toute corrosion.

Lorsque vous disposez de piles usagées, veuillez vous conformer aux normes en vigueur dans votre pays.



Présentation des fonctions

Fonctions de la facade avant



Fonctions vue de dessus

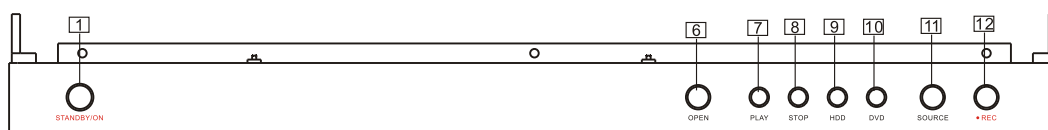

- | | |
|--------------------------------------|---------------------------------------|
| 1. BOUTON DE VEILLE/MARCHE | 10. BOUTON DE SÉLECTION DU DVD |
| 2. INDICATEUR DE VEILLE | 11. BOUTON SOURCE |
| 3. RÉCEPTEUR IR | 12. BOUTON D'ENREGISTREMENT |
| 4. TIROIR DVD | 13. ENTREE USB |
| 5. AFFICHAGE | 14. ENTREE DV |
| 6. BOUTON OUVRIR/FERMER | 15. ENTREE VIDEO |
| 7. BOUTON DE LECTURE | 16. ENTREE AUDIO (A L'AVANT A DROITE) |
| 8. BOUTON D'ARRET | 17. ENTREE VIDEO (A L'AVANT A GAUCHE) |
| 9. BOUTON DE SÉLECTION DU DISQUE DUR | |

Fonctions de la facade arrière

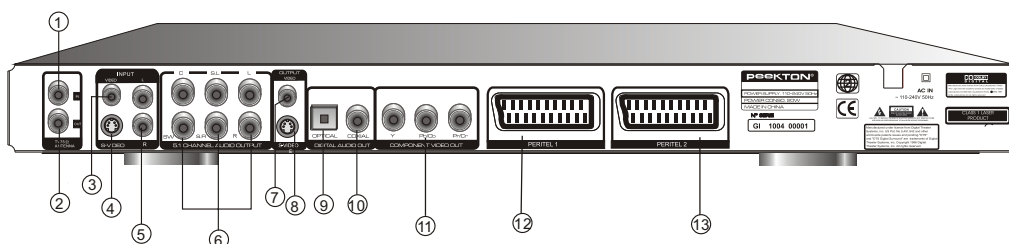

- | | |
|-------------------------------------------|-----------------------------------------------|
| 1. ENTREE SIGNAL RF | 7. SORTIE VIDEO COMPOSITE |
| 2. SORTIE SIGNAL RF | 8. SORTIE S-VIDEO (ARRIERE) |
| 3. ENTREE VIDEO COMPOSITE (ARRIERE) | 9. SORTIE OPTIQUE AUDIO DIGITALE |
| 4. ENTREE S-VIDEO | 10. SORTIE COAXIALE AUDIO DIGITALE |
| 5. ENTREE AUDIO (ARRIERE GAUCHE/ DROITE) | 11. SORTIE COMPOSANTS VIDEO (Y, Cr/Pr, Cb/Pb) |
| 6. SORTIE AUDIO 5.1 (G, D, AG, AD, C, SW) | 12. ENTREE PERITEL |
| | 13. SORTIE PERITEL |

Présentation des fonctions

Fonctions de la télécommande

1. Bouton EJECT
2. Bouton DV/USB
3. Bouton HDD (DISQUEDUR)
4. Boutons NUMERIQUES (0-9)
5. Bouton SETUP (de REGLAGE)
6. Bouton DIRECTION A GAUCHE / REPLAY (RELECTURE) (HAUT/BAS/GAUCHE/DROITE)
7. Bouton SELECT (de SELECTION)
8. Bouton TIMER (du MINUTEUR)
9. Bouton TIMESHIFT (DECALAGE TEMPOREL)
10. Bouton REC (ENREGISTREMENT)/OTR (ENREGISTREMENT/ENREGISTREMENT A UNE TOUCHE)
11. Bouton PLAY (de LECTURE)
12. Bouton STOP (d'ARRET)
13. Bouton REVERSE (de REMBOBINAGE)
14. Bouton PREVIOUS (PRECEDENT)
15. Bouton FWD (d'AVANCE)
16. Bouton NEXT (SUIVANT)
17. Bouton AUDIO
18. Bouton MENU
19. Bouton SUBTITLE (des sous-titres)
20. Bouton ZOOM
21. Bouton POWER (d'ALIMENTATION)
22. Bouton MONITOR
23. Bouton DVD
24. Bouton GO TO
25. Bouton ADD/CLEAR (AJOUTER/EFFACER)
26. Bouton de NAVIGATION
27. Bouton de RETURN (RETOUR)
28. Bouton REC TO
29. Bouton SLOW/SORT (LECTURE LENTE/TRI)
30. Bouton PAUSE/STEP (PAUSE/IMAGE)
31. Bouton CHAINE +
32. Bouton VOLUME+
33. Bouton CHAINE-
34. Bouton VOLUME-
35. PS/IS (BALAYAGE PROGRESSIF/ENTRELACE)
36. Bouton REPEAT (de REPETITION)
37. Bouton DISPLAY (d'AFFICHAGE)
38. Bouton MUTE (silence)

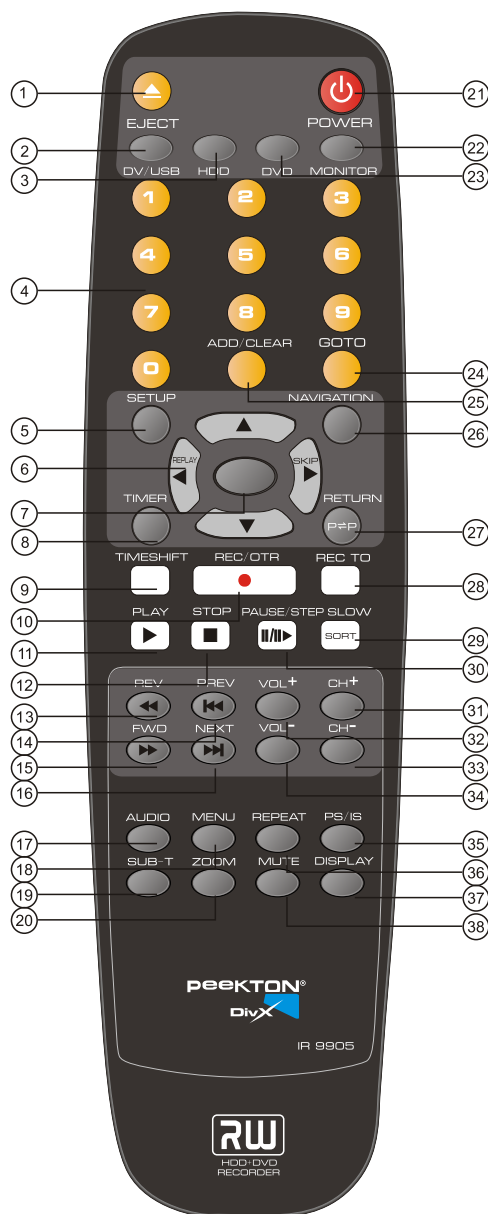

Raccordements - Installation

Avant de commencer

Les illustrations suivantes montrent les raccordements de base au moyen des cordons audio et vidéo qui vous ont été fournis avec l'unité. Pour déterminer les meilleures liaisons à réaliser compte tenu des appareils audio et vidéo que vous utilisez, reportez-vous au mode d'emploi qui accompagne chaque appareil qui doit être relié.

NOTE

Avant de procéder aux raccordements de cet appareil, ou à une modification des raccordements, placez-le en veille en appuyant sur la touche ON/OFF puis débranchez la fiche du cordon d'alimentation. Insérez complètement les fiches dans les prises. Des connexions lâches peuvent provoquer des ronflements sonores ou d'autres interférences. Si des interférences apparaissent dans l'image pendant la lecture d'un DVD protégé contre la copie, raccordez directement l'unité au téléviseur. Ne le raccordez pas via un magnétoscope, un téléviseur/magnétoscope ou un sélecteur audio/vidéo.

Raccordement à votre téléviseur

Il existe plusieurs moyens pour raccorder les sorties audio/vidéo de votre unité à un TV

1. En utilisant une prise péritel (non fournie)
2. En utilisant un câble S-VIDEO (non fourni) et les câbles audio (rouge/blanc), vérifiez que votre TV est commuté sur S-VIDEO.
3. En utilisant le câble Jaune (Vidéo Composite) si votre TV est pourvu d'une entrée pour connecter une console de jeux ou un caméscope et les câbles audio (rouge/blanc)
4. En utilisant un câble YUV (PROGRESSIVE SCAN) si votre TV/MONITEUR est pourvu d'une entrée YUV.

Dans tous les cas, pensez à commuter la source vidéo utilisée sur votre téléviseur.

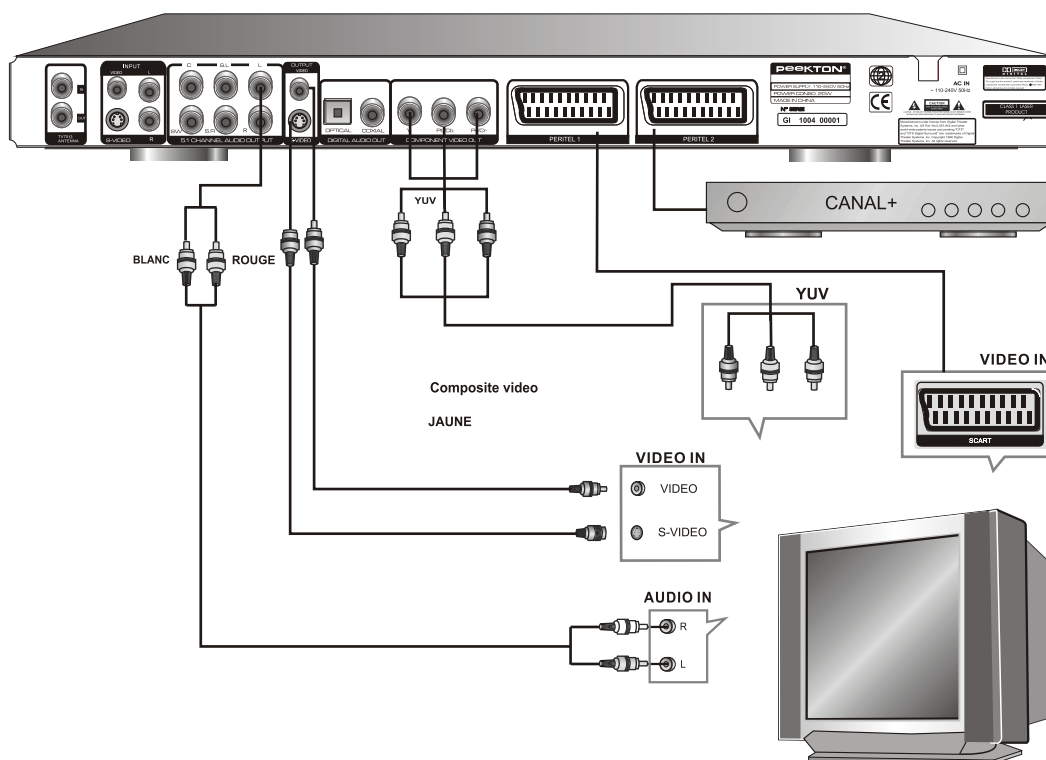

Raccordements - Installation

Connexion à un système HiFi stéréo

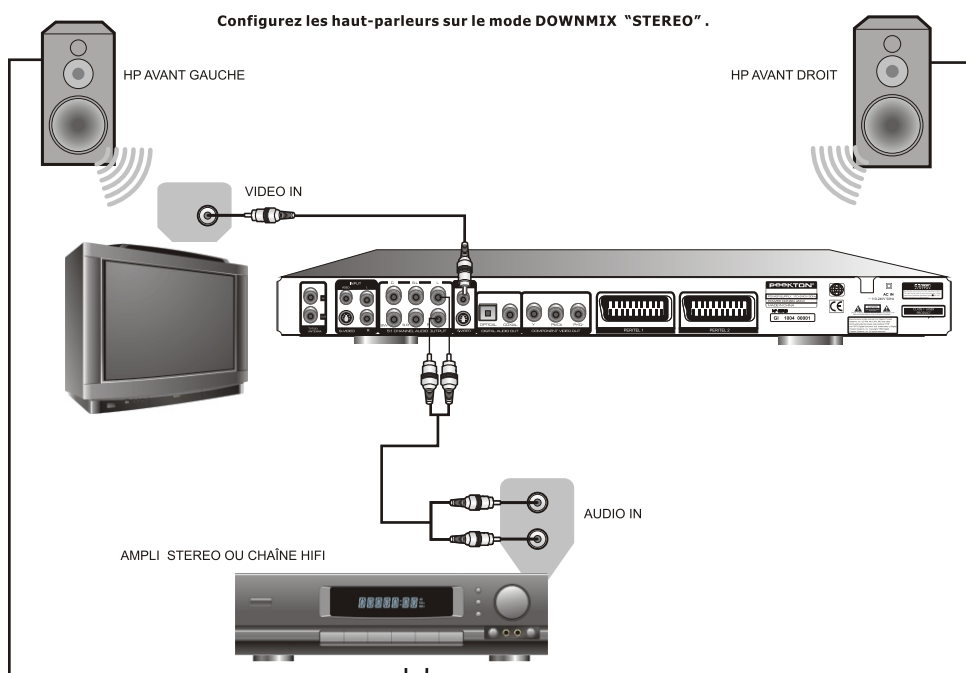

Connexion à un ampli numérique DTS ou 5.1

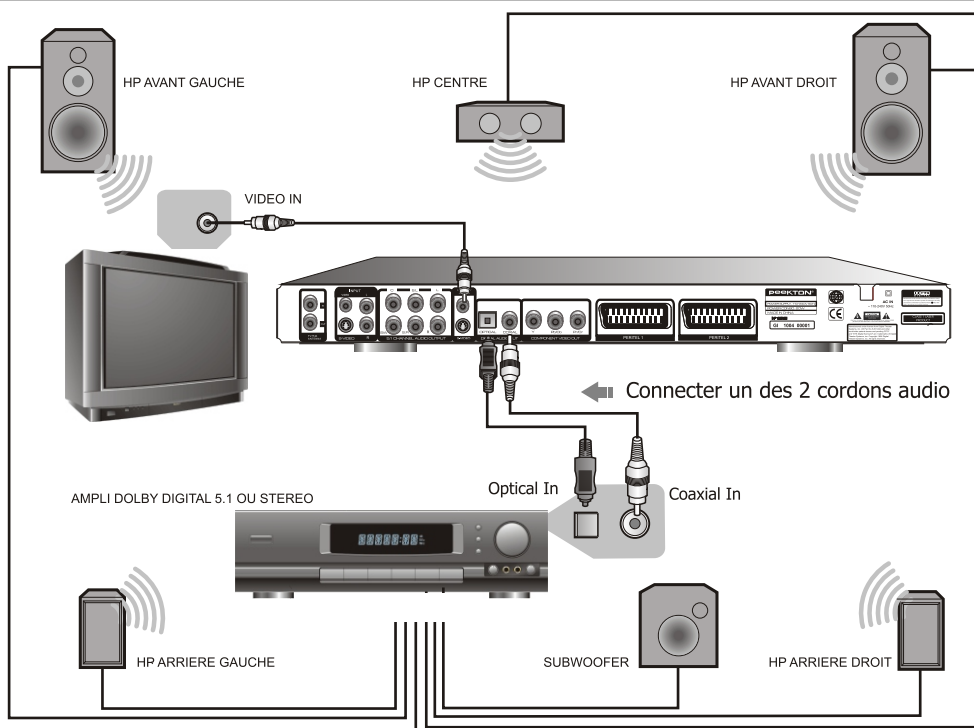

Note: Dans la configuration audio (Setup), réglez le mode de sortie LPCM (se référer à la configuration Setup, chapitre : Sortie audio numérique). Lorsqu'un signal est produit sur une sortie numérique (coaxiale ou optique), le câble de sortie analogique n'est pas utilisé.

Raccordements - Installation

Connexion à un système 5.1 analogique

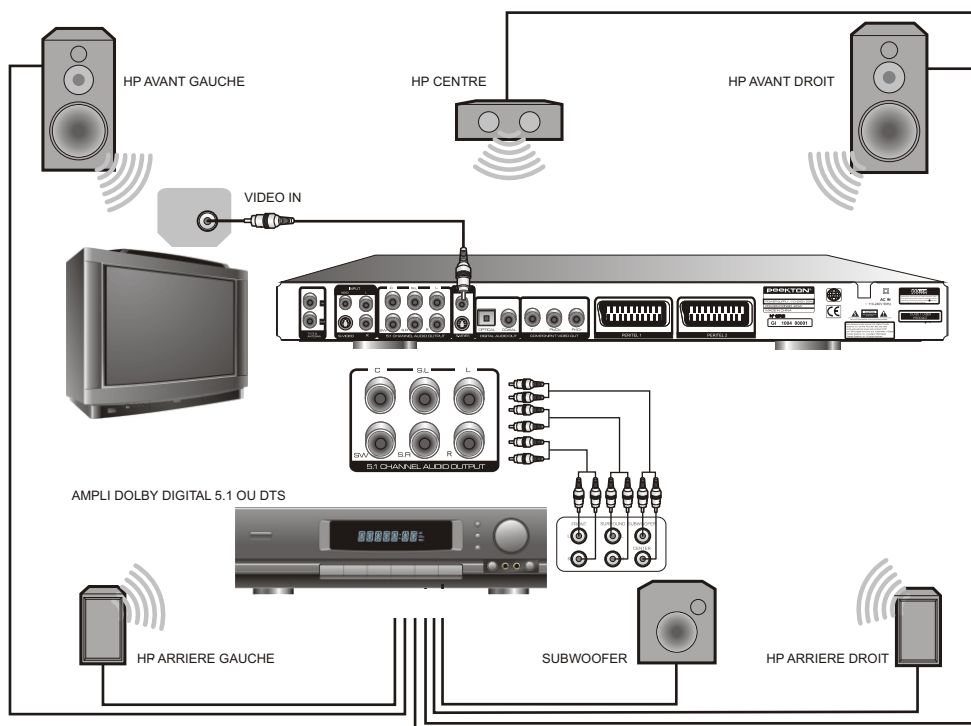

Raccordement YUV (progressive scan)

ATTENTION: Avant de procéder à ce type de raccordement, vérifiez que votre TV (écran Plasma, LCD, rétroprojecteur) possède une entrée YUV et est compatible avec la lecture en mode progressive scan. Si cela est le cas raccordez votre unité comme indiqué ci-dessous puis appuyez sur la touche video de votre télécommande pour activer le mode progressive scan.

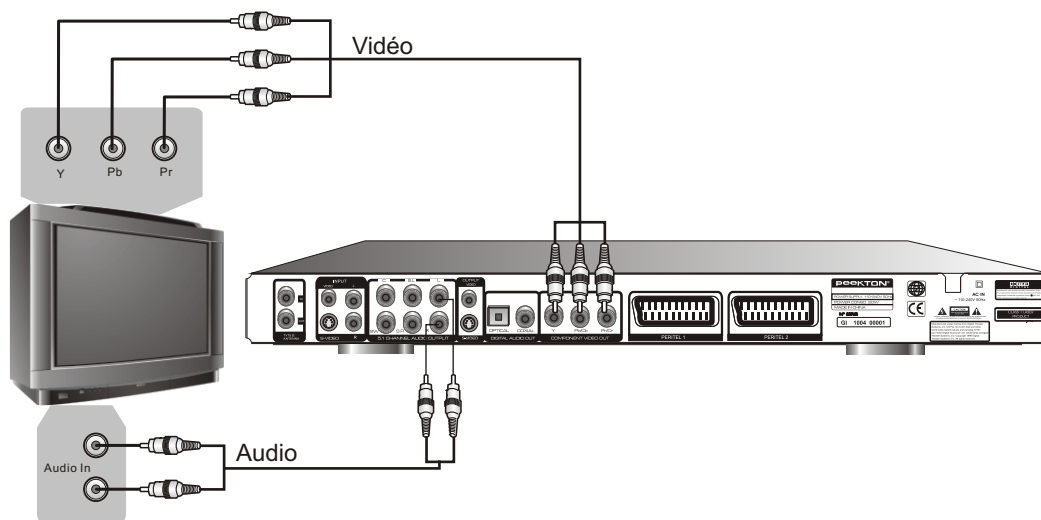

Raccordements - Installation

Connexion du système pour l'enregistrement des signaux externes

Connexion avec les entrées du panneau avant

Lorsque l'appareil reçoit des signaux externes, il convient de s'assurer que l'alimentation de l'appareil ainsi que celles des autres périphériques sont bien éteintes.

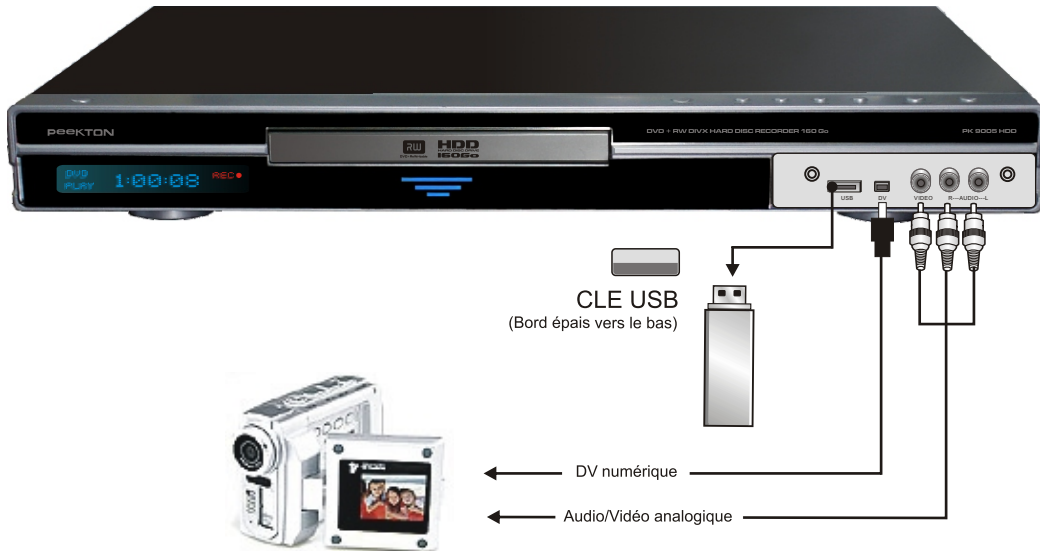

NOTE

Se référer au mode d'emploi du système connecté.

Coupez l'alimentation et débranchez les deux appareils avant d'établir toute connexion.

Connexion du système pour l'enregistrement des signaux externes

Connexion utilisant les entrées du panneau arrière

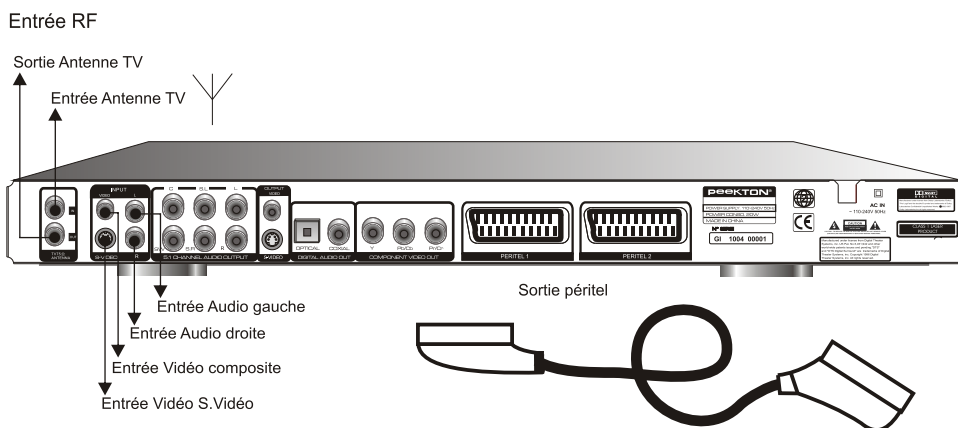

Choisissez une fiche d'entrée sur l'appareil.

Au niveau de la qualité de l'image, l'entrée Y Cb Cr est la meilleur.

Raccordements - Installation

Configuration Système

Afin de donner toute satisfaction à l'utilisateur et être compatible avec les autres périphériques, tant du point de vue des caractéristiques que du produit, l'appareil offre des fonctions variées. Vous pouvez donc configurer le système de l'appareil de manière à le mettre en phase avec vos goûts et les autres périphériques dont vous disposez.

Fonctionnement de l'interface

Ce chapitre est une introduction à l'interface du menu de Configuration du système et aux différentes étapes générales.

1. Appuyez sur la touche SETUP pour entrer en mode Setup. Le menu de contrôle du système apparaît, comme le montre l'illustration.

Signification des différentes icônes :

- 1) Signet d'auto chapitre (Marqueur de chapitre automatique)
- 2) Qualité d'enregistrement
- 3) APS
- 4) Modifier Canal (Modification du canal)
- 5) Tableau des programmations
- 6) Timer Setting Menu (Réglage minuterie)
- 7) Selection Pays (Choix du pays)



2. Utilisez les touches ▲ ou ▼ pour effectuer votre choix puis appuyez sur SELECT pour entrer dans le menu de configuration. Dans le menu choisi, appuyez sur les flèches ▲ ou ▼ et la touche SELECT pour réaliser les paramétrages correspondants.

3. Appuyez sur la touche RETURN (Retour) pour remonter d'un niveau dans le menu. Appuyez sur la touche SETUP pour quitter le mode setup.

Signet d'auto chapitre

1. Dans le menu "MENU DE CONFIGURATION ENREGISTREMENT", utilisez les flèches directionnelles pour sélectionner "Signet d'auto chapitre" puis appuyez sur SELECT pour afficher le menu correspondant.

2. Utilisez les touches pour sélectionner une valeur désiré (5min, 10min, 20min, 30min ou aucune) puis valider par la touche SELECT.

3. Appuyez sur la touche RETURN pour remonter d'un niveau et sélectionner d'autres paramètres.



Raccordements - installation

Configuration Système (suite)

Qualité de l'enregistrement

1. Dans le menu "MENU DE CONF. ENREGISTREMENT" utilisez les flèches ▼ ou ▲ pour sélectionner l'entrée Qualité d'enregistrement puis appuyez sur SELECT pour afficher le menu.

2. Utilisez les flèches ▲ ou ▼ pour saisir la valeur de votre choix puis appuyez sur la touche Select.

3. Veuillez vous référer au glossaire relatif à la définition des six niveaux qualitatifs SP, SP+, LP, SLP, EP et HQ.



APS (Auto program scan) (Mémorisation automatique des chaînes)

L'appareil est pourvu d'un tuner et peut donc délivrer directement des signaux TV. Avant tout fonctionnement de celui-ci, il est nécessaire de mener un balayage des canaux pour permettre à l'appareil de déterminer leurs fréquences.

L'appareil sauvegardera automatiquement les canaux qui auront été trouvés, ceux-ci restant mémorisés même si l'appareil n'est pas en marche. Appuyez sur la touche SETUP pour entrer en mode setup. Utilisez la touche ► puis les touches ▲ ou ▼ de façon à surligner APS, appuyez sur le bouton SELECT pour afficher les informations dans les boîtes de dialogues suivantes :

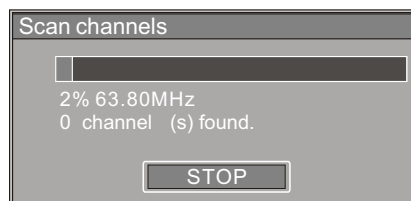
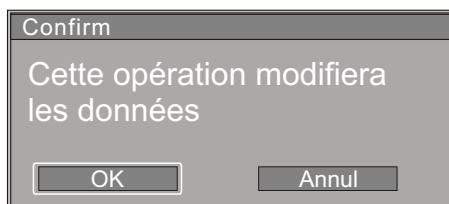

1. Appuyez sur OK pour visualiser l'illustration de droite. Le tuner démarre le balayage, recherchant les diverses fréquences des canaux disponibles et sauvegarde automatiquement les canaux trouvés dans la mémoire interne. Cette opération peut prendre quelques minutes.

2. Lorsque le balayage est achevé, "Nombre total de canaux trouvés" apparaît à l'écran, indiquant le nombre de canaux qui ont été mémorisés. Appuyez sur SETUP de la télécommande pour quitter.

Modifier Canal

Utilisez les touches ▲ ou ▼ pour sélectionner l'entrée " Modifier Canal" puis SELECT pour confirmer :

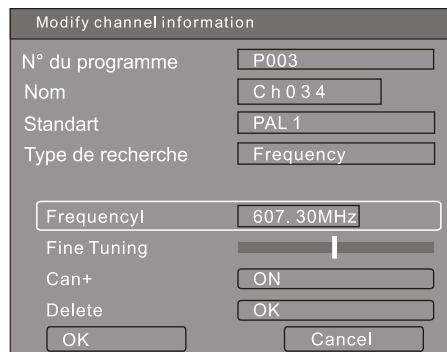
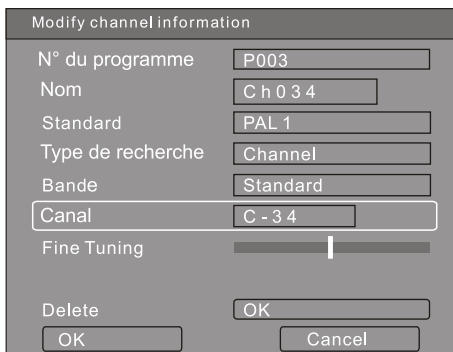

Raccordement - Installation

Configuration Système (suite)

Lorsque vous voulez éditer les canaux des programmes TV reçus, sélectionnez l'entrée "Modifier canal" puis appuyez sur SELECT pour valider. Dans la boîte de dialogue qui apparaît, utilisez les flèches ▲ ou ▼ puis la touche SELECT pour valider. Voici les différentes étapes relatives à l'édition des canaux :

"**Numéro programme**" : numéro du programme TV en cours.

"**Nom**" : P003/CH031. Vous pouvez modifier le nom en utilisant les touches ▲ ou ▼ puis ◀ ou ▶ puis la touche SELECT.

Appuyez sur les flèches ▲ ou ▼ pour déplacer le curseur vers la ligne "Standard", puis SELECT.

"**Standard**" : Utilisez les flèches ▲ ou ▼ et sélectionnez SELECT pour choisir le standard PAL B/G, PAL -D/K, PAL -I, SECAM L, SECAM B/G et SECAM D/K (SECAM L pour la France).

Appuyez sur les flèches ▲ ou ▼ pour déplacer le curseur vers la ligne "**Type de recherche**", puis SELECT.

"**Type de recherche**" : fréquence ou canal. Utilisez les flèches ▲ ou ▼ pour sélectionner l'entrée désirée.

Par cette opération il vous est possible de modifier le mode de recherche :

- Par balayage des canaux
- Par balayage des fréquences
- Par canal : recherche manuelle des canaux définis
- Par recherche : recherche des fréquences manuelles

Appuyez sur les flèches ▲ ou ▼ pour déplacer le curseur vers la ligne "Fine Tuning".

"**Fine Tuning / réglage fin**" : utilisez les touches ◀ ou ▶ pour affiner légèrement la fréquence puis SELECT pour confirmer le réglage.

Appuyez sur les flèches ▲ ou ▼ pour déplacer le curseur vers la ligne "CAN+" puis SELECT.

"**CAN+**" : Utilisez les touches ▲ ou ▼ pour modifier cette fonction. Si la chaîne est cryptée ou contient des informations cryptées, sélectionnez ON.

Appuyez sur les flèches ▲ ou ▼ pour déplacer le curseur vers la ligne "Delete".

"**Delete / Effacement**" : Appuyez sur OK pour effacer le programme en cours.

Tableau des programmations

Lorsque vous voulez vérifier les canaux, sélectionnez le "Tableau des programmations" (Tri des canaux) par l'appui sur les touches ▲ ou ▼ suivit de SELECT. Opérez ensuite comme suit : dans la boîte de dialogue, appuyez sur ▲ ou ▼ pour localiser le canal à modifier.

Utilisez la flèche directionnelle ▶ pour déplacer ce canal vers la droite.

Appuyez sur les touches ▲ ou ▼ pour déplacer ce canal vers l'endroit désiré.

Appuyez sur la touche ◀ pour insérer le canal.

Après avoir terminé le tri, appuyez sur la touche RETURN pour quitter.

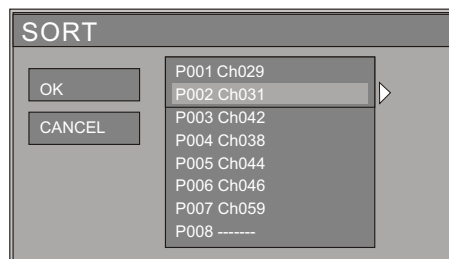

Raccordements - Installation

Configuration Système (suite)

Choix du pays

Utilisez les flèches ▲ ou ▼ de la télécommande afin de choisir la ligne "Sélection pays" puis SELECT. Un menu comportant une liste de 19 pays s'affiche. Toujours avec les flèches ▲ ou ▼ de la télécommande naviguer dans la liste des pays, choisissez à l'aide de la touche SELECT celui désiré.

Menu Setup-Vidéo

Type de TV

L'appareil accepte deux systèmes de télévision différents qui sont incompatibles entre eux, le NTSC et le PAL. Le NTSC est le système de télévision qui a été adopté en Amérique du nord, le PAL étant le celui qui a été adopté généralement dans le reste du monde, en particulier en Europe et en Asie.

1. Dans le menu de configuration générale, accessible par la touche SETUP puis en choisissant le menu "MENU DE CONF. VIDEO" à l'aide des touches ▲ ou ▼ puis SELECT de la télécommande, sélectionnez l'entrée "type de TV" puis appuyez sur SELECT pour afficher un menu.

2. Dans ce menu sélectionnez PAL ou NTSC à l'aide des touches ▲ ou ▼.

3. Appuyez sur la touche SELECT pour valider. Ce paramétrage doit correspondre au système de votre TV, faute de quoi la sortie vidéo ne fonctionnera pas correctement.

LE SYSTEME DE TV A ADOPTER EST GÉNÉRALEMENT LE PAL.

Affichage TV

1. Dans le menu de configuration "Format de TV", appuyez sur SELECT pour choisir le menu d'apparence TV.

2. Utilisez les touches ▲ ou ▼ pour sélectionner une valeur puis appuyez sur SELECT pour valider. Les valeurs pouvant être sélectionnées par ce paramétrage sont expliquées comme suit :

- 16:9 WS est destinée aux téléviseurs grand écran, de taille 16/9.
- 4:3 PS est recommandée pour les téléviseurs dont la taille du moniteur est classique (4/3).
- 4:3 LB est utilisée sur les téléviseurs ordinaires 4/3. Lorsqu'une émission en 16/9 est diffusée.

NOTE

Quant aux disques enregistrés en 4:3, quelque soit d'ailleurs le format d'écran choisi, ils seront toujours joués avec un format d'écran en 4:3.

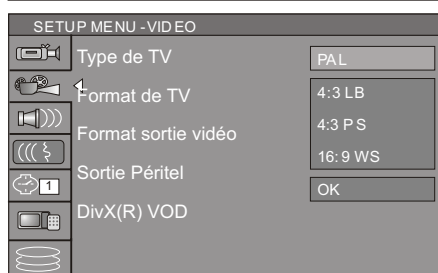

Raccordements - Installation

Configuration Système (suite)

Format de sortie vidéo

1. Dans le menu "MENU DE CONF. VIDEO", utilisez la touche ▲ ou ▼ pour déplacer le curseur, sélectionnez "Format sortie video" puis appuyez sur SELECT.

2. Sélectionnez l'option "Progressive" ou "Interlace" pour choisir le mode de sortie vidéo puis appuyez sur SELECT pour valider.

Note : Il vous est possible d'accéder à cette fonction en pressant la touché PS/IS de la télécommande.



Sortie vidéo

1. Dans le menu "MENU DE CONF. VIDEO", utilisez la touche ▲ ou ▼ pour déplacer le curseur, sélectionnez sortie Péri tel puis appuyez sur SELECT.

2. Sélectionnez le format de sortie soit YUV, RGB ou CVBS, puis appuyez sur SELECT pour valider.



DIVX (R) VOD

1. Dans le menu "MENU DE CONF. VIDEO", utilisez la touche ▲ ou ▼ pour déplacer le curseur, et sélectionnez DIVX(R) VOD.

2. Un code d'enregistrement peut être obtenu à partir de la notice d'utilisation. Utilisez le pour télécharger des fichiers à partir du site Web. Appuyez sur la touche OK pour revenir au début.



Menu Setup-Audio

Dans le menu de configuration générale, accessible par la touche SETUP, choisissez le menu "MENU DE CONF. AUDIO" à l'aide des touches ▲ ou ▼ puis SELECT de la télécommande.



Sortie audio numérique

L'appareil peut configurer la sortie audio analogique sur 2-CH ou 5.1-CH. Allez dans le menu de configuration de lecture, utilisez les flèches ▲ ou ▼ pour sélectionner une sortie audio analogique puis appuyez sur SELECT.

Sortie SPDIF

L'appareil est pourvu d'une sortie audio digitale. Vous pouvez profiter pleinement d'un son d'une meilleure musicalité grâce à un amplificateur équipé d'un décodeur audio digital.

1. Allez dans le menu de configuration de lecture, utilisez les flèches ▲ ou ▼ pour sélectionner la ligne "Sortie SPDIF" puis appuyez sur la touche SELECT pour afficher le menu.

2. Utilisez les flèches ▲ ou ▼ pour sélectionner une valeur spécifique (RAW, LPCM) puis appuyez sur la touche SELECT.

3. Appuyez sur la touche RETURN pour remonter d'un niveau et définir d'autres paramètres.

Configuration Système (suite)

Sortie LPCM

L'appareil est en mesure de différencier les fréquences d'échantillonnage audio LPCM 96 K et LPCM 48 K.

Niveau dynamique

L'appareil peut traiter les valeurs 3/4, 1/2, 1/2 et off. Il vous est possible de choisir différentes valeurs pour comprimer la gamme de sortie audio.

Menu Setup des langues

1. Afin de donner satisfaction aux consommateurs des différents pays, l'appareil propose des interfaces en différentes langues..
2. Rentrez dans le menu de configuration générale, accessible par la touche SETUP puis en choisissant le menu "MENU DE CONF. LANGUE" à l'aide des touches ▲ ou ▼ puis SELECT de la télécommande.

Langue du système

1. Dans le menu de configuration "MENU DE CONF. LANGUE", utilisez les touches ▲ ou ▼ pour sélectionner la ligne "Langue du système" puis appuyez sur la touche SELECT pour afficher le menu.

2. Utilisez les touches ▲ ou ▼ pour sélectionner la langue de votre choix et appuyez ensuite sur SELECT pour valider. La langue de l'interface se modifie alors automatiquement.



Langue audio

1. Dans le menu de configuration "MENU DE CONF. LANGUE", utilisez les touches ▲ ou ▼ pour sélectionner la ligne "Langue audio" puis appuyez sur la touche SELECT pour afficher le menu.

2. Utilisez les flèches ▲ ou ▼ pour sélectionner la langue que vous souhaitez utiliser puis appuyez sur SELECT.

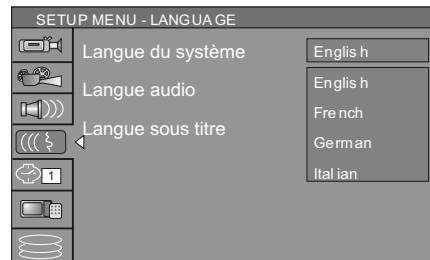

NOTE :

* Lorsque vous jouez un disque DVD qui accepte la langue choisie, cette langue devient par défaut la langue du menu DVD.

* Si le disque n'accepte pas la langue choisie, la langue par défaut sera la langue reconnue par le disque.

Langue sous-titre

Certains disques DVD peuvent proposer différentes langues de sous-titres. Ce paramétrage vous permet de configurer la langue par défaut du sous-titre du DVD.

1. Dans le menu de configuration "MENU DE CONF. LANGUE", utilisez les touches ▲ ou ▼ pour sélectionner "langue du sous-titre", puis appuyez sur SELECT pour appeler le menu.

2. Utilisez les touches ▲ ou ▼ pour sélectionner la langue de votre choix puis appuyez sur SELECT.

NOTE :

* Off indique que la sortie du sous-titre est inactive (off).

* Le système donne priorité à ce paramètre comme sous-titre de langue du DVD. Si le DVD qui est joué n'accepte pas la langue choisie, le paramétrage restera invalide.

* Il vous est possible de modifier à tout moment la langue du sous-titre durant la lecture par simple pression de la touche sous-titre (subtitle) de la télécommande.

Raccordements - Installation

Configuration Système (suite)

Langue menu disque

1. Dans le menu "Langue menu disque", utilisez les touches ▲ ou ▼ puis SELECT pour afficher le menu, comme le montre l'illustration ci-dessous.

2. Utilisez les touches ou pour sélectionner la langue de votre choix puis appuyez sur la touche SELECT.

NOTE :

* Le système donne priorité à ce paramètre en tant que langue du menu DVD. Lorsque le DVD qui est en court n'accepte pas la langue choisie, le paramètre restera invalide.

* Il vous est possible de modifier à tout moment la langue du menu durant la lecture. Pour de plus amples détails, veuillez vous référer au mode "lecture".



3. Appuyez sur la touche RETURN pour remonter d'un niveau dans le menu et définir d'autres paramètres.

NOTE :

Pour le paramétrage de la langue du DVD, il est possible que certains disques ne proposent pas la langue que vous avez prévue. Si tel est le cas, vos paramètres ne seront pas valides. La langue utilisée sera celle que connaît le disque.

Certains disques peuvent contenir un menu de sélection de langue. Vous pouvez choisir dans ce menu plutôt que de vous en tenir aux seuls paramètres de l'appareil.

Setup Menu-Date/Heure

L'heure et la date doivent être réglés avant de programmer tout enregistrement. Il existe deux manières de régler l'horloge de l'appareil : le mode "AUTO" et le mode "MANUAL".

Réglage de la date et de l'heure

Dans le menu de configuration générale, accessible par la touche SETUP, choisissez le menu "MENU DE CONF. DATE/HEURE" à l'aide des touches ▲ ou ▼ puis SELECT de la télécommande.



Utilisez les touches ▲ ou ▼ puis SELECT pour sélectionner la ligne "Configuration Date/Heure". A l'aide des touches ▲ ou ▼ choisissez "Auto ou Manual".

Auto : Si une station de radiodiffusion publique (canal PBS aux Etats-Unis) est disponible dans votre secteur, l'horloge est en mesure de se régler automatiquement elle-même par rapport à ce canal.

Manual (manuel): Si la pendule ne se règle pas automatiquement, il vous sera nécessaire d'effectuer vous-même ce réglage.

Raccordements - Installation

Configuration Système (suite)

Programme

Lorsque vous choisissez Auto dans la barre optique de réglage des dates & heures, il vous faut sélectionner une station de radiodiffusion publique (canal PBS aux Etats-Unis) disponible dans votre secteur. La pendule se réglera automatiquement dès que vous accorderez l'appareil sur ce canal.

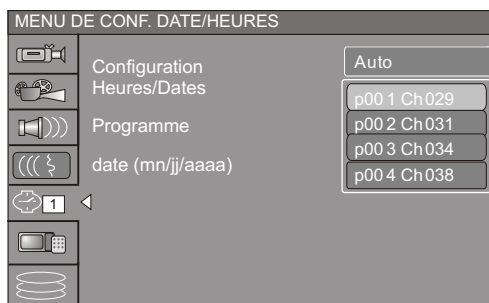

Date (mn/jj/aaaa) (mois/jour/année)

Utilisez les touches ▲ ou ▼ puis SELECT pour sélectionner la ligne "date (mn/jj/aaaa)". Saisissez la date exacte dans le format mn/jj/aaaa (mois/date/année) en utilisant les touches de 0 à 9, puis SELECT.

Heure (hh/mm) / heure (heure & minute)

Utilisez les touches ▲ ou ▼ puis SELECT pour sélectionner la ligne "heures (hh:mm)". Saisissez l'heure exacte dans le format hh:mm (heure:minutes) en utilisant les touches de 0 à 9.

La date et l'heure ayant été saisies, veuillez appuyer sur la touche SETUP de la télécommande pour quitter.

Setup Menu préférences

Rentrez dans le menu de configuration générale, accessible par la touche SETUP puis en choisissant le menu "MENU DE CONF. PREFERENCES" à l'aide des touches ▲ ou ▼ puis SELECT de la télécommande.

Contrôle parental

Le paramétrage d'un niveau de contrôle parental et d'un mot de passe exige, de communiquer au système le code d'accès afin de pouvoir lire les disques susceptibles de contenir des données à caractère restreint.

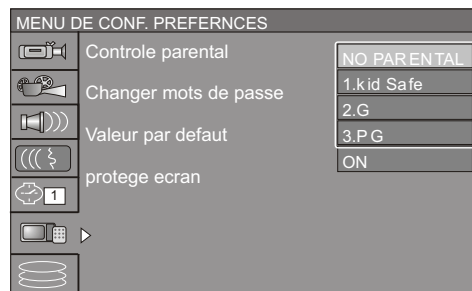

Cette fonction vous permet d'imposer des restrictions sur la capacité de jouer les disques susceptibles de ne pas convenir aux enfants.

Dans le menu "MENU DE CONF. PREFERENCES", utilisez les flèches ▲ ou ▼ pour déplacer le curseur sur la ligne "Contrôle parental" puis SELECT. Avec les flèches ▲ ou ▼, sélectionnez le niveau de contrôle parental puis appuyez sur la touche SELECT. Afin de pouvoir changer le niveau de contrôle parental une nouvelle boîte de dialogue apparaît réclamant le mot de passe courant (mot de passe d'origine : 3308).

Saisissez ce mot de passe à l'aide des touches : SELECT en premier, suivit d'une touche numérique puis ►. Arrivé au quatrième caractère, validez votre frappe par SELECT.

Changement du mot de passe

1. Dans le menu "MENU DE CONF. PREFERENCES", utilisez les flèches ▲ ou ▼ pour déplacer le curseur sur la ligne "Changer mot de passe", puis SELECT.

2. Une nouvelle boîte de dialogue apparaît.

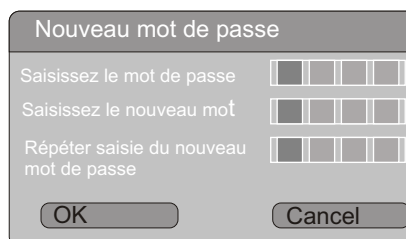

Configuration Système (suite)

3. Saisissez ce mot de passe à l'aide des touches :
SELECT en premier, suivit d'une touche numérique puis ►.
Arrivé au quatrième caractère validez votre frappe par SELECT.
 4. Utilisez la flèche directionnelles ▼ pour sélectionner la ligne d'édition "Saisissez le nouveau mot de passe", effectuez les mêmes manipulations que celles indiquées dans le paragraphe 3 ci-dessus, en utilisant un nouveau mot.
 5. Utilisez la flèche directionnelle ▼ pour sélectionner la ligne d'édition "Répéter saisie du nouveau mot de passe", effectuez les mêmes manipulations que celles indiquées dans le paragraphe 4 ci-dessus, en utilisant le même mot de façon à confirmer.
 6. Utilisez les flèches directionnelles pour sélectionner la touche OK .
- Après avoir achevé la saisie d'un niveau d'autorisation, le système demandera à chaque fois le mot de passe dès lors qu'un disque d'un niveau de protection supérieure est inséré dans le lecteur.
- Si vous oubliez le mot de passe, vous pourrez néanmoins entrer le mot de passe par défaut.

Valeur par défaut

1. Dans le menu "MENU DE CONF. PREFERENCES", utilisez les flèches ▲ ou ▼ pour déplacer le curseur sur la ligne "Contrôle parental" puis SELECT. La boîte de dialogue ci-contre apparaît.
 2. Utilisez les touches ◀ ou ▶ pour choisir OK ou Annuler
 3. Puis sur la touche SELECT pour confirmer votre choix.
- Lorsque votre appareil ne fonctionne pas correctement, la cause peut éventuellement être due à un paramétrage incorrect. Veuillez essayer la fonction "Valeur par défaut".

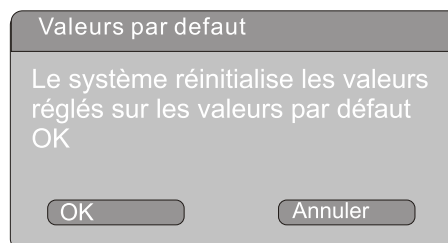

Protège écran

- La fonction "Protéger d'écran" indique que certaines images peuvent apparaître automatiquement à l'écran du moniteur en tant qu'économiseur d'écran, dès lors que l'appareil est inactif ou qu'aucun travail n'est effectué à l'écran depuis un certain temps.
1. Dans le menu "MENU DE CONF. PREFERENCES", utilisez les flèches ▲ ou ▼ pour déplacer le curseur sur la ligne "Protège écran" puis SELECT.
 2. L'économiseur d'écran affiche un menu.
 3. Utilisez les touches ▲ ou ▼ pour déplacer le curseur puis sélectionner ON et OFF.
 4. Appuyez sur SELECT pour activer la fonction d'économiseur d'écran ou la rendre inactive. Lorsque l'économiseur d'écran apparaît, l'appui sur n'importe quelle touche suffit pour l'enlever.
 5. Appuyez sur la touche RETURN pour remonter d'un niveau dans le menu.

Raccordement - Installation

Configuration Système (suite)

Menu Setup Timeshift

Dans le menu "Menu de configuration TimeShift", utilisez les flèches ▲ ou ▼ pour déplacer le curseur sur la ligne "Contrôle parental". puis SELECT.

Source par défaut

Tuner (ON) : lorsque le système est actif, le tuner et le Timeshift sont mis en route automatiquement.

FCVBS (OFF) : si le système passe en mode FCVBS, Timeshift revient en OFF automatiquement.

Mode buffer pour TimeShift

Utilisez les flèches directionnelles ▲ ou ▼ pour sélectionner la ligne "Mode buffer pour TimeShift" puis sur SELECT, pour faire apparaître un nouveau menu. Sélectionnez "Actualiser" si vous désirez effacer la zone mémoire, lorsque vous changez de canal ou "Préserver" pour conserver le contenu de la zone mémoire même lorsque vous changez de canal TV.

Information disque dur

Utilisez les flèches directionnelles ▲ ou ▼ pour sélectionner la ligne "infos disque dur" puis sur SELECT. La fenêtre ci-dessous s'affiche et donne des informations sur la taille du disque dur en Gbyte, ainsi que l'espace disque disponible.

Aménagement espace

Utilisez les flèches directionnelles ▲ ou ▼ pour sélectionner la ligne "infos disque dur" puis sur SELECT.

Lorsque le mode gestion de l'espace est en automatique et que le HDD est à pleine capacité, le système ré-écrit sur les titres non protégés en mode FIFO (First In First Out / premier reçu, premier traité), c'est à dire que le système ré-écrit sur les premiers enregistrements effectués.

Lorsque la gestion de l'espace est exécutée en mode "manuel", et que le HDD est à pleine capacité, le système envoie le message suivant : "le disque dur est plein. Effacez des programmes pour permettre d'autres enregistrements."

Disque dur vide

Efface tous les programmes du HDD. Le système envoie le message suivant : "Vous risquez de perdre les fichiers enregistrés sur le disque dur désirez vous continuer? La sélection de OK efface tout le disque dur.

Effacement du disque optique

Efface tous les programmes du disque optique. Le système envoie le message suivant : Avertissement. Cette procédure efface toutes les données du disque. Voulez vous vraiment continuer ?

La sélection de OK efface tout le disque.

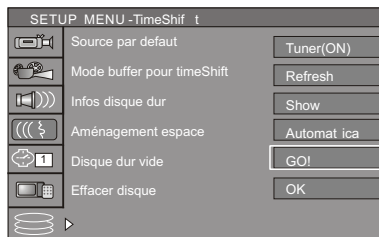
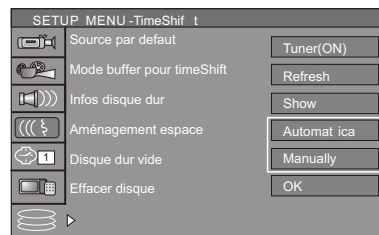
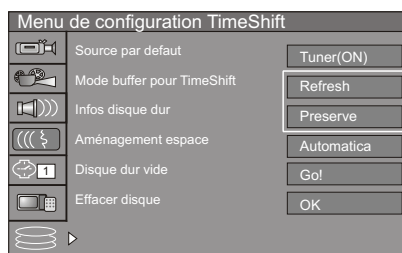
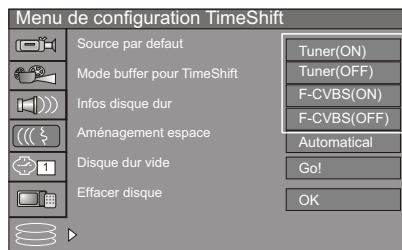







Raccordements - Installation

Mode de navigation

Le mode Navigation de l'appareil permet d'en réaliser toutes les fonctions.

Appuyez sur la touche NAVIGATION de la télécommande pour afficher l'écran suivant. Appuyez sur les touches ▲▼ pour déplacer le curseur verticalement puis sur SELECT pour choisir l'option.

Fonctions		
1	 DVD	1. Passe en mode DVD Play-back (lecture).
2	 TV/Video	2. Passe en mode TV/VIDEO
3	 Setup	3. Passe en mode SYSTEM-SETUP (config. setup).
4	 Timer Recording	4. Passe en mode TIME RECORD (enregistrement programmé).
5	 USB	5. Passe en mode lecture USB.
6	 HDD	6. Passe en mode HDD Play Back (lecture du disque dur).
	 Play disk	

Mode d'enregistrement

Introduction

Il existe plusieurs types d'entrées sur l'appareil. Le S-Vidéo, la vidéo composite, l'entrée DV, l'entrée USB, l'entrée audio stéréo. A partir de l'une de ces entrées, vous pouvez choisir le signal audio vidéo que vous désirez enregistrer.

Les supports d'enregistrements de l'appareil sont : le DVD+R, le DVD+RW et le disque dur (HDD).

Il existe six modes d'enregistrements possibles, et chacun de qualité différente. SLP (6 heures), LP (5 heures), EP (4 heures), SP+ (3 heures), SP (2 heures) et HQ (1 heure).

L'appareil possède une fonction d'enregistrement programmable par minuterie. Vous pouvez programmer un enregistrement à l'avance. L'appareil enregistrera les programmes que vous avez prévus.

Raccordements - Installation

Mode d'enregistrement (suite)

Enregistrement manuel

Source d'enregistrement

Il vous est possible de sélectionner l'entrée vidéo à partir de laquelle l'appareil doit enregistrer. Options disponibles :

Péritel, CVBS arrière (Composite), S-Vidéo arrière, tuner, CVBS avant (composite), entrée DV.

Appuyez plusieurs fois sur la touche SOURCE pour naviguer entre les sources vidéo et choisir celle que vous désirez.

Note : Si vous enregistrez à partir d'une source arrière, assurez-vous que vos connexions audio sont bien branchées à vos entrées arrière.

Lorsque vous enregistrez à partir d'une source frontale, assurez-vous que vos connexions sont bien en place sur les entrées frontales.

Enregistrement vers un DVD ou HDD

Sélection de l'enregistreur

Appuyez sur NAVIGATION afin d'opter pour la source d'enregistrement HDD ou DVD grâce aux touches ▲ et ▼.

Si vous avez disposé d'un disque enregistrable dans le lecteur, vous pouvez appuyer sur la touche Rec et commencer l'enregistrement (OTR) du DVD. Appuyez sur Stop pour arrêter l'enregistrement.

Pour prévoir un enregistrement de seulement 30 minutes, appuyez sur RECORD lorsque l'enregistrement commence. L'écran affiche alors un message indiquant que l'appareil va enregistrer pendant 30 minutes. Pour arrêter temporairement l'enregistrement, appuyez sur la touche PAUSE de la télécommande. Pour recommencer l'enregistrement, appuyez de nouveau sur PAUSE ou sur la touche REC. L'enregistrement se poursuivra jusqu'à ce que la touche STOP de la télécommande ou celle du panneau frontal de l'appareil soit pressée.

Qualité de l'enregistrement

Il vous est possible de sélectionner jusqu'à six qualités d'enregistrement pour définir la qualité de l'image des enregistrements et la taille de l'espace que vous voulez utiliser sur le DVD/HDD. Les enregistrements de qualité supérieure occuperont beaucoup plus d'espace et les enregistrements de qualité inférieure prendront moins d'espace sur les DVD/HDD.

NOTE : utilisez la touche ADD/CLEAR pour passer d'une option à une autre.

Qualité de l'enregistrement	Durée d'enregistrement (4.7GBM, DVD)	Durée d'enregistrement (160GB, HDD)	Qualité vidéo
HQ (haute qualité)	1 heure	Jusqu'à 34 heures	Meilleure
SP (lecture standard)	2 heures	Jusqu'à 68 heures	Très bonne
SP + (lecture standard)	3 heures	Jusqu'à 102 heures	Bonne
EP (lecture étendue)	4 heures	Jusqu'à 136 heures	Normale
LP (lecture longue)	4 heures	Jusqu'à 170 heures	Modérée
SLP (lecture super longue)	6 heures	Jusqu'à 204 heures	Basse

Raccordements - Installation

Enregistrement par la touche (OTR)

Cette fonction vous permet de gérer la minuterie pendant le processus d'enregistrement. Lorsque la durée d'enregistrement est atteinte, le système arrête automatiquement l'enregistrement.

1. Entrez dans le mode enregistrement et commencez à enregistrer.
2. Si vous souhaitez réaliser un enregistrement programmé, appuyez sur la touche REC/OTR une ou plusieurs fois. Le processus d'enregistrement s'incrémente de 30 minutes à chaque pression de la touche REC/OTR. Dans le cas où le temps programmé est supérieur à la durée d'enregistrement du disque, le mode d'enregistrement normal prévaut. Lorsque la minuterie passe en mode pause ou est stoppée, le système arrête le processus d'enregistrement prévu.

Enregistrement du DV vers le disque

Cet appareil peut enregistrer des films par l'intermédiaire de l'entrée DV.

- Connecter votre appareil "DV" sur l'entrée DV de l'enregistreur.
- Mettez l'appareil en marche.
- Appuyez sur la touche DV.
- Mettez le lecteur DV en marche, puis sélectionnez votre source d'enregistrement sur le lecteur DV (caméra ou magnétoscope).
- Appuyez sur la touche REC/OTR pour débiter l'enregistrement.

NOTE : Durant le processus d'enregistrement, ne débranchez pas l'appareil. Assurez-vous d'éteindre l'appareil et le DV avant de débrancher les câbles.

Enregistrement de l'USB vers le Disque

Entrez en mode lecture USB, appuyez sur REC pour aller en mode archive USB. Lorsque vous êtes sous ce mode, appuyez sur les touches ADD/CLEAR pour sélectionner les fichiers que vous désirez copier sur le DVD dans une liste de fichiers ordonnée d'une manière identique. Puis appuyez sur REC pour commencer l'enregistrement. L'enregistrement est créé dans un seul et même répertoire généré par l'appareil.

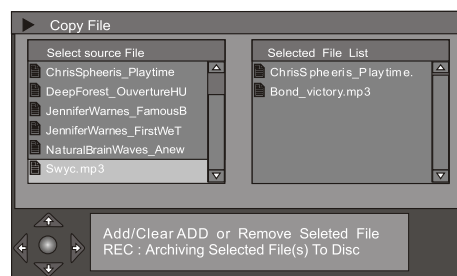

Note : l'archivage n'est possible que dans un DVD vierge ou un DVD qui a été utilisé précédemment pour archiver à partir de l'USB. Il ne vous est pas possible de réaliser un archivage dans un DVD qui aurait déjà servi à un enregistrement vidéo, par exemple.

4 Fonctions de base

Enregistrement de l'USB vers le Disque

Sélectionnez USB, puis Edit. Lorsque vous êtes sous ce mode, appuyez sur les touches ADD/CLEAR pour sélectionner les fichiers que vous désirez copier sur le DVD dans une liste de fichiers. Puis appuyez sur REC pour commencer l'enregistrement. L'enregistrement est créé dans un seul et même répertoire généré par l'appareil.

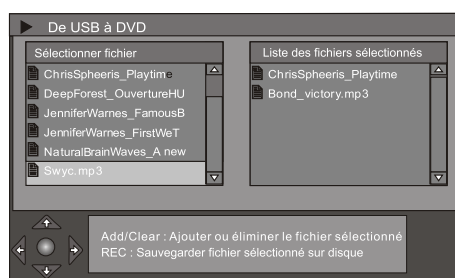

Note : l'archivage n'est possible que dans un DVD vierge ou un DVD qui a été utilisé précédemment pour archiver à partir de l'USB. Il ne vous est pas possible de réaliser un archivage dans un DVD qui aurait déjà servi à un enregistrement vidéo, par exemple.

Enregistrement du HDD vers le DVD

Appuyez sur la touche HDD de la télécommande et entrez en mode d'affichage HDD. Dans ce mode, procédez comme suit :

Appuyez sur la touche ADD/CLEAR pour sélectionner les titres que vous désirez copier en DVD, puis appuyez sur la touche HDD/DUB pour copier le fichier sélectionné sur le DVD.

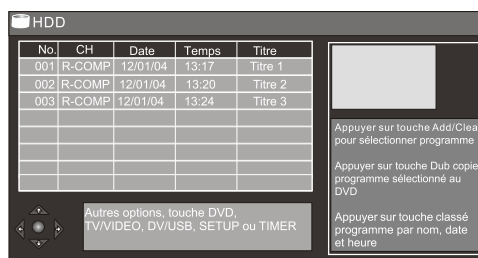

Note 1 : dans le chargeur DVD, il vous faudra placer un disque DVD réinscriptible vierge ou bien ce disque aura déjà contenu seulement des archives du HDD.

Note 2 : lorsque vous enregistrez du HDD vers le DVD+RW, une icône clignotante apparaît dans le coin supérieur gauche de l'écran pour indiquer que le processus d'enregistrement est en cours.

Enregistrement par la minuterie

Vous pouvez programmer l'appareil pour des enregistrements avec des dates et des heures précises de début et de fin. Un tel enregistrement peut être réalisé sur un HDD ou un DVD. Cette particularité est particulièrement intéressante si vous connaissez à l'avance la qualité, l'heure, la date et le programme que vous souhaitez.

4 Fonctions de base

Enregistrement par minuterie (suite)

1. Appuyez sur la touche TIMER. Comme indiqué dans la saisie d'écran de droite, il est possible de créer un enregistrement pour chaque ligne du menu. Chaque ligne représente la programmation d'un enregistrement.

2. Dans le menu de configuration de l'enregistrement par minuterie, utilisez les touches directionnelles UP et DOWN pour sélectionner un enregistrement, puis appuyez sur la touche SELECT.

3. Configurez la source d'entrée

Dans le boîte de dialogue "Editeur rubrique", utilisez les touches UP ou DOWN et SELECT pour sélectionner la source.

4. Paramétrez la qualité de l'enregistrement. Positionnez vous "Qualité" puis utilisez les touches UP ou DOWN et SELECT pour sélectionner la qualité de l'enregistrement que vous voulez effectuer. Pour plus d'informations au sujet de la qualité des enregistrements, reportez-vous aux fonctions HQ, SP, SP+, EP, LP, SLP.

5. Paramétrez le mode d'enregistrement

Déplacez le curseur UP ou DOWN, sélectionnez la ligne "Mode" puis SELECT pour développer le menu. Ce menu contient 3 choix possibles.
Enregistrement hebdomadaire,
Enregistrement quotidien,
Enregistrement unique.

6. Réglage de la date d'enregistrement

A. Si vous sélectionnez hebdomadaire, appuyez sur la touche SELECT pour confirmer votre choix. Déplacez le curseur vers la droite dans la liste des fonctions et appuyez sur SELECT pour afficher un menu hebdomadaire, comme indiquée dans l'illustration.

B. Si vous sélectionnez unique, appuyez sur la touche SELECT. La boîte d'édition d'entrée de date apparaît sur la droite. Pointez sur la boîte et appuyez sur SELECT, puis utilisez les touches numériques pour entrer la date sous la forme MM/DD/YY et confirmez par la touche SELECT. Si votre saisie n'est pas valide, le système vous enverra un message d'erreur. Dans le même temps, la boîte d'édition demeurera vide. Veuillez ressaisir la date à nouveau.

7. Saisissez la date de début de l'enregistrement

Pour cela, utilisez les flèches directionnelles et sélectionnez SELECT dans la boîte d'édition pour choisir l'option DEMARRER et le pavé d'entrée. Saisissez une valeur entre 0.00 et 23.59 avec les touches numériques et validez par SELECT. Cette fonction est utilisée pour programmer l'heure de début d'un enregistrement. Si vous saisissez une valeur extérieure à la fourchette 0:00-23:59, le système vous renverra un message d'erreur.

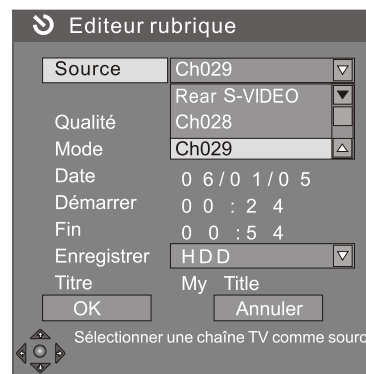
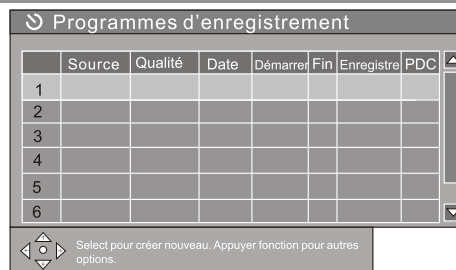

Fonctions de base

Enregistrement par minuterie (suite)

8. Saisissez la date de fin de l'enregistrement

L'opération de fin est identique à l'étape ci-dessus. Ce paramétrage signifie que l'enregistrement cessera quand l'heure de fin sera atteinte, l'appareil se mettant alors en mode Stand-by (veille).

9. Cible de l'enregistrement : vous pouvez sélectionner le disque dur (HDD) ou le graveur de DVD.

10. Titrez l'enregistrement en utilisant les touches et pour changer de lettre, appuyez sur Select.

11. Une fois terminé la saisie des divers paramètres d'enregistrement, choisissez OK, puis appuyez sur select. Ceci terminera la programmation.

12. Appuyez sur la touche TIMER pour quitter le menu d'enregistrement par programmation.

13. La programmation de l'enregistrement ayant été réalisée, assurez-vous que le système est en mode Stand-by ou actif.

14. Lorsque le système gère une autre fonction, cinq minutes avant l'heure programmée, il affichera un message d'information vous demandant l'acceptation de l'enregistrement ou non. Si vous êtes d'accord, sélectionnez la touche OK et appuyez sur la touche SELECT pour valider. Si vous ne répondez pas au message, le système considère que vous acceptez l'enregistrement tel qu'il était prévu. Après un court instant, l'enregistrement commencera.

15. Lorsque le système est en stand-by, le mode d'enregistrement passera en mode marche 3 minutes avant l'heure prévue et l'enregistrement sera lancé automatiquement à l'heure dite.

16. Une fois l'enregistrement achevé, le système reviendra à l'étape précédant l'enregistrement.

NOTE

Le système doit être configuré correctement avec les valeurs prévues pour pouvoir effectuer tout enregistrement (mise à l'heure de l'horloge etc...).

Edition du DVD

Introduction

Au niveau des disques durs, chaque titre ne comprend qu'un seul chapitre. Pour de tels disques, il n'existe aucune fonction de lecture d'un chapitre choisi ou la lecture programmée aléatoire d'une partie du disque. L'icône index de chacun des titres est déterminée par le système lui-même. Sachant que chaque titre ne comprend qu'un seul chapitre, il n'est pas utile de naviguer dans le disque lorsque vous voulez faire une recherche particulière. La fonction Edition de chapitre est prévue pour pallier de telles questions.

Mode d'édition de chapitre

Lorsque le disque dans le lecteur est de type DVD+RW et que le système est commuté en DVD, appuyez sur la touche DVD pour visualiser l'arborescence du DVD. Grâce aux touches ▲ ou ▼, sélectionnez un titre et appuyez sur la touche ▼ pour afficher le menu Edition titres puis sélectionnez Editer titre. Vous verrez apparaître le titre pour entrer en mode d'édition ainsi que la barre de contrôle d'édition de chapitre.

NOTE







La fonction d'édition de chapitre n'est disponible que pour les disques DVD+RW. Lorsque le disque est en écriture protégée ou que le mode courant ne permet pas d'entrer en mode d'édition de chapitre, la solution consiste, à quitter ce mode.

4 Fonctions de base

Description du menu

Le tableau ci-contre montre le menu de contrôle d'édition DVD et la signification de chaque entrée:

- 1. Titre** : le titre se trouvant à droite de l'icône est le titre en cours pouvant être édité, le chiffre de gauche est le nombre total de titres du disque.
- 2. Chapitre** : le chiffre de gauche représente le chapitre en cours, celui de droite indique le nombre total de chapitres du titre.
- 3. Lecture** : fonction lecture identique à celle du mode Play.
- 4. Signet chapitre** : fonction de division ou de combinaison des chapitres.
- 5. Chapitre caché** : cache ou montre la fonction chapitre.
- 6. Index Image** : permet de modifier l'image de l'index.
- 7. Division du titre** : divise le titre en deux.
- 8. Heure** : lecture de l'heure sélectionnée.

Mode Edition	
1	 Titre : 04/04
2	 Chapitre : 01/01
3	 Lecture
4	 Signet chapitre
5	 Chapitre caché
6	 Index image
7	 Séparer titre
8	 Temps : 0:00:02

Edition du titre









Edition du titre

- Entrez dans le mode édition.
- Dans le menu de contrôle de l'édition, utilisez les touches ▲ et ▼ pour sélectionner le titre.
- Appuyez sur la touche SELECT pour mettre en surbrillance l'option d'édition des titres.
- Entrez le numéro du titre à éditer grâce aux touches numériques puis appuyez sur SELECT : le système jouera le titre choisi. A partir de cet instant, vous pouvez effectuer différentes opérations se rapportant à ce titre.

Division du titre

Dans le menu de la barre de contrôle d'édition, utilisez les touches ▲ ou ▼ pour choisir "séparer le titre" puis appuyez sur SELECT. Le système commencera le découpage du titre en cours.

Le titre est fractionné en deux, l'image courante devenant la première image du deuxième titre. Pendant la durée du découpage, vous devez attendre la fin du processus avant toute autre action.

Mode Edition	
	 Titre :--
	 Chapitre : 01/01
	 Lecture
	 Signet chapitre
	 Chapitre masqué
	 Index image
	 Séparer titre
	 Temps : 0:00:02

4 Fonctions de base

Edition du titre (suite)

Marquage des chapitres

1. **Insérer un repère** : marque le chapitre dans le titre.
2. **Effacer un repère** : efface un chapitre en cours et le combine avec un chapitre précédent. Le chapitre précédent ne sera pas annulé pour autant.
3. **Effacer tous les repères** : efface tous les chapitres du titre. Le premier chapitre ne sera pas effacé pour autant.

Cacher / rendre visible un chapitre

Dans le menu de la barre de contrôle d'édition de chapitre, utilisez ▲ ou ▼ pour déplacer le curseur et sélectionner le chapitre caché puis appuyez sur SELECT.

Si la ligne sélectionnée est chapitre caché, le chapitre en cours sera rendu non visible durant la lecture.

Si la valeur sélectionnée est rendre visible le chapitre, le chapitre en cours ne sera pas caché durant la lecture.

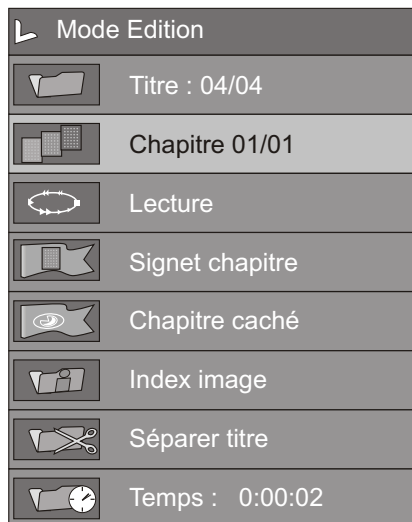

Index image

1. Dans le menu de la barre de contrôle du mode programmes, utilisez ▲ ou ▼ pour déplacer le curseur et sélectionner Index image.
2. Si vous localisez un image intéressante pendant la lecture, appuyez sur SELECT et l'image deviendra ainsi le pictogramme du titre.

Lecture

Lecture, Pause, FFx2, Ffx4, FFx16, FFx32, FB x2, FB x4, FB x16, FB x32, ralenti 1/2, ralenti 1/4, ralenti 1/8, image par image.

Quitter le mode Edition du DVD

Appuyez sur la touche STOP.

Lorsque vous quittez le mode d'édition, celui-ci sauvegarde d'office les données. De ce fait, vous devez attendre quelques instants la fin de la sauvegarde.

4 Fonctions de base

Edition HDD (Disque dur)

Editer le HDD

Il est possible de réaliser les opérations d'édition toutes accessibles du menu "HDD". Pour accéder à la touche HDD, utilisez les flèches ▲ ou ▼ pour sélectionner l'option choisie et appuyez sur ► pour confirmer.

Les choix possibles sont :

Lecture, Effacer, Séparer, Segmenter, Changer Pictogramme de titre et Renommer. Pendant l'opération d'édition du Disque dur, l'enregistrement continue. Lorsque vous éditez un titre, l'icône Edit (Edition) apparaîtra dans la liste des titres HDD pour vous le rappeler.

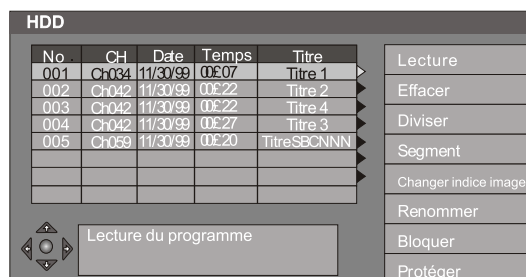

Lecture

Lance l'enregistrement sélectionné en lecture.

Effacement

Lorsqu'un titre n'est pas protégé ou verrouillé, il vous est tout à fait possible de sélectionner l'option effacer pour l'effacer. Veuillez réserver une attention particulière à cette fonction car elle est irréversible.

Diviser

Cette option appellé à l'écran l'option Diviser sur lequel, vous pouvez naviguer dans le programme et saisir un repère au niveau duquel il est possible de partager l'enregistrement en deux programmes distincts visibles dans la liste des titres du disque dur.

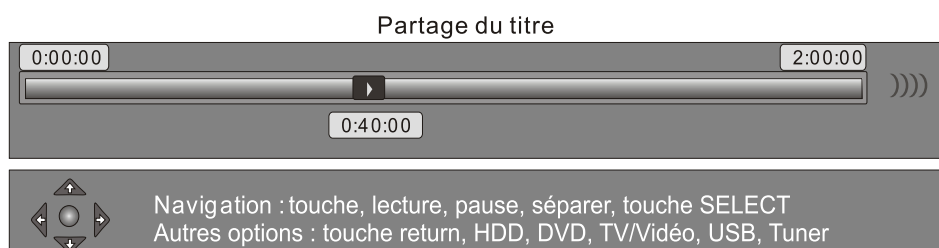

Vous pouvez utiliser toutes les fonctions de navigation (appuyez sur Info pour appeler les touches majeures en arrière plan. Si vous appuyez sur Info à nouveau, ce menu d'aide disparaîtra).

NOTE :

- La fonction diviser est irréversible. Dès lors que le programme a été partagé, les 2 titres ne peuvent être fusionnés à nouveau.
- L'écran diviser ne peut être sélectionné que si le titre que vous voulez fractionner n'est pas protégé ou verrouillé. Par la touche Return, vous revenez à la liste des titres du disque dur sans réaliser de partage de titre.
- Si le point de partage n'est pas choisi à temps et que la lecture du titre arrive à terme, le système passe alors en Pause.

4 Fonctions de base

Edition HDD (Disque dur) (suite)

Lorsque l'opération est terminée, le système revient à la liste des titres.
Avant tout partage, le système vous demandera confirmation si c'est bien un partage que vous voulez réaliser (par défaut, la réponse est OUI).

Segment :

Avec cette option, vous appelez à l'écran la fonction Segment. Vous pouvez naviguer dans ce programme et choisir un point de repère pour marquer le début d'un segment suivi d'un emplacement de fin. Les segments ne sont pas visibles lorsque l'on joue le titre (HDD-> Play). De la même façon, les segments ne seront pas copiés sur le DVD si le titre segmenté est choisi pour une duplication. Lorsque l'on retourne à l'écran du segment, vous pourrez voir les segments déjà connus.

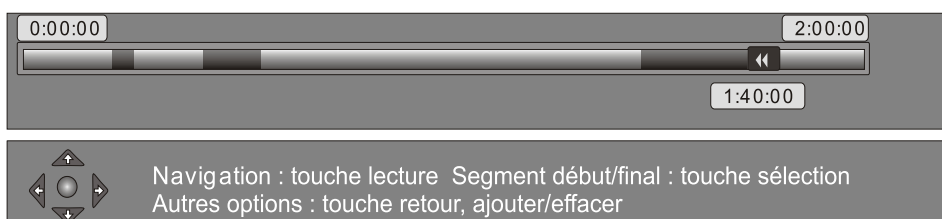

Lorsque vous entrez sur cet écran, la lecture du titre commence automatiquement.
Grâce aux touches de navigation, vous pouvez évoluer à tout endroit du titre pour définir un segment.

Le système accepte les touches suivantes de la télécommande :

Touches	Fonctions	Note
Select	Marque les points d'entrée / sortie (In/Out).	Définition de vos segments
Affichage	Navigation entre : Barre de progression -> ajouter un fichier d'aide (et un compas dynamique) -> ajouter l'info titre (au dessus) -> pas de recouvrement	
Retour	Retourne à la liste des titres HDD	Lorsque tous les segments sont choisis correctement (ex : il y a bien une fin de segment pour chaque début de segment), il est souhaitable de sauvegarder le résultat avant d'aller à la liste des titres HDD. Sinon, le résultat ne sera pas sauvegardé.
Effacer	Efface tout point d'entrée / sortie (IN/OUT).	
Lecture	Navigation dans le titre	Toutes les touches de lecture et de commutation (FF, FR, etc)
Stop	Retour à la liste de titres	Pas de sauvegarde du résultat

NOTE :

L'écran du segment n'est accessible que si le titre que vous voulez partager n'est pas protégé ou verrouillé.

4 Fonctions de base

Edition HDD (suite)

Modification de l'image

Cette option appelle à l'écran la fonction de changement de l'image. Naviguez de la même façon que vous l'avez fait sur l'écran Lecture et appuyez sur SELECT dès que vous apercevez à l'écran l'image souhaitée.

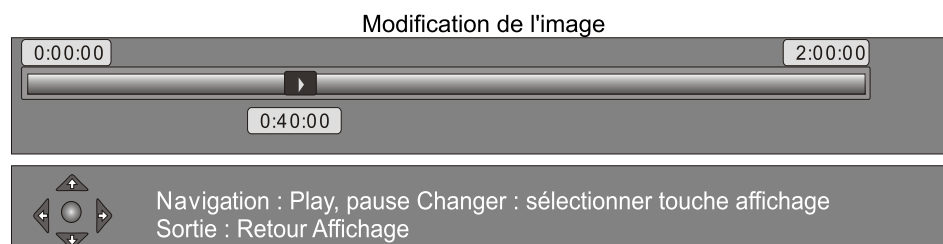

NOTE

Cette opération n'est disponible que si le titre n'est pas protégé ou verrouillé.

Renommer

Cette option appelle à l'écran un clavier virtuel. Utilisez ce clavier pour taper le nom du titre, utilisez les flèches pour sélectionner les touches, appuyez sur SELECT pour valider.

NOTE :

Cette fonction n'est pas autorisée si le titre est protégé ou verrouillé.

Space : Ajoute un espace

Aa : Majuscules

Backspace : Efface le caractère précédent

Clear : Efface tout

Exit : Quitter

OK : Valider

Clavier virtuel

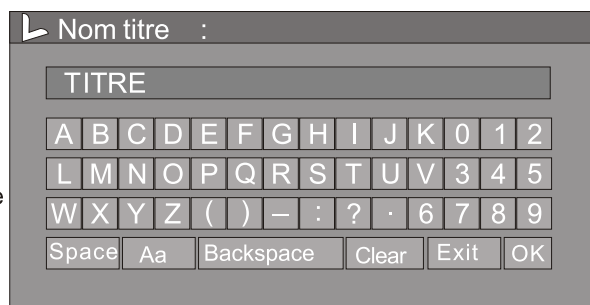

Bloquer

Après avoir sélectionné le programme sur la liste des titres du Disque Dur, pressez la flèche droite pour afficher le menu déroulant. Assurez-vous de bien sélectionner Bloquer (utilisez les touches ▲ et ▼ pour naviguer, si besoin est) puis appuyez sur Select. Lorsque vous verrouillez un programme, le mot de passe de contrôle parental choisi dans le menu Setup sera sélectionné (par défaut la valeur est 3308). Le système demandera alors à l'utilisateur de déverrouiller le programme, avant toute opération de Lecture, Edition ou Copie. Pour assurer le déverrouillage, une fois avoir sélectionné le programme dans la liste des titres HDD, appuyez sur la flèche Right pour afficher le menu déroulant. Assurez-vous de sélectionner Débloquer (utilisez les flèches ▲ et ▼ pour naviguer si nécessaire), puis appuyez sur Select. Le système vous demandera d'entrer le code. Un titre verrouillé présente une icône de verrouillage à côté du pictogramme de titre dans la liste des titres du Disque Dur.

4 Fonctions de base

Edition HDD (Suite)

Protection

Ne concerne que la lecture, et non l'édition.

Après avoir sélectionné le programme dans la liste des titres du Disque Dur, affichez le menu déroulant en pressant sur la flèche droite. Assurez-vous que le mode Protéger soit bien sélectionné (utilisez les flèches ▲ et ▼ pour naviguer, si besoin est), puis appuyez sur Select. Lorsque vous protégez un programme, vous pouvez lire le titre ou le copier sur le DVD mais il ne vous sera pas possible de réaliser une quelconque opération d'édition (partage, segment, changement de pictogramme, effacement). Pour pouvoir enlever la protection, après avoir sélectionné le programme dans la liste des titres, appuyez sur la flèche droite pour appeler le menu déroulant. Vérifiez que Unprotected est bien sélectionné (utilisez les flèches ▲ et ▼ pour naviguer, si nécessaire) et appuyez sur Select. Un titre protégé est associé à une icône confirmant la protection, située à côté du pictogramme dans la liste des titres HDD.

Fonctionnement du disque

Introduction

Le fonctionnement du disque concerne toutes les opérations effectuées sur un disque enregistrable placé dans le lecteur, à savoir les informations relatives à la navigation dans le disque, le formatage du disque, l'effacement de certaines données du disque, l'effacement du dernier titre, le paramétrage de la compatibilité et de la protection des données, etc.

Entrer en mode "Opération sur disque"

Lorsque le système a détecté un disque DVD+R ou DVD+RW dans le lecteur, appuyez sur la touche DISC OPER pour entrer dans ce mode.

Détail du menu

Voici le détail du menu de contrôle dans ce mode :

Signification des options du menu :

- 1. Lecture** : Lit le contenu du disque courant.
- 2. Effacer disque** : efface le disque optique. Une fois l'opération effectuée, l'ensemble du contenu du disque est supprimé. L'index du disque apparaîtra vide à l'écran.
- 3. Renommer le disque** : renomme le disque (nom par défaut : MY DVD).
- 4. Enregistrer un nouveau titre** : enregistrement d'un nouveau titre. Ajoute un nouveau titre.
- 5. Réécrire le disque** : Par cette opération, le système réécrit sur un DVD+RW déjà enregistré.
- 6. Verrouillage du disque** : cette fonction empêche tout effacement des données du disque.

Lecture
Renommer Disque
Effacer disque
Enregistrer un nouveau titre
Réécrire Disque
Bloquer Disque

4 Fonctions de base

Fonctionnement du disque (suite)

Fonctionnement du menu

Effacement du disque optique

Cette fonction ne s'applique qu'aux disques DVD+RW. Dans le menu de contrôle de fonctionnement du disque, utilisez les touches ▲ et ▼ pour sélectionner l'option d'effacement du disque optique, appuyez sur SELECT pour afficher une boîte de dialogue avec ce message. "Par cette opération, le système efface toutes les données enregistrées sur le disque. Etes-vous bien certain de vouloir procéder ainsi ?". Si vous répondez Oui, appuyez sur la touche puis sur SELECT pour valider votre réponse.

Lecture

Renommer disque

▼
Effacer disque

Enregistrer un nouveau titre

Réécrire disque

Bloquer disque

A partir de cet instant, le système commencera l'effacement du disque. Il est possible que l'opération d'effacement du disque prenne un certain temps. Pendant cette opération, ne menez aucune autre action, y compris la mise en stand-by. Quand une telle opération est lancée, elle ne peut être arrêtée en cours. N'éteignez jamais votre appareil durant cette opération sous peine d'endommager votre disque.

Verrouillage / Déverrouillage du disque

Cette opération annule la protection d'un disque déjà verrouillé. Cette fonction n'est disponible que pour les disques DVD+RW.

Dans le menu de contrôle du fonctionnement du disque, utilisez les touches ▲ et ▼ pour sélectionner l'entrée Verrouillage/Déverrouillage du disque, puis appuyez sur SELECT. Pour vérifier au préalable si un disque est protégé, utilisez la touche DISC OPER de la télécommande. Il n'est pas possible d'enregistrer sur un disque déjà protégé, de l'effacer ou de l'éditer sauf si cette protection est ôtée.

Renommer le disque

Dans le menu de contrôle du disque, utilisez les touches ▲ et ▼ pour sélectionner la fonction Renommer puis appuyez sur SELECT pour afficher une boîte de dialogue. Sur le clavier virtuel qui apparaît, utilisez les flèches directionnelles et la touche SELECT pour saisir les lettres désirées.

Espace : Ajoute un "espace",

Aa : Majuscules,

BkSp : Efface le caractère qui précède,

Clear : Efface tous les caractères,

Exit : Quitter,

OK : Valider.

Lecture

▼
Renommer disque

Effacer disque

Enregistrer un nouveau titre

Réécrire disque

Bloquer disque

↳ NOM DU DISQUE

MY DVD

A	B	C	D	E	F	G	H	I	J	K	0	1	2
L	M	N	O	P	Q	R	S	T	U	V	3	4	5
W	X	Y	Z	()	-	:	?	.	6	7	8	9
Space	Aa	Backspace	Clear	Exit	OK								

4 Fonctions de base

Fonctionnement du disque (suite)

Enregistrer un nouveau titre

Dans le menu de contrôle du disque, utilisez les touches ▲ et ▼ pour sélectionner la fonction Enregistrer un nouveau titre, appuyez sur SELECT. Le système passera en mode TV. Appuyez sur la touche SOURCE pour commuter vers d'autres sources d'entrée. Appuyez sur REC/OTR pour enregistrer.

DVD +RW

Lecture
Renommer disque
Effacer disque
Enregistrer un nouveau titre
Réécrire disque
Bloquer disque

Ré-écriture du disque

Dans le menu de la barre de contrôle du fonctionnement du disque, utilisez les touches ▲ ou ▼ pour sélectionner la fonction ré-écriture du disque, appuyez sur SELECT et le système passera en mode TV. Vous pouvez aussi commuter vers d'autres sources d'entrée par la touche SOURCE, puis appuyez sur REC/OTR pour commencer l'enregistrement sur les données déjà contenues dans le disque (overwriting).

DVD +RW

Lecture
Renommer disque
Effacer disque
Enregistrer un nouveau titre
Réécrire disque
Bloquer disque

Formatage du disque

Cette fonction n'est disponible que pour les disques DVD+R.

Dans le menu de contrôle du disque, utilisez ▲ ou ▼ pour sélectionner l'entrée Finalize (formatage), appuyez sur SELECT pour afficher une boîte de dialogue, dans cette boîte de dialogue sélectionnez OUI et le processus de formatage (non destructif) pourra commencer.

DVD +R

Lecture
Renommer
Enregistrer un titre
Finaliser

- Cette opération permet aux disques DVD+R enregistrés de pouvoir être joués sur d'autres lecteurs DVD. Il sera néanmoins impossible de rajouter d'autres données à ces disques.

- Ne débranchez pas l'appareil durant le processus de formatage sous peine d'endommager le disque.

Quitter :

Appuyez sur la touche DISC OPER pour quitter ce mode.

4 Fonctions de base

Edition de titre du DVD

Introduction

Il est possible d'éditer les titres des différents programmes enregistrés.

Entrée en mode d'édition de titre

Insérez un disque et le système passera automatiquement en mode lecture.

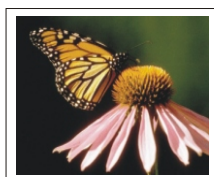

1. TITLE	1	1. Nom du titre.
01/04/2004	2	2. Date d'enregistrement.
13:09:58	3	3. Heure de début d'enregistrement.
SP 00:01:00	4	4. Durée de l'enregistrement.
	5	5. Qualité d'enregistrement.

Play TITLE	1	1. Lit le titre. Lit le titre courant.
Edit TITLE	2	2. Edite le titre. Entre en mode d'édition titre semblable au mode d'édition de chapitres.
Rename TITLE	3	3. Renommer le titre. Opération technique à celle de "Rename disc".
Erase TITLE	4	4. Effacer le titre. Effacer le titre courant.
Overwrite TITLE	5	5. Ré-écriture du titre. Enregistre un nouveau titre et ré-écrit par dessus le premier.
Overwrite TITLE	6	6. Ré-écriture du disque. Opération identique à celle de la ré-écriture.
Append TITLE	7	7. Apposition d'un titre. Cette fonction n'est disponible que lorsqu'on édite le dernier titre d'un disque. Ajoutez un nouveau titre. Cette opération est identique à celle au chapitre Record a New Title (enregistrement d'un nouveau titre).

Mode lecture

Entrer en mode lecture

Appuyez sur la touche DVD de la télécommande et commutez en mode lecture DVD. En mode lecture, l'appareil fonctionne comme un lecteur DVD de très haute qualité. Pour entrer dans ce mode, procédez comme suit :

- Mettez l'appareil en marche puis appuyez sur stand-by/ON pour le faire démarrer. Insérez un disque et le système passera automatiquement en mode lecture.
- Lorsque l'appareil est en cours de fonctionnement, appuyez sur PLAY pour entrer en mode Lecture.

NOTE

- Lorsque les opérations d'écriture ou d'effacement sont en cours, il est inutile d'agir sur la touche PLAY.
- Lorsqu'il n'y a aucun disque dans le lecteur ou qu'un disque non conforme ou gravement endommagé y est introduit, il est aussi inutile d'actionner la touche PLAY.

4 Fonctions de base

Mode lecture (suite)

Description du menu

• Pendant la lecture du film, le contrôle du système est réalisé grâce aux fonctions du menu ou par les touches. Appuyez 2 fois sur la touche INFO pour visualiser ou cacher le menu de la barre de contrôle.

En mode STOP, il est inutile d'actionner la touche INFO.

Les copie d'écrans suivantes sont les menus de contrôle respectivement pour les DVD, VCD, CD, MPEG 4, et la musique.

Veillez toutefois noter qu'il peut y avoir des variations dans le descriptif des menus en fonction des disques.

Signification des icônes comme suit :

1. DVD. Cette icône montre le type de disque.

2. MODE. Les options comprennent la lecture normale, la répétition A-B, la répétition du chapitre, la répétition du titre, la répétition du disque, la lecture du programme, etc.

3. TRICK. Ces options comprennent les modes Play, Stop, Pre-stop, Pause, FF/FB, Slow, etc.

4. TITRE. Joue le titre du DVD et le nombre total de titres.

5. CHAPITRE. Le chapitre du titre du DVD en lecture et le nombre total des chapitres.

6. AUDIO. Sélectionne le mode AUDIO du DVD.

7. S/TITRES. Sélectionne le sous-titre du DVD.

8. ANGLE. Sélectionne l'angle de prise de vue du DVD.

9. T-TEMPS. Affiche le temps écoulé et le temps restant.

10. PISTE. La piste du VCD/CD choisie et le nombre total de pistes.

11. AUDIO. Sélection du canal lorsqu'un VCD, CD et MUSIQUE sont joués.

12. PBC ON/OFF. Lit le contrôle du menu. Cette fonction n'est disponible que pour la version 2.0 et ultérieures.

13. Type de fichiers. Tels les fichiers Audio, Photo, Vidéo.

14. LANGUE. Seulement en lecture de MPEG 4 ; choix de la langue.

Lire un DVD

1	DVD	
2	MODE : Normal	Normal
3	Trick mode : ▶	A-B Répété
4	TITRE : 01/01	Répéter chapitre
5	CHAPITRE : 02/14	Répéter titre
6	AUDIO : 01/03-OTH	Programme
7	S/TITRES : 01/03-OTH	
8	ANGLE : 01/01	
9	T-TEMPS : 00:02:04-00:51:25	

Lire un VCD

1	VCD	
2	MODE : Normal	Normal
3	Mode raccourci : ▼	A-B Répété
10	Piste : 01/01	Répéter piste
11	Audio : Stereo	Répéter disque
12	PBC : PBC ON	Programme
9	TIME : 00:02:04-00:51:25	Aléatoire

Lire une musique ou un MPEG 4

1	▶ Lecture du fichier	
13	Type de fichier : AUDIO ▲	Normal
3	MODE : Normal	Répéter piste
3	Mode raccourci : ▼	Repéter Répertoire
	AUDIO : Stereo	Répéter disque
9	TEMPS : 00:02:48-00:51:25	Programme
14	LANGUE : Language 1	Aléatoire
		Intro Lecture

Lire un CD

1	▶ CDDA PLAY	
13	Type de fichier : AUDIO ▲	Normal
3	MODE : Lecture	Piste A-B
3	Trick mode : ▼	Répéter Piste
11	AUDIO : Stereo	Programme
9	TEMPS : 00:02:48-00:51:25	

4 Fonctions de base

Mode lecture (suite)

Opération

Lecture directe

1. Appuyez sur la touche OPEN/CLOSE (Ouvrir/Fermer) pour ouvrir le plateau de chargement de disque.
 2. Insérez un disque.
 3. Ne pas insérez le disque à l'envers. La partie imprimée du disque doit toujours être au dessus, l'autre face devant être au-dessous.
- Appuyez sur la touche OPEN/CLOSE pour refermer le plateau de chargement. La lecture du disque commence alors.



Entrez le titre avant de lancer la lecture

1. Cette fonction n'est disponible qu'avec les disques DVD. Appuyez sur la touche PROGRAM pour afficher à l'écran les répertoires des titres.
2. Servez-vous des flèches directionnelles pour déplacer le curseur jusqu'au titre désiré. Sur certains disques, il vous sera possible de sélectionner directement un titre. Par exemple, pour sélectionner le titre 2, appuyez sur 2, pour sélectionner le titre 20, appuyez sur 20.
3. Appuyez sur la touche SELECT pour jouer le titre choisi.

NOTE

Veillez toutefois noter qu'il peut y avoir des variations dans les répertoires des disques suivant les DVD.

Il est possible que certains disques DVD n'aient pas de répertoire de titres. Pour de tels disques, il est inutile de presser sur la touche « SELECT ».

Entrer dans le menu avant de lancer la lecture

1. Appuyez sur la touche "MENU".
Le menu du disque DVD s'affiche à l'écran du téléviseur.
Cette touche permet de lancer la fonction PBC ON/OFF des disques SVCD et VCD.
Sur certains disques, cette fonction n'existe qu'au niveau du mode "Pre-stop".
 2. Pour les disques DVD, appuyez sur les touches directionnelles pour sélectionner un chapitre, pour les disques SVCD et VCD 2.0, appuyez sur la touche numérique pour sélectionner le numéro de la piste.
- Sur certains disques, il faudra appuyer sur la touche "SELECT" pour commencer la lecture.

Fonctions de base

Mode lecture (suite)

Fin de lecture

1. Appuyez sur la touche "STOP".

Le système passe en mode " Pré-stop".

Dans ce mode, l'appareil sauvegarde le moment exact du film où il a été arrêté. Ceci étant, si vous appuyez maintenant sur la touche "PLAY " ou "RETURN", l'appareil recommencera la lecture à partir du dernier moment lut (pour les titres musicaux, la lecture commencera à partir du début de l'heure "pré-stop" de la piste). Appuyez à nouveau sur la touche "STOP" et le système commutera en mode "Stop".

2. Pour ouvrir le plateau de chargement, appuyez sur " OPEN/CLOSE "(Ouvrir/Fermer).

3. Sortez le disque.

4. Appuyez sur la touche "OPEN/CLOSE" pour fermer le plateau de chargement.

5. Appuyez sur la touche "stand-by/ON" pour mettre l'appareil en mode "stand-by".

AVERTISSEMENT

Lorsque le disque n'est pas placé correctement ou qu'il est gravement endommagé, l'écran OSD affichera le message " NO DISC" (pas de disque).

Contrôle du mode lecture

Votre appareil vous offre quatre modes de lecture, à savoir Lecture normale, Répétition de la lecture, Lecture programmée et Lecture aléatoire.

Voici le détail de ces opérations :

Lecture normale

1. Allez dans le menu de contrôle en appuyant 2 fois sur la touche INFO.

2. Appuyez sur la touche ► pour sélectionner la première entrée dans la barre de contrôle, "mode Play" .

3. Appuyez sur les touches ▲ ou ▼ pour sélectionner le mode Normal play (lecture normale) puis appuyez sur SELECT pour entrer dans ce mode de lecture normale.

4. Le fait d'appuyer directement sur la touche PLAY est une autre manière de commencer la

Lire un DVD

DVD	
MODE:	Normal
Mode raccourci :	►
TITRE:	01/01
CHAPITRE:	02/14
AUDIO:	01/03-OTH
S/TITRES:	01/03-OTH
ANGLE:	01/01
T-TEMPS:	00:02:04-00:51:25

Répétition de la lecture

Il existe différents modes de répétition de lecture, à savoir Répétition de titre (seulement en DVD), Répétition chapitre(seulement en DVD), Répétition disque (DVD/SV CD/V CD), Répétition A-B, etc.

1. Dans le menu de contrôle de lecture, appuyez sur les touches ▲ ou ▼ et SELECT pour sélectionner la première fonction, Mode contrôle du mode lecture puis ►.

2. Utilisez les touches ▲ ou ▼ pour sélectionner une entrée. Appuyez sur la touche SELECT et le système se mettra en route dans le mode de répétition lecture désiré.

4 Fonctions de base

Mode lecture (Suite)

3. Le fait d'appuyer directement sur la touche REPEAT est une autre manière de répéter l'opération de lecture.

4. Lorsque la valeur sélectionnée est Répétition A-B, appuyez sur la touche SELECT et le système vous indiquera que le Point A est choisi. Choisissez maintenant le point suivant. Appuyez sur SELECT de nouveau pour configurer le point suivant, ex Point B. Ceci étant réalisé, le système exécutera une lecture répétée de cette section, à savoir du point A au point B.

Les valeurs d'entrée en mode de contrôle de lecture sont les suivantes. Elles peuvent néanmoins varier suivant les types de disques :

- | | | |
|------------------------|----------------------|-------------------------|
| 1. Lecture normale | 4. Répétition titre | 7. Répétition DIR |
| 2. Répétition A-B | 5. Répétition disque | 8. Répétition Programme |
| 3. Répétition chapitre | 6. Répétition Piste | 9. Répétition aléatoire |

Lecture programmée

Cette fonction permet au système de jouer le titre, le chapitre ou la piste choisi en fonction de vos instructions.

1. Sélectionnez "Program" comme mode de lecture puis appuyez sur SELECT.

• Appuyez sur les touches ◀ ou ▶ pour déplacer le curseur horizontalement entre « File » (fichiers) et « Favorite/Program » (programme / favori).

• Appuyez sur les touches ▲ ou ▼ pour déplacer le curseur verticalement au sein de la boîte de liste définie.

1) Dans cette liste de lecture de programmes, vous pouvez ajouter votre programme favori.

2) Liste du contenu du disque.

2. Déplacez le curseur par les flèches au sein de la liste du contenu du disque pour sélectionner votre titre désiré.

3. Appuyez sur la touche ADD/CLEAR et votre sélection apparaîtra dans la liste des programmes.

Si l'article choisi contient des sous-entrées, tel le titre d'un disque DVD, appuyez sur SELECT pour afficher la liste des sous-ensembles dans la boîte de liste. Lorsque vous sélectionnez la première entrée de la liste, l'appui sur SELECT restaurera son contenu d'origine. Veuillez vous référer aux images écran ci-dessous pour le détail des opérations.

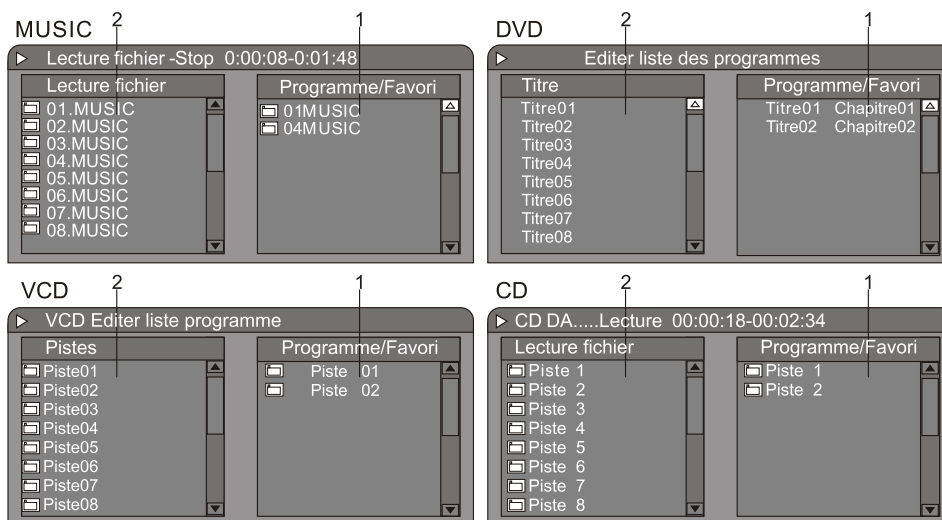

Fonctions de base

Mode lecture (suite)

4. Grâce aux flèches directionnelles, sélectionnez un article dans la liste du programme puis pressez la touche ADD/CLEAR pour l'article.

Après avoir ajouté le contenu dans votre boîte de liste de titres, déplacez le curseur au niveau de cette boîte puis appuyez sur SELECT ou PLAY. Le système jouera alors le contenu en mode lecture normal.

Lecture aléatoire

1. Comme mode de contrôle, sur le menu, sélectionnez Random (aléatoire). Le système commencera alors une lecture aléatoire.

2. Sous ce mode, le système jouera les chapitres ou pistes du disque d'une manière aléatoire.

Contrôle du processus de lecture

Dans ce chapitre, nous allons analyser la manière de contrôler le processus de lecture.

Détail du menu

La plus grande partie des opérations de contrôle du processus de lecture peut être réalisée par le menu. Les opérations en sont les suivantes :

1. Entrez dans le menu du disque, utilisez les flèches directionnelles pour sélectionner le titre à jouer puis appuyez sur SELECT.

Aller dans le menu de contrôle en appuyant 2 fois sur la touche INFO. Utilisez les touches ▲▼ pour sélectionner le mode puis la touche ►.

2. Utilisez les flèches pour sélectionner les fonctions que vous souhaitez puis appuyez sur SELECT. Le contrôle du processus offre les fonctions qui suivent. Chacune des fonctions correspond à une opération. Il est possible que certains disques ne puissent proposer toutes ces fonctions.

- Play, FFx2~FFx32 (les chiffres indiquent la vitesse d'avance rapide),

- Stop,

- FBx2~FBx32 (les chiffres indiquent la vitesse de rembobinage rapide).

- Pre-stop,

- Ralenti 1/2~ ralenti 1/8 (les fractions indiquent la vitesse de lecture),

- Pause.

DVD	
MODE	Normal
Mode raccourci :	►
TITRE	01/01
CHAPITRE	02/14
AUDIO	01/03-OTH
S/TITRES	01/01-OTH
ANGLE	01/01
T-TEMPS	00:02:48-00:51:25

Forward Play (Avance rapide)

1. Appuyez sur la touche "Forward" et le système se positionnera sur le prochain chapitre (DVD) ou sur la prochaine piste (VCD, etc.). La lecture débute.

Pour les disques DVD, seule l'opération « Forward » (avance) dans le cadre d'un titre est permise.

2. Appuyez sur la touche et le système commencera un défilement de lecture avant très rapide. A chaque pression, la vitesse de défilement augmente. Cette opération est néanmoins impossible pour les disques de musique.

4 Fonctions de base

Mode lecture (suite)

Back Play (Retour rapide)

1. Appuyez sur la touche de la télécommande. Le système revient au chapitre précédent (DVD) ou à la piste précédente (VCD, etc.) puis la lecture débute.
2. Appuyez sur la touche et le système commencera un défilement en lecture arrière rapide. A chaque pression, la vitesse de défilement se réduit graduellement.

Pause /Lecture pas à pas

1. Pendant la lecture d'un disque, vous avez la possibilité d'appuyer sur PAUSE/STEP. Le système suspendra la lecture.
2. Si vous appuyez de nouveau sur PAUSE/STEP, l'image avance d'une seule image.
3. En appuyant maintenant sur PLAY, le système reprendra la lecture normale.

Si vous appuyez sur PAUSE/STEP de nouveau lorsque vous lisez des disques CD-DA et de la musique : le système reprend sa lecture normale du disque.

Contrôle du volume

Il vous est possible de contrôler le volume sonore à partir des touches :

1. **VOL+** pour augmenter le volume.
2. **VOL -** pour diminuer le volume.

Sélection du mode de lecture

Sélection du titre

Fonction disponible uniquement pour les disques DVD.

1. Sélectionnez le menu de contrôle de lecture.
2. Appuyez sur ou pour choisir l'entrée Title (titre) puis appuyez sur SELECT pour entrer en mode input (entrée).
3. Grâce aux touches numériques, entrez le numéro du titre que vous voulez sélectionner.
4. Appuyez sur SELECT pour jouer le titre choisi.

DVD	
MODE	Normal
Trick mode:	▶
TITLE	01/01
CHAPTER	02/14
AUDIO	01/03-OTH
SUBTITLE	01/01-OTH
ANGLE	01/01
T-TIME	0:02:48-00:51:25

Sélection du chapitre

1. Fonction disponible uniquement pour les disques DVD.

Dans le menu de contrôle Lecture,

sélectionnez l'entrée Chapter (chapitre).

2. Appuyez sur SELECT pour entrer en mode input (entrée).
3. Saisissez le numéro du chapitre désiré au moyen des touches numériques.
4. Appuyez sur SELECT pour jouer le chapitre choisi.

DVD	
MODE	Normal
Trick mode:	▶
TITLE	01/01
CHAPTER	02/14
AUDIO	01/03-OTH
SUBTITLE	01/01-OTH
ANGLE	01/01
T-TIME	0:02:48-00:51:25

Fonctions de base



Mode lecture (Suite)

Sélection de lecture

Sélection de piste

Disponible pour les VCD, SVCD, CD, etc.





1. Sélectionnez la piste (TRACK) à jouer dans le menu de contrôle de lecture.
2. Appuyez sur la touche SELECT pour passer en saisie.
3. Appuyez sur les touches numériques et saisissez le numéro de la piste.
4. Appuyez sur la touche SELECT pour commencer la lecture.

VCD	
MODE:	Normal
Trick mode:	
TRACK:	01/01 
AUDIO:	Stereo 
PBC:	ON
TIME:	00:02:48-00:51:25

Lorsque le PBC est actif, et s'il s'agit de disques SVCD et VCD, la piste ne peut être sélectionnée. Si vous ne pressez pas la touche SELECT après quelques secondes, le système commencera automatiquement la lecture de la piste sélectionnée.

Lecture de piste sélectionnée pour les disques audio ou MPEG4

Lorsqu'il s'agit de lire les fichiers audio ou vidéo comme la MUSIQUE ou les MPEG4, vous pouvez sélectionner une piste dans le répertoire du disque et la jouer.

1. Appuyez sur les touches  ou  pour déplacer le curseur vers la boîte du répertoire de disque, comme le montre l'illustration.
2. Appuyez sur les touches  ou  pour choisir une piste puis sur la touche SELECT pour commencer la lecture de la piste choisie.

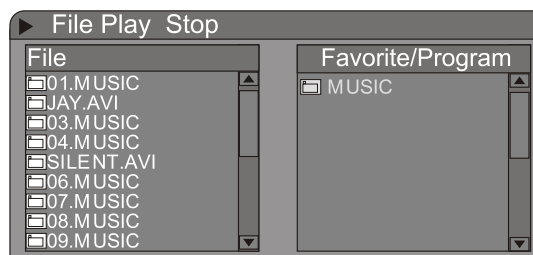

Sélection de l'heure

Dans le menu de contrôle de lecture, sélectionnez l'heure (Time).

Le temps affiché sous l'icône est le temps écoulé du chapitre en cours (pour les disques DVD) ou la piste en cours (pour les disques non DVD).



Appuyez sur la touche SELECT pour entrer en mode Edit (Edition).

Entrez le temps en vous servant des touches numériques puis appuyez sur SELECT pour valider.

Si le temps saisi est correct (c'est-à-dire si la durée est inférieure à la durée totale du chapitre courant ou de la piste), le système commencera la lecture à partir de l'heure saisie.

Certains disques n'offrent pas cette fonction de sélection du temps. Dans ce cas, l'icône ne peut être sélectionnée.

Si le temps saisi est supérieur à la durée totale du chapitre courant ou du disque, le système ne quittera pas le mode de lecture précédent.

VCD	
MODE:	Normal
Trick mode:	
TRACK:	01/01
AUDIO:	Stereo
PBC:	ON
TIME:	00:02:48-00:51:25 

4 Fonctions de base

Mode lecture (Suite)

Utilisation du bouton GOTO

En mode lecture, appuyez sur la touche GOTO pour naviguer à travers les nombreuses options du menu contrôle de lecture.

Vous pouvez utiliser la télécommande pour saisir la fonction correspondante et accéder ainsi directement à l'emplacement désiré.

- Voici un exemple de lecture DVD. Le mode opératoire de lecture VCD est identique à cet exemple.

- Il est inutile d'appuyer sur la touche GOTO lorsque vous lisez des disques de musique ou des CD.

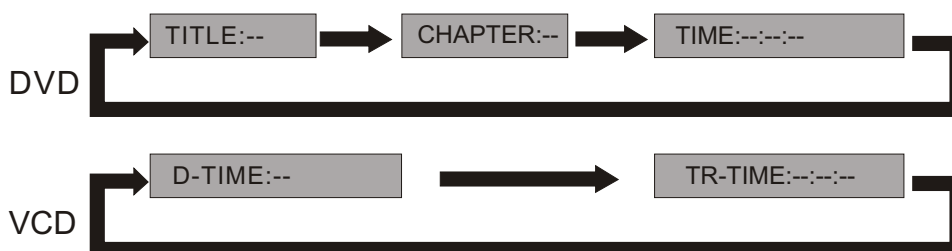

Sélection audio

Certains disques DVD proposent plus d'une langue audio. Il vous est possible de sélectionner celle que vous souhaitez écouter.

1. Dans le menu de contrôle de lecture, sélectionnez la fonction Audio. A droite, vous pouvez voir un certain nombre de chiffres. Le chiffre de droite est le nombre total de langues disponible, le chiffre de gauche est le numéro de la langue en cours.

2. Appuyez sur SELECT, puis utilisez les flèches ▲ ou ▼ pour sélectionner la fonction Audio puis appuyez sur la touche SELECT de la télécommande afin de la valider.

3. Cette fonction vous permet de commuter entre des langues différentes par pression directe de la touche AUDIO.

DVD	
MODE	Normal
Trick mode:	▶
CHAPTER	02/14
AUDIO	01/03-OTH ▶
SUBTITLE	01/01-OTH ▼
ANGLE	01/01
T- TIME	00:02:48-00:51:25

Sélection du canal audio

Cette fonction est disponible pour les disques CD, VCD et Musicaux.

1. Dans le menu de la barre de contrôle de lecture, appuyez sur les touches ou bouton pour sélectionner la fonction Audio, appuyez sur la touche SELECT pour valider et entrez en mode saisie.

2. Utilisez les touches ou pour sélectionner Stéréo, Droit ou Gauche, puis appuyez sur SELECT pour valider.

3. Cette fonction vous permet de commuter entre des canaux différents en appuyant directement sur la touche AUDIO.

VCD	
MODE:	Normal
Trick mode:	▶
AUDIO:	Stereo ▶
PBC:	ON ▼
TIME:	00:02:48-00:51:25

4 Fonctions de base

Mode lecture (Suite)

Sélection des sous-titres

Certains disques DVD peuvent proposer plus d'un sous titre. Sélectionnez celui de votre choix.

1. Dans le menu de la barre de contrôle de lecture, sélectionnez l'entrée sous titre. A coté apparaissent des chiffres. Celui de droite indique le nombre de titres du disque, celui de gauche est le titre en cours. Lorsque Off apparaît, cela signifie que le sous titre est inactif (off).
2. Appuyez sur SELECT pour rendre l'entrée sous titre disponible.
3. Cette fonction est disponible aussi par simple pression de la touche SUBTITLE (sous titre) de la télécommande.

DVD	
MODE	Normal
Trick mode:	▶
TITRE	01/01
Chapitre	02/14
AUDIO	01/03-OTH ▲
S/titre	01/01-OTH ▶
ANGLE	01/01
T- TEMPS	00:02:48-00:51:25

Fonction multi-angles

Sur certains disques DVD, les prises de vue sont effectuées simultanément de différents angles. Durant la lecture, il est possible de visionner sous ces différents angles.

1. Dans le menu de la barre de contrôle de lecture, positionnez vous sur "ANGLE" à l'aide des flèches ▲ ou ▼.
2. Appuyez sur la touche SELECT pour rendre disponible la sélection d'Angle puis entrez son numéro et validez par la touche SELECT. L'angle sera alors modifié.

DVD	
MODE	Normal
Trick mode:	▶
TITRE	01/01
Chapitre	02/14
AUDIO	01/03-OTH
S/titre	01/01-OTH ▲
ANGLE	01/01 ▶
T- TEMPS	00:02:48-00:51:25

A droite, figurent des chiffres. Le numéro de droite indique le nombre d'angle de prises de vue enregistrées sur le disque, celui apparaissant à gauche est l'angle en cours.

PCB (valable uniquement pour la version VCD2.0 ou ultérieure)

1. Dans le menu de la barre de contrôle de lecture, positionnez vous sur "PBC" à l'aide des flèches ▲ ou ▼ puis sur SELECT à l'aide de la télécommande.
2. Sélectionnez On ou Off à l'aide des flèches ▲ ou ▼ puis appuyez sur SELECT pour activer ou non la fonction PBC. La fonction PBC ainsi nommée indique le mode de lecture du VCD2.0 dans le menu.

VCD	
MODE:	Normal
Trick mode:	▶
TRACK:	01/01
AUDIO:	Stereo ▲
PBC:	ON ▶
TIME:	00:02:48-00:51:25

Lorsque la fonction PBC est active, le système indique la liste de toutes les pistes. Vous pouvez sélectionner et jouer la piste de votre choix en utilisant les touches numériques de la télécommande.

Quand le PBC est inactif, le système jouera le disque en mode normal. Tous les disques VCD n'acceptent pas le mode PBC.

Fonctions de base

Mode lecture (Suite)

Fonction zoom

En mode lecture, l'appareil offre une fonction zoom (disponible pour les DVD, VCD, DivX et JPEG).

1. Lorsque l'appareil est en mode lecture, appuyez sur la touche ZOOM pour grossir l'image de 150 ou 200%.
2. Une fois l'image élargie, utilisez les flèches directionnelles ◀ ou ▶, ▲ ou ▼ pour visualiser les différentes parties agrandies de l'image.

Lecture d'un disque USB

Insérez le disque (ou la clé) USB.

L'appareil le détecte automatiquement et affiche pendant une seconde le symbole "USB" dans le coin inférieur droit du téléviseur.

En mode DV, appuyez sur la touche DV ou dans le mode NAVIGATION, sélectionnez USB.

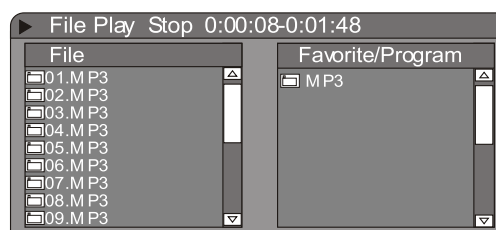

L'appareil identifiera automatiquement les fichiers du disque USB. L'appareil peut jouer les formats suivants : *.Mp3, *.WMA, *.JPG.

Appuyez sur les touches ▲ ou ▼, et SELECT pour jouer le titre de votre choix.

Appuyez sur les touches ▲ ou ▼, puis ADD/CLEAR pour sélectionner un Programme de lecture.

NOTE

- Lorsque l'appareil est en mode de lecture de programme, les fichiers audio et vidéo ne peuvent être programmés simultanément. En d'autres termes cela signifie que les fichiers vidéo ne peuvent être programmés dès lors que le programme inclut des fichiers audio.
- A la fin de la lecture, vous pouvez retirer le disque USB directement.
- Ne retirez pas le disque lorsqu'il est en court de lecture.

Fonctions de base

Mode lecture (Suite)

Lecture du Disque dur (HDD)

Appuyez sur la touche HDD de la télécommande ou dans le mode NAVIGATION pour passer en mode lecture HDD.

Pendant la lecture HDD, les touches de la télécommande ci-dessous peuvent être activées :

Touches		
Lecture	Lecture ou reprise de lecture	Vient après "Pause"
Pause	Pause ou saut	Retour à la liste des titres. Idem que "Return".
Stop	Stop	Retour à la liste des titres. Idem que "Stop"
Retour	Retour	
Avance	Avance rapide x4, 8, 32	
Lent	Avance lente x1/2, 1/4, 1/8	
Prochain	Saute le chapitre précédent	
Précédent	Saute le chapitre précédent	
Affichage	Affiche l'information OSD et l'aide en ligne	Après plusieurs pressions, navigue entre: Progress bar-> ajoute un texte d'aide (et compas dynamique) -> ajoute information du titre (au niveau supérieur)-> pas de recouvrement.
Répétition	Répète le titre	
Droit	Saute	S'incrémente d'un pallier toutes les 30 secondes.
Gauche	Lecture à nouveau	Recule d'un pallier toutes les 10 secondes.
HDD	Liste des titres HDD	
DVD	Manipulation du disque optique	
Lecture retardé	Décalage de temps	Appuyez aussi sur Monitor pour enregistrer à partir d'autres sources que le moniteur TV .
Minuterie	Programmation de l'enregistrement	
USB	Mode USB	Visionneuse de diaporama. Ou archivage de l'USB vers le DVD.
ZOOM	ZOOM	Voir les détails ci-dessous
Goto.Num (0-9)	Recherche de l'heure	Sélectionnez la touche Goto puis l'heure par les touches numériques (0-9).

ZOOM

La fonction zoom vous permet d'agrandir une image-écran de votre téléviseur puis de vous focaliser sur certaines parties de celle-ci en actionnant le zoom. Il existe deux possibilités de zoom (1.5x, 2.0x) qui apparaissent à l'écran.

En mode pause, appuyez sur la touche **ZOOM** pour agrandir l'image-écran à la taille 1.5x. Utilisez la touche **CURSOR** pour sélectionner la partie de l'image sur laquelle vous voulez zoomer.

Appuyez de nouveau sur la touche **ZOOM** pour agrandir l'image-écran à la taille 2.0x. Appuyez de nouveau sur la touche **ZOOM** pour revenir à la taille normale de l'image.

4 Fonctions de base

Mode lecture (Suite)

Introduction au Time Shifting

Lorsque l'appareil est mis en marche, le mode Time shifting commence automatiquement. Le Time shifting permet de marquer une pause pouvant aller jusqu'à 60 minutes durant la diffusion en direct de programme. A tout moment, il est possible de reprendre la lecture du programme à partir du moment de la pause. Appuyez sur Pause pour marquer une pause dans le visionnage puis sur PLAY (lecture) pour recommencer la lecture sur le moniteur TV.

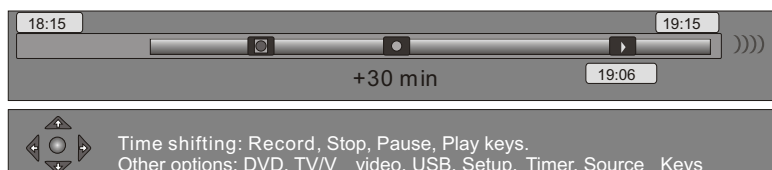

Télécommande	Affichage écran
Display / Affichage (Une pression)	Zone mémoire Time shifting (décalage de temps). Heure de lecture courante, heure d'enregistrement, heure Heure d'enregistrement moins 1 heure, mode trick, mode économie, Information Canal / Source Indicateur de doublage (si le doublage est en cours)voir le chapitre Time shifting.
Display / Affichage (2 pressions)	Information relative à la navigation et fonction "Hot keys"(fonctions pré-programmées)
Display / Affichage (3 pressions)	Efface toutaffichage écran.

Il vous est possible de naviguer en Time Shifting et contrôler la sortie audio en utilisant les fonctions de la télécommande suivante :

Fonctions	Résultats	Note
CH+/-	Changement de canal	Note : par défaut, le changement du canal effacera tous les enregistrements en Time Shifting du canal en cours. Cette option peut être reconfigurée dans le menu Setup->HDD->Time shift Buffer(zone mémoire)->Preserve.
0-9	Change de canal	
FF	Avance rapide. Appuyez pour passer aux vitesses de 4,8,32x .	
Slow	Avance lente. Appuyez pour passer aux vitesses de 1/2, ¼ ou1/8x.	
Replay	Saut arrière de 10 secondes.	(touche-flèche de gauche)
Skip	Saut avant de 30 secondes.	(touche-flèche de droite) Maintenez pressée la touche droite pendant 2 secondes. Il en résulte un saut à la fin de la zone tampon (enregistrement en direct).
VOL+/-	Diminution / augmentation du volume.	

Note : lorsque vous changez la source d'entrée vidéo et que celle-ci est différente (entre NTSC et PAL), la zone mémoire Time shifting sera effacée.

Durant le mode Time shifting, une icône d'enregistrement programmé (Timer) peut apparaître.

4 Fonctions de base

Mode lecture (Suite)

Time shifting est enregistré dans un zone mémoire qui contient 60 minutes d'enregistrement. Une fois les 60 minutes passées, la zone mémoire commencera à réécrire sur le début de l'enregistrement. Dans le cas où vous souhaitez conserver l'enregistrement vidéo enregistré dans la zone mémoire, il vous faudra la sauvegarder intégralement.

Pour pouvoir sauvegarder la zone mémoire du Time Shifting, deux options sont possibles :

Option de sauvegarde N°1 : Alors que vous visionnez un programme, appuyez sur REC. La sauvegarde de la partie que vous visionnez sera sauvegardée. Vous pouvez poursuivre la navigation vers l'avant. Durant l'opération de sauvegarde, vous pouvez augmenter la longueur du programme que vous êtes en train de sauvegarder de 30 minutes à un maximum de 3 heures par simple pression de la touche Rec. Appuyez sur STOP pour terminer la fin de l'opération de sauvegarde. La portion de la zone mémoire du Time Shifting sauvegardée sera colorée en rouge.

Sauvegarde dans la zone mémoire du Time shifting

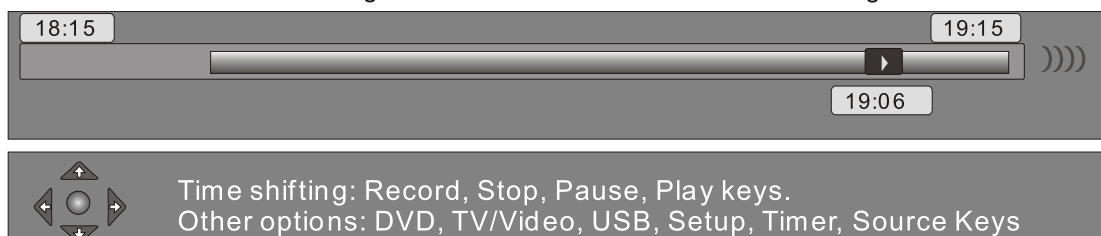

Lorsque vous appuyez sur Stop, le programme sauvegardé est retiré de la zone mémoire du Time Shifting.

Lorsque vous êtes en mode Time Shifting, vous pouvez utiliser les touches suivantes pour réaliser d'autres opérations

Touche	Résultat	Note
HDD	Liste les titres HDD	(l'enregistrement continue)
DVD	DVD	(l'enregistrement continue à moins que vous ne souhaitiez enregistrer en DVD).
USB	USB	Lecture du diaporama depuis l'appareil USB ou copie effectuée de l'USB vers le DVD (l'enregistrement continue).
Display	Affiche les informations	(l'enregistrement continue)
Eject Key	Ouvre /ferme le plateau de chargement	(l'enregistrement continue)
Power Key	Eteint l'appareil	
Setup	Affiche le menu Setup	(l'enregistrement continue)
Timer	Affiche le menu Timer (minuterie)	(l'enregistrement continue)
Monitor	Change la source vidéo	
PS/IS	Commute le mode de source vidéo en scan Interlaced / Progressive ()	

Fonctions de base

Mode lecture (Suite)

NOTE : (Options : SETUP, TIMESHIFT, SPACE MANAGEMENT, AUTOMATIC). Lorsque la touche STOP n'est pas activée et que l'enregistrement prend tout l'espace disponible du disque dur, l'appareil ré-écrit sur les titres non protégés en FIFO (First In First Out / premier de la liste, premier traité). Cette disposition n'affecte pas les titres qui sont sélectionnés pour être copiés sur un DVD. Les titres choisis seront conservés jusqu'à la fin de l'opération de copie.

Cette procédure étant terminée, s'il n'y a aucun espace libre sur le HDD.

NOTE : (Options: SETUP, TIMESHIFT, SPACE MANAGEMENT, MANUAL). Lorsque la touche STOP n'est pas activée et que l'enregistrement prend tout l'espace disponible du disque dur, l'appareil arrête l'enregistrement et demande à l'utilisateur d'effacer certains titres pour libérer plus de place sur le HDD.

NOTE : Lorsque la source est un DV, l'enregistrement ne se retrouvera pas dans la zone mémoire du Time Shifting. Appuyez sur :

Source (Jusqu'à DV) pour que le DV devienne bien votre source vidéo.

Vous pouvez utiliser l'option SETUP, TIMESHIFT pour effacer l'intégralité du contenu d'un HDD. Procédez néanmoins avec prudence car ce procédé n'est pas réversible. L'appareil envoie le message suivant :

Tous les programmes vidéo de ce disque dur vont être perdus, voulez-vous continuer ?

Oui, Non (non est la réponse par défaut).

Informations sur le DivX

Le DivX est un format de compression vidéo, c'est à dire une organisation et un traitement spécifique des données d'image et de son qui permettent de réduire le poids des fichiers audio. Le DivX se comporte face à la vidéo comme le Mp3 face à l'audio : c'est un format de compression puissant conçu au départ pour permettre la circulation plus légère donc plus rapide des données sur Internet, puisque la plupart des fichiers vidéo s'échangent sur le Web à travers des logiciels "peer to peer" comme Kazaa, Shareaza ou Emule.

L'histoire commence en 1999 quand Microsoft crée son propre codec vidéo, le MPEG-4. Seulement, il est réservé à un unique format de fichier, les ASF. Cette limitation déplaît à un français, un certain Jérôme Rota, connu sous le surnom de Gej. Ce dernier réussit à créer son propre codec DivX 3.11. Il améliore son codec et parvient à la version 4.0 en 2001, 5.0 en 2002 puis le 6.0 en 2005. Ainsi, le codec DivX permet quasiment de tout traiter en vidéo : DV, DVD, MPEG, MPEG 2, AVI pour en faire du DivX. Les logiciels qui accomplissent ces tâches s'appuient sur le codec DivX et sont de diverses origines : en effet, le codec DivX a volontairement été laissé par Jérôme Rota en Open Source (en code accessible) à tous ceux qui voulaient l'utiliser ou le modifier. Avant de lire et de créer vos premiers fichiers DivX, familiarisez-vous avec cette technologie. Voici les réponses aux questions les plus fréquemment posées sur les forums.

Les versions du DivX : 3.11, 4, 5 et 6 : A l'origine, le DivX est le résultat d'une copie du codec MPEG-4 version 3 de Microsoft. Jérôme Rota a eu l'idée de modifier le codec de Microsoft pour pouvoir encoder ses vidéos. Il l'a appelé DivX 3.11. Parti aux Etats-Unis pour fonder sa société, DivX Networks, il a ensuite réécrit entièrement le codec MPEG-4, en le rebaptisant DivX4. Après quelques améliorations, il y a eu la version DivX5 et dernièrement DivX6. Cette version peut décoder les vidéos compressées avec les précédentes.

Le codec : Le codec est l'abréviation de COdeur/DECodeur. C'est un programme permettant de compresser et décompresser un flux audio ou vidéo.

Le MPEG : Motion Picture Expert Group. Norme de compression audio et/ou vidéo permettant différentes procédures de compression.

Le DivX : C'est un procédé de compression de vidéo numérique. A l'instar du MPEG2, il comprime les données en éliminant les redondances et les informations peu perceptibles pour l'oeil humain. La compression d'une vidéo en DivX nécessite un encodage et un décodage. C'est la raison pour laquelle on parle de codec (codeur/décodeur). Le DivX est un codec vidéo. Il laisse en fait le traitement de l'audio à d'autres codecs spécialisés. Il ne faut pas oublier que le DivX reste un fichier de type AVI donc Audio Vidéo Interleave. Ainsi, un film issu d'un DVD d'une taille d'environ 4.7 Go au départ, peut être compressé pour tenir sur un seul CD-ROM, soit 650Mo.

Les données vidéo et audio sont stockées en bloc indépendants. Que vous souhaitiez simplement lire des DivX ou en créer vous même, vous devez installer sur votre ordinateur tous les codecs audio qui peuvent être utilisés : le codec Mp3 bien sûr, également le codec Ac3 (pour restituer le Dolby), les filtres OGG Vorbis (Winamp) et le codec WMA de Microsoft.

Le XviD : C'est un codec au même titre que le DivX. Le XviD a été développé par une communauté d'amateurs qui ont mis leurs sources afin de limiter les coûts de droits d'utilisation.

Le DivX Pro : Depuis la version 5, est apparu le DivX Pro, qui intègre des fonctions d'encodages supplémentaires qui optimisent le rendu de certaines scènes, par exemple, lorsque les mouvements de caméra sont très rapides.

Informations sur le DivX (suite)

Le BivX : C'est un film DivX par extension, comportant plusieurs bandes sons.

Les sous-titres : Les sous-titres d'un DVD peuvent être extraits, mais ils ne sont pas sauvegardés avec la vidéo et l'audio dans le fichier Avi. Ils sont enregistrés dans un fichier à part utilisant l'extension *.srt qui est la plus répandue.

Problèmes et solutions

Divx 3.11 : Si vous avez des problèmes de lecture au format 3.11, le moyen le plus simple est de les transcoder au format Divx 5 ou 6.

1. Commencez par installer "GSPOT".
2. Allez dans la section VIDEO et noter la valeur indiquée du bitrate pour conserver le même débit vidéo lors du transcodage.
3. Lancer ensuite "VirtualDub", ouvrez le fichier *.avi à transcoder.
4. Dans le menu AUDIO, choisissez l'option son venant de l'AVI et copie de flux directe.
5. Dans le menu VIDEO, choisissez l'option "traitement complet", puis "compression".
6. Une fenêtre apparaît, sélectionnez dans le menu déroulant, la version du codec Divx 5 ou 6 installée sur votre PC, puis cliquez sur le bouton Configurer.
7. Les paramètres du codec Divx s'affichent dans le menu déroulant "Variable bitrate mode", optez pour pour Multipass, 1st pass.
8. Dans le champ "Encoding bitrate", indiquez le débit vidéo de Gspot.
9. Cochez la case "Write my file" afin d'optimiser l'encodage du fichier final.
10. Cliquez sur OK dans la fenêtre du codec Divx, puis dans celle de la configuration de compression de "VirtualDub".
11. Appuyez sur F7 et donnez un nom à votre fichier, puis validez. Le logiciel encode une première fois le film, et crée sur votre disque dur un petit fichier avi non lisible.
12. Ouvrez à nouveau votre fichier original en Divx 3.11 dans "VirtualDub", répétez les mêmes opérations que précédemment mais après avoir cliquez sur le bouton Configurer (Menu VIDEO, Compression), sélectionnez Multipass, 1st pass.
13. Conservez les autres réglages, validez deux fois puis appuyez sur F7.
14. Donnez à votre fichier le même nom que lors du premier enregistrement puis validez deux fois.

Décalage du son et de l'image : Deux cas sont possibles. Soit le décalage entre l'image et le son est constant durant tout le film, soit il augmente progressivement.

Pour corriger un décalage constant :

1. Lancez "VirtualDub".
2. Ouvrez votre fichier vidéo dans le menu Fichier puis cliquez sur "Ouvrir fichier vidéo".
3. Déplacez le curseur de la barre de lecture pour sélectionner une scène où il sera facile de récaler l'image et le son.
4. Dans le menu Audio, choisissez "Espaceur". Dans le champ correction du décalage audio, entrez une valeur en millisecondes, par exemple 10. Cette valeur devra être positive si le son est en avance sur l'image et négative si le son est en retard. Validez et testez le résultat. Si le son est toujours décalé, il faut recommencer l'opération en tâtonnant jusqu'à ce que la synchronisation soit parfaite.
5. Ouvrez alors le menu vidéo et sélectionnez "Copie de flux directe".
6. Sélectionnez le même critère dans le menu audio. Puis, appuyez sur la touche F7 pour enregistrer la vidéo modifiée.
7. Donnez lui un nouveau nom et cliquez sur enregistrer.

Pour corriger un décalage progressif :

1. Décompactez le fichier Zip contenant AVI INFO et double-cliquez sur Setup.exe.
2. Installez AVI INFO dans un dossier situé à la racine de votre disque dur.
3. Copiez dans ce dossier le fichier Launcher.exe contenu dans le fichier Zip.
4. Lancez "Launcher" et recherchez la vidéo défectueuse. La fenêtre principale d'AVI INFO apparaît, elle donne des informations sur les flux audio et vidéo qui composent le divx.
5. Sélectionnez l'onglet "Synchronise Audio", le film apparaît dans un lecteur multimédia.
6. Positionnez-vous vers la fin du film où le décalage est le plus prononcé et sélectionnez une scène qui se prête à la synchronisation des images et du son.

Informations sur le DivX (suite)

Problèmes et solutions (suite)

7. Cliquez sur pause et notez le numéro de la première page (il est indiqué dans la partie inférieure droite du lecteur), reportez ce nombre sur le champ "From" d'AVI INFO.

8. Poursuivez la lecture jusqu'à la fin de la scène, cliquez sur pause et relevez le numéro de la dernière image de la scène.

9. Reportez le dans le champ "To". Cliquez sur le bouton "Apply" et bougez ensuite légèrement les curseurs FPS (images par seconde) de la section Stretch Audio en tâtonnant. Lorsqu'un son est entendu avant l'image, il faut augmenter le nombre de FPS, lorsqu'il est entendu après, il faut le diminuer.

10. Lorsque vous obtenez un résultat satisfaisant, cliquez sur le bouton "Apply" de la section Stretch Audio.

11. Fermez AVI INFO et validez pour enregistrer les changements.

Attention, les effets de cette manipulation sont perceptibles sur PC mais sur une platine DivX, le son reste de temps en temps toujours décalé.

Attention : Chaque configuration PC, chaque assemblage de logiciels peut générer ses propres erreurs que personne d'autre ne rencontrera. Il est très important de connaître l'origine de la compression du fichier que vous souhaitez visionner sur votre lecteur Peekton afin de pouvoir éventuellement encoder à nouveau votre fichier.

Dans la plupart des cas, il s'agit d'une désynchronisation avec un simple décalage dans le temps, le son arrivant une demi-seconde avant ou après que le personnage ait bougé les lèvres. Ce phénomène trouve sa source dans le décalage généré sur le DVD lui-même.

La norme DVD permet de faire démarrer la bande son après la vidéo. Ce paramètre étant identifié par le lecteur de DVD, le son est normalement resynchronisé lorsqu'on visionne le DVD. Ce n'est pas le cas lorsque le DVD est rippé, puis encodé. Lors du rip, SMARTRIPPER (<http://perso.wanadoo.fr/horizonpc/>) vous permet d'extraire la bande son et d'identifier le décalage en question. Il est intégré dans le nom du fichier Ac3 et se présente sous la forme suivante :

vts_01([0x80])_audio_English_AC3(6Ch)_48kHz__)_delay_116ms.ac3. Le paramètre DELAY indique un décalage de 116ms par rapport à l'image. Il suffira de le restituer lors de l'opération de correction.

Si la bande son se décale de plus en plus, la raison de ce décalage peut être liée à deux facteurs :

- Le premier dépend des cartes d'acquisition vidéo : lorsqu'elles capturent une vidéo, elles font l'impasse sur les trames. Il y a donc moins de trames dans le film que sur la bande son et le décalage s'installe progressivement.

- Le deuxième est lié à l'échantillonnage et à la compression audio. Lorsqu'une opération est effectuée séparément le problème se présente rarement. Par contre, lorsqu'un logiciel tout-en-un comme NEODIVX, DIVXMACHINE ou FLASKMPEG opère la transformation en une seule passe, des problèmes peuvent survenir si le processeur de votre PC n'est pas suffisamment puissant.

Vous pouvez à ce sujet consulter les pages d'informations à l'adresse suivante : www.divx-digest.com/articles/m2a-mpeg4_fr.html

Pour recalibrer le son, vous pouvez donc utiliser le logiciel SMARTRIPPER si vous connaissez le "DELAY" afin de le restituer lors de l'opération de correction. Si vous ne connaissez pas l'ampleur du décalage, vous pouvez utiliser VIRTUALDUB et identifier la séquence exacte à partir de laquelle le premier acteur du film parle, il faudra ensuite faire de même avec la piste audio. Une autre méthode consiste à améliorer le décalage, elle nécessite plusieurs encodages afin d'obtenir un bon résultat. Si SMARTRIPPER a généré un fichier Ac3 avec un nom de fichier de ce type :

vts_01([0x80])_audio_English_AC3(6Ch)_48kHz__)_delay_116ms.ac3, il vous suffit de noter la valeur qu'il faudra ensuite fournir à VIRTUALDUB ou NANDUB au moment opportun.

Informations sur le DivX (suite)

Problèmes et solutions (suite)

Réencodage :

1. Lancer VIRTUALDUB.
2. Ouvrez votre film avec la commande "file open video file", dénicher votre fichier au format *.avi.
3. Utilisez la commande "Audio Interleaving" pour recalibrer la piste vers l'arrière ou l'avant.
4. Modifiez la valeur "Delay audio track by".
5. Dans le menu "AUDIO" choisissez la commande "Direct stream copy" pour éviter qu'il y ait un traitement du son autre que le décalage et également dans le menu "VIDEO" pour que VIRTUALDUB ne compresse pas la vidéo.
6. Dans le menu "File", choisissez la commande "Save as Avi" pour sauvegarder votre fichier sous un autre nom, le réencodage commence.

Il arrive que le fichier audio Mp3 soit plus court ou plus long que l'original en Ac3, il faut alors étirer ou compresser la vidéo :

1. Lancer VIRTUALDUB.
2. Ouvrez votre film avec la commande "File open video file".
3. Dénicher votre fichier au format *.avi, accédez au menu "VIDEO" et choisissez la commande "Frame rate".
4. Choisissez l'option "Change so video and audio duration match" ou modifier manuellement le "Frame rate" dans "Change to xxxxx Frame per second". Si le Frame rate est de 25000 par seconde, ne dépassez pas 25004 pour raccourcir un film d'1h40 d'une seconde. Un décalage de 30 frames par seconde aboutit à un raccourcissement de 8 secondes pour 100 minutes de film.

Sous-titres : Vous pouvez ajouter des sous-titres à vos films si vous avez une version en VO et que vous souhaitez comprendre les dialogues. Pour cela, il suffit de télécharger les sous-titres correspondant à votre DivX et de copier ce fichier (en règle générale au format *.srt ou *.sub) avec le fichier avi. Rendez-vous sur le site www.subtitles.cz (il en existe d'autres), créer auparavant une adresse e-mail temporaire chez Yahoo par exemple afin d'éviter de communiquer votre adresse réelle et de vous retrouver inondé de spams. Téléchargez le fichier Zip qui vous convient, dézippez et copiez le avec le fichier *.avi de votre DivX. Attention, pour fonctionner correctement, le nom du fichier sous-titre doit être le même que celui de l'avi.

Coupez des fichiers DivX : Si vous avez un fichier DivX trop gros pour être graver sur un CD, il existe une solution en le coupant avec le fichier "Nandub".

1. Ouvrez le menu "File" et choisissez "Open video file" puis sélectionnez "Direct stream copy". Procédez de même dans le menu audio.
2. Dans le menu "Edit", cliquez sur "Set selection start" puis sur "Go to last keyframe". Dans la fenêtre qui apparaît, saisissez la capacité de votre CDROM (à laquelle vous aurez soustrait 15Mo) puis validez sur OK.
3. L'endroit où sera effectué la coupure apparaît. Vous pouvez le modifier pour éviter une coupure en pleine scène en utilisant le bouton représentant une clé et une flèche de retour arrière.
4. Sauvegardez la première partie en cliquant sur le menu "File" puis sur "Save as avi".
5. Pour passer au segment suivant, ouvrez le menu "Edit" et choisissez "Move to selection end" puis "Set selection start, move to end" et "Set selection end".
6. Ouvrez à nouveau le menu "File" et choisissez "Save as avi".

Informations sur le DivX (suite)

Logiciels, liens et sites Internet utiles

1. Logiciels

Audio Gordian Knot : www.autogk.net

Il permet de créer des DivX à partir des DVD transférés sur le disque dur de votre ordinateur.

Dr Divx : www.divx.com

C'est le logiciel officiel de Divx Networks pour ripper vos DVD.

Codec Divx : www.divx.com

C'est le logiciel officiel de Divx Networks pour télécharger le codec officiel.

Virtual Dub et **Nandub** : www.virtualdub.org et www.cdub.soundforge.net

Ils permettent d'encoder et de retoucher ou couper les séquences d'un Divx.

Gspot et **Avi Info** : www.headbands.com/gspo et www.divxdigest.com

Ils permettent d'identifier le format des Divx et les codecs utilisés.

Divx Video Duplicator 2 : www.absoft.com

Un logiciel payant de référence.

2. Liens Internet

www.subtitles.cz

Il permet de télécharger des sous-titres à intégrer à vos Divx.

<http://nimo.titanesk.com/>

Un pack regroupant de nombreux codecs.

<http://www.cestfacile.org/telechargements.htm>

Ce sont de nombreux utilitaires Divx.

3. Sites Internet

www.divx.com

www.xvid.com

www.dvddemystified.com

<http://divxfr.com>

<http://f.campanella.free.fr>

www.alldivx.com

www.divxstation.com

www.doom9.org

Mise à jour du Firmware

Un firmware est un logiciel intégré à votre lecteur/graveur DVD-DIVX qui intègre entre autres les codecs permettant de décoder tel ou tel type de fichier.

Nous mettons régulièrement des mises à jour du firmware sur notre site Internet :

www.peakton.com.

Merci de respecter les procédures de mise à jour jointe au firmware sinon vous risquez d'endommager votre appareil et de perdre sa garantie.

Les mises à jour proposées concernent principalement la correction de bugs de fonctionnement de l'appareil ainsi que des upgrades de codecs si ces derniers apportent une amélioration technique ou si une demande importante est constatée sur notre HotLine.

Il n'est pas toujours possible d'installer de nouveaux types de codecs qui demandent une place importante en stockage sur la RAM et la FLASH de votre appareil.

Il est important de tenir compte du fait que certaines mises à jour peuvent rendre la lecture d'anciens formats instable.

Liste des codes pays

Code	Language Name
6565	Afar
6566	Abkhazian
6570	Afrikaans
6577	Ameharic
6582	Arabic
6583	Assamese
6588	Aymara
6590	Azerbaijani
6665	Bashkir
6669	Byelorussian
6671	Bulgarian
6672	Bihari
6678	Bengali; Bangla
6679	Tibetan
6682	Breton
6765	Catalan
6779	Corsican
6783	Czech
6789	Welsh
6865	Danish
6869	German
6890	Bhutani
6976	Greek
6978	English
6979	Esperanto
6983	Spanish
6984	Estonian
6985	Basque
7065	Persian
7073	Finnish
7074	Fiji
7079	Faroese
7082	French
7089	Frisian
7165	Irish
7168	Scots Gaelic
7176	Galician
7178	Guarani
7185	Gujarati
7265	Hausa
7273	Hindi
7282	Croatian

Code	Language Name
7285	Hungarian
7289	Armenian
7365	Interlingua
7378	Indonesian
7383	Icelandic
7384	Italian
7387	Hebrew
7465	Japanese
7473	Yiddish
7487	Javanese
7565	Georgian
7575	Kazakh
7576	Greenlandic
7577	Cambodian
7578	Kannada
7579	Korean
7583	Kashmiri
7585	Kurdish
7589	Kirghiz
7665	Latin
7678	Lingala
7679	Laothian
7684	Lithuanian
7686	Latvian, Lettish
7771	Malagasy
7773	Maori
7775	Macedonian
7776	Malayalam
7778	Mongolian
7779	Moldavian
7782	Marathi
7783	Malay
7784	Maltese
7789	Burmese
7865	Nauru
7869	Nepali
7876	Dutch
7879	Norwegian
7982	Oriya
8065	Panjabi
8076	Polish
8083	Pashto, Pushto

Code	Language Name
8084	Portuguese
8185	Quechua
8277	Rhaeto-Romance
8279	Romanian
8285	Russian
8365	Sanskrit
8368	Sindhi
8372	Serbo-Croatian
8373	Singhalese
8375	Slovak
8376	Slovenian
8377	Samoaan
8378	Shona
8379	Somali
8381	Albanian
8382	Serbian
8385	Sundanese
8386	Swedish
8387	Swahili
8465	Tamil
8469	Telugu
8471	Tajik
8472	Thai
8473	Tigrinya
8475	Turkmen
8476	Tagalog
8479	Tonga
8482	Turkish
8484	Tatar
8487	Twi
8575	Ukrainian
8582	Urdu
8590	Uzbek
8673	Vietnamese
8679	Volapuk
8779	Wolof
8872	Xhosa
8979	Yoruba
9072	Chinese
9085	Zulu