



Thinking of you
Electrolux



EHN6532FOK

.....
FR TABLE DE CUISSON
ES PLACA DE COCCIÓN

.....
NOTICE D'UTILISATION 2
MANUAL DE 20
INSTRUCCIONES



SOMMAIRE

1. CONSIGNES DE SÉCURITÉ	3
2. INSTRUCTIONS DE SÉCURITÉ	4
3. DESCRIPTION DE L'APPAREIL	6
4. UTILISATION QUOTIDIENNE	8
5. CONSEILS UTILES	11
6. ENTRETIEN ET NETTOYAGE	14
7. EN CAS D'ANOMALIE DE FONCTIONNEMENT	14
8. INSTALLATION	16
9. CARACTERISTIQUES TECHNIQUES	18

NOUS PENSONS À VOUS

Merci d'avoir choisi ce produit Electrolux. Avec ce produit, vous bénéficiez de dizaines d'années d'expérience professionnelle et d'innovation. Ingénieux et élégant, il a été conçu sur mesure pour vous. Grâce à cet appareil, vous savez que chaque utilisation vous apportera satisfaction.

Bienvenue chez Electrolux.

Visitez notre site Internet pour :



Obtenir des conseils d'utilisation, des brochures, de l'aide, des informations :
www.electrolux.com



Enregistrer votre produit pour obtenir un meilleur service :
www.electrolux.com/productregistration



Acheter des accessoires, consommables et pièces de rechange d'origine pour votre appareil :
www.electrolux.com/shop

SERVICE APRÈS-VENTE

N'utilisez que des pièces de rechange d'origine.

Avant de contacter le service, assurez-vous de disposer des informations suivantes :

Vous trouverez ces informations sur la plaque signalétique. Modèle, PNC, numéro de série.



Avertissement/Attention : consignes de sécurité.



Informations générales et conseils



Informations écologiques

Sous réserve de modifications.

1. CONSIGNES DE SÉCURITÉ

Avant d'installer et d'utiliser cet appareil, lisez soigneusement les instructions fournies. Le fabricant ne peut être tenu pour responsable des dommages et blessures liés à une mauvaise installation ou utilisation. Conservez toujours cette notice avec votre appareil pour vous y référer ultérieurement.

1.1 Sécurité des enfants et des personnes vulnérables



AVERTISSEMENT

Risque d'asphyxie, de blessure ou d'invalidité permanente.

- Cet appareil peut être utilisé par des enfants de plus de 8 ans, ainsi que des personnes dont les capacités physiques, sensorielles et mentales sont réduites ou dont les connaissances et l'expérience sont insuffisantes, à condition d'être surveillés par une personne responsable de leur sécurité.
- Ne laissez pas les enfants jouer avec l'appareil.
- Ne laissez pas les emballages à la portée des enfants.
- Tenez les enfants et les animaux éloignés de l'appareil lorsqu'il est en cours de fonctionnement ou lorsqu'il refroidit. Les parties accessibles sont chaudes.
- Si l'appareil est équipé d'un dispositif de sécurité enfants, nous vous recommandons de l'activer.
- Les enfants ne doivent pas nettoyer ni entreprendre une opération de maintenance sur l'appareil sans surveillance.

1.2 Sécurité générale

- L'appareil et ses parties accessibles deviennent chauds pendant son fonctionnement. Ne touchez pas les éléments chauffants.

- Ne faites pas fonctionner l'appareil avec un minuteur externe ou un système de commande à distance.
- Il peut être dangereux de laisser chauffer de la graisse ou de l'huile sans surveillance sur une table de cuisson car cela pourrait provoquer un incendie.
- N'essayez jamais d'éteindre un feu avec de l'eau. Mettez à l'arrêt l'appareil puis couvrez les flammes, par exemple avec un couvercle ou une couverture ignifuge.
- N'entrez rien sur les surfaces de cuisson.
- N'utilisez pas de nettoyeur vapeur pour nettoyer l'appareil.
- Ne posez pas d'objets métalliques tels que couteaux, fourchettes, cuillères ou couvercles sur la table de cuisson car ils pourraient chauffer.
- Si la surface vitrocéramique est fissurée, mettez à l'arrêt l'appareil pour éviter tout risque d'électrocution.
- Après utilisation, éteignez toujours la zone de cuisson à l'aide de la manette de commande correspondante et ne vous fiez pas à la détection des récipients.

2. INSTRUCTIONS DE SÉCURITÉ

2.1 Installation



AVERTISSEMENT

L'appareil doit être installé uniquement par un professionnel qualifié.

- Retirez l'intégralité de l'emballage.
- N'installez pas et ne branchez pas un appareil endommagé.
- Suivez scrupuleusement les instructions d'installation fournies avec l'appareil.
- Respectez l'espacement minimal requis par rapport aux autres appareils.
- L'appareil est lourd, prenez toujours des précautions lorsque vous le déplacez. Portez toujours des gants de sécurité.
- Isolez les surfaces découpées à l'aide d'un matériau d'étanchéité pour éviter que la moisissure ne provoque de gonflements.
- Protégez la partie inférieure de l'appareil de la vapeur et de l'humidité.
- N'installez pas l'appareil près d'une porte ou sous une fenêtre. Les récipients chauds risqueraient de tomber de l'appareil lors de l'ouverture de celles-ci.
- Si l'appareil est installé au-dessus de tiroirs, assurez-vous qu'il y a suffisamment d'espace entre le fond de l'appareil et le tiroir supérieur pour que l'air puisse circuler.
- Assurez-vous de laisser un espace de ventilation de 2 mm entre le plan de travail et l'avant de l'unité qui se trouve dessous. La garantie ne couvre pas les dommages causés par l'absence d'un espace de ventilation adéquat.

- Le dessous de l'appareil peut devenir très chaud. Nous vous recommandons d'installer un panneau de séparation ignifuge sous l'appareil pour en bloquer l'accès.

Branchement électrique



AVERTISSEMENT

Risque d'incendie ou d'électrocution.

- L'ensemble des branchements électriques doit être effectué par un technicien qualifié.
- L'appareil doit être relié à la terre.
- Avant toute intervention, assurez-vous que l'appareil est débranché.
- Utilisez le câble d'alimentation électrique approprié.
- Ne laissez pas le câble d'alimentation s'emmêler.
- Assurez-vous que le câble d'alimentation ou la fiche (si présente) n'entrent pas en contact avec les surfaces brûlantes de l'appareil ou les récipients brûlants lorsque vous branchez l'appareil à des prises électriques situées à proximité.
- Assurez-vous que l'appareil est bien installé. Un câble d'alimentation lâche et inapproprié ou une fiche (si présente) non serrée peuvent être à l'origine d'une surchauffe des bornes.
- Assurez-vous qu'une protection anti-électrocution est installée.
- Utilisez un collier anti-traction sur le câble.
- Veillez à ne pas endommager la fiche secteur (si présente) ni le câble d'alimentation. Contactez le service après-vente ou un électricien pour remplacer le câble d'alimentation s'il est endommagé.
- L'installation électrique doit être équipée d'un dispositif d'isolement à coupure omnipolaire. Le dispositif d'isolement doit présenter une distance d'ouverture des contacts d'au moins 3 mm.
- N'utilisez que des systèmes d'isolation appropriés : des coupe-circuits, des fusibles (les fusibles à visser doivent être retirés du support), un disjoncteur différentiel et des contacteurs.

2.2 Utilisation



AVERTISSEMENT

Risque de blessures, de brûlures ou d'électrocution.

- Utilisez cet appareil dans un environnement domestique.
- Ne modifiez pas les caractéristiques de cet appareil.
- Ne laissez jamais l'appareil sans surveillance pendant son fonctionnement.
- N'utilisez jamais cet appareil avec les mains mouillées ou lorsqu'il est en contact avec de l'eau.
- Ne posez pas de couverts ou de couvercles sur les zones de cuisson. Elles sont chaudes.
- Éteignez les zones de cuisson après chaque utilisation. Ne vous fiez pas uniquement au détecteur de récipient.
- N'utilisez jamais l'appareil comme plan de travail ou comme plan de stockage.
- Si la surface de l'appareil présente des fêlures, débranchez immédiatement l'appareil pour éviter tout risque d'électrocution.
- Les porteurs de pacemakers doivent rester à une distance minimale de 30 cm des zones de cuisson à induction lorsque l'appareil est en cours de fonctionnement.



AVERTISSEMENT

Risque d'explosion ou d'incendie.

- Les graisses et l'huile chaude peuvent dégager des vapeurs inflammables. Tenez les flammes ou les objets chauds éloignés des graisses et de l'huile lorsque vous vous en servez pour cuisiner.
- Les vapeurs dégagées par l'huile très chaude peuvent provoquer une combustion spontanée.
- L'huile qui a servi contient des restes d'aliments qui peuvent provoquer un incendie à température plus faible que l'huile n'ayant jamais servi.
- Ne placez pas de produits inflammables ou d'éléments imbibés de produits inflammables à l'intérieur, à proximité ou sur l'appareil.



AVERTISSEMENT

Risque de dommage de l'appareil.

- Ne laissez pas de récipients chauds sur le bandeau de commande.
- Ne laissez pas le contenu des récipients de cuisson s'évaporer.
- Prenez soin de ne pas laisser tomber d'objets ou de récipients sur l'appareil. Sa surface risque d'être endommagée.
- Ne faites jamais fonctionner les zones de cuisson avec des récipients de cuisson vides ou sans aucun récipient de cuisson.
- Ne placez jamais de papier aluminium sur l'appareil.
- N'utilisez pas de récipients en fonte ou en aluminium, ni de récipients dont le fond est endommagé et rugueux. Ils risqueraient de rayer la surface vitrocéramique. Soulevez toujours ces objets lorsque vous devez les déplacer sur la surface de cuisson.

2.3 Entretien et nettoyage



AVERTISSEMENT

Risque de dommage de l'appareil.



AVERTISSEMENT

Risque de blessure ou d'asphyxie.

- Contactez votre service municipal pour obtenir des informations sur la marche à suivre pour mettre l'appareil au rebut.
- Débranchez l'appareil de l'alimentation secteur.
- Coupez le câble d'alimentation et mettez-le au rebut.

2.4 Mise au rebut

3. DESCRIPTION DE L'APPAREIL

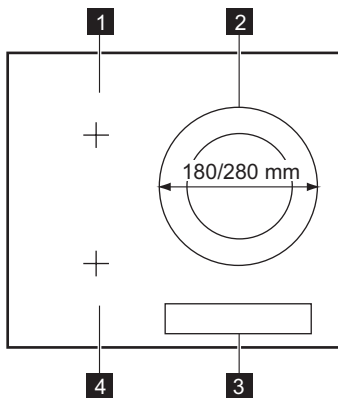

- 1** Zone de cuisson à induction
- 2** Zone de cuisson à induction
- 3** Bandeau de commande
- 4** Zone de cuisson à induction

3.1 Description du bandeau de commande

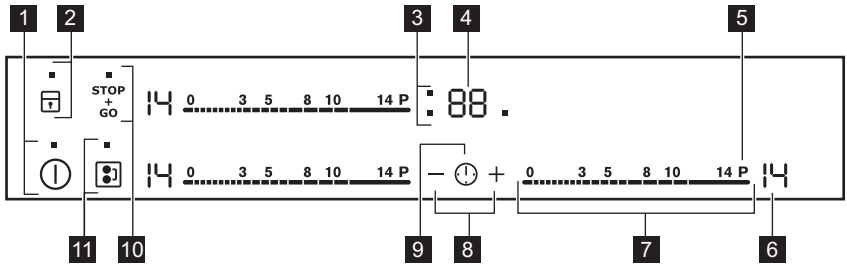

Les touches sensibles permettent de faire fonctionner l'appareil. Les affichages, les voyants et les signaux sonores indiquent quelles fonctions sont activées.

	Touche sensitive	Fonction
1		Pour allumer et éteindre l'appareil.
2		Pour verrouiller ou déverrouiller le bandeau de commande.
3	Voyants du minuteur des zones de cuisson	Pour indiquer la zone de cuisson pour laquelle vous définissez la durée.
4	Affichage du minuteur	Pour indiquer la durée, en minutes.
5	P	Pour activer la fonction Booster.
6	Indicateur du niveau de cuisson	Pour indiquer le niveau de cuisson.
7	Bandeau de sélection	Pour régler le niveau de cuisson.
8	+ / -	Pour augmenter ou diminuer la durée.
9		Pour choisir la zone de cuisson.
10		Pour activer et désactiver la fonction STOP+GO.
11		Pour activer et désactiver la fonction Bridge.

3.2 Indicateurs du niveau de cuisson

Affichage	Description
	La zone de cuisson est désactivée.
-	La zone de cuisson est activée.
	La fonction est activée.
	La fonction de démarrage automatique de la cuisson est activée.
	La fonction Booster est activée.

Affichage	Description
+ chiffre	Une anomalie de fonctionnement s'est produite.
/ /	OptiHeat Control (Voyant de chaleur résiduelle à trois niveaux) : continuer la cuisson / maintien au chaud / chaleur résiduelle.
	Le dispositif de verrouillage/sécurité enfants est activé.
	Le récipient est inapproprié ou trop petit ou bien il n'y a pas de récipient sur la zone de cuisson.
	La fonction d'arrêt automatique est activée.

3.3 OptiHeat Control (étape 3 Voyant de chaleur résiduelle)



AVERTISSEMENT

\ \ La chaleur résiduelle peut être source de brûlures !

OptiHeat Control indique le niveau de chaleur résiduelle. Les zones de cuisson à induction génèrent la chaleur nécessaire directement sur le fond des plats de cuisson. La table vitrocéramique est chaude à cause de la chaleur des récipients.

4. UTILISATION QUOTIDIENNE

4.1 Activation et désactivation

Appuyez sur pendant 1 seconde pour activer ou désactiver l'appareil.

4.2 Arrêt automatique

Cette fonction arrête l'appareil automatiquement si :

- Toutes les zones de cuisson sont désactivées ().
- Vous ne réglez pas le niveau de cuisson après avoir allumé l'appareil.
- Vous avez renversé quelque chose ou placé un objet sur le bandeau de commande pendant plus de 10 secondes (une casserole, un torchon, etc.). Un signal sonore retentit pendant quelques instants et l'appareil s'éteint. Retirez l'objet du bandeau de commande ou nettoyez celui-ci.
- L'appareil surchauffe (par ex., lorsque tout le liquide s'est évaporé du récipient). Laissez refroidir la zone de cuisson avant de réutiliser l'appareil.
- Vous utilisez des récipients inadaptés. Le symbole s'allume et la zone de cuisson se désactive automatiquement au bout de 2 minutes.

- Vous ne désactivez pas la zone de cuisson ou ne modifiez pas le niveau de cuisson. Au bout de quelques instants, s'allume et l'appareil s'éteint. Voir ci-dessous.
- La relation entre le niveau de cuisson et les durées de la fonction d'arrêt automatique :
 - , - — 6 heures
 - - — 5 heures
 - - — 4 heures
 - - — 1,5 heures

4.3 Niveau de cuisson

Appuyez sur le bandeau de sélection sur le niveau de cuisson souhaité. Faites glisser votre doigt le long du bandeau de sélection pour modifier le réglage. Ne relâchez pas la pression tant que le niveau de cuisson souhaité n'est pas atteint. L'affichage indique le niveau de cuisson.

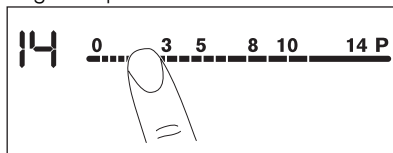

4.4 Fonction Bridge

La fonction Bridge couple deux zones de cuisson de telle façon qu'elles fonctionnent comme une seule.

Réglez d'abord l'une des zones de cuisson.

Pour activer la fonction Bridge, appuyez sur . Pour régler ou modifier le niveau de cuisson, appuyez sur l'une des touches sensibles.

Pour désactiver la fonction Bridge, appuyez sur . Les zones de cuisson fonctionnent de nouveau de manière indépendante.

4.5 Démarrage automatique de la cuisson

La fonction de démarrage automatique de la cuisson permet d'atteindre plus rapidement le niveau de cuisson souhaité. Cette fonction active le niveau de cuisson le plus élevé pendant un certain temps (voir le schéma) puis redescend au niveau sélectionné.

Pour activer la fonction de démarrage automatique de la cuisson pour une zone de cuisson :

1. Appuyez sur la touche **P** (s'affiche).
2. Réglez immédiatement le niveau de cuisson souhaité. Au bout de 3 secondes, s'affiche.

Pour désactiver cette fonction, modifiez le niveau de cuisson.

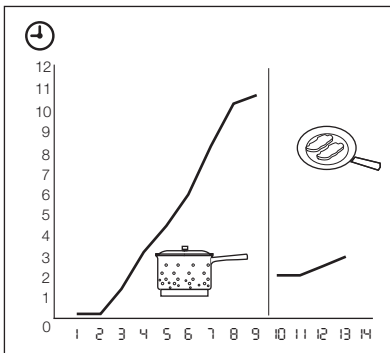

4.6 Fonction Booster

La fonction Booster vous permet d'augmenter la puissance des zones de cuisson à induction. La fonction Booster peut

être activée pour une durée limitée (voir le chapitre « Caractéristiques techniques »). La zone de cuisson à induction revient ensuite automatiquement au niveau de cuisson le plus élevé. Pour activer cette fonction, appuyez sur **P**, s'affiche. Pour la désactiver, modifiez le niveau de cuisson.

4.7 Fonction Booster de la zone de cuisson à double circuit

La fonction Booster du circuit interne s'active dès que l'appareil détecte un récipient dont le diamètre est plus petit que celui du circuit interne. La fonction Booster du circuit externe s'active dès que l'appareil détecte un récipient dont le diamètre est plus grand que celui du circuit interne.

4.8 Gestionnaire de puissance

Le gestionnaire de puissance répartit la puissance disponible entre deux zones de cuisson qui sont couplées pour former une paire (voir la figure). La fonction Booster augmente la puissance au niveau maximal pour l'une des zones de cuisson de la paire. La puissance de la seconde zone de cuisson diminue automatiquement. L'affichage du niveau de cuisson de la zone à puissance réduite oscille entre deux niveaux.

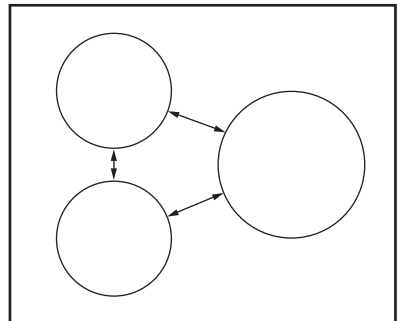













4.9 Minuteur

Minuteur (Décompte du temps)

Utilisez le minuteur pour régler la durée de fonctionnement de la zone de cuisson pour cette cuisson uniquement.

Réglez le minuteur après la sélection de la zone de cuisson.

Le niveau de cuisson peut être défini avant ou après le réglage du minuteur.



- **Pour choisir la zone de cuisson :**
appuyez plusieurs fois sur  jusqu'à ce que l'indicateur correspondant s'affiche.
- **Pour activer le minuteur en fonction Décompte du temps :** appuyez sur  du minuteur pour régler la durée ( minutes). Lorsque le voyant de la zone de cuisson commence à clignoter plus lentement, le décompte a commencé.
- **Pour vérifier la durée restante :** sélectionnez la zone de cuisson à l'aide de . Le voyant de la zone de cuisson clignote rapidement. L'affichage indique la durée restante.
- **Pour modifier le minuteur dégressif :** sélectionnez la zone de cuisson à l'aide de . Appuyez sur  ou .
- **Pour désactiver le minuteur :** sélectionnez la zone de cuisson à l'aide de la touche . Appuyez sur . Le décompte du temps restant s'effectue jusqu'à . Le voyant de la zone de cuisson s'éteint. Pour désactiver, vous pouvez aussi appuyer sur  ou  en même temps.

Lorsque le décompte du temps est terminé, le signal sonore retentit et  clignote. La zone de cuisson se met à l'arrêt.





- **Pour arrêter le signal sonore :** appuyez sur .

CountUp Timer (minuteur progressif)





Utiliser la fonction CountUp Timer pour vérifier la durée de fonctionnement de la zone de cuisson sélectionnée.

- **Pour choisir la zone de cuisson (si plusieurs zones de cuisson sont en cours de fonctionnement) :** appuyez plusieurs fois sur  jusqu'à ce que l'indicateur correspondant s'affiche.
- **Pour activer la fonction CountUp Timer :** appuyez sur la touche  du minuteur, jusqu'à ce que  s'allume.

Lorsque le voyant de la zone de cuisson clignote lentement, le minuteur démarre. L'affichage indique, en alternance,  et le nombre de minutes écoulées.



- **Pour vérifier la durée de fonctionnement de la zone de cuisson sélectionnée.** sélectionnez la zone de cuisson à l'aide de la touche . Le voyant de la zone de cuisson commence à clignoter rapidement. L'affichage indique la durée de fonctionnement de la zone de cuisson sélectionnée.
- **Pour désactiver le CountUp Timer :** sélectionnez la zone de cuisson avec  et appuyez sur  ou  pour désactiver le minuteur. Le voyant de la zone de cuisson s'éteint.



Minuterie

Vous pouvez utiliser le minuteur comme **Minuterie** lorsque les zones de cuisson ne sont pas en fonctionnement. Appuyez sur . Appuyez sur la touche  ou  du minuteur pour régler la durée. Lorsque le décompte du temps est terminé, le signal sonore retentit et  clignote.

- **Pour arrêter le signal sonore :** appuyez sur .

4.10 STOP+GO



La fonction  permet de basculer simultanément toutes les zones de cuisson actives en position de maintien au chaud ().

Il n'est désormais plus possible de modifier le niveau de cuisson en cours . La fonction  n'interrompt pas le minuteur.

- **Pour activer** cette fonction, appuyez sur . Le symbole  s'allume.
- **Pour désactiver** cette fonction, appuyez sur . Le niveau de cuisson précédent s'allume.

4.11 Verrouillage

Pendant l'utilisation des zones de cuisson, vous pouvez verrouiller le bandeau de commande, à l'exception de la touche . Ceci empêchera une modification involontaire du niveau de cuisson.

Réglez tout d'abord le niveau de cuisson. Pour démarrer cette fonction, appuyez sur . Le symbole  s'allume pendant 4 secondes.

Le minuteur reste allumé.





Pour mettre à l'arrêt cette fonction, appuyez sur . Le niveau de cuisson précédent s'allume.

Lorsque vous mettez l'appareil à l'arrêt, vous désactivez également cette fonction.





4.12 Dispositif de sécurité enfants

Ce dispositif permet d'éviter une utilisation involontaire de l'appareil.



Pour activer le dispositif de sécurité enfants

- Activez l'appareil avec . **Ne sélectionnez aucun niveau de cuisson.**
- Appuyez sur  pendant 4 secondes. Le symbole  s'allume.
- Désactivez l'appareil avec .

Pour désactiver le dispositif de sécurité enfants

- Activez l'appareil avec . **Ne sélectionnez aucun niveau de cuisson.** Appuyez sur  pendant 4 secondes. Le symbole  s'allume.
- Désactivez l'appareil avec .

Pour désactiver le dispositif de sécurité enfants pour une seule session de cuisson





- Activez l'appareil avec . Le symbole  s'allume.
- Appuyez sur  pendant 4 secondes. **Réglez le niveau de cuisson dans les 10 secondes qui suivent** Vous pouvez utiliser l'appareil.

- Lorsque vous éteignez l'appareil en appuyant sur , la sécurité enfants fonctionne à nouveau.

4.13 OffSound Control (Désactivation et activation des signaux sonores)

Désactivation des signaux sonores

Mettez l'appareil à l'arrêt.





Appuyez sur  pendant 3 secondes. Tous les indicateurs s'allument et s'éteignent. Appuyez sur  pendant 3 secondes.  s'allume, le signal sonore est activé. Appuyez sur ,  s'allume, le signal sonore est désactivé.

Lorsque cette fonction est activée, l'appareil émet des signaux sonores uniquement dans les circonstances suivantes :

- quand vous appuyez sur 
- quand le minuteur arrive en fin de course
- quand le décompte se termine
- quand vous posez un objet sur le bandeau de commande.

Activation des signaux sonores

Mettez l'appareil à l'arrêt.

Appuyez sur  pendant 3 secondes. Tous les indicateurs s'allument et s'éteignent. Appuyez sur  pendant 3 secondes.  s'allume, le signal sonore est désactivé. Appuyez sur ,  s'allume. Les signaux sonores sont activés.

5. CONSEILS UTILES



ZONES DE CUISSON À INDUCTION

Sur les zones de cuisson à induction, un champ électromagnétique puissant chauffe les récipients très rapidement.



Utilisez des récipients adaptés aux zones de cuisson à induction.

Matériaux des ustensiles de cuisson

- **adaptés:** fonte, acier, acier émaillé, acier inoxydable, fond multicouches (avec marque correcte d'un fabricant).
- **inadaptés :** aluminium, cuivre, laiton, verre, céramique, porcelaine.

Les récipients conviennent à l'induction si :

- ... une petite quantité d'eau contenue dans un récipient chauffe très rapidement sur une zone de cuisson réglée sur le niveau de cuisson maximal,
- ... un aimant adhère au fond du plat de cuisson.



Le fond du récipient doit être aussi plat et épais que possible.

5.2 Utilisation des zones de cuisson



IMPORTANT

Posez le récipient sur la croix se trouvant sur la surface de cuisson. Recouvrez complètement la croix. La zone magnétique au fond du récipient doit avoir un diamètre minimum de 125 mm. Les zones de cuisson à induction s'adaptent automatiquement au diamètre du fond du récipient utilisé. Les récipients de grande taille peuvent reposer sur deux zones de cuisson en même temps.

5.3 Bruit pendant le fonctionnement

Si vous entendez :

- un craquement : le récipient est composé de différents matériaux (conception "sandwich").
- un bruit de sifflement : vous utilisez une ou plusieurs zones de cuisson avec des niveaux de cuisson élevés et le récipient est composé de différents matériaux (conception "sandwich").
- un bourdonnement : vous utilisez des puissances élevées.
- Un cliquètement : des commutations électriques se produisent.
- Un sifflement, un bourdonnement : le ventilateur fonctionne.

Les bruits décrits sont normaux et ne constituent pas un dysfonctionnement.

5.4 Économies d'énergie



Comment réaliser des économies d'énergie

- Si possible, couvrez toujours les récipients de cuisson avec un couvercle pendant la cuisson.
- Déposez toujours le récipient sur la zone de cuisson avant de mettre celle-ci en fonctionnement.
- Vous pouvez utiliser la chaleur résiduelle pour conserver les aliments au chaud ou pour faire fondre.



Efficacité de la zone de cuisson

L'efficacité de la zone de cuisson est liée au diamètre du récipient. Un récipient plus petit que le diamètre minimal recommandé ne reçoit qu'une petite partie de la puissance générée par la zone de cuisson. Pour connaître les diamètres minimaux, reportez-vous au chapitre « Caractéristiques techniques ».

5.5 Öko Timer (Minuteur Eco)



Pour réaliser des économies d'énergie, la zone de cuisson se désactive automatiquement avant le signal du minuteur. La différence de temps de fonctionnement dépend du niveau et de la durée de cuisson.

5.6 Exemples de cuisson

Le rapport entre le niveau de cuisson et la consommation énergétique de la zone de cuisson n'est pas linéaire.

Lorsque vous augmentez le niveau de cuisson, l'augmentation énergétique de la zone de cuisson n'est pas proportionnelle.

Cela signifie que la zone de cuisson utilisée à un niveau de cuisson moyen utilise moins de la moitié de sa puissance.



Les valeurs figurant dans le tableau suivant sont fournies à titre indicatif.

Niveau de cuisson	Utilisation :	Durée	Conseils	Consommation énergétique nominale
1	Maintenir au chaud les plats que vous venez de cuire	selon les besoins.	Mettez un couvercle sur le récipient	3 %
1 - 3	Sauce hollandaise, faire fondre : du beurre, du chocolat, de la gélatine	5 - 25 min	Remuez de temps en temps	3 – 8 %
1 - 3	Solidifier : omelettes baveuses, œufs au plat	10 - 40 min	Couvrez pendant la cuisson.	3 – 8 %
3 - 5	Cuire à feu doux le riz et les plats à base de produits laitiers ; réchauffage des plats cuisinés	25 - 50 min	Ajoutez au moins deux fois plus d'eau que de riz. Remuez car les aliments à base de lait se séparent durant la cuisson.	8 – 13 %
5 - 7	Cuire les légumes, le poisson, la viande à la vapeur	20 - 45 min	Ajoutez quelques cuillerées à soupe de liquide	13 – 18 %
7 - 9	Cuire des pommes de terre à la vapeur	20 - 60 min	Utilisez max. ¼ l d'eau pour 750 g de pommes de terre.	18 – 25 %
7 - 9	Cuire de grandes quantités d'aliments, ragoûts et soupes	60 - 150 min	Ajoutez jusqu'à 3 l de liquide, plus les ingrédients.	18 – 25 %
9 - 12	Poêler à feu doux : escalopes, cordons bleus de veau, côtelettes, rissoles, saucisses, foie, roux, œufs, crêpes, beignets	au besoin	Retournez à la moitié du temps	25 – 45 %
12 - 13	Poêler à feu vif des pommes de terre rissolées, filets, steaks	5 - 15 min	Retournez à la moitié du temps	45 – 64 %
14	Faire bouillir de l'eau, cuire des pâtes, griller la viande (goulasch, bœuf braisé), cuire des frites.			100 %
P	Faire bouillir une grande quantité d'eau. Le gestionnaire de puissance est activé.			

La fonction Booster convient le mieux pour faire chauffer de grands volumes d'eau.

6. ENTRETIEN ET NETTOYAGE

Nettoyez l'appareil après chaque utilisation.

Utilisez toujours des récipients de cuisson dont le fond est propre.



Les égratignures ou les taches sombres sur la vitrocéramique n'ont aucune influence sur le fonctionnement de l'appareil.

Pour enlever les salissures :

1. – **Enlevez immédiatement** : plastique fondu, films plastiques et aliments contenant du sucre. Sinon, la saleté pourrait endommager l'appareil. Utilisez un racloir spécial
2. Nettoyez l'appareil à l'aide d'un chiffon humide et d'un peu de détergent.
3. Et enfin, **essuyez l'appareil à l'aide d'un chiffon propre.**

pour la vitre. Tenez le racloir incliné sur la surface vitrée et faites glisser la lame du racloir pour enlever les salissures.

– **Une fois que l'appareil a suffisamment refroidi, enlevez** : traces de calcaire et d'eau, projections de graisse, décolorations métalliques luisantes. Utilisez un agent de nettoyage pour vitrocéramique ou acier inoxydable.

7. EN CAS D'ANOMALIE DE FONCTIONNEMENT

Problème	Cause probable	Solution
Vous ne pouvez pas allumer l'appareil ou le faire fonctionner.		Allumez de nouveau l'appareil et réglez le niveau de cuisson en moins de 10 secondes.
	Vous avez appuyé sur plusieurs touches sensibles en même temps.	N'appuyez que sur une seule touche sensitive à la fois.
	La fonction STOP+GO est activée.	Reportez-vous au chapitre « Utilisation quotidienne ».
	Il y a de l'eau ou des taches de graisse sur le bandeau de commande.	Nettoyez le bandeau de commande.
Un signal sonore retentit et l'appareil s'éteint. Un signal sonore retentit lorsque l'appareil est éteint.	Vous avez posé quelque chose sur une ou plusieurs touches sensibles.	Retirez l'objet des touches sensibles.
L'appareil s'éteint.	Vous avez posé quelque chose sur la touche sensitive ①.	Retirez l'objet de la touche sensitive.
Le voyant de chaleur résiduelle ne s'allume pas.	La zone de cuisson n'est pas chaude parce qu'elle n'a fonctionné que peu de temps.	Si la zone de cuisson a eu assez de temps pour chauffer, faites appel à votre service après-vente.

Problème	Cause probable	Solution
La fonction de démarrage automatique de la cuisson ne fonctionne pas.	La zone de cuisson est chaude.	Laissez la zone de cuisson refroidir.
	Le niveau de cuisson le plus élevé est réglé.	Le niveau de cuisson le plus élevé est identique à la fonction de démarrage automatique de la cuisson.
Le niveau de cuisson change.	Le gestionnaire de puissance est activé.	Reportez-vous au chapitre « Gestionnaire de puissance ».
Les touches sensibles sont chaudes.	Le récipient est trop grand ou vous l'avez placé trop près des commandes.	Placez les récipients de grande taille sur les zones de cuisson arrière, si nécessaire.
Aucun signal sonore ne se fait entendre lorsque vous appuyez sur les touches sensibles du bandeau.	Les signaux sonores sont désactivés.	Activez les signaux sonores. Reportez-vous au chapitre « Commande sans son ».
 s'allume.	La fonction d'arrêt automatique est activée.	Éteignez l'appareil puis allumez-le de nouveau.
 s'allume.	Le dispositif de sécurité enfants ou de verrouillage est activé.	Reportez-vous au chapitre « Utilisation quotidienne ».
 s'allume.	Il n'y a pas de récipient sur la zone de cuisson.	Placez un récipient sur la zone de cuisson.
	Le récipient n'est pas adapté.	Utilisez un récipient adapté.
	Le diamètre du fond du récipient est trop petit pour la zone de cuisson.	Utilisez un récipient de dimensions appropriées.
	Le récipient de cuisson ne recouvre pas la croix / le carré.	Recouvrez complètement la croix / le carré.
 et un chiffre s'affichent.	Une erreur s'est produite dans l'appareil.	Débranchez l'appareil de l'alimentation électrique pendant quelques minutes. Déconnectez le fusible de l'installation domestique. Rebranchez l'appareil. Si  s'allume à nouveau, contactez votre service après-vente.

Problème	Cause probable	Solution
 s'allume.	Une erreur s'est produite dans l'appareil car un récipient chauffe à vide. La protection anti-surchauffe des zones de cuisson et la fonction d'arrêt automatique sont activées.	Éteignez l'appareil. Enlevez le récipient chaud. Au bout d'environ 30 secondes, remettez la zone de cuisson en fonctionnement. Si le récipient était la cause du problème, le message d'erreur disparaît de l'affichage, mais le voyant de chaleur résiduelle peut demeurer. Laissez le récipient refroidir et reportez-vous au chapitre « Récipients de cuisson compatibles avec les zones de cuisson à induction » pour voir si votre récipient est compatible avec l'appareil.

Si les indications ci-dessus ne vous permettent pas de remédier au problème, veuillez vous adresser à votre revendeur ou au service après-vente. Veuillez lui fournir les informations figurant sur la plaque signalétique, la combinaison à 3 lettres et chiffres pour la vitrocéramique (située dans un des coins de la table de cuisson) et le type de message d'erreur qui s'affiche.

Veillez à faire fonctionner l'appareil correctement. En cas d'erreur de manipulation de la part de l'utilisateur, le déplacement du technicien du service après-vente ou du magasin vendeur peut être facturé même en cours de garantie. Les instructions relatives au service après-vente et aux conditions de garantie figurent dans le livret de garantie.

8. INSTALLATION



AVERTISSEMENT

Reportez-vous au chapitre « Consignes de sécurité ».



Avant l'installation

Avant l'installation de l'appareil, notez ci-dessous les informations figurant sur la plaque signalétique. La plaque signalétique se trouve au bas de l'enveloppe extérieure de l'appareil.

- Modèle
- PNC
- Numéro de série

8.1 Appareils encastrables

- Les appareils encastrables ne peuvent être mis en fonctionnement qu'après avoir été installés dans des meubles et sur des plans de travail homologués et adaptés.

8.2 Câble d'alimentation

- L'appareil est fourni avec le câble d'alimentation.
- Si le câble d'alimentation est endommagé, il doit être remplacé par un câble spécial (type H05BB-F Tmax 90 °C ou de calibre supérieur). Contactez votre service après-vente.

8.3 Montage

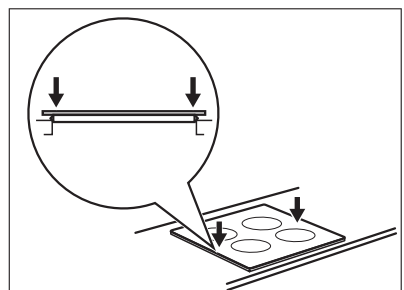
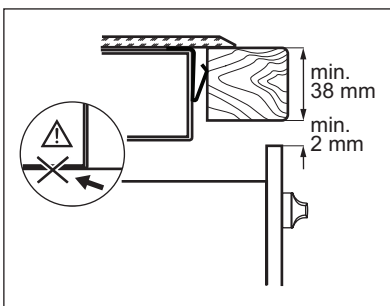
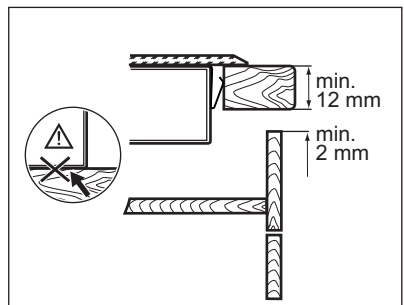
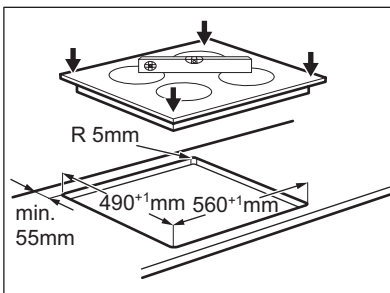
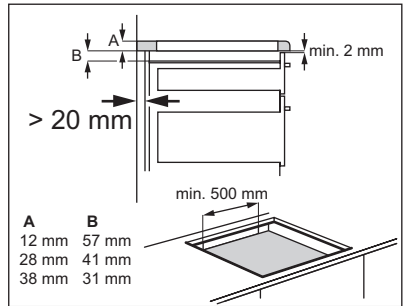
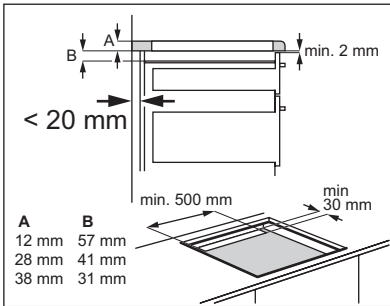
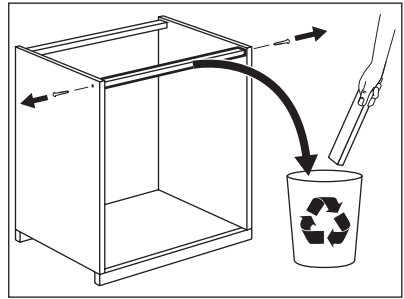
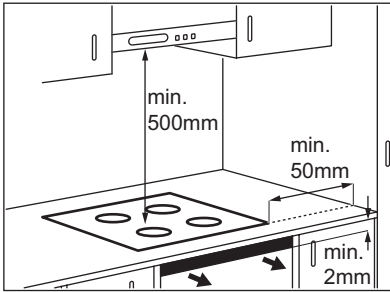

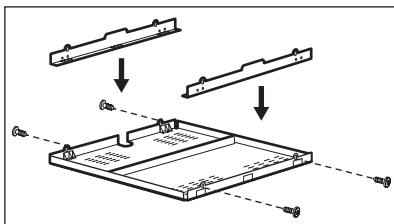

Si vous utilisez une enceinte de protection (accessoire en option¹⁾), l'espace de circulation d'air de 2 mm et le fond de protection installé directement sous l'appareil ne sont plus nécessaires.

Vous ne pouvez pas utiliser le boîtier de protection si vous installez l'appareil au-dessus d'un four.

¹⁾ L'enceinte de protection n'est pas disponible dans tous les pays. Veuillez contacter votre revendeur local.

9. CARACTERISTIQUES TECHNIQUES

Modell EHN6532FOK

Prod.Nr. 949 596 016 00

Typ 58 GAD DD AU

220 - 240 V 50 - 60 Hz

Induction 7.4 kW

Made in Germany

Ser.Nr.

7.4 kW

ELECTROLUX



Puissance des zones de cuisson

Zone de cuisson	Puissance nominale (niveau de cuisson max.) [W]	Fonction Booster activée [W]	Durée maximale de la fonction Booster [min.]	Diamètre minimal du récipient [mm]
Arrière droite – 180 / 280 mm	1800 / 3500 W	2800 / 5200 W	5	145
Arrière gauche – 210 mm	2300 W	3200 W	10	125
Avant gauche – 210 mm	2300 W	3200 W	10	125

La puissance des zones de cuisson peut quelque peu différer des données figurant

dans le tableau. Elle varie en fonction du matériau et des dimensions du récipient.

10. EN MATIÈRE DE PROTECTION DE L'ENVIRONNEMENT

Recyclez les matériaux portant le symbole . Déposez les emballages dans les conteneurs prévus à cet effet.

Contribuez à la protection de l'environnement et à votre sécurité, recyclez vos produits électriques et électroniques. Ne jetez pas les appareils

portant le symbole  avec les ordures ménagères. Emmenez un tel produit dans

votre centre local de recyclage ou contactez vos services municipaux.

ÍNDICE DE MATERIAS

1. INFORMACIÓN SOBRE SEGURIDAD	21
2. INSTRUCCIONES DE SEGURIDAD	22
3. DESCRIPCIÓN DEL PRODUCTO	24
4. USO DIARIO	26
5. CONSEJOS ÚTILES	29
6. MANTENIMIENTO Y LIMPIEZA	31
7. SOLUCIÓN DE PROBLEMAS	32
8. INSTALACIÓN	34
9. INFORMACIÓN TÉCNICA	36

PENSAMOS EN USTED

Gracias por adquirir un producto Electrolux. Ha escogido un producto que contiene décadas de experiencia e innovación profesionales. Ingenioso y elegante, se ha diseñado pensando en usted. Así que, siempre que lo utilice puede tener la seguridad de que conseguirá excelentes resultados.

Bienvenido a Electrolux.

Visite nuestro sitio web para:



Obtener consejos, folletos, soluciones a problemas e información de servicio:
www.electrolux.com



Registrar su producto para recibir un mejor servicio:
www.electrolux.com/productregistration



Adquirir accesorios, artículos de consumo y recambios originales para su aparato:
www.electrolux.com/shop

ATENCIÓN Y SERVICIO AL CLIENTE

Le recomendamos que utilice recambios originales.

Al contactar con el Servicio, cerciórese de tener la siguiente información a mano.

La información se puede encontrar en la placa de características. Modelo, PNC, Número de serie.



Advertencia - Precaución-Información sobre seguridad.



Datos y recomendaciones generales



Información medioambiental

Salvo modificaciones.

1. INFORMACIÓN SOBRE SEGURIDAD

Antes de instalar y utilizar el aparato, lea atentamente las instrucciones facilitadas. El fabricante no se hace responsable de los daños y lesiones causados por una instalación y uso incorrectos. Guarde siempre las instrucciones junto con el aparato para futuras consultas.

1.1 Seguridad de niños y personas vulnerables



ADVERTENCIA

Existe riesgo de sufrir asfixia, lesiones o incapacidad permanente.

- Este aparato puede ser utilizado por niños de 8 años en adelante y por personas cuyas capacidades físicas, sensoriales o mentales estén disminuidas o que carezcan de la experiencia y conocimientos suficientes para manejarlo, siempre que cuenten con la supervisión de una persona que se responsabilice de su seguridad.
- No deje que los niños jueguen con el aparato.
- Mantenga los materiales de embalaje alejados de los niños.
- Mantenga a los niños y mascotas alejados del aparato cuando esté funcionando o enfriándose. Las piezas de fácil acceso están calientes.
- Si el aparato dispone de dispositivo de seguridad para niños, se recomienda activarlo.
- Evite que un niño lleve a cabo la limpieza y el mantenimiento de usuario sin la supervisión adecuada.

1.2 Seguridad general

- El aparato y las piezas accesibles se calientan mucho durante el funcionamiento. No toque las resistencias.
- No accione el aparato con un temporizador externo ni con un sistema de mando a distancia independiente.

- Cocinar con grasa o aceite sin estar presente puede resultar peligroso, ya que podría ocasionarse un incendio.
- Nunca intente apagar un fuego con agua; apague el aparato y cubra la llama con una tapa o una manta ignífuga.
- No utilice las superficies de cocción para almacenar alimentos.
- No utilice un limpiador a vapor para limpiar el aparato.
- No deje objetos metálicos, como cuchillos, tenedores, cucharas o tapas sobre la superficie de cocción para evitar que se calienten.
- Si la superficie vitrocerámica está agrietada, apague el aparato para evitar el riesgo de descarga eléctrica.
- Tras el uso, apague la zona de cocción con el mando y no preste atención al detector de tamaño.

2. INSTRUCCIONES DE SEGURIDAD

2.1 Instalación



ADVERTENCIA

Sólo una persona cualificada puede instalar el aparato.

- Retire todo el embalaje.
- No instale ni utilice un aparato dañado.
- Siga las instrucciones de instalación suministradas con el aparato.
- Respete siempre la distancia mínima entre el aparato y los demás electrodomésticos y mobiliario.
- El aparato es pesado, tenga cuidado siempre cuando lo mueva. Utilice siempre guantes de protección.
- Proteja las superficies cortadas con un material sellante para evitar que la humedad las hinche.
- Proteja la parte inferior del aparato del vapor y la humedad.
- No instale el aparato junto a una puerta o debajo de una ventana. De esta for-

ma se evita que los recipientes calientes caigan del aparato cuando la puerta o la ventana estén abiertas.

- Cuando instale el aparato encima de cajones, asegúrese de que hay suficiente espacio entre la parte inferior del aparato y el cajón superior para que circule el aire.
- Deje un espacio de ventilación de 2 mm entre la encimera y el frente de la unidad situada bajo ella. La garantía no cubre los daños causados por la falta de una ventilación adecuada.
- La base del aparato se puede calentar. Se recomienda colocar un panel de separación no combustible bajo el aparato para evitar acceder a la base.

Conexión eléctrica



ADVERTENCIA

Riesgo de incendios y descargas eléctricas.

- Todas las conexiones eléctricas deben realizarlas electricistas cualificados.
- El aparato debe quedar conectado a tierra.
- Antes de efectuar cualquier tipo de operación, compruebe que el aparato esté desenchufado de la corriente eléctrica.
- Utilice el cable de red eléctrica adecuado.
- Coloque los cables eléctricos de forma que no se puedan enredar.
- Asegúrese de que el cable o el enchufe (en su caso) no toquen el aparato caliente ni utensilios de cocina calientes cuando conecte el aparato a las tomas cercanas.
- Asegúrese de que el aparato está instalado correctamente. Un cable de red o enchufe (en su caso) flojo o inadecuado puede provocar que el terminal se caliente en exceso.
- Asegúrese de que hay instalada una protección contra descargas eléctricas.
- Establezca la descarga de tracción del cable.
- Asegúrese de no provocar daños en el enchufe (en su caso) ni en el cable de red. Póngase en contacto con un electricista o con el servicio técnico para cambiar un cable de red dañado.
- La instalación eléctrica debe tener un dispositivo de aislamiento que permita desconectar el aparato de todos los polos de la red. El dispositivo de aislamiento debe tener una apertura de contacto con una anchura mínima de 3 mm.
- Use únicamente dispositivos de aislamiento apropiados: línea con protección contra los cortocircuitos, fusibles (tipo tornillo que puedan retirarse del soporte), dispositivos de fuga a tierra y contactores.

2.2 Uso



ADVERTENCIA

Riesgo de lesiones, quemaduras o descargas eléctricas.

- Utilice este aparato en entornos domésticos.
- No cambie las especificaciones de este aparato.

- No deje nunca el aparato desatendido mientras está en funcionamiento.
- No utilice el aparato con las manos mojadas ni cuando entre en contacto con el agua.
- No coloque cubiertos ni tapaderas sobre las zonas de cocción. Pueden alcanzar temperaturas elevadas.
- Apague las zonas de cocción después de cada uso. No preste atención al detector de tamaño.
- No utilice el aparato como superficie de trabajo ni de almacenamiento.
- Si la superficie del aparato está agrietada, desconecte inmediatamente el aparato de la fuente de alimentación. De esta forma evitará descargas eléctricas.
- Los usuarios que tengan marcapasos implantados deberán mantener una distancia mínima de 30 cm de las zonas de cocción por inducción cuando el aparato esté en funcionamiento.



ADVERTENCIA

Existe peligro de explosión o incendio.

- Las grasas o aceites calientes pueden generar vapores inflamables. Mantenga las llamas u objetos calientes alejados de grasas y aceites cuando cocine con ellos.
- Los vapores que liberan los aceites muy calientes pueden provocar combustiones imprevistas.
- El aceite usado, que puede contener restos de alimentos, puede provocar incendios a temperaturas más bajas que el aceite utilizado por primera vez.
- No coloque productos inflamables ni objetos mojados con productos inflamables, dentro, cerca o encima del aparato.



ADVERTENCIA

Podría dañar el aparato.

- No coloque ningún utensilio de cocina caliente en el panel de control.
- No deje que el contenido de los utensilios de cocina hierva hasta evaporarse.
- Evite la caída de objetos o utensilios de cocina en el aparato. La superficie puede dañarse.
- No encienda las zonas de cocción sin utensilios de cocina o con éstos vacíos.

- No coloque papel de aluminio sobre el aparato.
- Los utensilios de cocina de hierro o aluminio fundido, o que tengan la base dañada, pueden arañar la vitrocerámica. Levante siempre estos objetos cuando tenga que moverlos sobre la superficie de cocción.

2.3 Mantenimiento y limpieza



ADVERTENCIA

Podría dañar el aparato.

- Limpie periódicamente el aparato para evitar el deterioro del material de la superficie.
- No utilice pulverizadores ni vapor de agua para limpiar el aparato.

- Limpie el aparato con un paño suave humedecido. Utilice sólo detergentes neutros. No utilice productos abrasivos, estropajos duros, disolventes ni objetos de metal.

2.4 Desecho



ADVERTENCIA

Existe riesgo de lesiones o asfixia.

- Póngase en contacto con las autoridades locales para saber cómo desechar correctamente el aparato.
- Desconecte el aparato de la red.
- Corte el cable de conexión a la red y deséchelo.

3. DESCRIPCIÓN DEL PRODUCTO

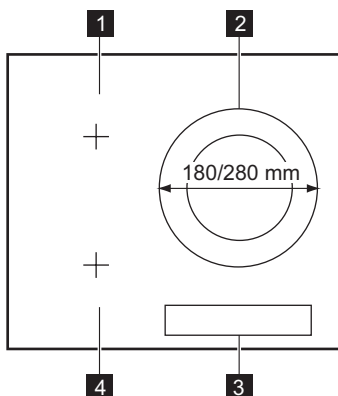



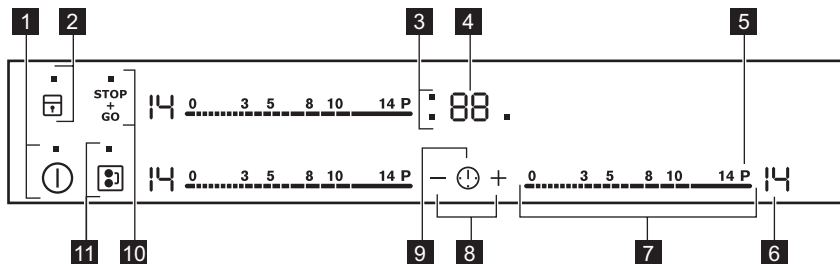

- 1** Zona de cocción por inducción
- 2** Zona de cocción por inducción
- 3** Panel de control
- 4** Zona de cocción por inducción











3.1 Disposición del panel de control



Utilice el aparato con los sensores. Las pantallas, indicadores y señales acústicas indican qué funciones están en funcionamiento.

Sensor	Función
1 	Para activar y desactivar el aparato.
2 	Para bloquear y desbloquear el panel de control.
3 Indicadores de tiempo de las zonas de cocción	Para mostrar las zonas de cocción para las que se ha ajustado el tiempo.
4 Indicador del temporizador	Para mostrar la hora en minutos.
5 P	Para activar la función Power.
6 Indicador del nivel de calor	Para mostrar el nivel de calor.
7 Barra de control	Para ajustar la temperatura.
8 + / -	Para aumentar o disminuir el tiempo.
9 	Para seleccionar la zona de cocción.
10 	Para activar y desactivar la función STOP +GO.
11 	Para activar y desactivar la función de Puente.

3.2 Indicación de la temperatura en pantalla

Pantalla	Descripción
	La zona de cocción está apagada.
	La zona de cocción está en funcionamiento.
	La función ^{STOP} / _{GO} está activada.
	Se usa la función de calentamiento automático.
	La función Power está activada.
	Hay un fallo de funcionamiento.
	OptiHeat Control (indicador de calor residual de 3 pasos): seguir cocinando/mantener caliente/calor residual.
	Las funciones de bloqueo/bloqueo de seguridad para niños están activadas.
	El recipiente es inadecuado o demasiado pequeño, o no se ha colocado ningún recipiente sobre la zona de cocción.
	Se usa la función de desconexión automática.

3.3 OptiHeat Control (indicador de calor residual de 3 pasos)



ADVERTENCIA

¡Riesgo de quemaduras por calor residual!

OptiHeat Control muestra el nivel de calor residual. Las zonas de cocción por induc-

ción generan el calor necesario para cocinar directamente en la base del recipiente, lo que hace que la superficie vitrocerámica se caliente por el calor residual del mismo.

4. USO DIARIO

4.1 Activación y desactivación

Toque durante 1 segundo para encender o apagar el aparato.

4.2 Desconexión automática

La función desconecta automáticamente el aparato siempre que:

- Todas las zonas de cocción estén apagadas ().
- no se ajusta un nivel de calor después de encender el aparato
- Se vierte algo o se coloca algún objeto sobre el panel de control durante más de 10 segundos (un recipiente, un trapo, etc.). Se emite una señal acústica durante un momento y el aparato se apaga. Retire el objeto o limpie el panel de control.
- El aparato está demasiado caliente (por ejemplo, el contenido de un recipiente ha hervido hasta agotarse el líquido). Espere a que la zona de cocción se enfríe antes de utilizar el aparato de nuevo.
- Se utiliza un utensilio inadecuado. Se ilumina el símbolo y la zona de cocción se apaga automáticamente después de 2 minutos.
- No apague una zona de cocción ni cambie la temperatura. Al cabo de un cierto tiempo, se enciende el símbolo y se apaga el aparato. Véase a continuación.
- La relación entre el ajuste de temperatura y las horas de la función de Desconexión automática:
 - , - — 6 horas

- - — 5 horas
- - — 4 horas
- - — 1,5 horas

4.3 Ajuste de temperatura

Toque el nivel de calor en la barra de control. Mueva el dedo por la barra de control para cambiar el nivel. No suelte la barra hasta que tenga el nivel de calor correcto. El indicador muestra el ajuste de temperatura.

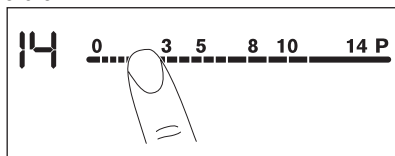

4.4 Función Puente

La función Puente conecta dos zonas de cocción de forma que funcionen como si fueran una.

Seleccione en primer lugar el nivel de calor de una de las zonas.

Para activar la función Puente, pulse . Si desea ajustar o cambiar el nivel de calor, pulse uno de los sensores.

Para desactivar la función Puente, toque . Las zonas de cocción funcionan de manera independiente.

4.5 Calentamiento automático

Puede ajustar el calor necesario de forma más rápida si activa la función Calentamiento automático. Esta función ajusta el calor más alto durante un tiempo (consulte el gráfico) y a continuación lo reduce hasta el ajuste adecuado.

Para iniciar la función de Calentamiento automático para una zona de cocción:

1. Toque **P** (**P**) aparece en la pantalla).
2. Toque inmediatamente el ajuste de calor necesario. Transcurridos 3 segundos, **R** aparece en la pantalla.

Para detener la función cambie el ajuste de temperatura.

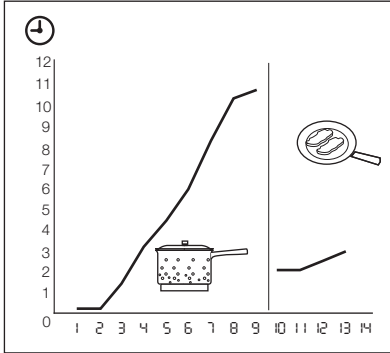

4.6 La función Power

La función Power suministra potencia adicional a las zonas de cocción por inducción. La función Power se puede activar durante un periodo de tiempo limitado (consulte el capítulo sobre Información técnica). Transcurrido ese tiempo, la zona de cocción por inducción adopta automáticamente el nivel de temperatura más alto. Para activarla, toque **P**, y se encenderá **P**. Para desactivarla, cambie el nivel de temperatura.

4.7 Función Power de la zona de cocción de circuito doble

La función Power del anillo interior se activa cuando el aparato detecta que el diámetro del utensilio de cocina es inferior al del anillo. La función Power del anillo exterior se activa cuando el aparato detecta que el diámetro del utensilio de cocina es superior al del anillo.

4.8 Administrador de energía

La función de gestión de la energía divide la potencia entre las dos zonas de cocción que forman un par (consulte la figura). La función de potencia incrementa és-

ta al máximo para una de las zonas de cocción del par. La potencia disminuye automáticamente en la segunda zona de cocción. La pantalla de ajuste de calor para la zona reducida cambia entre dos niveles.

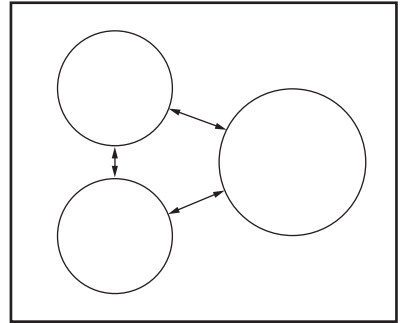

4.9 Temporizador

Temporizador de cuenta atrás

Utilice el temporizador para regular el tiempo que desee mantener encendida una zona de cocción.

Ajuste el temporizador después de seleccionar la zona de cocción.

Elija el nivel de calor antes o después de ajustar el temporizador.

- **Para seleccionar la zona de cocción:** toque el sensor **⌚** varias veces hasta que se encienda el indicador de la zona de cocción que desea.
- **Para activar el temporizador:** toque la parte **+** del temporizador para programar el tiempo (**00** - **99** minutos). La cuenta atrás comenzará en cuanto el indicador de la zona de cocción parpadee más lentamente.
- **Para comprobar el tiempo restante:** seleccione la zona de cocción con **⌚**. El indicador de la zona de cocción comienza a parpadear rápidamente. La pantalla muestra el tiempo restante.
- **Para cambiar el temporizador:** seleccione la zona de cocción con **⌚**. Toque **+** o **-**.
- **Para desactivar el temporizador:** seleccione la zona de cocción con **⌚**. Toque **-**. El tiempo restante se sigue descontando hasta llegar a **00**. El indicador de la zona de cocción se apa-





ga. Para desactivar, también puede tocar \oplus y \ominus a la vez.

Al finalizar la cuenta atrás, suena la señal acústica y  parpadea. Se apaga la zona de cocción.



- **Para detener la señal acústica:** toque .

CountUp Timer (temporizador de cronometraje)

Utilice CountUp Timer para supervisar el tiempo de funcionamiento de la zona de cocción.



- **Para seleccionar la zona de cocción (en caso de que se active más de 1 zona de cocción):** toque el sensor  varias veces hasta que se encienda el indicador de la zona de cocción que desea.
- **Para activar CountUp Timer:** toque la parte \ominus del temporizador para que se encienda . La cuenta de cronómetro comienza cuando el indicador de la zona de cocción parpadea más lentamente. La pantalla alterna entre  y el tiempo transcurrido (minutos).
- **Para ver el tiempo de funcionamiento de la zona de cocción:** seleccione la zona de cocción con . El indicador de la zona de cocción comienza a parpadear rápidamente. La pantalla muestra el tiempo de funcionamiento de la zona de cocción.
- **Para desactivar CountUp Timer:** seleccione la zona de cocción con  y pulse \oplus o \ominus para desactivar el temporizador. El indicador de la zona de cocción se apaga.



Avisador



Puede utilizar el temporizador como **avisador** mientras no funcionen las zonas de cocción. Toque . Toque \oplus o \ominus del temporizador para ajustar el tiempo. Cuando ha transcurrido el tiempo, se activa la señal acústica y  parpadea.

- **Para detener la señal acústica:** toque .

4.10 STOP+GO

La función  ajusta todas las zonas de cocción en funcionamiento al nivel de calor más bajo ().



Cuando  está en funcionamiento, no se puede cambiar el ajuste de temperatura. La función  no detiene la función del temporizador.

- **Para activar** esta función, toque . Se encenderá el símbolo .
- **Para desactivar** esta función, toque . Se activará la temperatura que se haya seleccionado anteriormente.

4.11 Bloqueo

Con las zonas de cocción en funcionamiento, se puede bloquear el panel de control, pero no . Evita el cambio accidental del nivel de calor.

Ajuste primero la temperatura.

Para activar esta función, toque . Se encenderá el símbolo  durante 4 segundos.

El temporizador se mantiene activo.





Para detener esta función, toque . Se activará la temperatura que se haya seleccionado anteriormente.

La función también se desactiva cuando se apaga el aparato.





4.12 Dispositivo de seguridad para niños

Esta función impide el uso accidental del aparato.





Para activar el dispositivo de seguridad para niños

- Encienda el aparato con . **No ajuste los niveles de calor.**
- Toque  durante 4 segundos. Se encenderá el símbolo .
- Apague el aparato con .

Para desactivar el dispositivo de seguridad para niños

- Encienda el aparato con . **No ajuste los niveles de calor.** Toque  durante 4 segundos. Se encenderá el símbolo .
- Apague el aparato con .





Para anular el dispositivo de seguridad para niños una sola vez

- Encienda el aparato con  . Se encenderá el símbolo  .
- Toque  durante 4 segundos. **Ajuste la temperatura antes de que transcurran 10 segundos.** Ya puede utilizar el aparato.
- El dispositivo de seguridad para niños se activará de nuevo en cuanto apague el aparato con  .

4.13 OffSound Control
(Activación y desactivación de los sonidos)

Desactivación de los sonidos





Apague el aparato.
Toque  durante 3 segundos. Los indicadores se encienden y se apagan. To-

que  durante 3 segundos.  se enciende; el sonido está activado. Toque  ;  se enciende y la señal acústica se desactiva.

Cuando está activa esta función, sólo se oye el sonido cuando:

- se toca 
- el minutero se apaga
- el temporizador se apaga
- se coloca algo en el panel de mandos.

Activación de los sonidos

Apague el aparato.
Toque  durante 3 segundos. Los indicadores se encienden y se apagan. Toque  durante 3 segundos.  se enciende porque el sonido está desactivado. Toque  ,  se enciende. El sonido está activado.

5. CONSEJOS ÚTILES

 ZONAS DE COCCIÓN POR INDUCCIÓN

En las zonas de cocción por inducción, la presencia de un fuerte campo magnético calienta los recipientes muy rápidamente.

5.1 Recipientes para las zonas de cocción por inducción

 Utilice las zonas de cocción con los utensilios de cocina adecuados.

Material de los recipientes

- **correcto:** hierro fundido, acero, acero esmaltado y acero inoxidable con bases formadas por varias capas (indicados por el fabricante como aptos para inducción).
- **incorrecto:** aluminio, cobre, latón, cristal, cerámica, porcelana.

El recipiente es indicado para cocinar por inducción si...

- ... puede calentar en poco tiempo una cantidad pequeña de agua con el nivel de calor máximo.

- ... el imán se adhiere a la base del recipiente.

 **Utilice recipientes con la base más gruesa y plana posible.**

5.2 Uso de las zonas de cocción

 **IMPORTANTE**

Coloque el utensilio de cocina sobre la cruz que figura en la superficie sobre la que cocina. Cubra por completo la cruz. La parte magnética de la base del utensilio de cocina debe tener un mínimo de 125 mm. Las zonas de cocción por inducción se adaptan automáticamente al tamaño de la base de los utensilios de cocina. Puede cocinar con utensilios de cocina de mayores dimensiones utilizando dos zonas de cocción al mismo tiempo.

5.3 Ruidos durante la utilización

Es posible que escuche los ruidos siguientes:

- crujido: el utensilio de cocina está fabricado con distintos tipos de materiales (construcción por capas).
- silbido: utiliza una o varias zonas de cocción a temperaturas muy altas y con utensilios de cocina cuya base está hecha de distintos materiales (construcción por capas).
- zumbido: el nivel de calor utilizado es alto.
- chasquido: cambios en el suministro eléctrico.
- siseo, zumbido: el ventilador está en funcionamiento.

Los ruidos descritos son normales y no indican fallo alguno del aparato.

5.4 Ahorro energético



Cómo ahorrar energía

- En la medida de lo posible, cocine siempre con los recipientes tapados.
- Coloque el recipiente sobre una zona de cocción antes de encenderla.
- Utilice el calor residual para mantener calientes los alimentos o derretirlos.



Eficacia de la zona de cocción

La eficacia de la zona de cocción está relacionada con el diámetro del recipiente. Un recipiente con un diámetro inferior al mínimo solo recibe una parte de la potencia generada por la zona de cocción. Consulte los diámetros mínimos en el capítulo sobre Información técnica.

5.5 Öko Timer (temporizador ecológico)



Con el fin de ahorrar energía, la resistencia de la zona de cocción se apaga antes de que suene la señal del temporizador de cuenta atrás. La diferencia en el tiempo de utilización depende de la temperatura de calentamiento y de la duración de la cocción.

5.6 Ejemplos de aplicaciones de cocción

La relación entre el ajuste de calor y el consumo de potencia de la zona de cocción no es lineal.

Cuando se aumenta el ajuste de calor, no es proporcional al aumento del consumo de potencia de la zona de cocción. Significa que la zona de cocción con el ajuste de calor medio usa menos de la mitad de su potencia.



Los datos de la tabla son sólo orientativos.

Ajuste del nivel de calor	Utilícelo para:	Tiempo	Sugerencias	Consumo de potencia nominal
1	Mantener calientes los alimentos cocinados	según sea necesario	Tapar los recipientes	3 %
1 - 3	Salsa holandesa, derretir: mantequilla, chocolate, gelatina	5 - 25 min	Remover periódicamente	3 - 8 %
1 - 3	Cuajar: tortilla, huevos revueltos	10 - 40 min	Cocinar con tapa	3 - 8 %

Ajuste del nivel de calor	Utilícelo para:	Tiempo	Sugerencias	Consumo de potencia nominal
3 - 5	Arroces y platos cocinados con leche, calentar comidas preparadas	25 - 50 min	Añadir al menos el doble de líquido que de arroz; los platos lácteos deben removerse entremedias	8 – 13 %
5 - 7	Cocinar al vapor verduras, pescados o carnes	20 - 45 min	Añadir varias cucharadas de líquido	13 – 18 %
7 - 9	Cocinar patatas al vapor	20 - 60 min	Utilice como máximo ¼ l de agua para 750 g de patatas	18 – 25 %
7 - 9	Cocinar grandes cantidades de alimentos, estofados y sopas	60 - 150 min	Hasta 3 l de líquido además de los ingredientes	18 – 25 %
9 - 12	Freír ligeramente: escalopes, ternera "cordon bleu", chuletas, hamburguesas, salchichas, hígado, filetes rusos, huevos, tortitas, rosquillas	como estime necesario	Dar la vuelta a media cocción	25 – 45 %
12 - 13	Freír a temperatura fuerte, bolas de patata, filetes de lomo, filetes	5 - 15 min	Dar la vuelta a media cocción	45 – 64 %
14	Hervir agua, cocer pasta, dorar carne (gulash, asado), freír patatas			100 %
P	Hervir grandes cantidades de agua. La función Power está activada.			

La función Power es la más adecuada para calentar grandes cantidades de líquido.

6. MANTENIMIENTO Y LIMPIEZA

Limpie el aparato después de cada uso. Utilice siempre recipientes cuya base esté limpia.



Los arañazos o las marcas oscuras de la superficie vitrocerámica no afectan al funcionamiento normal del aparato.

Para eliminar la suciedad:

1. – **Elimine de inmediato:** restos fundidos de plástico, recubrimientos de plástico y alimentos que contengan azúcar. De lo contrario la suciedad dañará el aparato. Utilice un rascador especial para el cristal. Coloque el rascador sobre la superficie del cristal formando un ángulo agudo y arrastre la hoja para eliminar la suciedad.
- **Elimine cuando el aparato se haya enfriado:** restos de cal, marcas de agua, manchas de grasa y decoloraciones metálicas. Utilice un limpiador especial para vitrocerámicas o acero inoxidable.
2. Limpie el aparato con un paño suave humedecido con agua y detergente.
3. Termine la limpieza **segundo a fondo el aparato con un paño limpio.**

7. SOLUCIÓN DE PROBLEMAS

Problema	Posible causa	Solución
El aparato no se enciende o no funciona.		Vuelva a encender el aparato y ajuste el nivel de calor en menos de 10 segundos.
	Ha pulsado 2 o más sensores al mismo tiempo.	Toque solo un sensor.
	La función STOP+GO está activada.	Consulte el capítulo “Uso diario”.
	Hay agua o salpicaduras de grasa en el panel de control.	Limpie el panel de control.
Se emite una señal acústica y el aparato se apaga. Se emite una señal acústica cuando el aparato se apaga.	Hay uno o más sensores cubiertos.	Quite el objeto que cubre los sensores.
El horno se apaga.	Ha puesto algo sobre el sensor  .	Retire el objeto del sensor.
El indicador de calor residual no se enciende.	La zona de cocción no está caliente al no haber estado encendida el tiempo suficiente.	Si la zona de cocción ha funcionado el tiempo suficiente como para estar caliente, consulte al Centro de servicio técnico.
La función de calentamiento automático no se activa.	La zona de cocción está caliente.	Deje que la zona de cocción se enfríe lo suficiente.
	Se ha ajustado el nivel de calor más alto.	El nivel de temperatura máximo tiene la misma potencia que la función de calentamiento automático.

Problema	Posible causa	Solución
El valor de la temperatura varía entre dos ajustes.	La gestión de energía está activada.	Consulte "Gestión de energía".
Los sensores se calientan.	El utensilio de cocina es demasiado grande o está colocado demasiado cerca de los mandos.	Coloque los utensilios de cocina de gran tamaño en las zonas de cocción traseras si fuera necesario.
No hay señal alguna al pulsar los sensores del panel.	Las señales están desactivadas.	Active las señales. Consulte el capítulo "Control OffSound".
Se enciende [-]	La función de desconexión automática está activada.	Apague el aparato y vuelva a encenderlo.
Se enciende [L]	Están activados el dispositivo de seguridad para niños o la función de bloqueo.	Consulte el capítulo "Uso diario".
Se enciende [F]	No hay ningún recipiente sobre la zona de cocción.	Ponga un utensilio de cocina sobre la zona de cocción.
	El utensilio de cocina no es adecuado.	Utilice el utensilio de cocina adecuado.
	El diámetro de la base del utensilio de cocina es demasiado pequeño para la zona de cocción.	Utilice un utensilio de cocina del tamaño adecuado.
	El utensilio de cocina no cubre la cruz/el cuadrado.	Cubra por completo la cruz/el cuadrado.
Se enciende [E] y un número.	Se ha producido un error en el aparato.	Desenchufe el aparato del suministro eléctrico durante unos minutos. Desconecte el fusible del sistema eléctrico. Vuelva a conectarlo. Si vuelve a aparecer el símbolo [E], póngase en contacto con el Centro de servicio técnico.

Problema	Posible causa	Solución
Se enciende E4	Se ha producido un error en el aparato porque el utensilio de cocina ha hervido hasta agotar el líquido. Se ha activado la protección contra sobrecalentamientos de las zonas de cocción y la desconexión automática.	Apague el horno. Retire el utensilio de cocina caliente. Espere unos 30 segundos antes de encender de nuevo la zona de cocción. Si el utensilio de cocina era el problema, el mensaje de error desaparece de la pantalla, pero el indicador de calor residual permanece activado. Deje enfriar el utensilio de cocina lo suficiente y compruebe que es compatible con el aparato consultando "Utensilios de cocina para la zona de cocción por inducción".

Si después de aplicar las soluciones anteriores no ha conseguido resolver el problema, póngase en contacto con el distribuidor o con el servicio de atención al cliente. Facilite la información de la placa de características, el código de tres dígitos de la placa vitrocerámica (se encuentra en la esquina de la superficie vitrocerámica) y el mensaje de error que aparezca. Asegúrese de que maneja el aparato adecuadamente. De lo contrario, el personal

técnico de servicio del cliente o del distribuidor facturará la reparación efectuada, incluso en el caso de que el aparato se encuentre en periodo de garantía. Las instrucciones sobre servicio técnico y condiciones de garantía se encuentran en el folleto de garantía que se suministra con el aparato.

8. INSTALACIÓN



ADVERTENCIA

Consulte el capítulo "Información sobre seguridad".



Antes de la instalación

Antes de instalar el aparato, anote esta información de la placa de características. La placa de características se encuentra en el fondo de la caja del aparato.

- Modelo
- PNC
- Número de serie

vez encastrados en los muebles adecuados y con las encimeras y superficies de trabajo apropiadas.

8.2 Cable de conexión

- El electrodoméstico se suministra con el cable de conexión.
- Sustituya el cable de alimentación de red dañado por uno especial (tipo H05BB-F Tmáx 90 °C o superior). Póngase en contacto con el servicio técnico local.

8.1 Aparatos integrados

- Los aparatos que han de ir integrados en la cocina sólo deben utilizarse una

8.3 Montaje

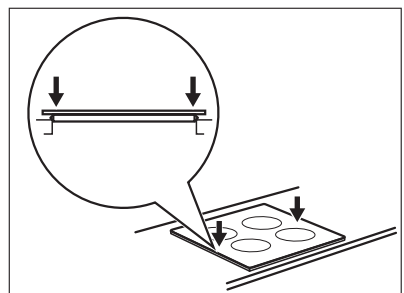
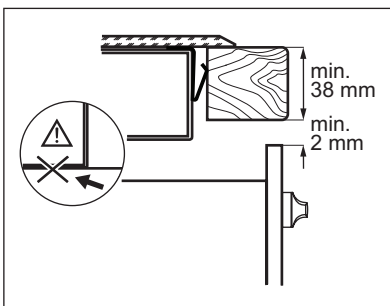
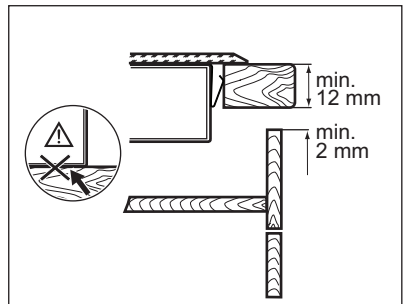
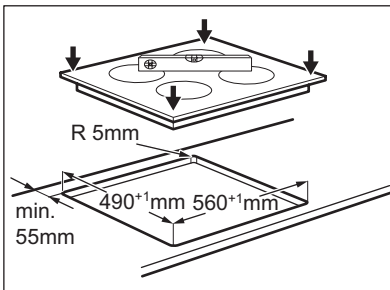
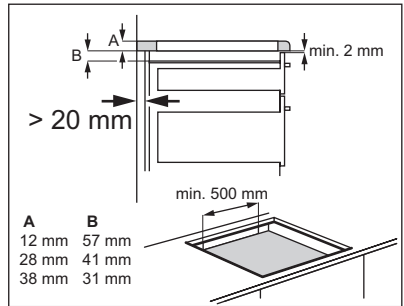
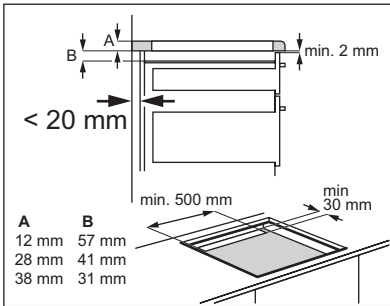
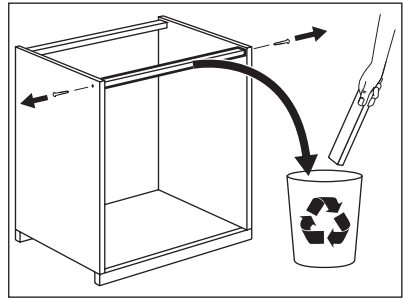
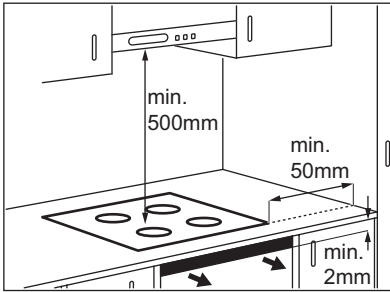

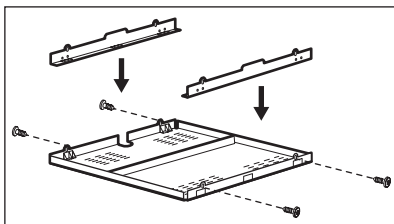

Si utiliza una caja de protección (accesorio adicional¹⁾), no son necesarios el espacio de ventilación frontal de 2 mm y el suelo protector situado directamente debajo del aparato.

No se puede utilizar la caja de protección si se instala el aparato encima de un horno.

- ¹⁾ El accesorio de la caja de protección puede no estar disponible en algunos países. Póngase en contacto con el proveedor local.

9. INFORMACIÓN TÉCNICA

Modell EHN6532FOK

Prod.Nr. 949 596 016 00

Typ 58 GAD DD AU

220 - 240 V 50 - 60 Hz

Induction 7.4 kW

Made in Germany

Ser.Nr.

7.4 kW

ELECTROLUX



Potencia de las zonas de cocción

Zona de cocción	Potencia nominal (ajuste de calor máximo) [W]	Función Power activada [W]	Duración máxima de la función Power [min]	Diámetro mínimo del recipiente [mm]
Posterior derecha — 180 / 280 mm	1800 / 3500 W	2800 / 5200 W	5	145
Posterior izquierda — 210 mm	2300 W	3200 W	10	125
Anterior izquierda — 210 mm	2300 W	3200 W	10	125

La potencia de las zonas de cocción puede variar ligeramente de los datos de la

tabla. Cambia con el material y las dimensiones del utensilio de cocina.

10. ASPECTOS MEDIOAMBIENTALES

Recicle los materiales con el símbolo .

Coloque el material de embalaje en los contenedores adecuados para su reciclaje.

Ayude a proteger el medio ambiente y la salud pública, así como a reciclar residuos de aparatos eléctricos y electrónicos. No deseché los aparatos marcados con el símbolo junto con los

residuos domésticos. Lleve el producto a su centro de reciclaje local o póngase en contacto con su oficina municipal.

www.electrolux.com/shop



892947832-C-022013