

- FR p. 1 - 8
- EN p. 9 - 16
- IT p. 17 - 24
- ES p. 25 - 32
- PT p. 33 - 40
- DE p. 41 - 48
- NL p. 49 - 56
- AR p. 57 - 64
- FA p. 65 - 72

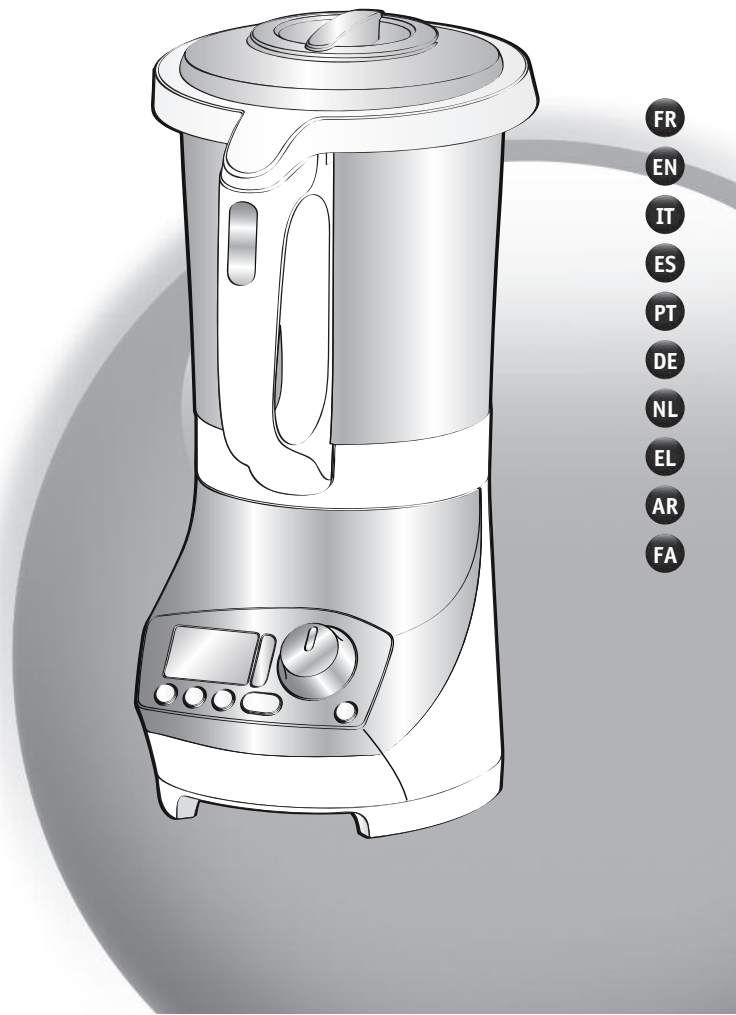

- FR
- EN
- IT
- ES
- PT
- DE
- NL
- EL
- AR
- FA

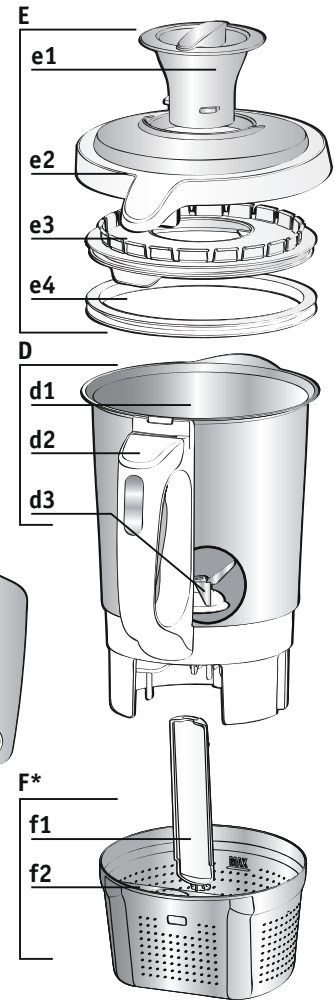

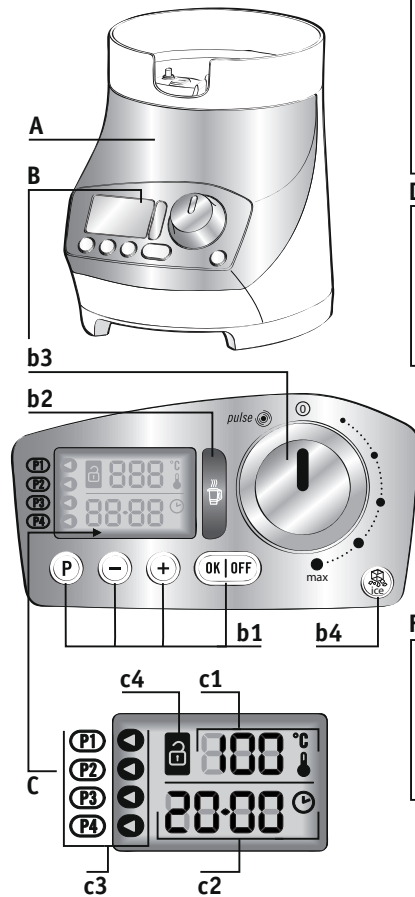
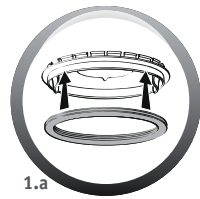

1.a

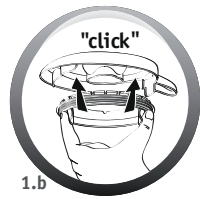

1.b

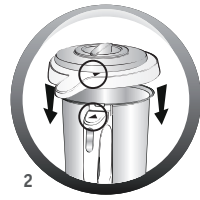

2



3

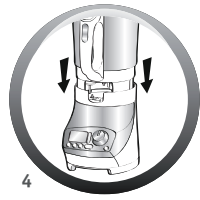

4



5

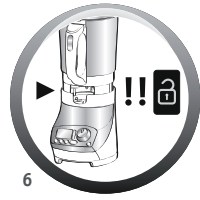

6



7

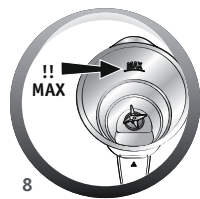

8

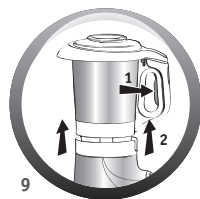

9

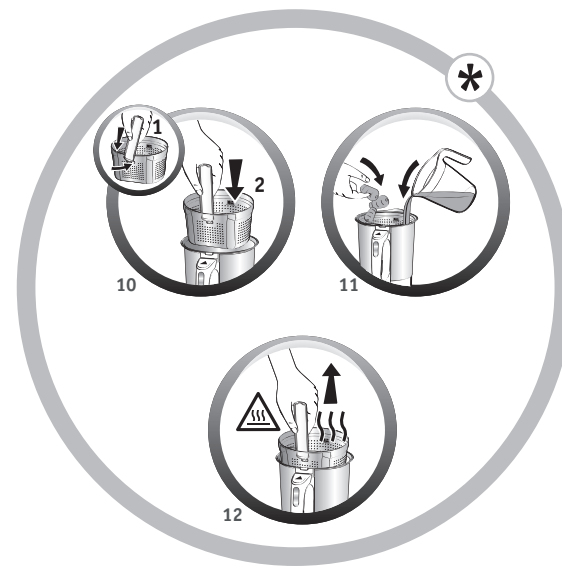

10

11

12



13

РОССИЯ RUSSIA	495 213 32 30	2 года 2 years	ЗАО «Группа СЕБ-Восток», 125171, Москва, Ленинградское шоссе, д. 16А, стр. 3
SRBIJA SERBIA	060 0 732 000	2 godine 2 years	SEB Developpement Đorđa Stanojevića 11b 11070 Novi Beograd
SINGAPORE	6550 8900	1 year	GROUPE SEB SINGAPORE PLY LTD, 59 Jalan Pemimpin, #04-01/02 L&Y Building, Singapore 577218
SLOVENSKO SLOVAKIA	233 595 224	2 roky 2 years	GROUPE SEB Slovensko, spol. s r.o. Rybničná 40, 831 06 Bratislava
SLOVENIJA SLOVENIA	02 234 94 90	2 leti 2 years	SEB d.o.o Gregorčičeva ulica 6 2000 MARIBOR
ESPAÑA SPAIN	902 31 24 00	2 años 2 years	GROUPE SEB IBÉRICA S.A. C/ Almogàvers, 119-123, Complejo Ecurban, 08018 Barcelona
SVERIGE SWEDEN	08 594 213 30	2 år 2 years	TEFAL SVERIGE SUBSIDIARY OF GROUPE SEB NORDIC Truckvägen 14 A, 194 52 Upplands Väsby
SUISSE SCHWEIZ SWITZERLAND	044 837 18 40	2 ans 2 Jahre 2 years	GROUPE SEB SCHWEIZ GmbH Thurgauerstrasse 105 8152 Glattbrugg
台灣 TAIWAN	02 28333716	1 year	SEB ASIA Ltd. Taiwan Branch 4F., No. 37 Dexing W. Rd., Shilin Dist., Taipei City 11158, Taiwan (R.O.C.)
ประเทศไทย THAILAND	02 769 7477	2 years	GROUPE SEB THAILAND 2034/66 Italthai Tower, 14th Floor, n° 14-02, New Phetchburi Road, Bangkapi, Huaykwang, Bangkok, 10320
TÜRKIYE TURKEY	216 444 40 50	2 YIL 2 years	GROUPE SEB ISTANBUL AS Beybi Giz Plaza Dereboyu Cad. Meydan Sok., No: 28 K.12 Maslak
U.S.A.	800-395-8325	1 year	GROUPE SEB USA 2121 Eden Road, Millville, NJ 08332
Україна UKRAINE	044 300 13 04	2 роки 2 years	ТОВ «Груп СЕБ Україна» 02121, Харківське шосе, 201-203, 3 поверх, Київ, Україна
UNITED KINGDOM	0845 602 1454	1 year	GROUPE SEB UK LTD Riverside House, Riverside Walk Windsor, Berkshire, SL4 1NA
VENEZUELA	0800-7268724	2 años 2 years	GROUPE SEB VENEZUELA Av Eugenio Mendoza, Centro Letonia, Torre ING Bank, Piso 15, Ofc 155 Urb. La Castellana, Caracas
VIETNAM	08 38645830	2 years	Vietnam Fan Joint Stock Company 25 Nguyen Thi Nho Str, Ward 9, Tan Binh Dist, HCM city



En parcourant cette notice, vous découvrirez des conseils d'utilisation qui vous feront entrevoir le potentiel de votre appareil : préparation de soupes veloutées ou moulinées, de soupes avec morceaux, de sauces et de compotes, de smoothies, de cocktails et des recettes vapeur...

DESCRIPTION DE L'APPAREIL

A Bloc moteur

B Tableau de commande

b1 Touches de sélection

- P - Programmes automatiques

P1 : Soupe Veloutée / P2 : Soupe Moulinée / Cuisson vapeur : P3 (selon modèle*)

Autoclean : P3 ou P4 (selon modèle*)

- / + - Diminution/Augmentation de la durée ou de la température de cuisson

- OK/OFF - Validation d'un choix de programme, de la durée ou de la température de cuisson / Arrêt de l'appareil

b2 Témoin lumineux de chauffe (si >50°C à l'intérieur du bol)

b3 Sélecteur de vitesses

b4 Touche Ice crush (piler des glaçons)

C Ecran d'affichage

c1 Affichage température réglée de 60 à 100°C

c2 Affichage timer (temps réglable de 0 à 59 min)

c3 Affichage programme (P1, P2, P3 et P4 selon modèle*)

c4 Affichage témoin de sécurité (Ⓢ)

D Ensemble Bol blender

d1 Bol inox (repère Max = 1.8 litre)

d2 Gâchette poignée

d3 Lames inox

E Ensemble couvercle

e1 Bouchon doseur

e2 Couvercle

e3 Porte-joint

e4 Joint d'étanchéité

F Panier de cuisson (selon modèle*)

f1 poignée

f2 panier

Données techniques de l'appareil :

Température maximum : 100°C

Puissance : 1100W

Temps de programmation maximum : 59 minutes.

CONSIGNES DE SECURITE

► Vis-à-vis de la sécurité de la personne

- Lisez attentivement le mode d'emploi avant la première utilisation de votre appareil et conservez-le : une utilisation non conforme au mode d'emploi dégraderait le fabricant de toute responsabilité.
- Ne pas laisser les enfants utiliser l'appareil sans surveillance.
- Cet appareil ne doit pas être utilisé par les enfants.

Conserver l'appareil et son câble hors de portée des enfants.

- Cet appareil n'est pas prévu pour être utilisé par des personnes (y compris les enfants) dont les capacités physiques, sensorielles ou mentales sont réduites ou des personnes dénuées d'expérience ou de connaissance, sauf si elles ont pu bénéficier, par l'intermédiaire d'une personne responsable de leur sécurité, d'une surveillance ou d'instructions préalables

concernant l'utilisation de l'appareil.

- Il convient de surveiller les enfants pour s'assurer qu'ils ne jouent pas avec l'appareil.
- Maintenez votre appareil hors de portée des enfants.
- Lors de l'utilisation de l'appareil, certaines pièces atteignent des températures élevées (paroi inox du bol, parties transparentes du couvercle et du bouchon, pièces métalliques sous le bol, panier). Elles peuvent occasionner des brûlures. Manipulez l'appareil par les pièces plastiques froides (poignées, bloc moteur). Le témoin lumineux de chauffe rouge indique qu'il y a un risque de brûlure.
- N'utilisez pas votre appareil s'il ne fonctionne pas correctement, s'il a été endommagé ou si le câble d'alimentation ou la prise sont endommagés. Afin d'éviter tout danger, faites obligatoirement remplacer le cordon par un centre service agréé (voir liste dans le livret service).
- Votre machine a été conçue pour un usage domestique seulement. Le fabricant décline toute responsabilité et se réserve le droit de résilier la garantie en cas d'utilisation commerciale ou inadaptée, ou de non respect des consignes.

2

• Cet appareil n'est pas destiné à être utilisé dans des applications domestiques et analogues telles que

- zone de travail de cuisine dans les magasins, bureaux et autres environnements de travail.
- des coins cuisines réservés au personnel dans des magasins, bureaux et autres environnements professionnels.
- des fermes.
- l'utilisation par les clients des hôtels, motels et autres environnements à caractère résidentiel.
- des environnements du type chambres d'hôtes.

► Marchés européens seulement :

- Conserver l'appareil et son câble hors de portée des enfants âgés de moins de 8 ans.
- Les enfants ne doivent pas utiliser l'appareil comme un jouet.
- Cet appareil peut être utilisé par des personnes dont les capacités physiques, sensorielles ou mentales sont réduites ou dont l'expérience ou les connaissances ne sont pas suffisantes, à condition qu'ils bénéficient d'une surveillance ou qu'ils aient reçu des instructions quant à

l'utilisation de l'appareil en toute sécurité et en comprenant bien les dangers potentiel.

- Cet appareil peut être utilisé par des enfants âgés d'au moins 8 ans, à condition qu'ils bénéficient d'une surveillance ou qu'ils aient reçu des instructions quant à l'utilisation de l'appareil en toute sécurité et qu'ils comprennent bien les dangers encourus. Le nettoyage et l'entretien par l'utilisateur ne doivent pas être effectués par des enfants sans surveillance, à moins qu'ils ne soient âgés de plus de 8 ans et qu'ils soient sous la surveillance d'un adulte.



• **Votre appareil émet de la vapeur qui peut occasionner des brûlures.**

Manipulez avec précaution le couvercle et le bouchon doseur (utilisez si nécessaire un gant, une manique, etc). Manipulez le bouchon doseur par sa partie centrale.

- **Être vigilant si un liquide chaud est versé dans le préparateur culinaire ou le mélangeur dans la mesure où il peut être éjecté de l'appareil en raison d'une ébullition soudaine.**
- **Ne faites pas fonctionner l'appareil si le bouchon doseur**

n'est pas positionné dans l'orifice du couvercle, si le joint n'est pas positionné sur le support-joint, si le porte-joint n'est pas assemblé dans le couvercle.

• **Attention aux risques de blessure en cas de mauvaise utilisation de l'appareil.**



• **Les lames sont très coupantes : manipulez-les avec précaution pour ne pas vous blesser lors du vidage du bol et du nettoyage.**

► Vis-à-vis du raccordement électrique

- L'appareil doit être branché sur une prise de courant électrique reliée à la terre.
- L'appareil est conçu pour fonctionner uniquement en courant alternatif. Vérifiez que la tension d'alimentation indiquée sur la plaque signalétique de l'appareil correspond bien à celle de votre installation électrique.
- Toujours déconnecter l'appareil de l'alimentation, si on le laisse sans surveillance et avant montage, démontage et nettoyage.
- Toute erreur de branchement annule la garantie.

3

- Ne tirez jamais sur le câble d'alimentation pour débrancher l'appareil.
- Ne mettez pas l'appareil, le câble d'alimentation ou la prise dans du liquide.
- L'appareil ne doit pas être immergé
- Ne laissez pas le câble d'alimentation à portée de mains des enfants, être à proximité ou en contact avec les parties chaudes de l'appareil, près d'une source de chaleur ou sur un angle vif.

■ Vis-à-vis d'une mauvaise utilisation

- N'utilisez jamais le bol blender sans ingrédient ou avec des produits secs uniquement.
- Versez toujours les ingrédients solides en premier dans le bol avant d'ajouter des ingrédients liquides, sans dépasser le repère 1,8 L MAX gravé à l'intérieur du bol. (Cf. Fig. 8). Si le blender est trop rempli, de l'eau bouillante peut-être éjectée. Attention à avoir un niveau de liquide suffisant pour recouvrir le repère mini (Cf. Fig. 7).
- Certaines recettes peuvent provoquer des débordements

intempestifs, en raison de l'apparition de bulles, en particulier lors de l'utilisation de légumes congelés. Dans ce cas, il vous appartient de réduire les volumes en conséquence.

- Ne placez jamais vos doigts ou tout autre objet dans le bol blender pendant le fonctionnement de l'appareil.
- N'utilisez pas le bol comme récipient (congélation, stérilisation).
- Placez l'appareil sur un plan de travail stable, résistant à la chaleur, propre et sec.
- Ne placez pas l'appareil près d'un mur ou d'un placard : la vapeur produite pouvant endommager les éléments.
- Ne laissez pas pendre vos cheveux, un foulard, une cravate,... au dessus du bol pendant le fonctionnement de l'appareil.
- Ne passez jamais les accessoires dans un four à micro-ondes.
- N'utilisez pas l'appareil en plein air.
- Ne dépassez jamais la quantité maximum indiquée dans la notice.
- Rangez l'appareil lorsqu'il est refroidi.

■ SAV

- Pour votre sécurité, n'utilisez pas d'accessoires ou de pièces de rechange, autres que ceux fournis par les centres de service après-vente agréés.
- N'utilisez pas votre appareil s'il ne fonctionne pas correctement, s'il a été endommagé ou si le câble d'alimentation ou la prise sont endommagés.

MISE EN SERVICE

Votre appareil possède 3 modes de fonctionnement :

- Mode programme automatique : température, durée de cuisson et durée de mixage sont préprogrammées pour réaliser des soupes ou des cuissons vapeur en automatique.
- Mode manuel : réglages personnalisés de la température, de la durée de cuisson pour une utilisation selon votre convenance.
- Mode blender : sélection de la vitesse moteur sans utiliser la fonction cuisson pour réaliser de savoureux smoothies, cocktails.

Mise en place du bol et de l'ensemble couvercle

- Avant la première utilisation, nettoyez tous les accessoires (D, E et F) à l'eau chaude savonneuse, mais pas le bloc moteur (A).
- Assurez-vous que tout emballage soit retiré avant le fonctionnement de l'appareil.
- Placez le joint sur le porte-joint (Cf. Fig. 1.a) et clipsez

Afin d'éviter tout danger, faites obligatoirement remplacer le cordon par un centre service agréé (voir liste dans le livret service).

- Toute intervention autre que le nettoyage et l'entretien usuel par le client doit être effectuée par un centre service agréé.

l'ensemble sur le couvercle (Cf. Fig. 1.b).

- Pour réaliser des cuissons vapeur, positionnez le panier avec les légumes coupés en morceaux et remplissez le bol avec 0.5 litre d'eau froide sans dépasser le bas du panier (cf. Fig. 10 et 11).
- Positionnez le couvercle (E) sur le bol (D) en alignant les deux triangles (Cf. Fig. 2), verrouillez le couvercle sans appuyer en le tournant dans le sens de la flèche (Cf. Fig. 3). Positionnez le bol blender (D) sur le bloc moteur (A) jusqu'à entendre un « clic » (Cf. Fig. 4).
- L'appareil démarre uniquement si le bol et le couvercle sont correctement positionnés et verrouillés sur le bloc moteur.

En cas de mauvais positionnement ou de mauvais verrouillage de l'un ou de l'autre (Cf. Fig. 5 et 6), le logo  se met à clignoter lorsque l'on active une fonction.

UTILISATION DE L'APPAREIL

MODE PROGRAMME

Une fois l'eau et les ingrédients placés au fond du bol ou dans le panier vapeur, verrouillez le couvercle et positionnez le bol sur le bloc moteur (voir mise en service).

Sélectionnez un des programmes automatiques proposés ci-dessous (touche P) et validez (touche OK).

Découvrez les programmes automatiques proposés			
	Température (Max)	Temps ajustable	Mixage
P1 - Soupe Veloutée (texture fine)	100°C	25 min. (+ ou -10 min)	Vitesse maxi 1 min
P2 - Soupe Moulinée (texture dense)	100°C	35 min. (+ ou -10 min)	Vitesse mini 13s
P3 (uniquement pour le modèle disposant du panier de cuisson) – Cuisson vapeur avec le panier de cuisson et 50 cl d'eau (selon modèle*)	100°C	30 min. (+ ou -20 min)	Non
P3 (ou P4 pour le modèle disposant du panier de cuisson) - Auto clean : programme automatique de nettoyage	100°C	30 s (ajustable jusqu'à 1 min)	Vitesse maxi

Lorsque le programme est terminé, l'appareil émet 3 bips.

Déverrouillez le bol en appuyant sur la gâchette (d2) située à l'intérieur de la poignée (cf. Fig. 9) et servez de suite ou laissez le bol en place en maintien au chaud (jusqu'à 40 minutes).

CONSEILS PRATIQUES

- Attention à avoir un niveau de liquide suffisant pour recouvrir le repère mini (Cf. Fig. 7), et à ne pas dépasser le repère 1,8 L MAX gravé à l'intérieur du bol (Cf. Fig. 8).
- Certaines recettes peuvent provoquer des débordements intempestifs, en raison de l'apparition de bulles, en particulier lors de l'utilisation de légumes congelés. Dans ce cas, il vous appartient de réduire les volumes en conséquence.
- L'information temps ou température clignote : vous avez la possibilité de modifier cette information. Ajustez si besoin le temps à l'aide des touches + (augmenter) et - (diminuer), en fonction des ingrédients utilisés et du volume préparé (voir tableau des temps de cuisson des soupes dans le livret recettes).
- Le panier de cuisson (selon modèle*) vous permet de réaliser des cuissons vapeur (en P3 avec 0.5 litre d'eau), ou pour une préparation avec morceaux, de

cuire des ingrédients entiers tels que viandes, poissons, légumes, en même temps que votre soupe, (en P1 ou P2).

- A la fin des programmes, l'appareil passe automatiquement en maintien au chaud pendant 40 minutes pour conserver la préparation prête à être consommée. Pour stopper le maintien au chaud, il suffit d'appuyer sur la touche OFF.

Si vous ouvrez le couvercle, appuyez sur la gâchette ou retirez le bol, le maintien au chaud sera automatiquement arrêté.

- Lorsque le programme est lancé, vous avez la possibilité d'arrêter l'appareil à tout moment en appuyant sur la touche P. Le programme est alors en mode pause, vous avez la possibilité de le relancer en appuyant de nouveau sur P ou sur la touche OK.

Si vous vous êtes trompé de programme et si vous voulez annuler, appuyez pendant 2 secondes sur le bouton OFF, cela permet de réinitialiser les temps et les températures.

MODE MANUEL

- Ajustez le temps de cuisson à l'aide des touches + (augmenter) et - (diminuer) en fonction des ingrédients utilisés et du volume préparé (voir tableau des temps de cuisson des soupes dans le livret recettes).
- Validez ensuite le temps sélectionné par la touche OK.
- L'information température clignote, vous avez la possibilité de modifier cette information. Réglez la température de cuisson à l'aide des touches + (augmenter) et - (diminuer).
- Validez ensuite la température sélectionnée par la touche OK.
- Le témoin lumineux rouge s'allume pour vous informer que la cuisson a démarré.
- A tout moment vous pouvez actionner le moteur soit :
 - en vitesse lente (position 1) pour mélanger des aliments liquides (ex : réalisation de sauces).
 - en vitesse rapide (à partir de la position 2) pour mixer des aliments solides.

NETTOYAGE DE L'APPAREIL

- L'appareil ne doit pas être immergé. Ne passez pas le bloc moteur (A) sous l'eau chaude courante.
- Nettoyez immédiatement votre bol après utilisation.
- Remplissez le bol avec 1 litre d'eau chaude additionné de 2, 3 gouttes de produit lessiviel.
- **Respectez les quantités d'eau et de liquide vaisselle préconisés. Un surplus de liquide vaisselle augmente fortement le moussage et par conséquent favorise les débordements.**
- Utilisez le programme automatique Autoclean : P3 ou P4 (selon modèle*) pour réaliser un prélavage du bol.
- Une fois le programme terminé, débranchez l'appareil.
- Appuyez sur la gâchette (d2) puis soulevez le bol blender (D).
- Placez le bol sur une surface plane.
- Déverrouillez le couvercle en le tournant d'un quart de tour dans le sens des aiguilles d'une montre. Retirez le couvercle avec précaution.

MODE BLENDER (sans cuisson)



- Sélectionnez une vitesse en tournant le sélecteur à droite. Le mixage démarre et le temps s'affiche sur l'écran. En mode blender, vous pouvez sélectionner jusqu'à 5 vitesses de mixage différentes. La vitesse pulse se trouve à gauche de la position 0.
 - Tournez le sélecteur de vitesses sur la position 0 pour arrêter l'appareil.
 - Appuyez sur la gâchette (d2) puis soulevez le bol blender (D). Si vous souhaitez programmer un temps de fonctionnement avec arrêt automatique :
 - Ajustez le temps de fonctionnement à l'aide des touches + (augmenter) et - (diminuer).
 - Sélectionnez une vitesse en tournant le sélecteur. Le décompte temps s'affiche sur l'écran.
 - Le moteur s'arrête automatiquement à la fin du décompte temps.
- Touche glace pilée : la touche « Ice » déclenche le fonctionnement qui permet de réaliser de la glace pilée. Vous pouvez arrêter l'appareil à votre convenance en appuyant sur la touche « OFF ». Vous pouvez piler 6 à 8 glaçons maximum.



- **Prenez des précautions avec les lames (d3) du bol blender lorsque vous les nettoyez et lorsque vous videz le bol, elles sont coupantes.**
- Pour nettoyer le bloc moteur (A), utilisez un chiffon humide. Séchez-le soigneusement.
- Les éléments amovibles (couvercle, porte joint, joint, bouchon doseur, panier de cuisson) se nettoient à l'aide d'une éponge et d'eau chaude savonneuse.

SI VOTRE APPAREIL NE FONCTIONNE PAS, QUE FAIRE ?

PROBLÈMES	CAUSES	SOLUTIONS
L'appareil ne fonctionne pas	La prise n'est pas branchée	Branchez l'appareil sur une prise.
	Le bol ou le couvercle ne sont pas correctement positionnés ou verrouillés	Vérifiez que le bol ou le couvercle sont bien positionnés et verrouillés suivant les schémas de la notice
Vibrations excessives	L'appareil n'est pas posé sur une surface plane, l'appareil n'est pas stable	Placez l'appareil sur une surface plane
	Volume d'ingrédients trop important	Réduisez la quantité d'ingrédients traités
Fuite par le couvercle	Volume d'ingrédients trop important	Réduisez la quantité d'ingrédients traités
	Le couvercle n'est pas bien positionné ou verrouillé	Verrouillez correctement le couvercle sur le bol
	Le joint d'étanchéité n'est pas présent	Positionnez le joint d'étanchéité sur le porte-joint et clipsez l'ensemble sur le couvercle
	Le joint d'étanchéité est coupé, détérioré	Changez le joint, contactez un centre service agréé
Les lames ne tournent pas facilement	Morceaux d'aliments trop gros ou trop durs	Réduisez la taille ou la quantité d'ingrédients traités. Ajoutez du liquide
Affichage « sécu »	Surcharge moteur provoquée par une quantité d'ingrédients trop importante ou des morceaux trop durs ou trop gros.	Laissez refroidir le moteur et réduisez la quantité d'ingrédients dans le bol.
Affichage « sécu » + témoin lumineux rouge clignote	Bol vide, presque vide ou préparation pas assez liquide	Ajoutez du liquide jusqu'au niveau minimum du bol (Cf. Fig. 7).
Affichage « Err » + témoin lumineux rouge clignote	La résistance chauffante ne fonctionne pas	Contactez un centre agréé
Affichage « ntc » + témoin lumineux rouge clignote	Le capteur de température ne fonctionne plus	Contactez un centre agréé

Votre appareil ne fonctionne toujours pas ?

Adressez-vous à un centre service agréé (voir la liste dans le livret service).

RECYCLAGE

- Elimination des matériaux d'emballage et de l'appareil



L'emballage comprend exclusivement des matériaux sans danger pour l'environnement, pouvant être jetés conformément aux dispositions de recyclage en vigueur.

Pour la mise au rebut de l'appareil, se renseigner auprès du service approprié de votre commune.

- Produits électroniques ou produits électriques en fin de vie :



Participons à la protection de l'environnement !

- ① Votre appareil contient de nombreux matériaux valorisables ou recyclables.
- ➔ Confiez celui-ci dans un point de collecte pour que son traitement soit effectué.



By reading this guide, you will find some user instructions that will help you discover the full potential of your appliance: make creamy or thick soups, chunky soups, sauces and fruit purées, smoothies, cocktails and steam based recipes and much more.

APPLIANCE DESCRIPTION

A Motor unit

B Control panel

b1 Selection buttons

- P - Automatic programs

P1 : Creamy soup/P2: Thick soup/

Steam cooking: P3 (depending on model*)

Autoclean: P3 or P4 (depending on model*)

- -/+ - Decrease/Increase cooking time or temperature

- OK/OFF - Validation of program choice, cooking time or temperature/Stop appliance

b2 Heat indicator light (if >50°C inside the jug)

b3 Speed selector button

b4 Ice crush button (for crushing ice-cubes)

C Display screen

c1 Temperature adjustment display from 60 to 100°C

c2 Timer display (time adjustable from 0 to 59 mins)

c3 Programme display (P1, P2, P3 and P4 depending on model*)

c4 Safety indicator display (Ⓢ)

D Blender jug unit

d1 Stainless steel jug (Max limit = 1.8 litre)

d2 Handle with trigger

d3 Stainless steel blades

E Lid unit

e1 Measuring cap

e2 Lid

e3 Carrier seal

e4 Waterproof seal

F Cooking basket (depending on model*)

f1 handle

f2 basket

Technical data on appliance:

Maximum temperature: 100°C

Power: 1100W

Maximum programming time: 59 minutes.

SAFETY INSTRUCTIONS

► On personal safety

- Read the instructions carefully before using your appliance for the first time and retain them for future use: the manufacturer cannot accept any liability for non compliant appliance use.

- Do not allow children to use the appliance without supervision.

- This appliance shall not be used by children.

Keep the appliance and its cord out of the reach of children.

- This appliance is not intended to be used by persons (including children) with reduced physical, sensory or mental capacities or lack of experience and knowledge, unless they are supervised or have been given instructions beforehand concerning use of the appliance by a person responsible for their safety.

- Children should be supervised to ensure they do not play with the appliance.

- Keep the appliance out of the reach of children.
- When using the appliance, some parts reach high temperatures (stainless steel side of jug, transparent parts of the lid and cap, metallic sections under the jug, basket). They can cause burns. Handle the appliance by the cold plastic parts (handles, motor unit). The red heat indicator light comes on if there is a risk of burning.
- Do not use your appliance if it is not working correctly, if it has been damaged or if the power cord or plug have been damaged. To avoid any danger have the cord replaced by an approved service centre (see list in the service booklet).
- The appliance is designed for domestic use only. The manufacturer shall not accept any liability and reserves the right to cancel the warranty in the event of commercial or inappropriate use or failure to follow the instructions.
- This appliance is not intended to be used in the following applications, and the guarantee will not apply for:
 - staff kitchen areas in shops, offices and other working environments;
 - farm houses;
 - by clients in hotels, motels and other residential type environments;
 - bed and breakfast type environments.

▶ European markets only:

- Keep the appliance and its cord out of reach of children under 8 years of age.
- Children shall not play with the appliance.
- This appliance may be used by persons with reduced physical, sensory or mental capacities, or by persons with little or no knowledge of the appliance, as long as they are under proper supervision and have received instructions as to the safe use of the appliance, and as long as they understand the implicit risks.
- This appliance may be used by children as long as they are at least 8 years old, they are properly supervised and have received instructions as to the safe use of the appliance, and as long as they understand the implicit risks. Cleaning and maintenance of the appliance should not be carried out by children without supervision,

unless they are over 8 years of age and are being supervised by an adult.



- **Your appliance releases steam which can cause burns.**

Handle the lid and measuring cap with care (use an oven glove or pot holder if necessary). Hold the measuring cap by the central section.

- **Be careful if hot liquid is poured into the food processor or blender as it can be ejected out of the appliance due to a sudden steaming.**
- **Do not start up the appliance if the measuring cap is not placed in the hole in the lid, if the seal is not positioned on the support seal or if the carrier seal is not fixed in the lid.**
- **Be aware of the risk of injury in the event of incorrect use of the appliance.**



- **The blades are very sharp: handle them with care so as not to injure yourself whilst emptying the jug or during cleaning.**

▶ On connection to power supply

- The appliance must be plugged into a socket with an earth connection.

- The appliance is designed to work with alternating current only. Check that the voltage on your appliance's data plate corresponds to your domestic power supply.

- Given the diverse standards in effect, if the appliance is used in a country other than that in which it is purchased, have it checked by an Approved Service Centre.

- Always unplug the appliance from the power supply if you leave it unattended and before assembling, dismantling and cleaning it.

- Any error in connection will invalidate the guarantee.

- Never pull on the power cord when unplugging the appliance.

- Do not immerse the appliance, cord or plug in liquid.

- Do not immerse this appliance in water or any other liquid.

- The power cord must be kept out of the reach of children and must not be placed near or come into contact with the hot parts of the appliance, sources of heat or sharp edges.

▶ On incorrect use

- Never turn on the blender jug without ingredients or with dry products only.

- Always add solid ingredients before pouring in any liquid ingredients, without exceeding the limit marker of **1.8 L MAX** engraved inside the jug. (Cf. Fig. 8). If the blender is too full, boiling water may spurt out. Make sure there is enough liquid to cover the mini limit marker (Cf. Fig. 7).
- Some recipes may cause sudden overflowing, due to the formation of bubbles, particularly when using frozen vegetables. In this case, it is up to you to reduce the quantities accordingly.
- Do not place your fingers or any other object in the jug while the appliance is in operation.
- Do not use the jug as a container for freezing or sterilisation purposes.
- Place the appliance on a stable, heat-resistant, clean, and dry surface.
- Do not place the appliance next to a wall or a cupboard: the steam may damage them.
- Do not let your hair, a scarf or a tie amongst other things hang over the jug whilst the appliance is in operation.
- Do not put any of the accessories in the microwave.
- Do not use the appliance outdoors.
- Never exceed the maximum quantity indicated in the instructions.
- Put the appliance away once it has cooled down.

▶ AFTER-SALES SERVICE

- For your safety, do not use accessories or spare parts other than those provided by the approved after-sales service centres.
- Do not use your appliance if it does not operate correctly, if it has been damaged or if the power cord or plug is damaged. To maintain safety, these parts must be replaced by an Approved Service Centre. Contact the Customer Relations Helpline - see contact list
- Any intervention other than normal cleaning and maintenance by the customer must be performed by an Approved Service Centre."

BEFORE FIRST USE

Your appliance has 3 operating modes:

- Automatic program mode: temperature, cooking and mixing times are pre-programmed to make soups and to carry out automatic steam cooking.
- Manual Mode: personalised adjustments in temperature and cooking time for one use can be made according to your preferences.
- Blender Mode: select the motor speed without using the cooking function to make some tasty smoothies or cocktails.

Positioning of the jug and the lid unit

- Before using for the first time, wash all the accessories (D, E and F) in hot soapy water except for the motor unit (A).
- Make sure that all packaging is removed before operating the appliance.
- Put the seal on the carrier seal (Cf. Fig. 1.a) and clip the unit onto the lid (Cf. Fig. 1.b).

- To steam cook, put the basket with the sliced vegetables in position and fill up the jug with 0.5 litres of cold water without exceeding the bottom of the basket (cf. Fig. 10 and 11).
- Position the lid (E) on the jug (D) lining up the two triangles (Cf. Fig. 2), lock the lid without pressing by turning it in the direction of the arrow (Cf. Fig. 3) Position the blender jug (D) on the motor unit (A) until you hear it click (Cf. Fig. 4)
- The appliance only starts up once the jug and lid are correctly in place and are locked onto the motor unit.

In the event of incorrect positioning or locking of one or the other (Cf. Fig. 5 and 6), the lock sign  starts to flash when you activate a function.

USING THE APPLIANCE

PROGRAM MODE

Once the water and the ingredients are placed into the jug or into the steam basket, lock the lid and position the jug onto the motor unit (see before first use).

Select one of the automatic programs suggested below (P button) and validate (OK button).

Introducing the suggested automatic programs			
	Temperature (Max)	Adjustable times	Mixing
P1 - Creamy soup (thin texture)	100°C	25 min. (+ or -10 min)	Max speed 1 min
P2 - Chunky Soup (texture dense)	100°C	35 min. (+ or -10 min)	Min speed 13 secs
P3 - (only for model with cooking basket) – Steam cooking with cooking basket and 50 cl water (depending on model*)	100°C	30 min. (+ or -20 min)	No
P3 - (or P4 for model with cooking basket) - Autoclean: automatic cleaning programme	100°C	30 s. (adjustable up to 1 min)	Max speed

When the program is finished, the appliance gives out 3 beeps.

Unlock the jug by pressing the trigger (d2) located on the inside of the handle (cf. Fig. 9) and serve immediately or leave the jug in place to keep warm (up to 40 minutes).

PRACTICAL GUIDANCE

- Make sure you have enough liquid to cover the Min limit marker (Cf. Fig. 7). and take care not to exceed the 1.8 L MAX limit marker engraved inside the jug (Cf. Fig. 8).
- Some recipes may cause sudden overflowing, due to the formation of bubbles, particularly when using frozen vegetables. In this case, it is up to you to reduce the quantities accordingly.
- Time and temperature information is flashing: you can modify this information. Adjust the time as required with the aid of the + (increase) and - (decrease) buttons, depending on the ingredients used and the amount to be made (see table of the cooking times for soups in the recipe booklet).
- With the cooking basket (depending on model*) you can steam cook (use P3 with 0.5 litres of water), or for chunky soup recipes and cooking whole ingredients such as meat, fish, vegetables at the same time as your soup (use P1 or P2).
- At the end of the programs, the appliance automatically keeps the recipe warm for 40 minutes so it remains ready to be consumed. To stop warming, simply press the OFF button.

- If you open the lid, press the trigger or remove the jug, the warming process will automatically stop.
- When the program has started, you can stop the appliance at any time by pressing the P button. The program is then in pause mode and you can restart it by pressing the P button again or by pressing the OK button.
- If you choose the wrong program by mistake and you wish to cancel it, press the OFF button for 2 seconds and that will allow you to restart the times and the temperatures.

MANUAL MODE

- Adjust the cooking time with the aid of the + (increase) and - (decrease) buttons, depending on the ingredients used and the amount to be made (see table of the cooking times for soups in the recipe booklet).
- You have to then validate the time chosen by pressing the OK button.
- The temperature information is flashing, you can change this information. Adjust the cooking temperature with the aid of the + (increase) and - (decrease) buttons.

- You then have to validate the temperature chosen by pressing the OK button.
- The red indicator light lights up to inform you that the cooking has started.
- At any point you can adjust the motor onto either:
 - slow speed (position 1) to mix liquid ingredients (e.g. to make sauces).
 - quick speed (position 2 onwards) to mix solid ingredients.

BLENDER MODE (without cooking)



- Select a speed by turning the speed selector to the right. The mixing starts and the time appears on the screen.

In blender mode, you can select up to 5 speeds with different mixing types.

The pulse speed can be found to the left of position 0.

- Turn the speed selector to position 0 to stop the appliance.
- Press on the trigger (d2) then remove the blender jug (D). If you wish to program an operation time which stops automatically:
 - Adjust the operation time with the aid of the + (increase) and - (decrease) buttons.
 - Select a speed by turning the speed selector. The count time appears on the screen.
 - The motor stops automatically at the end of the count time.

Ice crushing button: The "Ice" button sets off the ice crushing operation. You can stop the appliance as required by pressing the "OFF" button. You can crush a maximum of 6 to 8 ice cubes.

CLEANING THE APPLIANCE

- Do not immerse the appliance in water. Never put the motor unit (A) under hot running water.
- Clean the jug immediately after use.
- Fill up the jug with 1 litre of hot water along with 2 or 3 drops of washing up liquid. Only use the recommended amount of water and washing up liquid. An excess of washing up liquid creates more foam and consequently can lead to overflowing.
- Use the automatic Autoclean programme: P3 or P4 (depending on model*) to carry out a prewash of the bowl.
- Once the program has stopped, unplug the appliance.
- Press on the trigger (d2) then remove the blender jug (D).
- Place the jug on a flat surface.
- Unlock the lid by turning it a quarter turn clockwise. Remove the lid with care.
- When the parts have cooled down, unclip the lid's carrier seal with the aid of the gripping system.

- Finish cleaning the jug with the aid of a sponge.
- Rinse the inside of the jug and the lid under running water.
- In the event of the heated part of the jug getting extremely dirty, leave to soak for a few hours in a mix of water and washing up liquid to help get it clean.



- Take care when cleaning the blades (d3) in the blender jug and when you empty the bowl as they are sharp.

- Use a damp cloth to clean the motor unit (A). Dry it carefully.
- The detachable parts (lid, carrier seal, seal, measuring cap, cooking basket) can be cleaned with a sponge and hot soapy water.

WHAT TO DO IF YOUR APPLIANCE DOES NOT WORK

PROBLEMS	CAUSES	SOLUTIONS
The appliance does not work.	It is not plugged in.	Plug your appliance into the mains power supply.
	The jug and the lid are not in the correct place or are not locked correctly.	Check that the jug and the lid are correctly positioned and locked following the diagrams in the instructions
Excessive vibrations.	The appliance is not placed on a flat surface, the appliance is not stable	Place the appliance on a flat stable surface.
	Volume of ingredients is too high.	Reduce the quantity of ingredients processed.
Leak through lid.	Volume of ingredients is too high.	Reduce the quantity of ingredients processed.
	The lid is not positioned or locked correctly	Lock the lid firmly onto the jug
	The waterproof seal is not present	Position the waterproof seal on the carrier seal and clip the unit onto the lid
	The waterproof seal has been cut through or damaged	Change the seal or contact an approved service centre
The blades do not rotate easily	Pieces of food too big or too hard	Reduce the size or quantity of the ingredients processed. Add some liquid
Displays "safety"	Motor overload caused by too large an amount of ingredients or pieces of food that are too hard or too large	Let the motor cool down and reduce the amount of ingredients in the jug.
Displays "safety" + red indicator light is flashing	Empty jug, nearly empty or not enough liquid in recipe	Add liquid up to the jug's minimum level marker (Cf. Fig. 7)
Displays "Err" + red indicator light is flashing	The heating element does not work	Contact the Customer Relations Helpline - see contact list
Displays « ntc » + red indicator light is flashing	The temperature sensor is no longer working	Contact the Customer Relations Helpline - see contact list

Your appliance still doesn't work?

Contact the Customer Relations Helpline - see contact list.

RECYCLING

- Disposal of packaging materials and the appliance.



The packaging is made of exclusively environmentally safe materials that can be disposed of according to current recycling regulations.

To dispose of your appliance, consult the appropriate department of your local authority.

- Expired electronic or electrical products:



Think of the environment!

- Your appliance contains valuable materials which can be recovered or recycled.
- Please take it to a local waste collection point where it will be disposed



Leggendo queste istruzioni, scoprirete come usare il vostro apparecchio in tutto il suo potenziale: per preparare vellutate, passate, minestre, salse, composte, frullati, cocktail, cotture al vapore...

DESCRIZIONE DELL'APPARECCHIO

A Blocco motore

B Pannello di controllo

b1 Pulsanti di selezione

- P - Programmi automatici

P1: Vellutata / P2: Passata /

Cottura al vapore: P3 (secondo il modello*)

Autoclean: P3 o P4 (secondo il modello*)

- /+ - Diminuzione/Aumento della temperatura o del tempo di cottura

-OK/OFF - Conferma del programma, della durata o della temperatura di cottura/Spegnimento dell'apparecchio

b2 Spia di riscaldamento (se la temperatura all'interno del recipiente è >50°C)

b3 Selettore di velocità

b4 Pulsante Ice (tritaggiaccio)

C Display

c1 Temperatura impostata (da 60 a 100°C)

c2 Timer (da 0 a 59 min)

c3 Indicazione programma (P1, P2, P3 e P4 secondo il modello*)

c4 Spia di sicurezza (Ⓢ)

D Unità recipiente frullatore

d1 Recipiente inox (tacca MAX = 1,8 L) d2

Grilletto impugnatura

d3 Lame inox

E Unità coperchio

e1 Tappo dosatore

e2 Coperchio

e3 Alloggio della guarnizione

e4 Guarnizione

F Cestello vapore (a seconda del modello)

f1 Impugnatura

f2 Cestello

Specifiche tecniche dell'apparecchio:

Temperatura max: 100°C

Potenza: 1100 W

Tempo di programmazione max: 59 minuti.

NORME DI SICUREZZA

► Sicurezza personale

- Leggere attentamente le istruzioni prima di usare l'apparecchio per la prima volta e conservarle: un uso non conforme alle istruzioni solleva il fabbricante da qualsiasi responsabilità.
- Non lasciare che i bambini usino l'apparecchio senza sorveglianza.
- Questo apparecchio non deve essere usato dai bambini.

Conservare l'apparecchio e il cavo di alimentazione fuori dalla portata dei bambini.

- Questo apparecchio non deve essere usato da persone (compresi i bambini) affette da disabilità fisiche, sensoriali o mentali o prive di esperienza o conoscenza, a meno che non siano sorvegliate o siano state istruite sull'uso dell'apparecchio da una persona responsabile della loro sicurezza.
- Sorvegliare i bambini per accertarsi che non giochino con l'apparecchio.
- Tenere l'apparecchio fuori dalla portata dei bambini.

- Durante l'uso dell'apparecchio, alcune parti diventano molto calde (rivestimento inox del recipiente, parti trasparenti del coperchio e del tappo, parti metalliche sotto il recipiente, cestello). Se toccate, possono provocare ustioni. Manipolare l'apparecchio usando le parti fredde in plastica (impugnature, blocco motore). La spia rossa di riscaldamento indica che sussiste il rischio di ustioni.
- Non usare l'apparecchio se non funziona correttamente, se è stato danneggiato o se il cavo di alimentazione o la spina sono danneggiati. Per evitare pericoli, fare sostituire il cavo da un centro di assistenza autorizzato (consultare l'elenco nel libretto di servizio).
- Questo apparecchio è destinato al solo uso domestico. Il fabbricante declina ogni responsabilità e si riserva il diritto di annullare la garanzia in caso di utilizzo commerciale o scorretto o del mancato rispetto delle istruzioni.
- Questo apparecchio è destinato all'ambito domestico e ad altri usi analoghi, ad esempio:
 - aree di ristoro in negozi, uffici e altri ambienti professionali.
 - cucine riservate al personale di negozi, uffici o altri ambienti professionali;
 - case coloniche;
 - stanze di alberghi, motel e altri edifici residenziali;
 - camere in affitto e altri ambienti analoghi.

► Per i soli mercati europei:

- Conservare l'apparecchio e il cavo di alimentazione fuori dalla portata dei bambini di età inferiore a 8 anni.
- I bambini non devono usare l'apparecchio come un giocattolo.
- Questo apparecchio può essere usato da persone affette da disabilità fisiche, sensoriali o mentali o prive di esperienza o conoscenza se correttamente sorvegliate o se sono state istruite sull'uso sicuro dell'apparecchio e conoscono i rischi correlati.
- Questo apparecchio può essere usato da bambini di età superiore a 8 anni solo se supervisionati o istruiti sull'uso in sicurezza dell'apparecchio e se comprendono i rischi correlati. Le operazioni di pulizia e manutenzione ordinaria non

devono essere effettuate da bambini, a meno che non abbiano almeno 8 anni e siano supervisionati da un adulto.



• **L'apparecchio emette vapore che potrebbe causare ustioni.**

Manipolare il coperchio e il tappo dosatore con cautela (se necessario, usare un guanto da forno, una presina, ecc.). Per manipolare il tappo dosatore usare la sua parte centrale.

- Prestare particolare attenzione quando nel recipiente è presente un liquido caldo, perché potrebbe schizzare dall'apparecchio a causa di un'ebollizione improvvisa.
- Non usare l'apparecchio se il tappo dosatore non è inserito nell'apertura del coperchio, se la guarnizione non è posizionata sul suo supporto o se l'alloggio della guarnizione non è inserito nel coperchio.
- L'eventuale uso scorretto dell'apparecchio comporta il rischio di lesioni.
- **Le lame sono molto taglienti: maneggiarle con attenzione per evitare il rischio di lesioni durante lo svuotamento del**

recipiente e le operazioni di pulizia.

► Collegamento elettrico

- L'apparecchio deve essere collegato a una presa di corrente con messa a terra.
- L'apparecchio è progettato per essere alimentato esclusivamente a corrente alternata. Verificare che la tensione riportata sulla targhetta informativa dell'apparecchio corrisponda a quella dell'impianto elettrico utilizzato.
- Scollegare l'apparecchio dall'alimentazione quando lo si lascia incustodito e prima delle operazioni di montaggio, smontaggio o pulizia.
- Eventuali errori di collegamento annullano la garanzia.
- Non tirare mai il cavo per scollegare l'apparecchio.
- Non immergere l'apparecchio, il cavo di alimentazione o la spina in acqua o altri liquidi.
- L'apparecchio non deve essere immerso.
- Tenere il cavo di alimentazione fuori dalla portata dei bambini e lontano dalle parti calde dell'apparecchio, fonti di calore o spigoli.

► Uso conforme

- Non usare il recipiente frullatore senza ingredienti o se riempito unicamente con alimenti secchi.
- Versare nel recipiente gli ingredienti solidi sempre prima di aggiungere gli ingredienti liquidi, senza oltrepassare la tacca MAX (1,8 L) riportata all'interno del recipiente. (Cf. Fig. 8). Se il frullatore è troppo pieno, potrebbe fuoriuscire acqua bollente. Verificare che il livello di liquido sia sufficiente per coprire la tacca minima (Cf. Fig. 7).
- Alcune ricette possono causare traboccamenti improvvisi a causa della formazione di bolle, in particolare con l'uso di verdure surgelate. In tal caso, ridurre la quantità di conseguenza.
- Non inserire dita o altri oggetti nel recipiente frullatore quando l'apparecchio è in uso.
- Non usare il recipiente come contenitore per congelamento, sterilizzazione, ecc.
- Posizionare l'apparecchio su un piano di lavoro stabile, resistente al calore, pulito e asciutto.
- Non posizionare l'apparecchio in prossimità di pareti o mobili: il vapore potrebbe danneggiarli.

- Evitare che capelli, sciarpe, cravatte, ecc. pendano sopra al recipiente quando l'apparecchio è in funzione.
- Non usare gli accessori in un forno a microonde.
- Non usare l'apparecchio all'aperto.
- Non superare la quantità massima indicata nelle istruzioni.
- Riporre l'apparecchio solo quando si è raffreddato.

► Riparazioni

- Per ragioni di sicurezza, usare esclusivamente accessori e parti di ricambio forniti dai centri di assistenza autorizzati.
 - Non usare l'apparecchio se non funziona correttamente, se è stato danneggiato o se il cavo di alimentazione o la spina sono danneggiati.
- Per evitare pericoli, fare sostituire il cavo da un centro di assistenza autorizzato (consultare l'elenco nel libretto di servizio).
- Interventi diversi dalle operazioni di pulizia e manutenzione ordinaria da parte del cliente devono essere effettuati da un centro di assistenza autorizzato.

PREPARAZIONE

L' apparecchio è dotato di 3 modalità di funzionamento:

- Modalità automatica: temperatura, tempo di cottura e durata di miscelazione sono preimpostati per preparare automaticamente zuppe o pietanze al vapore.
- Modalità manuale: impostazione manuale di temperatura e tempo di cottura per una preparazione personalizzata.
- Modalità frullatore: selezione della velocità del motore senza la funzione di cottura, per preparare frullati e cocktail.

Montaggio del recipiente e dell'unità coperchio

- Prima del primo utilizzo, pulire tutti gli accessori (D, E e F) in acqua calda saponata, ad eccezione del blocco motore (A).
- Assicurarsi di rimuovere tutti i materiali di imballaggio prima di usare l'apparecchio.

- Posizionare la guarnizione sul suo alloggio (Cf. Fig. 1.a) e inserire l'insieme nel coperchio (Cf. Fig. 1.b).
- Per cuocere al vapore, inserire il cestello con le verdure tagliate a pezzetti e versare nel recipiente 0,5 litri d'acqua fredda, senza superare la parte inferiore del cestello (cf. Fig. 10 et 11).
- Posizionare il coperchio (E) sul recipiente (D) allineando i due triangoli (Cf. Fig. 2) e chiudere il coperchio, senza premerlo, ruotandolo nel senso della freccia (Cf. Fig. 3). Posizionare il recipiente frullatore (D) sul blocco motore (A) fino a udire un "clic" (Cf. Fig. 4).
- L'apparecchio funziona esclusivamente se il recipiente e il coperchio sono posizionati e bloccati correttamente sul blocco motore.

In caso di posizionamento o blocco scorretto di uno dei due elementi (Cf. Fig. 5 et 6), la spia  lampeggerà all'attivazione di una funzione.

FUNZIONAMENTO DELL'APPARECCHIO

MODALITÀ AUTOMATICA

Dopo aver versato l'acqua e gli ingredienti sul fondo del recipiente o nel cestello vapore, chiudere il coperchio e posizionare il recipiente sul blocco motore (vedi sezione "Preparazione"). Selezionare uno dei programmi automatici riportati di seguito (tasto P) e confermare (pulsante OK).

Elenco dei programmi automatici disponibili			
	Temperatura (Max)	Durata	Miscelazione
P1 – Zuppa vellutata (consistenza diluita)	100°C	25 min (+ o -10 min)	Velocità max 1 min
P2 – Zuppa passata (consistenza densa)	100°C	35 min (+ o -10 min)	Velocità min 13s
P3 – (solo per il modello dotato del cestello di cottura) – Cottura al vapore con il cestello di cottura e 50 cl d'acqua (secondo il modello*)	100°C	30 min (+ o -20 min)	No
P3 – (o P4 per il modello dotato di cestello di cottura) – Autoclean: programma di pulizia automatico	100°C	30 sec (regolabile fino a 1 min)	Velocità max

Al termine del programma l'apparecchio emette 3 segnali sonori.

Sbloccare il recipiente premendo il grilletto (d2) situato all'interno dell'impugnatura (cf. Fig. 9) e servire subito; oppure, lasciare il recipiente in posizione per mantenere la temperatura (fino a 40 minuti).

SUGGERIMENTI PRATICI

- Il livello del liquido deve superare la tacca minima (Cf. Fig. 7) ma non deve superare la tacca MAX (1,8 L) riportata all'interno del recipiente (Cf. Fig. 8).
- Alcune ricette possono causare traboccamenti improvvisi a causa della formazione di bolle, in particolare con l'uso di verdure surgelate. In tal caso, ridurre la quantità di conseguenza.
- Quando il tempo di cottura o la temperatura lampeggia, è possibile modificare l'impostazione premendo i pulsanti + (aumento) e - (diminuzione), a seconda degli ingredienti utilizzati e della quantità preparata (vedi tabella dei tempi di cottura delle zuppe nel libretto delle ricette).
- Il cestello vapore (a seconda del modello) permette di cuocere al vapore (selezionando P3 e aggiungendo 0,5 litri di acqua), o di cuocere ingredienti come carne, pesce, verdure, contemporaneamente alla zuppa (selezionando P1 o P2).
- Al termine dei programmi, l'apparecchio passa automaticamente alla modalità di mantenimento della temperatura e conserverà per 40 minuti la preparazione. Per interrompere la modalità di mantenimento della temperatura, premere il pulsante OFF.

In caso di apertura del coperchio, pressione del grilletto o rimozione del recipiente, la modalità di mantenimento al caldo si interromperà automaticamente.

- Dopo aver avviato il programma, è possibile in qualsiasi momento spegnere l'apparecchio premendo il pulsante P. Il programma verrà interrotto temporaneamente; per riprenderlo, premere nuovamente il pulsante P o il pulsante OK.
- Se si desidera annullare il programma, tenere premuto per 2 secondi il pulsante OFF: sarà quindi possibile impostare nuovamente il tempo di cottura e la temperatura.

MODALITÀ MANUALE

- Impostare il tempo di cottura con i pulsanti + (aumento) e - (diminuzione) a seconda degli ingredienti utilizzati e della quantità preparata (vedi tabella dei tempi di cottura delle zuppe nel libretto delle ricette).
- Confermare il tempo di cottura impostato premendo il pulsante OK.

- Quando la temperatura lampeggia, è possibile modificare l'impostazione premendo i pulsanti + (aumento) e - (diminuzione).
- Confermare la temperatura impostata premendo il pulsante OK.
- La spia rossa di accenderà, a indicare che la cottura è avviata.
- È possibile azionare il motore in qualsiasi momento:
 - a velocità lenta (posizione 1) per mescolare alimenti liquidi (ad esempio per la preparazione di salse);
 - a velocità rapida (dalla posizione 2) per mescolare alimenti solidi.

MODALITÀ FRULLATORE (senza cottura)



- Selezionare la velocità ruotando la manopola verso destra. Il frullatore si avvierà e sul display apparirà il tempo.
- In modalità frullatore è possibile scegliere tra 5 velocità di miscelazione diverse. La velocità a impulsi è situata a sinistra della posizione 0.
- Posizionare la manopola della velocità su 0 per spegnere l'apparecchio.
 - Premere il grilletto (d2), quindi sollevare il recipiente frullatore (D). Se si desidera programmare un tempo di funzionamento con spegnimento automatico:
 - Impostare il tempo di funzionamento premendo i pulsanti + (aumento) e - (diminuzione).
 - Selezionare una velocità ruotando la manopola. Sul display apparirà il conto alla rovescia.
 - Il motore si spegnerà automaticamente al termine del conto alla rovescia.

Pulsante tritagliaccio: il pulsante "Ice" permette di ottenere del ghiaccio tritato. È possibile spegnere l'apparecchio in qualsiasi momento premendo il pulsante OFF. È possibile tritare da 6 a 8 cubetti di ghiaccio.

PULIZIA DELL'APPARECCHIO

- Non immergere l'apparecchio. Non passare il blocco motore (A) sotto l'acqua corrente.
- Pulire il recipiente immediatamente dopo l'uso.
- Versare nel recipiente 1 litro di acqua calda e 2 o 3 gocce di detersivo per lavastoviglie. Rispettare la quantità di acqua e detersivo raccomandate. Una quantità eccessiva di detersivo aumenta sensibilmente la formazione di schiuma e di conseguenza comporta traboccamenti.
- Utilizzare il programma automatico Autoclean: P3 o P4 (secondo il modello*) per effettuare un prelavaggio del recipiente.
- Al termine del programma, scollegare l'apparecchio dall'alimentazione.
- Premere il grilletto (d2), quindi sollevare il recipiente frullatore (D).
- Posizionare il recipiente su una superficie piana.
- Aprire il coperchio ruotandolo di un quarto di giro in senso orario. Rimuovere il coperchio con cautela.
- Quando i componenti si sono raffreddati, separare l'alloggio della guarnizione dal coperchio usando le linguette.



- Terminare la pulizia del recipiente usando una spugna.
 - Risciacquare l'interno del recipiente e il coperchio sotto acqua corrente.
 - In caso di sporco persistente sulla parte riscaldante del recipiente, lasciarla a mollo diverse ore in una miscela di acqua e detersivo per piatti.
- **Prendere delle precauzioni durante la manipolazione delle lame (d3) del recipiente frullatore durante la pulizia e lo svuotamento del recipiente, perché sono taglienti.**
- Per pulire il blocco motore (A), usare un panno umido. Asciugarlo scrupolosamente.
 - Gli elementi removibili (coperchio, alloggiamento della guarnizione, guarnizione, tappo dosatore, cestello vapore) possono essere lavati con una spugna in acqua calda saponata.

RISOLUZIONE DEI PROBLEMI

PROBLEMI	CAUSE	SOLUZIONI
L'apparecchio non funziona	L'apparecchio non è collegato all'alimentazione.	Collegare l'apparecchio a una presa di corrente.
	Il recipiente o il coperchio non sono posizionati o bloccati correttamente.	Verificare che il recipiente o il coperchio siano posizionati e bloccati correttamente come illustrato nelle istruzioni.
Vibrazioni eccessive	L'apparecchio non è posizionato su una superficie piana, quindi l'apparecchio non è stabile.	Posizionare l'apparecchio su una superficie piana.
	Quantità degli ingredienti eccessiva.	Ridurre la quantità degli ingredienti.
Perdite dal coperchio	Quantità degli ingredienti eccessiva.	Ridurre la quantità degli ingredienti.
	Il coperchio non è posizionato o bloccato correttamente.	Bloccare correttamente il coperchio sul recipiente.
	La guarnizione è assente.	Posizionare la guarnizione sull'alloggio della guarnizione e inserire l'insieme nel coperchio.
	La guarnizione è danneggiata o usurata.	Sostituire la guarnizione: contattare un centro di assistenza autorizzato. Ridurre la dimensione o la quantità
Le lame ruotano con difficoltà	Alimenti troppo duri o tagliati a pezzi troppo grandi.	degli ingredienti. Aggiungere del liquido. Lasciare che il motore si raffreddi e
Sul display appare "sécu"	Surriscaldamento del motore causato da un'eccessiva quantità di ingredienti o da pezzi troppo duri o troppo grandi.	ridurre la quantità di ingredienti nel recipiente. Aggiungere del liquido fino al livello
Sul display appare "sécu" e la spia rossa lampeggia	Recipiente vuoto, quasi vuoto o preparazione non abbastanza liquida.	minimo del recipiente (Cf. Fig. 7).
Sul display appare "Er" e la spia rossa lampeggia	La resistenza riscaldante non funziona.	Contattare un centro di assistenza autorizzato.
Sul display appare "ntc" e la spia rossa lampeggia	Il sensore della temperatura non funziona.	Contattare un centro di assistenza autorizzato.

Se il problema sussiste, contattare un centro di assistenza autorizzato (consultare l'elenco nel libretto di servizio).

SMALTIMENTO

- Smaltimento dei materiali di imballaggio e dell'apparecchio



L'imballaggio comprende esclusivamente materiali innocui per l'ambiente, che possono essere smaltiti conformemente alle leggi vigenti sul riciclaggio.

Per smaltire l'apparecchio, contattare l'ufficio preposto presso il proprio comune.

- Rifiuti di apparecchiature elettriche ed elettroniche:



Contribuiamo alla protezione dell'ambiente!

- Questo apparecchio contiene numerosi materiali riutilizzabili o riciclabili.
- Portarlo presso un apposito punto di raccolta affinché sia smaltito correttamente.



Recorriendo este folleto, usted descubrirá consejos de utilización que le harán entrever el potencial de su aparato: preparación de cremas de sopa o purés, de sopas con trozos, de salsas y de compotas, de smoothies, de cócteles y de recetas de vapor...

DESCRIPCIÓN DEL APARATO

A Bloque motor

B Panel de mandos

b1 Teclas de selección

- P - Programas automáticos

P1: Crema de sopa / P2: Puré/

Cocción vapor: P3 (según modelo*)

Autolimpieza: P3 o P4 (según modelo*)

- /+ - Disminución/Aumento de la duración o de la temperatura de cocción

- OK/OFF -Validación de una selección de programa, de la duración o de la temperatura de cocción / Parada del aparato

b2 Testigo luminoso de calor (si >50°C en el interior del bol)

b3 Selector de velocidades

b4 Tecla Ice crush (triturar los cubitos)

C Pantalla de indicadores

c1 Indicador de temperatura regulada de 60a 100°C

c2 Indicador de temporizador (tiempo regulable de 0 a 59 min)

c3 Marcador de programas (P1, P2, P3 y P4 según modelo*)

c4 Indicador de testigo de seguridad (a)

D Conjunto Bol mezclador

d1 Bol inox (referencia Max = 1.8 litros)

d2 Pestillo empuñadura

d3 Láminas inox

E Conjunto tapa

e1 Tapón dosificador

e2 Tapa

e3 Porta-juntas

e4 Junta de estanqueidad

F Cesta de cocción (según modelo*)

f1 empuñadura

f2 cesta

Datos técnicos del aparato:

Temperatura máxima: 100°C

Potencia: 1100W

Tiempo de programación máximo: 59 minutos.

CONSIGNAS DE SEGURIDAD

- Lea atentamente el modo de empleo antes de la primera utilización de su aparato y consérvelo: un uso no conforme con el modo de empleo liberaría al fabricante de cualquier responsabilidad.

No dejar a los niños utilizar el aparato sin vigilancia.

Este aparato no debe ser utilizado por los niños.

Conservar el aparato y su cable fuera del alcance de los niños.

Este aparato no está previsto

para ser utilizado por personas (comprendidas entre ellas los niños) cuyas capacidades físicas, sensoriales o mentales sean reducidas o personas carentes de experiencia o de conocimiento, salvo si ellas han podido beneficiarse, por medio de una persona responsable de su seguridad, de una vigilancia o de instrucciones previas concernientes al uso del aparato.

- Conviene vigilar a los niños para asegurarse de que ellos no juegan con el aparato.

- Mantenga su aparato fuera del alcance de los niños.
- Durante el uso del aparato, algunas piezas alcanzan temperaturas elevadas (pared inox del bol, partes transparentes de la tapa y del tapón, piezas metálicas bajo el bol, cesta). Pueden ocasionar quemaduras. Manipule el aparato por las piezas plásticas frías (empuñaduras, bloque motor). El testigo luminoso de calor rojo indica que hay un riesgo de quemadura.
- No use su aparato si no funciona correctamente, si ha sido dañado o si el cable de alimentación o el enchufe están dañados. Para evitar todo peligro, haga cambiar obligatoriamente el cable por un servicio técnico autorizado (ver lista en el librito servicio).
- Su máquina ha sido concebida para un uso doméstico solamente. El fabricante declina toda responsabilidad y se reserva el derecho de anular la garantía en caso de uso comercial o inadecuado, o de no respeto de las consignas.
- Este aparato no ha sido destinado a ser usado en aplicaciones domésticas y análogas tales como
 - zona de trabajo de cocina en las tiendas, despachos y otros

- entornos de trabajo
 - rincones de cocina reservados al personal en las tiendas, despachos y otros entornos profesionales
 - granjas
 - la utilización por los clientes de hoteles, moteles y otros entornos de carácter residencial
 - en alojamiento y desayuno y otros entornos similares.

▮ Sólo en mercados europeos:

- Conservar el aparato y su cable fuera del alcance de los niños de edad menor de 8 años.
- Los niños no deben de utilizar el aparato como un juguete.
- Este aparato puede ser utilizado por personas cuyas capacidades físicas, sensoriales o mentales sean reducidas o cuya experiencia o conocimientos no sean suficientes, a condición de que se beneficien de una vigilancia o de que hayan recibido instrucciones en cuanto a la utilización del aparato con total seguridad y comprendan bien los daños potenciales.
- Este aparato puede ser utilizado por niños de al menos 8 años, a condición de que se beneficien de una vigilancia o de que ellos hayan recibido instrucciones en cuanto a la utilización del

aparato con total seguridad y que ellos comprendan bien los peligros corridos. La limpieza y el mantenimiento por el usuario no deben ser efectuados por niños sin vigilancia, a menos que tengan más de 8 años y que estén bajo la vigilancia de un adulto.



- Su aparato emite vapor que puede ocasionar quemaduras.

Manipule con precaución la tapa y el tapón dosificador (utilice si es necesario un guante, una manopla, etc.). Manipule el tapón dosificador por su parte central.

- Esté atento si un líquido caliente se vierte en el preparador culinario o el mezclador en la medida en que pueda ser expulsado del aparato como consecuencia de una ebullición repentina.
- No haga funcionar el aparato si el tapón dosificador no ha sido colocado en el orificio de la tapa, si la junta no está bien posicionada o si el soporte no se fija correctamente en la tapa.



- Atención a los riesgos de quemadura en caso

de mala utilización del aparato.

- Las láminas son muy cortantes: manipúlelas con precaución para no herirse durante el vaciado del bol y la limpieza.

▮ Conexión con la fuente de alimentación

- El aparato debe ser enchufado a una toma de corriente eléctrica unida a la tierra.
- El aparato está concebido para funcionar únicamente en corriente alterna. Verifique que la tensión de alimentación indicada en la placa descriptiva del aparato corresponde bien a la de su instalación eléctrica.
- Desconectar siempre el aparato de la alimentación si se deja sin vigilancia y antes del montaje, desmontaje y limpieza.
- Cualquier error de conexión anula la garantía.
- No tire nunca del cable de alimentación para desenchufar el aparato.
- No meta el aparato, el cable de alimentación o el enchufe dentro de un líquido.
- El aparato no debe ser sumergido.
- No deje el cable de alimentación al alcance de la

mano de los niños, estar próximo o en contacto con las partes calientes del aparato, cerca de una fuente de calor o sobre un ángulo cortante.

► Con respecto a una mala utilización

- No utilice nunca el bol mezclador sin ingredientes o con productos secos únicamente.
- Vierta siempre los ingredientes sólidos primero en el bol antes de añadir ingredientes líquidos, sin pasar la referencia 1,8 L MAX grabado en el interior del bol. (ver fig. 8). Si el mezclador está demasiado lleno, el agua hirviendo puede ser expulsada. Atención a tener un nivel de líquido suficiente para recubrir la referencia mínima (ver fig. 7).
- Ciertas recetas pueden provocar desbordamientos intempestivos, en razón de la aparición de burbujas, en particular durante la utilización de legumbres congeladas. En ese caso, corresponde reducir los volúmenes en consecuencia.
- No coloque jamás sus dedos o cualquier otro objeto en el bol mezclador durante el funcionamiento del aparato.

- No utilice el bol como recipiente (congelación, esterilización).
- Coloque el aparato sobre un plano de trabajo estable, resistente al calor, limpio y seco.
- No coloque el aparato cerca de una pared o de una alacena: el vapor producido puede dañar los elementos.
- No deje colgar sus cabellos, un fular, una corbata, ... por encima del bol durante el funcionamiento del aparato.
- No ponga nunca los accesorios en un horno microondas.
- No utilice el aparato al aire libre.
- No sobrepase nunca la cantidad máxima indicada en el folleto.
- Coloque el aparato cuando esté frío.

► SAV

- Por su seguridad, no utilice más que accesorios o piezas de recambio nada más que las provistas por los centros de servicio técnico posventa autorizados.
- No use su aparato si no funciona correctamente, si ha sido dañado o si el cable de alimentación o el enchufe están dañados.

Con el fin de evitar cualquier peligro, haga obligatoriamente cambiar el cable por un servicio técnico autorizado (ver lista en el librito servicios).

- Cualquier intervención diferente a la limpieza y el mantenimiento por el cliente debe ser efectuada por un servicio técnico autorizado.

PUESTA EN MARCHA

Su aparato posee 3 modos de funcionamiento:

- Modo programa automático: temperatura, duración de cocción y duración de mezclado son preprogramadas para realizar sopas o cocciones al vapor de modo automático.
- Modo manual: reglajes personalizados de la temperatura, de la duración de cocción para una utilización según su conveniencia.
- Modo mezclador: selección de la velocidad motor sin utilizar la función cocción para realizar sabrosos smoothies, cócteles.

Puesta en marcha del bol y del conjunto de la tapa

- Antes del primer uso, limpie todos los accesorios (D, E y F) con agua caliente jabonosa, pero no el bloque motor (A).
- Asegúrese de que todo el embalaje sea retirado antes del funcionamiento del aparato.

- Coloque la junta sobre el portajuntas (ver fig. 1.a) y junte el conjunto en la tapa (ver fig. 1.b).
- Para realizar cocciones al vapor, coloque la cesta con las legumbres cortadas en trozos y llene el bol con 0,5 litros de agua fría sin sobrepasar la parte inferior de la cesta (ver fig. 10 et 11)
- Posicione la tapa (E) en el bol (D) alineando los dos triángulos (ver fig. 2), cierre la tapa sin apoyar girándola en el sentido de la flecha (ver fig. 3) Posicione el bol mezclador (D) sobre el bloque motor (A) hasta oír un "clic" (ver fig. 4)
- El aparato arranca únicamente si el bol y la tapa están correctamente posicionados y cerrados sobre el bloque motor.

En caso de mal posicionamiento o de mal cierre de uno u otro (ver fig. 5 y 6), el logo  se pone a parpadear cuando se le activa una función.

UTILIZACIÓN DEL APARATO

MODO PROGRAMA

Una vez colocados el agua y los ingredientes en el fondo del bol o en la cesta vapor, cierre la tapa y coloque el bol sobre el bloque motor (ver puesta en marcha).

Seleccione uno de los programas automáticos propuestos aquí debajo (tecla P) y valide (tecla OK).

Descubra los programas automáticos propuestos			
	Temperatura (Max)	Tiempo ajustable	Mezcla
P1 – Crema de sopa (textura fina)	100°C	25 min (+ ou -10 min)	Velocidad maxi 1 min
P2 – Puré (textura densa)	100°C	35 min (+ ou -10 min)	Velocidad mini 13s
P3 – (únicamente para el modelo que disponga de cesta de cocción) – Cocción vapor con la cesta de cocción y 50 cl de agua (según modelo*)	100°C	30 min (+ ou -20 min)	No
P3 – (o P4 para el modelo que disponga de cesta de cocción) - Autolimpieza: programa automático de limpieza	100°C	30 s (ajustable hasta a 1 min)	Velocidad maxi

Cuando el programa ha terminado, el aparato emite 3 bips.

Desbloquee el bol apoyándose sobre el pestillo (d2) situado en el interior de la empuñadura (ver fig. 9) y sirva seguidamente o deje el bol a laissez le bol en el sitio de mantenimiento caliente (hasta 40 minutos).

CONSEJOS PRÁCTICOS

- Atención a tener un nivel de líquido suficiente para cubrir la referencia mini (ver fig. 7), y a no pasar la referencia 1,8 L MAX grabada en el interior del bol (ver fig. 8).
- Algunas recetas pueden provocar desbordamientos imprevistos, en razón de la aparición de burbujas, en particular durante la utilización de legumbres congeladas. En este caso, le corresponde reducir los volúmenes en consecuencia.
- La información tiempo o temperatura parpadea: usted tiene la posibilidad de modificar esta información. Ajuste si es necesario el tiempo con la ayuda de las teclas + (aumentar) y - (disminuir), en función de los ingredientes utilizados y del volumen preparado (ver tabla de tiempos de cocción de sopas en el librito recetas).
- La cesta de cocción (según modelo*) le permite realizar cocciones al vapor (en P3 con 0.5 litros de agua), o para una preparación con trozos, cocer ingredientes enteros tales como carnes, pescados, legumbres, al mismo tiempo que su sopa, (en P1 o P2).

- Al final de los programas, el aparato pasa automáticamente a mantenimiento en calor durante 40 minutos para conservar la preparación preparada para ser consumida. Para parar el mantenimiento en calor, es suficiente apretar la tecla OFF.
- Si abre la tapa, se apoya sobre el pestillo o quita el bol, el mantenimiento en calor será automáticamente detenido.
- Cuando el programa está en marcha, usted tiene la posibilidad de parar el aparato en cualquier momento apretando sobre la tecla P. El programa está entonces en modo pausa, usted tiene la posibilidad de volver a ponerlo en marcha apretando de nuevo sobre la tecla P o sobre la tecla OK.
- Si usted se ha equivocado de programa y si usted quiere anularlo, apoye durante 2 segundos sobre la tecla OFF, esto permite reiniciar los tiempos y las temperaturas.

MODO MANUAL

- Ajuste el tiempo de cocción con la ayuda de las teclas + (aumentar) y - (disminuir) en función de los

ingredientes utilizados y del volumen preparado (ver tabla de los tiempos de cocción de las sopas en el libro de recetas).

- Valide seguidamente el tiempo seleccionado con la tecla OK.
- La información temperatura parpadea, usted tiene la posibilidad de modificar esta información. Regule la temperatura de cocción con la ayuda de las teclas + (aumentar) y - (disminuir).
- Valide a continuación la temperatura seleccionada con la tecla OK.
- El testigo luminoso rojo se ilumina para informarle de que la cocción ha empezado.
- En cualquier momento usted puede accionar el motor bien:
 - en velocidad lenta (posición 1) para mezclar alimentos líquidos (ej.: realización de salsas).
 - en velocidad rápida (a partir de la posición 2) para mezclar alimentos sólidos.

MODO MEZCLADOR (sin cocción)



- Seleccione una velocidad girando el selector a la derecha. La mezcla

comienza y el tiempo se anuncia en la pantalla. En modo mezclador, usted puede seleccionar hasta 5 velocidades de mezcla diferentes.

- La velocidad sacada se encuentra a la izquierda de la posición 0.
 - Gire el selector de velocidades a la posición 0 para detener el aparato.
 - Apriete el pestillo (d2) luego levante el bol mezclador (D). Si usted desea programar un tiempo de funcionamiento con parada automática:
 - Ajuste el tiempo de funcionamiento con la ayuda de las teclas + (aumentar) y - (disminuir).
 - Seleccione una velocidad girando el selector. El descuento del tiempo se muestra sobre la pantalla.
 - El motor se para automáticamente al final del descuento de tiempo.
- Tecla hielo triturado: la tecla « Ice » activa el funcionamiento que permite realizar hielo triturado. Usted puede detener el aparato a su conveniencia pulsando sobre la tecla " OFF". Usted puede triturar de 6 a 8 cubitos de hielo máximo.

LIMPIEZA DEL APARATO

- El aparato no debe ser sumergido. No pase el bloque motor (A) bajo el agua caliente corriente.
- Limpiar inmediatamente su bol después del uso.
- Llene el bol con 1 litro de agua caliente a la que se han añadido 2, 3 gotas de lejía. Respete las cantidades de agua y de líquido lavavajillas recomendados. Un excedente de líquido lavavajillas aumenta fuertemente el espumado y en consecuencia favorece los desbordamientos.
- Utilice el programa automático Autolimpieza: P3 o P4 (según modelo*) para realizar un prelavado del bol.
- Una vez el programa haya terminado, desenchufe el aparato.
- Apriete sobre el pestillo (d2) luego levante el bol mezclador (D).
- Coloque el bol sobre una superficie plana.
- Desbloquee la tapa girándola un cuarto de vuelta en el sentido de las agujas de un reloj. Quite la tapa con precaución.



- Tome precauciones con las láminas (d3) del bol mezclador cuando usted las limpie y cuando usted vacíe el bol, son cortantes.
- Para limpiar el bloque motor (A), utilice un trapo húmedo. Séquelo cuidadosamente.
- Los elementos amovibles (tapa, portajuntas, junta, tapón dosificador, cesta de cocción) se limpian con ayuda de una esponja y de agua caliente jabonosa.

SI SU APARATO NO FUNCIONA, ¿QUÉ HACER?

PROBLEMAS	CAUSAS	SOLUCIONES
El aparato no funciona	El enchufe no está conectado	Conecte el aparato en un enchufe.
	El bol o la tapa no están correctamente colocados o cerrados	Verifique que el bol o la tapa están bien colocados y cerrados siguiendo los esquemas del folleto
Vibraciones excesivas	El aparato no está colocado sobre una superficie plana, el aparato no está estable	Coloque el aparato sobre una superficie plana
	Volumen de ingredientes demasiado importante	Reduzca la cantidad de ingredientes tratados
Huida por la tapa	Volumen de ingredientes demasiado importante	Reduzca la cantidad de ingredientes tratados
	La tapa no está bien colocada o cerrada	Cierre correctamente la tapa en el bol
	La junta de estanqueidad no está presente	Coloque la junta de estanqueidad sobre el portajuntas y una el conjunto en la tapa
	La junta de estanqueidad está cortada, deteriorada	Cambie la junta, contacte con un servicio técnico autorizado
Las láminas no giran fácilmente	Trozos de alimentos demasiado gordos o demasiado duros	Reduzca el tamaño o la cantidad de ingredientes tratados. Añada líquido
Indicador «sécu »	Sobrecarga del motor provocada por una cantidad de ingredientes demasiado importante o trozos demasiado duros o demasiado gordos	Deje enfriar el motor y reduzca la cantidad de ingredientes en el bol
Indicador « sécu » + testigo luminoso rojo parpadea	Bol vacío, casi vacío o preparación sin suficiente líquido	Añada líquido hasta el nivel mínimo del bol (ver fig. 7).
Indicador « Err » + testigo luminoso rojo parpadea	La resistencia que calienta no funciona	Contacte con un servicio técnico autorizado
Indicador « ntc » + testigo luminoso rojo parpadea	El sensor de temperatura no funciona ya	Contacte con un servicio técnico autorizado

¿Su aparato no funciona aún?

Diríjase a un servicio técnico autorizado (ver la lista en el librito servicios).

RECICLAJE

- Eliminación de los materiales de embalaje y del aparato



El embalaje comprende exclusivamente materiales sin peligro para el medioambiente, pudiendo ser tirados conforme a las disposiciones de reciclado en vigor.

Para deshacerse del aparato, informarse en el servicio apropiado de su municipio.

- Produtos electrónicos ou eléctricos em fim de vida:



¡Participemos en la protección del medioambiente!

① Su aparato contiene numerosos materiales de valor o reciclables.

➔ Confíe éste a un punto de recogida selectiva para que su tratamiento sea llevado a cabo.



Ao ler este folheto, encontrará conselhos de utilização que o(a) farão antever o potencial do seu aparelho: preparação de sopas aveludadas ou trituradas, sopas com pedaços, molhos e compotas, batidos, cocktails e receitas no vapor...

DESCRIÇÃO DO APARELHO

- A Bloco do motor
 - B Painel de comando
 - b1 Botões de selecção
 - P – Programas automáticos
 - P1 : Sopa aveludada / P2 : Sopa triturada / Cozedura a vapor: P3 (consoante o modelo*) Autoclean: P3 ou P4 (consoante o modelo*)
 - /+ - Diminuição/aumento da duração ou da temperatura de cozedura
 - OK/OFF -Validação da selecção do programa, da duração ou da temperatura de cozedura /Paragem do aparelho
 - b2 Indicador luminoso de aquecimento (se >50°C no interior da cuba
 - b3 Selector de velocidades
 - b4 Botão Ice crush (picar gelo)
 - C Visor
 - c1 Indicação da temperatura regulável entre 60 e 100°C
 - c2 Temporizador (tempo regulável entre 0 e 59 min)
 - c3 Visualização do programa (P1, P2, P3 e P4 de consoante o modelo*)
 - c4 Indicador de segurança ①
 - D Conjunto do copo liquidificador
 - d1 Copo inox (marca MAX = 1,8 litros)
 - d2 Mola da pega d3 Lâminas
 - d3 em inox
 - E Conjunto da tampa
 - e1 Tampa doseadora
 - e2 Tampa
 - e3 Suporte da junta
 - e4 Junta vedante
 - F Cesto de cozedura (consoante o modelo*)
 - f1 pega
 - f2 cesto
- Dados técnicos do aparelho:
 Temperatura máxima: 100°C
 Potência: 1.100 W
 Tempo de programação máxima: 59 minutos

INSTRUÇÕES DE SEGURANÇA

► Sobre a segurança pessoal

- Leia atentamente o manual de instruções antes da primeira utilização do aparelho e guarde-o. Uma utilização não conforme isenta o fabricante de qualquer responsabilidade.
- Não deixe as crianças utilizarem o aparelho sem vigilância.
- Este aparelho não deve ser utilizado por crianças. Conservar o aparelho fora do alcance das crianças.
- Este aparelho não foi concebido para ser utilizado por pessoas (incluindo crianças) cujas capacidades físicas, sensoriais ou mentais se encontram reduzidas, ou por pessoas com falta de experiência ou conhecimento, a não ser que tenham sido devidamente acompanhadas e instruídas sobre a correcta utilização do aparelho, pela pessoa responsável pela sua segurança.

- É conveniente vigiar as crianças para garantir que as mesmas não brincam com o aparelho.
- Manter o aparelho fora do alcance das crianças.
- Durante a utilização do aparelho, algumas peças atingem temperaturas elevadas (parede em inox do copo, peças transparentes da tampa e da tampa doseadora, peças metálicas por baixo do copo, cesto). Podem ocorrer queimaduras. Manuseie o aparelho pelas peças plásticas frias (pegas, bloco do motor). O indicador luminoso de aquecimento vermelho indica que existe um risco de queimadura.
- Não utilize o aparelho se este não funcionar correctamente, estiver danificado ou se o cabo de alimentação ou a ficha estiverem danificados. Por forma a evitar qualquer tipo de perigo, estes deverão ser obrigatoriamente substituídos por um Serviço de Assistência Técnica autorizado (consultar lista no folheto de assistência técnica).
- Este aparelho foi concebido apenas para uma utilização doméstica. O fabricante declina qualquer responsabilidade e reserva-se o direito de anular a garantia em caso de utilização

comercial ou inadequada, ou de desrespeito pelas instruções.

- Este aparelho não se destina a ser utilizado em aplicações domésticas e análogas como
 - cozinhas de lojas, escritórios e outros ambientes de trabalho.
 - em cozinhas pequenas reservadas a funcionários de lojas, escritórios e outros ambientes profissionais.
 - em quintas.
 - utilização por clientes de hotéis, motéis ou outros ambientes de carácter residencial.
 - em ambientes tipo quarto de hóspedes.

▶ Apenas mercados europeus:

- Manter o aparelho e o cabo de alimentação fora do alcance de crianças com menos de 8 anos de idade.
- Não permitir que as crianças utilizem o aparelho como um brinquedo.
- Este aparelho pode ser utilizado por pessoas cujas capacidades físicas, sensoriais ou mentais são reduzidas, ou por pessoas sem experiência ou conhecimentos, desde que sejam supervisionadas ou que tenham recebido instruções relativamente à utilização segura do aparelho e

compreendam os riscos envolvidos.

- Este aparelho pode ser utilizado por crianças com mais de 8 anos de idade, desde que sejam supervisionadas ou que tenham recebido instruções relativamente à utilização segura do aparelho e compreendam os riscos envolvidos. A limpeza e a manutenção por parte do utilizador não devem ser realizadas por crianças sem vigilância, excepto se estas tiverem mais de 8 anos de idade e forem supervisionadas por um adulto.



- **O aparelho liberta vapor que pode provocar queimaduras. Manuseie a tampa e a tampa doseadora com precaução (se necessário, utilize uma luva, uma pega, etc.). Manuseie a tampa doseadora pela parte central.**
- **Tenha atenção se for deitado um líquido quente no copo liquidificador, dado que este pode ser projectado do aparelho devido a uma ebulição repentina.**
- **Não coloque o aparelho em**

funcionamento se a tampa doseadora não estiver posicionada no orifício da tampa, se a junta não estiver posicionada sobre o suporte da junta ou se o suporte da junta não estiver montado na tampa.

- **Atenção aos riscos de ferimentos em caso de utilização incorrecta do aparelho.**



- **As lâminas são extremamente afiadas: manuseie-as com precaução para não se ferir durante o esvaziamento e limpeza do copo.**

▶ Ligação eléctrica

- O aparelho deve ser ligado a uma tomada eléctrica com ligação à terra.
- O aparelho foi concebido para funcionar apenas em corrente alterna. Verifique se a tensão de alimentação do aparelho indicada na placa sinalética é compatível com a sua instalação eléctrica.
- Desligar sempre o aparelho da corrente se o deixar sem vigilância e antes de proceder à sua montagem, desmontagem ou limpeza.
- Os erros de ligação anulam a

garantia.

- Nunca desligue o aparelho puxando pelo cabo de alimentação.
- Não coloque o aparelho, o cabo de alimentação nem a ficha dentro de líquidos.
- Não deve imergir o aparelho em líquidos.
- Não deixe o cabo de alimentação ao alcance das crianças, na proximidade ou em contacto com as partes quentes do aparelho, junto a uma fonte de calor ou sobre uma aresta afiada.

► Utilização incorrecta

- Nunca utilize a cuba o copo liquidificador sem ingredientes ou apenas com produtos secos.
- Deite sempre os ingredientes líquidos em primeiro lugar na no copo liquidificador antes de adicionar os ingredientes sólidos, sem exceder a marca de 1,8 l MAX gravada no interior do copo. (ver Fig. 8). Se a liquidificadora o copo liquidificador estiver demasiado cheio, pode ser projectada água a ferver. Tenha atenção para que o nível de líquido seja suficiente para cobrir a marca de mínimo (ver Fig. 7).

- Algumas receitas podem provocar derrames inconvenientes, devido ao aparecimento de bolhas, particularmente quando se utiliza legumes congelados. Neste caso, deverá reduzir os volumes em conformidade.
- Nunca coloque os dedos ou algum objecto no copo liquidificador durante o funcionamento do aparelho.
- Não utilize o copo como recipiente (para congelação, esterilização).
- Coloque o aparelho em cima de uma bancada de trabalho estável, resistente ao calor, limpa e seca.
- Não coloque o aparelho junto a uma parede ou armário: o vapor produzido pode danificar os materiais.
- Não deixe os cabelos, echarpes, gravatas, etc., pendurados por cima do copo liquidificador durante o funcionamento do aparelho.
- Nunca coloque os acessórios dentro de um forno micro-ondas.
- Não utilize o aparelho ao ar livre.
- Nunca exceda a quantidade máxima indicada no manual de instruções.

- Arrume o aparelho depois de ter arrefecido.

► SPV

- Para sua segurança, não utilize outros acessórios ou peças de substituição para além dos fornecidos pelos Serviços de Assistência Técnica autorizados.
- Não utilize o aparelho se este não funcionar correctamente, estiver danificado ou se o cabo de alimentação ou a ficha

estiverem danificados.

Por forma a evitar qualquer tipo de perigo, estes deverão ser obrigatoriamente substituídos por um Serviço de Assistência Técnica autorizado (consultar lista no folheto de assistência técnica).

- Qualquer intervenção para além da limpeza e manutenção habituais realizadas pelo cliente deve ser efectuada por um Serviço de Assistência Técnica autorizado.

FUNCIONAMENTO

O seu aparelho dispõe de 3 modos de funcionamento:

- Modo de programação automática: a temperatura, a duração da cozedura e da trituração são pré-programadas para confeccionar sopas ou cozer a vapor de forma automática.
- Modo manual: regulações personalizadas da temperatura, da duração da cozedura para uma utilização de acordo com a sua conveniência.
- Modo liquidificadora: selecção da velocidade do motor sem utilizar a função de cozedura para preparar saborosos batidos e cocktails.

Colocação do copo liquidificador e do conjunto da tampa

- Antes da primeira utilização, limpe todos os acessórios (D, E e F) com água e detergente, à excepção do bloco do motor (A).
- Certifique-se de que retirou completamente todo o material de embalagem antes de colocar o aparelho em funcionamento.

- Coloque a junta sobre o suporte da junta (ver Fig. 1.a) e encaixe o conjunto na tampa (ver Fig. 1.b).
- Para cozer a vapor, posicione o cesto com os legumes cortados aos pedaços e encha o copo liquidificador com 0,5 l de água fria sem ultrapassar a parte inferior do cesto (ver Fig. 10 e 11).
- Posicione a tampa (E) sobre o copo (D) alinhando os dois triângulos (ver Fig. 2), enrosque a tampa sem carregar, rodando-a no sentido da seta (ver Fig. 3) Posicione o copo liquidificador (D) sobre o bloco do motor (A) até ouvir um « clic » de encaixe (ver Fig. 4).
- O aparelho só começa a funcionar se o copo e a tampa estiverem devidamente posicionadas e enroscadas sobre o bloco do motor.

Em caso de posicionamento ou encaixe incorrecto de uma ou de outra (ver Fig. 5 e 6), o logótipo (a) começa a piscar assim que se activa uma função.

UTILIZAÇÃO DO APARELHO

MODO DE PROGRAMAÇÃO

Quando a água e os ingredientes estiverem no fundo da cuba ou no cesto de cozedura a vapor, enrosque a tampa e posicione o copo sobre o bloco do motor (consultar Funcionamento)

Selecione um dos programas automáticos propostos a seguir (botão P) e valide (botão OK).

Descubra os programas automáticos propostos			
	Temperatura (Máx.)	Tempo ajustável	Trituração
P1 – Sopa aveludada (textura fina)	100°C	25 min (+ ou -10 min)	Velocidade máx. 1 min
P2 – Sopa triturada (textura densa)	100°C	35 min (+ ou -10 min)	Velocidade mín. 13s
P3 – (apenas para o modelo que possui o cesto para cozinhar) – Cozer a vapor com o cesto para cozinhar e 50 cl de água (de acordo com o modelo*)	100°C	30 min (+ ou -20 min)	Não
P3 – (ou P4 para o modelo que possui o cesto para cozinhar) - Autoclean: programa automático de limpeza	100°C	30 s (ajustável até 1 min.)	Velocidade máx.

Quando o programa chega ao fim, o aparelho emite 3 bips.

Desencaixe a cuba carregando na mola (d2) situada no interior da pega (ver Fig. 9) e sirva de imediato ou deixe a cuba encaixada para manter a preparação quente (até 40 minutos).

CONSELHOS PRÁTICOS

- Tenha atenção para que o nível de líquido seja suficiente para cobrir a marca de mínimo (ver Fig. 7) e não ultrapassar a marca de 1,8 l MAX gravada no interior da cuba (ver Fig. 8).
- Algumas receitas podem provocar derrames inconvenientes, devido ao aparecimento de bolhas, particularmente quando se utiliza legumes congelados. Neste caso, deverá reduzir os volumes em conformidade.
- A informação sobre o tempo ou a temperatura pisca e o utilizador tem a possibilidade de modificar esta informação. Se necessário, regule o tempo com os botões + (aumentar) e - (diminuir), em função dos ingredientes utilizados e do volume preparado (ver tabela do tempo de cozedura das sopas no livro de receitas).
- O cesto de cozedura (consoante o modelo) permite-lhe cozer no vapor (no programa P3 com 0,5 litros de água), ou para uma preparação com pedaços sólidos, cozer ingredientes como carne, peixe, legumes, ao mesmo tempo que a sopa (no programa P1 ou P2).

- No final dos programas, o aparelho passa automaticamente para o modo "manter quente" durante 40 minutos para conservar a preparação pronta a consumir. Para parar o modo "manter quente", basta pressionar o botão OFF.
- Se abrir a tampa, carregar na mola ou retirar a cuba, o modo "manter quente" pára automaticamente.
- Assim que o programa é iniciado, o utilizador tem a possibilidade de parar o aparelho em qualquer momento pressionando o botão P. O programa passa para o modo de poupança de energia e o utilizador tem a possibilidade de o reiniciar pressionando de novo o botão P ou o botão OK.
- Se se enganou no programa e quiser cancelá-lo, pressione o botão OFF durante 2 segundos. Esta acção permite reiniciar a o temporizador e as temperaturas.

MODO MANUAL

- Regule o tempo de cozedura com os botões + (aumentar) e - (diminuir), em função dos ingredientes utilizados e do volume preparado (ver

tabela do tempo de cozedura das sopas no livro de receitas).

- Valide o tempo seleccionado com o botão OK.
- A informação sobre a temperatura pisca e o utilizador tem a possibilidade de modificar esta informação. Regule a temperatura de cozedura com os botões + (aumentar) e - (diminuir).
- Valide a temperatura seleccionada com o botão OK.
- O indicador luminoso vermelho acende para informar que a cozedura teve início.
- Pode accionar o motor a qualquer momento:
 - na velocidade lenta (posição 1) para misturar os alimentos líquidos (ex: preparação de molhos).
 - na velocidade rápida (a partir da posição 2) para trituraar alimentos sólidos.

MODO LIQUIDIFICADORA (sem cozedura)



- Selecione uma velocidade rodando o selector para a direita. A trituração é iniciada e o tempo é indicado no ecrã.

No modo de liquidificadora, pode seleccionar até 5 velocidades de trituração diferentes.

A velocidade encontra-se à esquerda da posição 0.

- Rode o selector de velocidades para a posição 0 para parar o aparelho.
- Carregue na mola (d2), depois retire a cuba liquidificadora (D). Se pretender programar um tempo de funcionamento com paragem automática:
- Regule o tempo de funcionamento com os botões + (aumentar) e - (diminuir).
- Selecione uma velocidade rodando o selector. A contagem decrescente do tempo é indicada no ecrã.
- O motor pára automaticamente no final da contagem decrescente.

Função Picar Gelo: o botão "Ice" activa a função que permite picar gelo. Pode parar o aparelho consoante a sua conveniência pressionando o botão "OFF". Pode picar, no máximo, 6 a 8 cubos.

LIMPEZA DO APARELHO

- Não deve mergulhar o aparelho em líquidos. Não coloque o bloco do motor (A) sob água quente corrente.
- Limpe imediatamente a cuba após a utilização.
- Encha a cuba com 1 litro de água quente e 2 a 3 gotas de detergente. Respeite as quantidades recomendadas de água e de detergente da loiça. O excesso de detergente da loiça aumenta bastante a formação de espuma e, conseqüentemente, favorece a ocorrência de derrames.
- Utilize o programa automático Autoclean: P3 ou P4 (de acordo com o modelo*) para efectuar uma pré-lavagem do copo.
- Quando o programa tiver terminado, desligue o aparelho da corrente.
- Carregue na mola (d2) depois retire a cuba liquidificadora (D).
- Coloque a cuba sobre uma superfície plana.
- Desencaixe a tampa rodando-a um quarto de volta no sentido contrário aos ponteiros do relógio. Retire a tampa com precaução.

- Quando as peças tiverem arrefecido, desencaixe o suporte da junta da tampa carregando nas zonas de prensão
- Finalize a limpeza da cuba utilizando uma esponja.
- Enxágue o interior da cuba sob água corrente, bem como a respectiva tampa.
- Quando a parte da cuba que aquece está muito suja, deixe humedecer durante várias horas com água e detergente da loiça para facilitar a limpeza.



- **Tenha cuidado com as lâminas (d3) da cuba liquidificadora durante a sua limpeza e quando esvazia a cuba, pois são muito afiadas.**
- Para limpar o bloco do motor (A) utilize um pano húmido. Seque-o cuidadosamente.
- Os elementos amovíveis (tampa, suporte vedante, vedante, tampa doseadora, cesto de cozedura) podem ser limpos com a ajuda de uma esponja e de água, água e detergente para a loiça.

O QUE FAZER SE O APARELHO NÃO FUNCIONAR?

PROBLEMAS	CAUSAS	SOLUÇÕES
O aparelho não funciona	A ficha não está ligada.	Ligue o aparelho a uma tomada.
	A cuba ou a tampa não estão correctamente posicionadas ou enroscadas.	Verifique se a cuba ou a tampa estão bem posicionadas ou enroscadas seguindo as figuras do folheto.
Vibrações excessivas	O aparelho não foi colocado em cima de uma superfície plana e não está estável	Coloque o aparelho sobre uma superfície plana.
	Volume de ingredientes excessivo.	Reduza a quantidade de ingredientes a preparar.
Fuga pela tampa	Volume de ingredientes excessivo.	Reduza a quantidade de ingredientes a preparar.
	A tampa não está bem posicionada ou enroscada.	Enrosque correctamente a tampa sobre a cuba.
	A junta vedante não está presente.	Posicione a junta vedante sobre o suporte da junta e encaixe o conjunto na tampa.
	A junta vedante está cortada, deteriorada.	Substitua a junta, contacte um Serviço de Assistência Técnica autorizado.
As lâminas não rodam facilmente	Pedaços de alimentos demasiado grandes ou demasiado rijos.	Diminua o tamanho ou a quantidade dos ingredientes a preparar. Adicione líquido.
Mensagem "Sécu" (Segurança)	Sobrecarga do motor provocada por uma quantidade excessiva de ingredientes ou por pedaços demasiado rijos ou grandes.	Deixe arrefecer o motor e reduza a quantidade de ingredientes na cuba.
Mensagem "sécu" + indicador luminoso a piscar na cor vermelha	Cuba vazia, quase vazia ou preparação com pouco líquido.	Adicione líquido até ao nível mínimo da cuba (ver Fig. 7).
Mensagem "Err" (Erro)+ indicador luminoso a piscar na cor vermelha	A resistência de aquecimento não funciona.	Contacte um Serviço de Assistência Técnica autorizado
Mensagem "ntc" + indicador luminoso a piscar na cor vermelha	O sensor de temperatura deixou de funcionar.	Contacte um Serviço de Assistência Técnica autorizado

O seu aparelho continua a não funcionar?

Contacte um centro de assistência técnica autorizado (consultar lista no folheto).

RECICLAGEM

- Eliminação dos materiais de embalagem e do aparelho



A embalagem é composta exclusivamente por materiais sem perigo para o ambiente, que podem ser eliminados em conformidade com as disposições de reciclagem em vigor.

Para a eliminação do aparelho, informe-se junto do serviço adequado da sua freguesia.

- Produtos electrónicos ou eléctricos em fim de vida:



Protecção do ambiente em primeiro lugar!

① O seu aparelho contém inúmeros materiais que podem ser recuperados ou reciclados.

➔ Entregue-o num ponto de recolha para ser efectuada a reciclagem do mesmo.



Beim Lesen dieser Gebrauchsanweisung werden Sie Verwendungstipps finden, die Ihnen die Möglichkeiten Ihres Geräts aufzeigen: Zubereitung von Cremesuppen oder passierten Suppen, Suppen mit Stückchen, Soßen und Kompott, Smoothies, Cocktails und Dampfgargerichten...

GERÄTEBESCHREIBUNG

A Motorblock

B Bedienfeld

- b1 Auswahltasten

P – Automatische Programme

P1: Cremesuppe / P2: Passierte Suppe / Dampfgaren: P3 (abhängig vom Modell*)

Autoclean: P3 oder P4 (abhängig vom Modell*)

-/+ Verringerung/Erhöhung der Gardauer und Gartemperatur

OK/OFF – Bestätigung einer Programmwahl, der Gardauer oder Gartemperatur / Abschalten des Geräts

b2 Heiz-Kontrolleuchte (wenn >50° C im Behälter)

b3 Geschwindigkeitsregler:

b4 Ice Crush-Taste (Eiswürfel zerkleinern)

C Display

c1 Temperaturanzeige (einstellbar von 60 bis 100°C)

c2 Timeranzeige (Zeit einstellbar von 0 bis 59 Min.)

c3 Programm-Anzeige (P1, P2, P3 und P4 abhängig vom Modell*)

c4 Anzeige Sicherheitsleuchte (a)

D Mixereinheit

d1 Edelstahl Schlüssel (Max-Markierung = 1,8 Liter)

d2 Griffschalter

d3 Edelstahlklingen

E Deckeinheit

e1 Dosierstopfen

e2 Deckel

e3 Dichtungsträger

e4 Dichtungsring

F Garkorb (je nach Modell*)

f1 Handgriff

f2 Korb

Technische Gerätedaten:

Maximaltemperatur: 100 °C

Leistung: 1100W

Maximal programmierbare Zeit: 59 Minuten.

SICHERHEITSHINWEISE

► Zur Personensicherheit

- Lesen Sie die Bedienungsanleitung vor der ersten Verwendung Ihres Geräts aufmerksam, bewahren Sie sie dann sorgfältig auf: Eine nicht der Bedienungsanleitung entsprechende Verwendung befreit den Hersteller von jeder Haftung.
- Lassen Sie Kinder das Gerät nie unbeaufsichtigt verwenden.
- Dieses Gerät darf nicht von Kindern verwendet werden.

Halten Sie das Gerät und sein Stromkabel außerhalb der Reichweite von Kindern.

- Dieses Gerät ist nicht dafür vorgesehen, von Personen (oder Kindern) verwendet zu werden, deren physische, sensorische oder mentale Fähigkeiten verringert sind, oder von Personen, die unzureichende Erfahrung oder Kenntnisse besitzen, außer sie werden von einer Person beaufsichtigt, die für ihre Sicherheit verantwortlich

ist, oder zuvor hinsichtlich des Gebrauchs des Geräts unterwiesen.

- Kinder müssen beaufsichtigt werden, um sicherzustellen, dass sie nicht mit dem Gerät spielen.
- Halten Sie Ihr Gerät außerhalb der Reichweite von Kindern.
- Während des Betriebs des Geräts erreichen einige Teile hohe Temperaturen (Edelstahlwand der Behälters, transparente Teile des Deckels und des Dosierstopfers, Metallteile unter dem Behälter, Korb). Sie können Verbrennungen verursachen. Greifen Sie das Gerät an den kalten Kunststoffteilen (Griffe, Motorblock). Die rote Heiz-Kontrollleuchte gibt an, dass ein Verbrennungsrisiko besteht.
- Benutzen Sie Ihr Gerät nicht, wenn es nicht richtig funktioniert, wenn es beschädigt wurde oder wenn das Stromkabel oder der Stecker beschädigt sind. Lassen Sie das Kabel aus Sicherheitsgründen nur in einer autorisierten Kundendienstwerkstatt austauschen (siehe Liste im Serviceheft).
- Ihre Maschine ist ausschließlich Haushaltszwecken vorbehalten. Bei Nichteinhaltung der

Anweisungen oder kommerzieller oder unangemessener Nutzung lehnt der Hersteller jegliche Haftung ab und behält sich das Recht vor, die Garantie zu beenden.

- Dieses Gerät ist nicht dafür bestimmt, für folgende Haushaltszwecke oder ähnliche Zwecke verwendet zu werden:
 - Küchenarbeitsbereich in Geschäften, Büros oder an anderen Arbeitsplätzen.
 - Kochnischen für Personal in Geschäften, Büros und anderer Berufsumgebung.
 - auf landwirtschaftlichen Anwesen.
 - für die Verwendung durch Kunden von Hotels, Motels und anderen Unterkünften.
 - in Umgebungen wie Gästezimmern.

► Nur europäische Märkte:

- Halten Sie das Gerät und das Stromkabel außerhalb der Reichweite von Kindern unter 8 Jahren.
- Kinder dürfen nicht mit dem Gerät spielen.
- Dieses Gerät kann von Personen mit verringerten körperlichen, sensorischen oder mentalen Fähigkeiten oder Personen mit unzureichender Erfahrung oder

unzureichenden Kenntnissen verwendet werden, wenn sie überwacht werden oder bezüglich der sicheren Verwendung des Geräts unterrichtet wurden und die potentiellen Gefahren genau kennen.

- Dieses Gerät kann von Kindern ab 8 Jahren verwendet werden, wenn sie beaufsichtigt werden oder bezüglich der sicheren Verwendung des Geräts unterrichtet wurden und die Risiken genau kennen. Die Reinigung und Pflege durch den Nutzer darf nicht durch Kinder erfolgen, außer sie sind mindestens 8 Jahre alt und werden von einem Erwachsenen beaufsichtigt.



- **Das Gerät erzeugt Dampf, der Verbrennungen verursachen kann.**

Gehen Sie mit dem Deckel und Dosierstopfen vorsichtig um (verwenden Sie, falls erforderlich, einen Handschuh, einen Topflappen usw.). Greifen Sie den Dosierstopfen mittig.

- **Seien Sie vorsichtig, wenn heiße Flüssigkeit in das Küchengerät oder den Mixer gegossen wird, da sie durch**

plötzliches Aufwallen aus dem Gerät spritzen kann.

- **Lassen Sie das Gerät nicht laufen, wenn sich der Dosierstopfen nicht in der Deckelöffnung befindet, wenn die Dichtung nicht an ihrem Platz ist, wenn sich der Dichtungsträger nicht im Deckel befindet.**
- **Bei falscher Verwendung des Geräts besteht die Gefahr von Verletzungen.**
- **Die Klingen sind sehr scharf: Gehen Sie vorsichtig mit ihnen um, um sich beim Leeren des Behälters und der Reinigung nicht zu verletzen.**

► Zum Stromanschluss

- Das Gerät muss an eine geerdete Steckdose angeschlossen werden.
- Das Gerät ist ausschließlich auf einen Betrieb mit Wechselstrom ausgelegt. Bitte stellen Sie sicher, dass die Netzspannung mit der auf dem Typenschild des Geräts angegebenen Spannung übereinstimmt.
- Trennen Sie das Gerät immer vom Stromnetz, wenn Sie es unbeaufsichtigt lassen und vor der Montage, Demontage oder Reinigung.

- Bei falschem Anschluss erlischt die Garantie.
- Ziehen Sie niemals am Stromkabel, um das Gerät vom Stromnetz zu trennen.
- Tauchen Sie das Gerät, das Stromkabel oder den Stecker nicht in Wasser oder andere Flüssigkeiten.
- Das Stromkabel darf sich nie in der Reichweite von Kindern, in der Nähe von heißen Geräteteilen, einer Hitzequelle oder einer scharfen Kante befinden oder diese berühren.

► Zum falschen Gebrauch

- Lassen Sie den Mixer nie ohne Zutaten oder nur mit trockenen Produkten laufen.
- Geben Sie immer die festen Zutaten zuerst in den Behälter, bevor Sie die flüssigen Zutaten hinzugeben; überschreiten Sie dabei die 1,8l-Markierung (MAX) an der Behälterinnenseite nicht (siehe Fig. 8). Wenn der Mixer zu voll ist, kann kochendes Wasser herauspritzen. Achten Sie darauf, genug Flüssigkeit hinzuzugeben, so dass die Min-Markierung erreicht wird (siehe Fig. 7).
- Einige Rezepte können aufgrund des Auftretens von Blasen

besonders stark überkochen, vor allem bei der Verwendung tiefgefrorenen Gemüses. In diesem Fall müssen Sie die Mengen entsprechend verringern.

- Stecken Sie niemals Ihre Finger oder andere Gegenstände in den Mixerbehälter, während das Gerät läuft.
- Verwenden Sie den Behälter nicht zum Tiefkühlen oder Sterilisieren.
- Stellen Sie das Gerät auf eine stabile, hitzebeständige, saubere und trockene Arbeitsfläche.
- Stellen Sie das Gerät nicht an eine Wand oder einen Schrank: Der entstehende Dampf könnte sie beschädigen.
- Lassen Sie nicht Ihre Haare, einen Schal, eine Krawatte usw. über die Schüssel hängen, während das Gerät läuft.
- Die Zubehörteile sind nicht mikrowellengeeignet.
- Verwenden Sie das Gerät nicht im Freien.
- Überschreiten Sie niemals die in der Gebrauchsanweisung angegebene Maximalmenge.
- Verstauen Sie das Gerät, wenn es abgekühlt ist.

► Kundendienst

- Verwenden Sie aus Sicherheitsgründen nur Zubehör oder Ersatzteile, die von autorisierten Kundendienstzentren des Herstellers geliefert werden.
- Benutzen Sie das Gerät nicht, wenn es nicht richtig funktioniert, wenn es beschädigt wurde oder wenn das Stromkabel oder der Stecker beschädigt sind.

- Lassen Sie das Kabel aus Sicherheitsgründen nur in einer Kundendienstwerkstatt austauschen (siehe Liste im Serviceheft).
- Alle Eingriffe, die über die Reinigung und normale Pflege durch den Kunden hinausgehen, müssen von einer Kundendienstwerkstatt ausgeführt werden.

INBETRIEBNAHME

Das Gerät besitzt 3 Betriebsarten:

- Automatikbetrieb: Temperatur, Garzeit und Mixdauer sind vorprogrammiert, um automatisch Suppen oder Dampfgargerichte zuzubereiten.
- Manueller Betrieb: individuelle Einstellung der Gartemperatur und Gardauer für eine Nutzung gemäß Ihren Vorlieben.
- Mixerbetrieb: Auswahl der Motorgeschwindigkeit ohne Verwendung der Garfunktion zur Herstellung leckerer Smoothies oder Cocktails.

Anbringen des Behälters und der Deckeleinheit

- Reinigen Sie alle Zubehörteile (D, E und F) vor der ersten Verwendung mit heißem Seifenwasser, nicht jedoch den Motorblock (A).
- Vergewissern Sie sich, dass die gesamte Verpackung entfernt wurde, bevor Sie das Gerät in Betrieb nehmen.
- Legen Sie die Dichtung auf den Dichtungsträger (siehe Fig. 1.a) und klippen Sie alles auf den Deckel (siehe Fig. 1.b).

- Für die Zubereitung von Dampfgargerichten setzen Sie den Korb mit dem in Stücke geschnittenen Gemüse an seinen Platz und füllen den Behälter mit 0,5 l kaltem Wasser, ohne die Unterkante des Korbs zu überschreiten (siehe Fig. 10 und 11).
- Platzieren Sie den Deckel (E) auf der Schüssel (D), indem Sie die beiden Dreiecke aufeinander ausrichten (siehe Fig. 2), Verriegeln Sie den Deckel, ohne zu drücken, indem Sie ihn in Pfeilrichtung drehen (siehe Fig. 3). Setzen Sie den Mixerbehälter (D) auf den Motorblock (A), bis er einrastet (siehe Fig. 4).
- Das Gerät läuft nur, wenn der Behälter und der Deckel richtig auf dem Motorblock platziert und verriegelt sind.

Wenn einer von ihnen falsch platziert oder nicht richtig verriegelt ist (siehe Fig. 5 und 6), blinkt das Logo  wenn man eine Funktion aktiviert.

VERWENDUNG DES GERÄTS

AUTOMATIKBETRIEB MIT PROGRAMMEN

Verriegeln Sie den Deckel, nachdem Sie das Wasser und die Zutaten in den Behälter oder den Dampfkorb gegeben haben, und setzen Sie den Behälter auf den Motorblock (siehe Inbetriebnahme).

Wählen Sie eines der nachstehenden Automatikprogramme (Taste P) und bestätigen Sie (Taste OK).

Verfügbare Automatikprogramme			
	Temperatur (Max.)	Anpassbare Zeit	Mixen
P1 – Cremesuppe (feine Textur)	100°C	25 Min. (+ oder -10 Min.)	Maximalgeschwindigkeit 1 Min.
P2 – Passierte Suppe (grobe Textur)	100°C	35 Min. (+ oder -10 Min.)	Minimalgeschwindigkeit 13 Sek.
P3 – (nur für das Modell mit Gareinsatz) - Dampfgaren mit dem Gareinsatz und 50 ml Wasser (abhängig vom Modell*)	100°C	30 Min. (+ oder -20 Min.)	Nein
P3 – (oder P4 für das Modell mit Gareinsatz) - Autoclean: Selbstreinigungs-Programm	100°C	30 Sek. (einstellbar bis zu 1 Min.)	Maximal-Geschwindigkeit

Wenn das Programm beendet ist, ertönen 3 Pieptöne.

Entriegeln Sie den Behälter, indem Sie auf den Schalter (d2) im Handgriff drücken (siehe Fig. 9) und servieren Sie gleich oder lassen Sie den Behälter zum Warmhalten (bis zu 40 Minuten) an seinem Platz.

PRAKTISCHE TIPPS

- Achten Sie auf eine ausreichende Flüssigkeitsmenge bis zur Min-Markierung (siehe Fig. 7) und darauf, die Max-Markierung bei 1,8 l im Innern der Schüssel nicht zu überschreiten (siehe Fig. 8).
- Einige Rezepte können aufgrund des Auftretens von Blasen besonders stark überkochen, vor allem bei der Verwendung tiefgefrorenen Gemüses. In diesem Fall müssen Sie die Mengen entsprechend verringern.
- Die Zeit- oder Temperaturinformation blinkt: Sie können diese Information ändern. Passen Sie, falls erforderlich, die Zeit mit Hilfe der Tasten + (erhöhen) oder – (verringern) in Abhängigkeit von den verwendeten Zutaten und dem Volumen an (siehe Tabelle der Garzeiten für Suppen im Rezeptbuch).
- Im Garkorb (je nach Modell) können Sie dampfgaren (mit P3 mit 0,5 Liter Wasser) oder bei einer Zubereitung mit Stücken ganze Zutaten wie Fleisch, Fisch, Gemüse gleichzeitig zusammen mit Ihrer Suppe kochen (mit P1 oder P2).
- Nach Programmende wechselt das Gerät automatisch für 40 Minuten in den Warmhaltemodus, um das Gericht verzehrbereit zu

halten. Um das Warmhalten zu beenden, müssen Sie nur auf die Taste OFF drücken.

- Wenn Sie den Deckel öffnen, auf den Griffschalter drücken oder den Behälter entfernen, wird das Warmhalten automatisch beendet.
- Wenn das Programm bereits läuft, haben Sie jederzeit die Möglichkeit, das Gerät durch Drücken auf die Taste P auszuschalten. Das Programm wird dann unterbrochen. Sie haben die Möglichkeit, es weiterlaufen zu lassen, indem Sie erneut auf P oder die Taste OK drücken.
- Wenn Sie das falsche Programm gewählt haben und es löschen wollen, drücken Sie 2 Sekunden lang auf den Knopf OFF. So können Sie die Zeit und Temperaturen zurücksetzen

MANUELLER BETRIEB

- Passen Sie die Zeit mit Hilfe der Tasten + (erhöhen) oder – (verringern) in Abhängigkeit von den verwendeten Zutaten und dem Volumen an (siehe Tabelle der Garzeiten für Suppen im Rezeptbuch).
- Bestätigen Sie dann die gewählte Zeit mit der Taste OK.

- Die Temperaturinformation blinkt. Sie haben die Möglichkeit, diese Information zu ändern. Stellen Sie die Gartemperatur mit Hilfe der Tasten + (erhöhen) und – (verringern) ein.
- Bestätigen Sie dann die gewählte Temperatur mit der Taste OK.
- Die rote Kontrollleuchte leuchtet auf, um Sie zu informieren, dass das Garen beginnt.
- Sie können den Motor jederzeit einschalten:
 - auf langsamer Geschwindigkeit (Position 1), um flüssige Zutaten zu mischen (Bsp.: Zubereitung von Soßen).
 - auf schneller Geschwindigkeit (ab Position 2), um feste Lebensmittel zu mixen.

MIXERBETRIEB (ohne Garen)



- Wählen Sie eine Geschwindigkeit, indem Sie den Auswahlschalter nach rechts drehen. Das Mixen beginnt und die Zeit wird auf dem Display angezeigt.

Im Mixerbetrieb können Sie bis zu 5 verschiedene Mixgeschwindigkeiten auswählen.

Die Pulse-Geschwindigkeit befindet sich links von der Position 0.

- Drehen Sie den Geschwindigkeits-Wahlschalter auf die Position 0, um das Gerät auszuschalten.
- Drücken Sie auf den Griffschalter (d2), Dann können Sie den Mixerbehälter (D) anheben. Wenn Sie eine Betriebszeit mit automatischem Stopp programmieren wollen:
- Passen Sie die Betriebszeit mit Hilfe der Tasten + (erhöhen) und – (verringern) an.
- Wählen Sie eine Geschwindigkeit, indem Sie den Auswahlschalter drehen. Die Zeit wird auf dem Display heruntergezählt.
- Der Motor schaltet sich nach dem Herunterzählen der Zeit automatisch ab.

Taste geschrustes Eis: Mit der Taste „Ice“ können Sie geschrustes Eis herstellen. Sie stellen das Gerät nach Belieben ausschalten, indem Sie auf die Taste „OFF“ drücken. Sie können maximal 6 bis 8 Eiswürfel crushen.

REINIGUNG DES GERÄTS

- Dieses Gerät darf nicht untergetaucht werden. Halten Sie den Motorblock (A) nicht unter fließendes Wasser.
- Reinigen Sie den Behälter sofort nach der Verwendung.
- Füllen Sie 1 Liter heißes Wasser mit 2 oder 3 Tropfen Spülmittel in den Behälter. Beachten Sie die empfohlenen Wasser- und Spülmittelmengen. Zu viel Spülmittel führt zu starkem Schäumen und kann die Flüssigkeit so überlaufen lassen.
- Verwenden Sie das Selbstreinigungsprogramm Autoclean: P3 oder P4 (abhängig vom Modell*), um die Schüssel vorzureinigen.
- Trennen Sie das Gerät nach Programmende vom Stromnetz.
- Drücken Sie auf den Griffschalter (d2), Dann können Sie den Mixerbehälter (D) anheben.
- Stellen Sie den Behälter auf eine ebene Fläche.
- Entriegeln Sie den Deckel durch eine Vierteldrehung im Uhrzeigersinn. Nehmen Sie den Deckel vorsichtig ab.
- Wenn die Teile abgekühlt sind, klipsen Sie den Dichtungsträger des Deckels ab, indem Sie ihn an den vorgesehenen Bereichen greifen.

- Reinigen Sie den Behälter schlussendlich nochmals mit einem Schwamm.
- Spülen Sie die Behälterinnenseite sowie den Deckel unter fließendem Wasser ab.
- Wenn der Heizbereich des Behälters stark verschmutzt ist, lassen Sie ihn einige Stunden in Wasser mit Spülmittel einweichen, damit er leichter zu reinigen ist.



- **Gehen Sie mit den Klingen (d3) des Mixerbehälters vorsichtig um, wenn Sie sie reinigen oder den Behälter leeren. Sie sind scharf.**
- Verwenden Sie zum Reinigen des Motorblocks (A) einen feuchten Lappen. Trocknen Sie ihn sorgfältig.
- Die abnehmbaren Teile (Deckel, Dichtungshalter, Dichtung, Dosierstopfen, Garkorb) werden mit einem Schwamm und heißem Seifenwasser gereinigt.

WAS TUN, WENN IHR GERÄT NICHT FUNKTIONIERT?

PROBLEME	GRÜNDE	LÖSUNGEN
Das Gerät funktioniert nicht.	Das Gerät ist nicht angesteckt.	Stecken Sie das Gerät an eine Steckdose an.
	Der Behälter oder der Deckel sind nicht richtig platziert oder verriegelt.	Überprüfen Sie, ob der Behälter und der Deckel richtig platziert und verriegelt sind, wie in den Schemata der Gebrauchsanweisung angegeben.
Besonders starke Vibrationen.	Das Gerät befindet sich nicht auf einer ebenen Fläche, das Gerät steht nicht stabil.	Stellen Sie das Gerät auf eine ebene Fläche.
	Zu hohes Volumen der Zutaten	Verringern Sie die Menge der verarbeiteten Zutaten.
Der Deckel leckt.	Zu hohes Volumen der Zutaten	Verringern Sie die Menge der verarbeiteten Zutaten.
	Der Deckel ist nicht richtig platziert oder verriegelt.	Verriegeln Sie den Deckel richtig auf dem Behälter.
	Der Dichtring ist nicht vorhanden.	Platzieren Sie die Dichtung auf dem Dichtungsträger und klippen Sie beides in den Deckel.
	Die Dichtung weist Schnitte oder Beschädigungen auf.	Wechseln Sie die Dichtung, wenden Sie sich an eine autorisierte Kundendienstwerkstatt.
Die Klingen bewegen sich nur schwer.	Zu grobe oder zu harte Lebensmittelstücke	Verringern Sie die Größe oder Menge der verarbeiteten Zutaten. Fügen Sie Flüssigkeit hinzu.
Anzeige „sécu“	Motorüberlastung durch zu große Zutatenmenge oder zu grobe oder harte Stücke. o.	Lassen Sie den Motor abkühlen und verringern Sie die Zutatenmenge im Behälter.
Anzeige „sécu“ + Kontrollleuchte blinkt rot	Behälter leer, fast leer oder zu flüssiges Rezept	Fügen Sie bis zur Min-Markierung des Behälters Flüssigkeit hinzu (siehe Fig. 7)
Anzeige „Ern“ + Kontrollleuchte blinkt rot	Das Heizelement funktioniert nicht.	Wenden Sie sich an eine autorisierte Kundendienstwerkstatt.
Anzeige „ntc“ + Kontrollleuchte blinkt rot	Der Temperatursensor funktioniert nicht mehr.	Wenden Sie sich an eine autorisierte Kundendienstwerkstatt.

Das Gerät funktioniert immer noch nicht?

Wenden Sie sich in diesem Fall an eine autorisierte Kundendienstwerkstatt (siehe Liste im Serviceheft):

RECYCLING

- Entsorgung der Verpackungsmaterialien und des Geräts
Die Verpackung besteht ausschließlich aus umweltfreundlichen Materialien, die nach den gültigen Recycling-Bestimmungen entsorgt werden können.
Informieren Sie sich bei den geeigneten Stellen Ihrer Gemeinde über die Entsorgung des Geräts.
- Entsorgung elektronischer oder elektrischer Altgeräte:



Helfen Sie, unsere Umwelt zu schützen!

- Ihr Gerät enthält zahlreiche wieder verwertbare oder recycelbare Materialien.
- Bringen Sie das Gerät zur Entsorgung zu einer Sammelstelle Ihrer Stadt oder Gemeinde



In deze handleiding vindt u enkele gebruikstips om optimaal van de mogelijkheden van uw apparaat gebruik te maken: veloutésoupen of gepureerde soepen, soepen met stukjes, sauzen en compotes, smoothies, cocktails, stoomrecepten ...

BESCHRIJVING VAN HET APPARAAT

A Motorblok

B Bedieningspaneel

b1 Selectieknoppen

- P - Automatische programma's

P1 : Veloutésouep / P2 : Gepureerde soep/
Stomen: P3 (afhankelijk van het model*)

Autoclean : P3 of P4 (afhankelijk van het model*)

- /+ - De kooktijd verkorten/verlengen of de kooktemperatuur verlagen/verhogen
- OK/OFF De keuze van het programma, de kooktijd of de kooktemperatuur bevestigen / Het apparaat uitschakelen

b2 Verwarmingscontrolelampje (als >50°C aan de binnenkant van de kom)

b3 Snelheidsselectieknop

b4 Knop Ice crush (ijsblokjes crushen)

C Beeldscherm

c1 Weergave ingestelde temperatuur van 60 tot 100°C

c2 Weergave timer (tijd instelbaar van 0 tot 59 min)

c3 Weergave programma (P1, P2, P3 en P4 afhankelijk van het model*)

c4 Weergave beveiligingscontrolelampje

D Blenderkom met toebehoren

d1 Roestvrijstalen kom (Max-aanduiding = 1.8 liter)

d2 Pal handgreep

d3 Roestvrijstalen snijbladen

E Deksel met toebehoren

e1 Doseerdop

e2 Deksel

e3 Afdichtingsringhouder

e4 Afdichtingsring

F Kookmandje (afhankelijk van het model*)

f1 Handgreep

f2 Mand

Technische gegevens van het apparaat

Maximum temperatuur: 100°C

Vermogen: 1100W

Maximum programmertijd: 59 minuten.

VEILIGHEIDSVOORSCHRIFTEN

► Ten aanzien van de persoonlijke veiligheid

- Lees de gebruiksaanwijzing aandachtig voor het eerste gebruik en bewaar deze zorgvuldig: Niet-naleving ontheft de fabrikant van alle aansprakelijkheid.
- Laat kinderen dit apparaat niet zonder toezicht gebruiken. Dit apparaat mag niet worden gebruikt door kinderen. Bewaar dit apparaat en het snoer

buiten het bereik van kinderen.

- Dit apparaat mag niet gebruikt worden door personen (of kinderen) met verminderde, fysieke, zintuiglijke of mentale capaciteiten, of personen die te weinig ervaring of kennis hebben tenzij ze onder de supervisie staan van een persoon die voor hen verantwoordelijk is of als ze genoeg richtlijnen gekregen hebben om het apparaat correct te hanteren.

- Er moet toezicht op kinderen zijn, zodat zij niet met het apparaat kunnen spelen.
- Bewaar uw apparaat buiten bereik van kinderen.
- Tijdens het gebruik kunnen de onderdelen van het apparaat zeer warm worden (randen van de roestvrijstalen kom, doorzichtige delen van het deksel en de dop, metalen delen onder de kom, mand). Ze kunnen brandwonden veroorzaken. Houd het apparaat vast aan de koude, plastic onderdelen (handvaten, motorblok). Het rode verwarmingscontrolelampje geeft aan dat er gevaar voor verbranding bestaat.
- Gebruik uw apparaat niet als het niet correct werkt of als het apparaat, het netsnoer of de stekker is beschadigd. Om gevaarlijke situaties te voorkomen, dient u het netsnoer door een erkend service center te laten vervangen (zie bijgevoegde lijst).
- Uw apparaat is uitsluitend geschikt voor huishoudelijk gebruik. De fabrikant is niet verantwoordelijk en behoudt zich het recht voor de garantie te annuleren in geval van commercieel of oneigenlijk gebruik of niet-naleving van de instructies.
- Dit apparaat is niet bedoeld voor gebruik in huishoudelijke toepassingen zoals
 - in keukens van winkels, kantoren en andere werkomgevingen.
 - in personeelskeukens van winkels, kantoren en andere werkomgevingen.
 - door de gasten van hotels, motels of andere verblijfsvormen.

► Uitsluitend voor de Europese markten:

- Bewaar het apparaat en het snoer buiten het bereik van kinderen jonger dan 8 jaar.
- Kinderen mogen niet met het apparaat spelen.
- Dit apparaat mag worden gebruikt door personen met verminderde fysieke, mentale of zintuiglijke capaciteiten of personen die te weinig ervaring of kennis hebben als ze onder toezicht staan of als ze richtlijnen hebben gekregen om het apparaat veilig te kunnen hanteren en de risico's kennen.



- **apparaat mag worden gebruikt door kinderen vanaf 8 jaar als ze onder toezicht staan of als ze richtlijnen hebben gekregen**

om het apparaat veilig te kunnen hanteren en de risico's kennen. De reinigings- en onderhoudswerkzaamheden mogen niet door kinderen zonder toezicht worden uitgevoerd tenzij ze ouder zijn dan 8 jaar en onder toezicht staan van een volwassene.

- Uw apparaat geeft hete stoom af die brandwonden kan veroorzaken.

Ga voorzichtig om met het deksel en de doseerdop (gebruik indien nodig een handschoen, een pannenlap ...). Houd de doseerdop vast aan het middelste gedeelte.

- Wees voorzichtig wanneer u een warme vloeistof in de keukenrobot of menger giet. De vloeistof kan uit het apparaat spuiten wanneer haar kookpunt wordt bereikt.
- Gebruik het apparaat niet als de doseerdop niet in de opening van het deksel, de afdichtingsring niet op de afdichtingsringhouder en de afdichtingsringhouder niet op het deksel is geplaatst.
- Let op voor verwondingen door slecht gebruik van het apparaat.



- Wees voorzichtig wanneer u de kom leegt en schoonmaakt: de messen zijn zeer scherp.

► Ten aanzien van de elektrische aansluiting

- U moet de stekker van het apparaat in een geaard stopcontact steken.
- Het apparaat is uitsluitend geschikt om op wisselstroom te werken. Controleer of de voedingsspanning op de gegevensplaat van het apparaat overeenkomt met de spanning van uw elektrische installatie.
- Trek de stekker van het apparaat uit het stopcontact wanneer u het apparaat zonder toezicht laat en voordat u het monteert, demonteert, en schoonmaakt.
- Als u het apparaat niet correct aansluit, vervalt de garantie.
- Trek nooit aan het snoer om de stekker van het apparaat uit het stopcontact te trekken.
- Dompel het apparaat, het snoer of de stekker nooit in vloeistof.
- Houd het apparaat nooit onder de kraan.
- Laat het netsnoer niet binnen

het handbereik van kinderen hangen of in aanraking komen met of in de buurt hangen van de warme onderdelen van het apparaat, een warmtebron of scherpe randen

► Ten aanzien van een slecht gebruik

- Gebruik de blenderkom nooit zonder ingrediënten of alleen met droge voedingsmiddelen.
- Doe altijd eerst de vaste ingrediënten in de kom en voeg daarna de vloeibare ingrediënten toe. Respecteer altijd de MAX-aanduiding 1,8 L aan de binnenkant van de kom. (Cf. Fig. 8). Als de blender te vol is, kan er kokend water uit spuiten. Zorg voor voldoende vloeistof. Vul het apparaat tot boven de MIN-aanduiding (Cf. Fig. 7).
- Tijdens bepaalde bereidingen worden luchtbelletjes gevormd en kan de kom overlopen. Wees vooral voorzichtig als u diepvriesgroenten gebruikt. Gebruik kleinere hoeveelheden om overlopen te voorkomen.
- Steek nooit uw vingers of andere voorwerpen in de blenderkom wanneer het apparaat in werking is.

- Gebruik de kom niet om ingrediënten in te bewaren (in te vriezen, te steriliseren).
- Zet het apparaat op een stabiel, hittebestendig, schoon en droog werkvlak.
- Zet het apparaat niet naast een muur of kast: de geproduceerde stoom kan de elementen beschadigen.
- Zorg ervoor dat er geen lang haar, sjaals, stropdassen, etc. boven de kom hangen wanneer het apparaat in werking is.
- Plaats de accessoires nooit in een magnetron.
- Het apparaat niet in de open lucht gebruiken.
- Overschrijd nooit de maximale hoeveelheid die wordt aangegeven in de gebruiksaanwijzing.
- Berg het apparaat op wanneer het is afgekoeld.

► Service

- Voor uw eigen veiligheid dient u geen andere accessoires of reserveonderdelen te gebruiken dan die door de erkende service centra worden geleverd.
- Gebruik uw apparaat niet als het niet correct werkt of als het apparaat, het netsnoer of de stekker is beschadigd.

Om gevaarlijke situaties te voorkomen, dient u het netsnoer door een erkend service center te laten vervangen (zie bijgevoegde lijst).

- Elke handeling anders dan gewone onderhouds- of schoonmaakwerkzaamheden dient door een erkend service center uitgevoerd te worden.

Ingebruikname

Uw apparaat is voorzien van 3 werkingsmodi:

- Automatische programmeermodus: temperatuur, bereidingsduur en mengduur zijn voorgeprogrammeerd om soepen of stoomgerechten te bereiden.
- Handmatige modus: persoonlijke instellingen van de temperatuur en de kooktijd voor een gebruik dat aangepast is aan uw wensen.
- Blendermodus: keuze van de motorsnelheid zonder de kookfunctie te activeren om heerlijke smoothies, cocktails, etc te bereiden.

Montage van de kom en het deksel met toebehoren

- Maak alle accessoires (D, E en F), uitgezonderd het motorblok (A), met warm zeepwater schoon voor het eerste gebruik.
- Vóór het eerste gebruik controleert u of al het verpakkingsmateriaal is verwijderd.
- Plaats de afdichtingsring op de afdichtingsringhouder (Cf. Fig. 1.a) en klik het geheel op het deksel (Cf. Fig. 1.b).

- Om stoomgerechten te bereiden plaatst u het mandje met de in stukjes gesneden groenten en vult u de kom met 0,5 liter koud water (cf. Fig. 10 en 11).
- Zet de twee driehoeken op één lijn en plaats het deksel (E) op de kom (D) (Cf. Fig. 2), draai het deksel in de richting van de pijl om het te vergrendelen zonder erop te duwen (Cf. Fig. 3) Plaats de blenderkom (D) op het motorblok (A) tot u « klik » hoort (Cf. Fig. 4)
- Het apparaat werkt alleen als de kom en het deksel correct zijn geplaatst en zijn vergrendeld op het motorblok.

Wanneer een van beide onderdelen niet correct is geplaatst of vergrendeld (Cf. Fig. 5 en 6), begint het logo  te knipperen wanneer we een functie activeren.

GEbruik VAN HET APPARAAT

PROGRAMMEERMODUS

Wanneer u het water en de ingrediënten in de kom of in het stoommandje heeft gedaan, vergrendelt u het deksel en plaatst u de kom op het motorblok (zie 'Ingebruikname').

Selecteer een van de hieronder voorgestelde, automatische programma's (knop P) en bevestig uw keuze (knop OK).

Ontdek de geadviseerde, automatische programma's			
	Temperatuur (Max)	Instelbare tijd	Mixen
P1 – Veloutésoep (fijne textuur)	100°C	25 min. (+ of -10 min)	Max. snelheid 1 min
P2 – Gepureerde soep (dichte textuur)	100°C	35 min. (+ of -10 min)	Min. snelheid 13s
P3 – (alleen voor het model met kookmandje) – Stomen met het kookmandje en 50 cl water (afhankelijk van het model*)	100°C	30 min. (+ of -20 min)	Nee
P3 – (of P4 voor het model met kookmandje) - Auto clean : automatisch schoonmaakprogramma	100°C	30 s (instelbaar tot 1 min)	Max. snelheid

Wanneer het programma stopt, klinken er 3 pieptonen.

Druk op de pal (d2) aan de binnenkant van de handgreep (cf. Fig. 9) om de kom te ontgrendelen en dien onmiddellijk op of laat de kom staan en maak gebruik van de warmhoudfunctie (tot 40 minuten).

HANDIGE TIPPS

- Zorg voor voldoende vloeistof. Vul het apparaat tot boven de MIN-aanduiding (Cf. Fig. 7). Respecteer de MAX-aanduiding 1,8 L aan de binnenkant van de kom (Cf. Fig. 8).
- Tijdens bepaalde bereidingen worden luchtbelletjes gevormd en kan de kom overlopen. Wees vooral voorzichtig als u diepvriesgroenten gebruikt. Gebruik kleinere hoeveelheden om overlopen te voorkomen.
- De informatie over tijd of temperatuur knippert: u heeft de mogelijkheid om deze informatie te wijzigen. Stel de tijd in met de knoppen + (verlengen) en - (verkorten) afhankelijk van de gebruikte ingrediënten en de bereide hoeveelheid (zie tabel met de kooktijden van de soepen in het receptenboekje).
- Met het stoommandje (afhankelijk van het model) kunt u stoomgerechten bereiden (op P3 met 0,5 liter water), of hele ingrediënten zoals vlees, vis, groenten koken als u soep met stukjes wilt maken (op P1 of P2).
- Na afloop van de programma's, schakelt het apparaat automatisch over naar de warmhoudmodus om de bereiding serveerklar te

houden. Deze fase duurt 40 minuten. Druk op de knop OFF om de warmhoudmodus uit te schakelen.

- Als u het deksel open, op de pal drukt of de kom verwijderd, wordt de warmhoudmodus automatisch uitgeschakeld.
- Wanneer het programma is gestart, kunt u het op elk moment onderbreken door op de knop P te drukken. Het programma schakelt over naar de pauzemode. Druk opnieuw op P of op de knop OK om de bereiding voort te zetten.
- Als u het verkeerde programma heeft gekozen en u het programma wilt annuleren, houdt u de knop OFF 2 seconden ingedrukt. Daarna kunt u de tijd en de temperatuur opnieuw instellen.

HANDMATIGE MODUS

- Stel de kooktijd in met de knoppen + (verlengen) en - (verkorten) afhankelijk van de gebruikte ingrediënten en de bereide hoeveelheid (zie tabel met de kooktijden van de soepen in het receptenboekje).
- Druk op de knop OK om het geselecteerde programma te bevestigen.

- De informatie over temperatuur knippert: u heeft de mogelijkheid om deze informatie te wijzigen. Regel de kooktemperatuur met de + (verlengen) en - (verkorten) knoppen.
- Druk vervolgens op de knop OK om de gekozen temperatuur te bevestigen.
- Het rode controlelampje licht op om aan te geven dat de bereiding is gestart.
- U kunt de motor op elk moment in bedrijf stellen: - op een lage snelheid (stand 1) om vloeibare ingrediënten te mengen (bv.: om sauzen te bereiden). - op een hoge snelheid (vanaf stand 2) om vaste ingrediënten te mengen.

BLENDERMODUS (zonder koken)



- Draai de selectieknop naar rechts om een snelheid te kiezen. Het mixen start en de tijd wordt op het display weergegeven.

In de blendermodus kunt u tot 5 verschillende mixsnelheden selecteren.

De pulse snelheid bevindt zich links van de stand 0.

- Draai de snelheidsselectieknop op stand 0 om het apparaat uit te schakelen.
 - Druk op de pal (d2) en verwijder de blenderkom (D). Als u een werkingstijd met automatische uitschakeling wilt programmeren:
 - Regel de werkingstijd met de + (verlengen) en - (verkorten) knoppen.
 - Draai aan de selectieknop om een snelheid te kiezen. Het aftellen van de tijd wordt weergegeven op het display.
 - De motor schakelt automatisch uit aan het einde van het aftellen.
- Knop gecrusht ijs: de knop "Ice" activeert de functie voor het bereiden van gecrusht ijs. U kunt het apparaat uitschakelen door op de knop "OFF" te drukken. U kunt maximaal 6 tot 8 ijsblokjes fijnstampen.

HET APPARAAT SCHOONMAKEN

- Houd het apparaat nooit onder de kraan. Houd het motorblok (A) niet onder stromend, warm water.
- Maak de kom onmiddellijk schoon na gebruik.
- Vul de kom met 1 liter warm water en voeg 2, 3 druppels afwasmiddel toe. Houd u aan de vastgestelde hoeveelheden water en afwasmiddel. Als u te veel afwasmiddel gebruikt, wordt er te veel schuim gevormd en wordt de kans op overlopen vergroot.
- Gebruik het automatische programma Autoclean : P3 of P4 (afhankelijk van het model*) om de kom voor te wassen.
- Trek de stekker van het apparaat uit het stopcontact na afloop van het programma.
- Druk op de pal (d2) en verwijder de blenderkom (D).
- Zet de kom op een vlak werkblad.
- Draai het deksel een kwartslag in tegen de klok in om het te ontgrendelen. Verwijder het deksel voorzichtig.
- Wanneer de onderdelen zijn afgekoeld, verwijderd u de afdichtingsringhouder van het deksel. Gebruik de handgrepen.

- Eindig het reinigen van de kom met een spons.
- Spoel de binnenkant van de kom en het deksel onder stromend water.
- Als het verwarmingselement zeer vuil is, laat u het onderdeel enkele uren in zeepwater weken om het schoonmaken te vergemakkelijken.



- **Wees voorzichtig wanneer u de messen (d3) van de blenderkom schoonmaakt en de kom leegt. De messen zijn zeer scherp.**

- Gebruik een vochtige doek om het motorblok (A), schoon te maken. Droog het daarna zorgvuldig af.
- De verwijderbare elementen (deksel, rubberhouder, rubber, doseerdop, kookmand) kunnen met een spons en warm zeepwater schoongemaakt worden.

UW APPARAAT WERKT NIET. WAT NU?

PROBLEMEN	OORZAKEN	OPLOSSINGEN
Het apparaat werkt niet	De stekker zit niet in het stopcontact.	Steek de stekker van het apparaat in het stopcontact.
	De kom of het deksel zijn niet correct geplaatst of vergrendeld.	Controleer of de kom en het deksel correct zijn geplaatst en vergrendeld volgens de schema's in de gebruiksaanwijzing
Overmatige trillingen	Het apparaat staat niet op een vlakke en stabiele ondergrond.	Zet het apparaat op een vlakke ondergrond.
	De hoeveelheid ingrediënten is te groot.	Verminder de hoeveelheid ingrediënten
Het deksel lekt	De hoeveelheid ingrediënten is te groot.	Verminder de hoeveelheid ingrediënten
	Het deksel is niet correct geplaatst of vergrendeld.	Vergrendel het deksel correct op de kom.
	De afdichtingsring is niet geplaatst.	Plaats de afdichtingsring op de afdichtingsringhouder en klik het geheel op het deksel.
	De afdichtingsring is gebarsten of versleten.	Vervang de afdichtingsring. Neem contact op met een erkend service center.
De messen draaien niet vrij rond	De stukjes zijn te groot of te hard.	Maak kleinere stukjes of verminder de hoeveelheden. Voeg vloeistof toe.
'SECU' verschijnt op het scherm	De motor is overbelast door een te grote hoeveelheid ingrediënten of te harde of te grote stukjes.	Laat de motor afkoelen en verminder de hoeveelheden in de kom.
'SECU' verschijnt op het scherm + rood controlelampje knippert	De kom is leeg of bijna leeg of de bereiding is niet vloeibaar genoeg	Voeg vloeistof toe tot het minimum niveau van de kom (Cf. Fig. 7).
Weergave « Err » + rood controlelampje knippert	De verwarmingsweerstand werkt niet.	Neem contact op met een Erkend Service Center.
Weergave « ntc » + rood controlelampje knippert	De temperatuursensor 1 werkt niet meer.	Neem contact op met een Erkend Service Center.

Uw apparaat werkt nog steeds niet?

Ga naar een erkend service center (zie bijgevoegde lijst).

AFVALVERWERKING

- Vernietiging van de verpakking en het apparaat
De verpakking bestaat voor 100% uit milieuvriendelijk materiaal dat in overeenstemming met de bepalingen omtrent afvalverwerking kan worden vernietigd.
Breng het apparaat naar een gemeentelijk afvalinzamelpunt.
- Elektrisch of elektronisch product aan het eind van de levenscyclus



Bescherm het milieu!

- Uw apparaat bevat verschillende, voor terugwinning of recycling geschikte materialen.
- Breng het apparaat naar een afvalinzamelpunt voor een correcte verwerking.

ما العمل في حال لم يمكن تشغيل المنتج

المشاكل	الأسباب	الحلول
المنتج لا يعمل	المنتج غير موصل بالتيار الكهربائي	أوصل المنتج بالتيار الكهربائي
	الإبريق والغطاء ليسا في مكانهما الصحيح أو أنها غير مقفلين	يرجى التأكد أن الإبريق والغطاء في موقعهما الصحيح ومقفلان حسب ما توضحه الرسوم المرفقة.
إهتزازات زائدة	المنتج غير متموضع فوق سطح منبسط وثابت، وثابت، المنتج غير مستقر	ضع المنتج فوق سطح منبسط وثابت
	كمية المكونات مرتفعة جداً	خفف كمية المكونات
تسرّب من الغطاء	كمية المكونات مرتفعة جداً	خفف كمية المكونات
	الغطاء ليس في موقعه الصحيح أو أنه غير مقفل	اغلق الغطاء بشكل مُحكم على الإبريق
	الحلقة المانعة للتسرّب غير موجودة	ركب الحلقة المانعة للتسرّب على الحاملة واقلل الوحدة على الغطاء
	الحلقة المانعة للتسرّب مقطعة أو تالفة	استبدل الحلقة المانعة للتسرّب أو اتصل بمركز خدمة مُعتمد.
المشغرات لا تدور بسهولة	قطع الطعام كبيرة أو قاسية	خفف من حجم قطع الطعام أو كمية المكونات في الإبريق. أضف بعض السوائل
شاشة العرض تعرض 'safty'	الحمل الزائد على المحرك تسببه كمية المكونات الكبيرة أو قطع الطعام ذات الأحجام الكبيرة أيضاً	اترك المحرك لكي يبرد، ثم خفف كمية المكونات في الإبريق
شاشة العرض تعرض 'safty' + مؤشر ضوئي أحمر يومض	الإبريق فارغ، فارغ تقريبا أو كمية السوائل غير كافية في الوصفة	اضف السوائل الى الإبريق لمستوى علامة الحد الأدنى (Cf شكل 7)
شاشة العرض تعرض 'Err' + مؤشر ضوئي أحمر يومض	عناصر التسخين لا تعمل	اتصل بمركز خدمة مُعتمد
شاشة العرض تعرض 'ntc' + مؤشر ضوئي أحمر يومض	المجسات الحرارية لا تعمل	اتصل بمركز خدمة مُعتمد

ما زال المنتج لا يعمل؟

اعرض المنتج على مركز خدمة مُعتمد (انظر القائمة في كتيب الخدمة)

إعادة التدوير

- التخلص من المنتج و مواد التغليف التابعة له.
- التغليف مؤلف من مواد خاصة لا تُشكل خطراً على البيئة، والتي يمكن التخلص منها بموجب إجراءات التدوير وإعادة التصنيع في منطقتك .
للتخلص من الجهاز بعد ذاته، يُرجى الإتصال بمركز الخدمات العامة المختص في بلدك.
- الأجهزة الالكترونية أو الكهربائية المنتهية الصلاحية :

حماية البيئة أولاً!

- يحتوي هذا المنتج على مواد قيّمة صناعياً ويمكن إعادة تصنيعها أو تصليحها .
- أودعها في مراكز تجميع المهملات المُختصة.

وضعية البرنامج

بعد أن توضع الماء والمكونات في الإبريق أو في سلة البخار، اقلل الغطاء وركب الإبريق على وحدة المحرك (انظر إلى فقرة "قبل الإستعمال للمرة الأولى").
اختر أحد البرامج الأوتوماتيكية المقترحة أدناه (الزر P) وزر التحقق (زر الموافقة OK)

البرامج الأوتوماتيكية المقترحة			
الخلط	وقت قابل للتعديل	درجة الحرارة (الحد الأقصى)	
P1 - شوربية بكثافة الكريما (تركيبية خفيفة)	٢٥ دقيقة (+ أو - ١٠ دقائق)	١٠٠ درجة مئوية	
P2 - شوربية سمكية (تركيبية مركزة)	٢٥ دقيقة (+ أو - ١٠ دقائق)	١٠٠ درجة مئوية	
P3 - (فقط للموديلات المزودة بسلة البخار) طهي على البخار مع سلة للبخار و ٥٠٠ مللتر ماء (حسب الموديل)	٣٠ دقيقة (+ أو - ٢٠ دقيقة)	١٠٠ درجة مئوية	
P3 - (أو P4 للموديلات المزودة بسلة البخار) تنظيف أوتوماتيكي: برنامج للتنظيف الأوتوماتيكي.	٣٠ دقيقة قابلة للتعديل (لغاية ١ دقيقة)	١٠٠ درجة مئوية	

عند انتهاء البرنامج، يُطلق المنتج ثلاث إشارات صوتية للتنبيه.

حرر الإبريق بواسطة الضغط على الزناد (d2) الموجود على المقبض (Cf شكل 9)، وقدم الطعام على الفور، أو اترك الإبريق في مكانه للحفاظ على الطعام ساخناً (لغاية ٤٠ دقيقة)

إرشادات عملية

- إذا فتحت الغطاء، اضغط على الزناد لرفع الغطاء، وبذلك تتوقف عملية التسخين أوتوماتيكياً.
- عندما يبدأ البرنامج بالعمل، يمكنك توقيف المنتج عن التشغيل في أي وقت بواسطة الضغط على الزر P. وبذلك يصبح البرنامج في وضعية التوقيف المؤقت، ويمكنك إعادة التشغيل بواسطة الضغط على الزر P مرة ثانية، أو بالضغط على زر الموافقة OK.
- في حال اختيارك برنامجاً عن طريق الخطأ، وترغب في إلغاءه، اضغط على زر التوقف "OFF" لمدة ثانيتين مما يسمح لك إعادة برمجة الوقت والحرارة.

وضعية التشغيل يدوياً

- عدّل وقت الطهي بمساعدة الأزرار (+) للزيادة و (-) للإنقاص، اعتماداً على المكونات المستعملة والكمية المرغوب تحضيرها (انظر جدول المستعملة والكمية المرغوب تحضيرها).
- عدّل وقت الطهي بمساعدة الأزرار (+) للزيادة و (-) للإنقاص، اعتماداً على المكونات المستعملة والكمية المرغوب تحضيرها (انظر جدول أوقات الطهي للشوربات في كتيب الوصفات).
- يمكنك الطهي على البخار بواسطة سلة البخار (حسب الموديل) (استعمل P3 مع ٥٠٠ ملتر من الماء)، أو وصفة شوربية سمكية وطهي جيمي المكونات مثل اللحمه والسمك والخضار في نفس الوقت كما في الشوربية (استعمل P1 أو P2).
- في نهاية البرامج، يحافظ المنتج أوتوماتيكياً على الطعام ساخناً لمدة ٤٠ دقيقة، وبالتالي يبقى جاهزاً للتناول خلال هذه الفترة. لكي توقف عملية المحافظة على الطعام ساخناً، اضغط على زر التوقف "OFF"

- هذا يستدعي التأكيد على درجة الحرارة بالضغط على زر الموافقة OK.
- يضيء المؤشر الضوئي الأحمر للدلالة على أن عملية الطهي قد بدأت.
- يمكنك تعديل المحرك في أي مرحلة حسب مايلي:
- السرعة البطيئة (الموقع 1) لخلط المكونات من السوائل (على سبيل المثال: لعمل الصلصة).
- السرعة السريعة (الموقع 2 وصاعداً) لمزج المكونات الصلبة.

وضعية الخلاط (دون الطهي)

- اختر السرعة بإدارة منتهي السرعة على جهة اليمين. تبدأ عملية المزج ويظهر الوقت على الشاشة.
- في وضعية الخلاط، يمكنك إختيار ٥ سرعات مختلفة لمختلف أنواع المزج.
- يمكن إيجاد السرعة المتقطعة على يسار الموقع "0".



التنظيف والصيانة

- حوّل منتهي السرعة إلى الموقع "0" لكي توقف المنتج عن التشغيل.
- اضغط على الزناد (d2) ثم ارفع إبريق الخلاط (D). إذا رغبت في برمجة الوقت في إحدى العمليات لكي يتوقف المنتج عن التشغيل أوتوماتيكياً:
- اضبط وقت العملية بمساعدة الأزرار (+) للزيادة و (-) للإنقاص.
- حدد خيار السرعة بواسطة تحويل منتهي السرعة. يُعرض العد العكسي على الشاشة.
- يتوقف المحرك أوتوماتيكياً عندما ينتهي العد العكسي.
- زر سحق الثلج: يوقف زر (الثلج) "Ice" عملية سحق الثلج. يمكنك إيقاف المنتج كما يجب بالضغط زر التوقف "OFF". يمكنك سحق من ٦ إلى ٨ مكعبات ثلج في الحد الأقصى.

- لا تغمر المنتج بالماء. لا تضع وحدة المُحرك (A) تحت الماء الجارية.
- نظف الإبريق فوراً بعد الإستعمال.
- إملا الإبريق ب لتر واحد من الماء مع نقطة أو اثنتين من وسائل التنظيف. استعمل فقط الكمية التي المحددة من الماء وسائل التنظيف. إن الزيادة في كمية سائل التنظيف سوف تؤدي إلى زيادة في الرغوة وبالتالي يحدث الطوفان.
- استعمل برنامج التنظيف: الأوتوماتيكي P3 أو P4 (حسب الموديل) لتنظيف الإبريق تهيدياً.
- عندما يتوقف البرنامج، افصل المنتج عن التيار الكهربائي.
- اضغط على الزناد (d2) ثم ارفع إبريق الخلاط (D).
- ضع الخلاط فوق سطح منبس.
- حرر الغطاء بإدارته ربع دورة باتجاه عقارب الساعة. ارفع الغطاء بكل عناية وحرص.
- بعد أن تبرد جميع الأجزاء، فك مشابك حامله الحلقة التابعة للغطاء بمساعدة نظام السحب.

- نظّف الغطاء بواسطة اسفنجة.
- اغسل الجزء الداخلي للإبريق تحت الماء الجارية، وكذلك الأمر بالنسبة للغطاء.
- في حال أصبح قسم التسخين في الإبريق متسخاً لدرجة متقدمة، اتركه منعزلاً ليضع ساعات مزيج من الماء وسائل التنظيف لكي يمكن تنظيفه بعد ذلك.



- يُرجى أخذ الحيطة والحذر عند تنظيف الشفرات (d3) في إبريق الخلاط، وعند تفريغ الوعاء لأنها حادة جداً.

- استعمل قطعة قماش رطبة لتنظيف وحدة المحرك (A). جفف بعد ذلك جيداً.
- إن الأجزاء القابلة للفصل (الغطاء، حامله الحلقة، الحلقة المانعة للتسرب، السداة، سلة الطهي) يمكن تنظيفهم بواسطة اسفنجة بالماء الساخن والصابون.

قبل الإستعمال للمرة الأولى

- للطهي على البخار ، ضع السلة في موضعها وفيها الخضار المقطعة، واملأ إبريق بكمية ٠,٥ لتر من الماء البارد دون أن تتعدى مستوى قعر السلة (Cf شكل 10 و 11).
- ركب الغطاء (E) على الإبريق (D) بحيث يتقابل المثلثان (Cf شكل 2)، اقل الغطاء بإدارته نحو السهم (Cf شكل 3) دون أن تضغط عليه. ضع إبريق الخلاط (D) على وحدة المحرك (A) الى أن تسمع صوت الإقفال (Cf شكل 4).
- سوف يمكن تشغيل المنتج فقط عندما يكون الإبريق والغطاء مركبان في موضعهما الصحيح، ومقفلان على وحدة المحرك.

في حال عدم التركيب الصحيح أو عدم الإقفال لأحد الأجزاء (Cf شكل 5 و 6)، يبدأ رمز القفل (Ⓟ) بالوميض عندما تقوم بتفعيل أي وظيفة من الوظائف.

- **جَهِّزْ هذا المنتج بفلات وضعية التشغيل :**
- وضعية البرنامج الأوتوماتيكي : إن درجة الحرارة وأوقات الطهي والخلط هي مبرمجة مسبقاً لتحضير الشوربات والقيام بتوليد البخار أوتوماتيكياً للطهي على البخار.
- الوضعية اليدوية : ضبط درجة الحرارة ووقت الطهي يدوياً للإستعمال مرة واحدة حسب المواصفات التي ترغبها.
- وضعية الخلاط : إختيار سرعة المحرك دون استعمال وظائف الطهي لتحضير بعض العصائر أو الكوكتيلات.

تركيب الإبريق ووحدة الغطاء :

- قبل الإستعمال للمرة الأولى، تُغسل جميع الملحقات (F و D, E) بالماء الساخن والصابون ما عدا وحدة المحرك (A).
- يرجى التأكد أن جميع مواد التغليف قد أزيلت عن المنتج قبل البدء بتشغيله.
- ضع الحلقة المانعة للتسرب على حاملتها (Cf شكل 1a)، واشبك الوحدة في الغطاء (Cf شكل 1b).

- لا تدع الشعر الطويل، رباطات العنق، وغيرها أن تتدلى فوق إبريق المنتج أثناء التشغيل.
- لا تضع أي من الملحقات في فرن الميكروويف.
- لا تستعمل المنتج خارج المنزل.
- لا تتخطى الحد الأقصى للمكونات المشار إليها في الإرشادات.
- ضع الممنتج جانباً بمجرد الإنتهاء من استعماله.
- تُضاف المكونات الجامدة دائماً قبل سكب أي نوع من مكونات السوائل، دون أن تتخطى علامة الحد الأقصى (Cf شكل 8). إذا كان الخلاط مليئاً بالمكونات، قد يفيض الماء المغلي الى الخارج. يرجى التأكد من وجود كمية كافية من السوائل تغطي علامة الحد الأدنى (Cf شكل 7).
- قد تسبب بعض أنواع المكونات فيضانا مفاجئاً، لما ينتج عنها من فقاعات هوائية، بالأخص عند استعمال الخضار المتلجة. في هذه الحال، يرجع الأمر اليك بتخفيف الكميات بما يتناسب.
- لا تضع أصابعك أو أي شيء آخر في وعاء الخلاط أثناء التشغيل.
- لا تستعمل الإبريق كوعاء لتتليج الطعام أو لأغراض التعقيم.
- ضع الخلاط على سطح مستوٍ، ثابت، نظيف، جاف، ومقاوم للحرارة.
- لا تضع المنتج بالقرب من جدار أو خزّانة : فقد يتلفها البخار المتصاعد.

خدمة ما بعد البيع

- من أجل سلامتك، لا تستعمل الملحقات أو قطع الغيار غير التي توفرها مراكز خدمة ما بعد البيع المعتمدة.
- يرجى التوقف عن استعمال المنتج إذا لم يعد يعمل بشكل صحيح، أو إذا أصيب بعطل، أو إذا كان السلك الكهربائي التابع له تالفاً.

التوصيل بالتيار الكهربائي

- يجب توصيل المنتج الى مقبس كهربائي مؤرض.
- صمم هذا المنتج ليعمل بالتيار الكهربائي المتناوب فقط. يرجى التأكد أن قوة التيار المذكورة على لوحة بيانات المنتج تتوافق مع توتر شبكة الكهرباء عندك.
- يرجى فصل المنتج عن التيار الكهربائي دائماً إذا ترك من دون رقابة، أو قبل الفك والت تركيب، أو عند التنظيف.
- إن أي خطأ في التوصيل بالتيار الكهربائي سوف يلغى بنود الضمانة.
- لا تفصل المنتج عن التيار الكهربائي بشد السلك الكهربائي.
- لا تغمر المنتج، السلك الكهربائي أو القابس في أي نوع من السوائل.
- لا تغمر هذا المنتج بالماء.
- يرجى الحفاظ على السلك الكهربائي بعيداً عن متناول الأطفال، ولا تدعه يمر فوق أو بالقرب من أي مصدر حراري أو فوق أجزاء المنتج الحارة، ولا فوق الزوايا الحادة.

حول الإستعمال الخاطيء

- لا تُشغّل إبريق الخلاط من وجود المكونات في داخله، أو بمكونات جافة أو قاسية فقط.

آمنة، وادركوا الأخطار التي قد تنتج عن الإستعمال الخاطيء. لا يسمح للأطفال القيام بأعمال التنظيف والصيانة ما لم يكونوا فوق سن الثامنة (8) من عمرهم، وأن يكونوا تحت مراقبة شخص راشد مسؤول عن سلامتهم.

• هذا المنتج يوّد البخار الذي يمكن أن يسبب الحروق.



يُرجى التعامل مع الغطاء والسدادة بكل عناية (استعمل قفازات الفرن أو حاملة القدور إذا لزم الأمر). ارفع السدادة بواسطة القسم المركزي.

• يرجى الإنبناء عند سكب السوائل الساخنة في مُحضّر الطعام في الخلاط، أو في الخلاط، فقد يصدر عن الخلاط بعض الرذاذ في حال سخن المنتج فجأة.

• لا تُشغّل المنتج إن لم تكن السدادة في موقعها في فتحة الغطاء، أو إذا لم تكن الحلقة في حاملتها، أو إذا كانت حاملة الحلقة ليست ثابتة في الغطاء.

• يرجى الحذر في حال الإستعمال الخاطيء للمنتج فقد يسبب ذلك خطر الإصابة بالجروح.

• الشفرات حادة جداً: يرجى التعامل معها بكل حرص وحذر حتى



لا تُسبب الجروح لنفسك أثناء تفريغ أو تنظيف الإبريق.

– أماكن الطهي المخصصة لطاقم الموظفين في المحلات و المكاتب، و الأماكن المهنية الأخرى.

– المزارع.

– الاستعمال من قبل عملاء الفنادق و النزلاء و أماكن الإقامة الأخرى.

– في غرف النوم واماكن تناول الفطور، والأماكن المشابهة.

• للأسواق الأوروبية فقط

- يرجى الحفاظ على المنتج والسلك الكهربائي بعيداً عن متناول الأطفال ممن هم دون سن الثامنة.
- عدم السماح للأطفال أن يتخذوا من المنتج لعبة بين ايديهم.
- يمكن أن يستعمل هذا المنتج بواسطة الأشخاص الذين يعانون قصوراً في قواهم الفيزيائية، أو الحسية أو تنقصهم الخبرة، أو بواسطة الأشخاص ممن ليس لديهم المعرفة التامة بتشغيل المنتج، إذا تلقوا التعليمات و الإرشادات الواضحة عن كيفية استعمال المنتج بطريقة آمنة، وادركوا الأخطار التي قد تنتج عن الإستعمال الخاطيء.
- يمكن أن يستعمل هذا المنتج بواسطة الأطفال الذين لا تقل أعمارهم عن 8 سنوات، شرط أن يخضعوا للمراقبة أو إذا تلقوا التعليمات و الإرشادات الواضحة عن كيفية استعمال المنتج بطريقة

- يجب مراقبة الأطفال والتأكد بأنهم لا يلعبون بالمنتج.
- يرجى الحفاظ على المنتج بعيداً عن متناول الأطفال.
- عند استعمال المنتج، ترتفع حرارة بعض أجزائه (الإستانلس ستيل جانب الإبريق، الأجزاء الشفافة من الغطاء والسدادة، الأقسام المعدنية تحت الإبريق، السلة). فإنها تُسبب الحروق. يرجى الإمساك بالمنتج من الأجزاء البلاستيكية الباردة (المقابض، وحدة المحرك). يضيء مؤشر الحرارة الأحمر في حال خطر الحريق.
- لا تستعمل المنتج إذا كان لا يعمل بكفاءة، أو إذا أصيب بأي عطل، أو إذا كان السلك الكهربائي التابع له أو القابس تالفاً. لكي تتجنب الأخطار المحتملة، يجب أن تُستبدل هذه القطع بواسطة مركز خدمة معتمد (انظر القائمة في كتيب الخدمة المرفق).
- صمم هذا المنتج للإستعمال المنزلي، وفي داخل المنزل فقط. لن تكون الشركة المصنعة مسؤولة عن أية أعطال، وتحفظ بحقها في إلغاء الضمانة إذا تم استعمال المنتج بشكل تجاري، أو في حال عدم التقيد بالإرشادات المرفقة.
- لم يعد هذا المنتج للاستعمال في أماكن الإقامات مثل المحلات التجارية، المكاتب، والأحوال المشابهة التالية:-

مشکل	علت	راه حل
دستگاه کار نمی کند.	دستگاه به برق وصل نشده است کوزه و درب در محل صحیح نیست یا به درستی قفل نشده است.	دستگاه خود را به منبع برق وصل کنید بررسی کنید که کوزه و درب به درستی قرار گرفته و قفل شده است به پیگیری از نمودار دستورالعمل.
ارتعاشات بیش از حد	دستگاه بر روی سطح صاف قرار داده نمی شود، دستگاه ثابت و پایدار نیست حجم مواد بیش از حد بالا می باشد	دستگاه را در یک سطح صاف قرار دهید مقدار مواد فرآوری شده را کاهش دهید
از طریق درب نشت می کند	حجم مواد بیش از حد بالا می باشد درب به درستی قرار نگرفته یا قفل نشده است	مقدار مواد فرآوری شده را کاهش دهید درب را محکم درون کوزه قفل کنید
	واشر ضد آب موجود نمی باشد واشر ضد آب برش داده شده یا آسیب دیده است	واشر ضد آب را در مهر و موم حامل قرار دهید و واحد را در درب بچسبانید واشر را تعویض کنید یا با یک مرکز خدمات مجاز تماس بگیرید
تیغه ها به راحتی نمی چرخند	تکه های مواد غذائی بیش از حد بزرگ یا سخت می باشند	اندازه یا مقدار مواد فرآوری شده را کاهش دهید. مقداری مایع اضافه کنید
ایمنی (safty) را نمایش می دهد	سنجینی بیش از حد موتور ناشی از مقدار بیش از حد بزرگ مواد یا تکه های بیش از حد بزرگ مواد غذائی می باشد	اجازه دهید موتور سرد شود و مقدار مواد موجود در کوزه را کاهش دهید
ایمنی (safty) + چراغ نشانگر قرمز در حال چشمک زدن را نمایش می دهد	کوزه خالی، تقریباً خالی است یا به اندازه کافی مایع در دستور غذا موجود نمی باشد	ماده تا علامت سطح حداقل کوزه اضافه کنید (Cf شکل 7)
خطا (Er) + چراغ نشانگر قرمز	المنت کرما کار نمی کند	با یک مرکز خدمات مجاز تماس بگیرید
ntc + چراغ نشانگر قرمز در حال چشمک زدن را نمایش می دهد	سنسور دما دیگر کار نمی کند	با یک مرکز خدمات مجاز تماس بگیرید

دستگاه شما هنوز کار نمی کند؟

به یک مرکز سرویس مجاز مراجعه کنید (لیست موجود در کتابچه خدمات را رویت کنید).

باز یافت کردن

- دور انداختن مواد بسته بندی و دستگاه.
- بسته بندی منحصر از مواد سازگار با محیط زیست درست می شود که می تواند با توجه به مقررات رایج باز یافت دور انداخته شود.
- اگر شما مایل به دور انداختن دستگاه هستید، لطفاً به مرکز خدمات مناسب در منطقه خود رجوع کنید.
- محصولات منقضی شده الکترونیکی و الکتریکی:

به محیط زیست فکر کنید!

1 دستگاه شما حاوی مواد ارزشمندی است که می تواند احیاء یا بازیافت شود.

2 لطفاً آن را به یک نقطه جمع آوری زباله های محلی ببرید که در آن دور انداخته خواهد شد



عند قراءة هذا الدليل، سوف تجد بعض الإرشادات التي من شأنها مساعدتك لإستكشاف جميع الاحتمالات الممكنة في هذا المنتج: من تحضير الشوربة الخفيفة أو المركزة، إلى الشوربات الدسمة، الصلصات وبورييه الفواكه، الخلّاط، الكوكيتلات والوصفات التي تعتمد على البخار، والكثير غيرها.

وصف أجزاء المنتج

- A** وحدة المحرك
B زر لوحة التحكم
b1 أزرار الإنتقاء
P- برنامج أوتوماتيكية
P1: شوربة خفيفة / **P2:** شوربة سميكة
طهي على البخار: **P3** (حسب الموديل)
تنظيف أوتوماتيكي: **P3** أو **P4** (حسب الموديل)
(+/-) زيادة/انقاص فترة الطهي أو درجة الحرارة.
- موافق/إيقاف - التحقق من إنتقاء البرنامج، وقت الطهي أو الحرارة/إيقاف المنتج.
b2 مؤشر الحرارة الضوئي (إذا < ٥٠ °C)
درجة مئوية داخل الإبريق.
b3 زر إنتقاء السرعة
b4 زر سحق الثلج (لسحق مكعبات الثلج)
C شاشة العرض
C1 تعديل عرض الحرارة من ٦٠ إلى ١٠٠ درجة مئوية.
C2 عرض الوقت (قابل للتعديل من ٠ إلى ٥٩ دقيقة).
- c3** عرض البرامج (P4, P3, P2, P1) و P4
حسب الموديل
c4 عرض مؤشر الأمان (B)
D وحدة ابريق الخلاط
d1 ابريق إستانلس ستيل (سعة قصوى = ١.٨ لتر)
d2 مقبض مع زناد
d3 شفرات إستانلس ستيل
E وحدة الغطاء
e1 سداة الموزع
e2 غطاء
e3 حلقة الحاملة
e4 حلقة مانعة للتسرب
F سلة الطهي (حسب الموديل)
f1 مقبض
f2 سلة
بيانات المنتج التقنية:
الحد الأقصى للحرارة: ١٠٠ درجة مئوية
القوة: ١١٠٠ واط
البرمجة القصوى للوقت: ٥٩ دقيقة

إرشادات من أجل السلامة

حول السلامة الشخصية

- يرجى قراءة إرشادات الإستعمال بحرص وعناية قبل إستعمال المنتج للمرة الأولى والإحتفاظ بها للحاجة إليها مستقبلاً: لن تتحمل الشركة المصنعة أية مسؤولية في حال عدم التقيد بإرشادات الإستعمال المرفقة.
 - لا يسمح للأطفال بإستعمال المنتج دون رقابة.
 - يجب أن لا يتم تشغيل هذا المنتج بواسطة الأطفال.
- يرجى الحفاظ على المنتج وإلسلك الكهربائي التابع له بعيداً عن متناول الأطفال.
لم يعد هذا المنتج للإستعمال بواسطة أشخاص (بمن فيهم الأطفال) ممن لا يتمتعون بالقدرة الجسدية، أو بالإمكانات العقلية التامة، أو إذا كانوا يعانون من القصور أو النقص في الخبرة أو المعرفة، ما لم يكونوا تحت رعاية شخص لديه المعرفة التامة والدراية في استعمال هذا المنتج من أجل سلامتهم.

شیوه برنامه

هنگامی که آب و مواد در کوزه یا سبد بخار قرار داده شده، درب را قفل کنید و کوزه را در واحد موتور قرار دهید (قبل از اولین استفاده را رویت کنید). یکی از برنامه های خودکار توصیه شده ذیل را انتخاب کرده (دکمه P) و تأیید کنید (دکمه OK).

عرضه برنامه های اتوماتیک توصیه شده			
	دما (حداکثر)	زمان قابل تنظیم	اختلاط
P1 - سوپ خامه ای (بافت نازک)	100 C°	25 دقیقه (+ یا - 10 دقیقه)	بیشترین سرعت
P2 - سوپ پرتاب (بافت مترامک)	100 C°	35 دقیقه (+ یا - 10 دقیقه)	کمترین سرعت
P3 - (فقط برای مدل با سبد پخت و پز) - پخت و پز با بخار و 500 میلی لیتر آب (بسته به مدل *).	100 C°	30 دقیقه (+ یا - 10 دقیقه)	هیچ
P3 - (یا P4 برای مدل با سبدها) - تمیز شدن خودکار: برنامه تمیز کردن خودکار.	100 C°	30 دقیقه (تنظیم پذیر تا 1 دقیقه)	حد اکثر سرعت

زمانی که برنامه به پایان رسید، دستگاه 3 بوق می زند.

با فشار دادن ماشه (d2) واقع در داخل دسته، کوزه را باز کنید (Cf شکل 9) و فوراً سرو کنید یا کوزه را جای گرم نگه دارید (تا 40 دقیقه).

راهنمای عملی

- اطمینان حاصل کنید که شما به اندازه کافی مایع برای پویش نشانگر محدود کننده کوچک دارید (Cf شکل 7).
- و مراقب فراتر رفتن از نشانگر محدود کننده حداکثر 1.8 لیتر حک شده در داخل کوزه باشید (Cf شکل 8).
- برخی دستورالعمل ها ممکن است به دلیل تشکیل حباب، مخصوصاً هنگام استفاده از سبزیجات منجمد، ناکهان لبریز شوند. در این مورد، شما مقادیر را متناسب با آن کاهش دهید.
- اطلاعات زمان و دما چشمک می زند؛ شما می توانید این اطلاعات را تغییر دهید. زمان را در صورت لزوم با کمک دکمه های (+) افزایش و (-) کاهش، تنظیم کنید، بسته به نوع مواد استفاده شده و مقدار مواد تشکیل دهنده (جدول زمان پخت و پز برای سوپ در دفترچه دستورالعمل را رویت کنید).
- با سبد پخت و پز (بر طبق مدل) شما می توانید بخارپز کنید (ان P3 یا 0.5 لیتر آب استفاده کنید)، یا برای دستور العمل های سوپ لپیدیز و مواد تشکیل دهنده کل پخت و پز مانند گوشت ماهی، سبزیجات در همان زمان برای سوپ خود (ان P1 یا P2 استفاده کنید).
- در پایان برنامه ها، دستگاه به طور خودکار دستور غذا را به مدت 40 دقیقه گرم نگه می دارد پس از آن آماده مصرف می باشد. برای متوقف کردن روند گرم شدن، فقط دکمه "OFF" را فشار دهید.
- اگر برای باز کردن درب، ماشه را فشار دهید یا کوزه را بردارید، روند گرم شدن به طور خودکار متوقف خواهد شد.
- هنگامی که این برنامه آغاز شده است، شما می توانید دستگاه را هر زمان با فشار دادن بر دکمه P متوقف کنید. پس از آن برنامه در حال مکث است و شما می توانید آنرا با فشار دادن دوباره بر دکمه P یا دکمه OK مجدداً راه اندازی کنید.
- اگر شما برنامه ای که انتخاب می کنید اشتباه است و شما مایلید که آنرا لغو کنید، دکمه "OFF" را برای 2 ثانیه فشار دهید که به شما اجازه خواهد داد تا زمان و درجه حرارت را مجدداً راه اندازی کنید.

شیوه دستی

- زمان پخت و پز را با کمک دکمه های (+) افزایش و (-) کاهش، تنظیم کنید، بسته به نوع مواد استفاده شده و مقدار مواد تشکیل دهنده (جدول زمان پخت و پز برای سوپ در دفترچه دستورالعمل را رویت کنید).
- سوپ شما باید زمان انتخاب شده را با فشار دادن بر دکمه OK تأیید کنید.
- اطلاعات مربوط به درجه حرارت چشمک می زند، شما شما می توانید این اطلاعات را تغییر دهید. درجه حرارت پخت و پز را با کمک دکمه های (+) افزایش و (-) کاهش، تنظیم کنید.

- بعد از آن شما باید با فشار دادن بر دکمه OK دمای انتخاب شده را تأیید کنید.
- چراغ نشانگر قرمز روشن می شود تا به شما اطلاع دهد که پخت و پز شروع شده است.
- در هر نقطه ای شما می توانید موتور را بر روی هر مورد ذیل تنظیم کنید:
 - سرعت کم (موقعیت 1) برای مخلوط کردن مواد مایع (به عنوان مثال برای سس).
 - سرعت سریع (موقعیت 2 به بعد) برای مخلوط کردن مواد جامد.

شیوه مخلوط کن (بدون پخت و پز)

- سرعت را با چرخاندن انتخابگر سرعت به سمت راست انتخاب کنید. اختلاط شروع می شود و زمان بر روی صفحه نمایش ظاهر می شود.
- در شیوه مخلوط کن، شما می توانید تا 5 سرعت را با انواع مختلف اختلاط انتخاب کنید.
- سرعت پالس می تواند در سمت چپ موقعیت "0" پیدا شود.



- انتخابگر سرعت را بچرخانید تا "0" برای متوقف کردن دستگاه قرار گیرد.
- بر روی ماشه (d2) فشار دهید سپس کوزه مخلوط کن (D) را بردارید. اگر می خواهید زمان عملگر را برنامه ریزی کنید که بطور خودکار متوقف شود:
- زمان عملگر را با کمک دکمه های (+) افزایش و (-) کاهش تنظیم کنید.
- سرعت را با چرخاندن انتخابگر سرعت انتخاب کنید.
- زمان شمارش بر روی صفحه نمایش ظاهر می شود.
- موتور به صورت خودکار در پایان زمان شمارش متوقف می شود.
- دکمه یخ خرد کن: دکمه "Ice" عملگر خرد کردن یخ را نشان می دهد. شما می توانید در صورت لزوم با فشار بر دکمه "OFF" دستگاه را متوقف کنید.
- شما می توانید حداکثر 6 تا 8 قطعه یخ را خرد کنید.

تمیز کردن دستگاه

- دستگاه را در آب غوطه ور نکنید. از قرار دادن واحد موتور (A) زیر آب روان داغ اکیداً خودداری کنید.
- کوزه را بلافاصله پس از استفاده تمیز کنید.
- کوزه را با 3 لیتر آب داغ همراه با 2 یا 3 قطره محصول تمیز کردن پر کنید. فقط از مقدار توصیه شده آب و مایع شستشو استفاده کنید. زیاده روی در مایع شستشو منجر به ایجاد فوم و در نتیجه لبریز شدن می گردد.
- از برنامه اتوماتیک: P3 یا P4 (بسته به مدل *) قابل تنظیم می گردد تا کوزه از آب پیش شستشو شود.
- هنگامی که برنامه متوقف شده است، دستگاه را از برق جدا کنید.
- بر روی ماشه (d2) فشار دهید سپس کوزه مخلوط کن (D) را بردارید.
- تنگ را بر روی یک سطح صاف قرار دهید.
- قفل درب را با چرخاندن آن به یک ربع در جهت عقربه ساعت باز کنید.
- درب را با دقت بردارید.
- وقتی قطعات سرد هستند، واشر حامل درب را با کمک سیستم وصل کردن باز کنید.
- تمیز کردن کوزه را با کمک یک اسفنج تمام کنید.
- داخل کوزه را شستشو دهید و درب را نیز در زیر آب روان شستشو دهید.
- در صورتیکه بخش داغ تنگ کوزه بسیار کثیف است، برای چند ساعت در مخلوط آب و مایع شوینده خیس کنید تا به تمیز شدن آن کمک کند.



• هنگام تمیز کردن تیغه ها (d3) در کوزه مخلوط کن و هنگام تخلیه کاسه مواظب باشید چون آنها تیز هستند.

- از یک پارچه مرطوب برای تمیز کردن واحد موتور (A) استفاده کنید. آنرا با دقت خشک کنید.
- قطعات جدا شدنی (درب، مهر و موم حامل، واشر، کلاهک پخش کننده، سبد پخت و پز) را می توان با یک اسفنج و آب صابون داغ تمیز کرد.

- برای بخارپز کردن، سبد با سبزیجات برش خورده را در جای خود قرار داده و کوزه را با 0.5 لیتر آب سرد بدون فراتر رفتن از پایین سبد پر کنید (Cf شکل 10 و 11).
- درب (E) را در کوزه (D) تا دو مثلث قرار دهید (Cf شکل 2)، درب را بدون فشار با چرخاندن آن در جهت فلش قفل کنید (Cf شکل 3) تنگ مخلوط کن (D) را در واحد موتور (A) قرار دهید تا زمانی که صدای کلیک را بشنوید (Cf شکل 4).
- دستگاه فقط زمانی شروع به کار می کند که کوزه و درب به درستی در جای خود گرفته و بر روی واحد موتور قفل شده باشد.

در صورت نادرست قرار گرفتن یا قفل شدن یکی یا قطعه دیگر (Cf شکل 5 و 6)، علامت قفل (شیر) به چشمک زدن می کند وقتی شما یک عملکرد را فعال می کنید.

- دستگاه شما دارای 3 شیوه کار کردن است:**
- شیوه برنامه خودکار: درجه حرارت، پخت و پز و اختلاط زمان، پیش برنامه ریزی شده هستند برای درست کردن سوپ و انجام بخارپز اتوماتیک.
 - شیوه دستی: تنظیمات شخصی در دما و زمان پخت و پز برای یک بار استفاده، می تواند با توجه به خواست شما انجام شود.
 - شیوه اختلاط: سرعت موتور را بدون استفاده از عملکرد پخت و پز برای درست کردن اسموتیز یا کوکتل خوشمزه، انتخاب کنید.

قرار دادن کوزه و واحد درب:

- قبل از استفاده برای اولین بار، همه لوازم جانبی (F و D, E) به جز واحد موتور (A) را در آب صابون گرم بشوئید.
- اطمینان حاصل کنید که تمام بسته بندی قبل از به کار انداختن دستگاه برداشته شده است.
- واشرا در مهر و موم حامل قرار دهید (Cf شکل 1a)، و واحد را بر روی درب بچسبانید (Cf شکل 1b).

- اجازه ندهید موهای شما، یک روسری یا یک کراوات در میان چیزهای دیگر بر روی کوزه آویزان شود در حالی که دستگاه در حال کار کردن است.
- هریک از لوازم جانبی را در میکروویو قرار ندهید.
- از دستگاه بیرون از ساختمان استفاده نکنید.
- هرگز از حداکثر مقدار مندرج در دستورالعمل ها فراتر نروید.
- هرگاه دستگاه خنک شد، آن را از خیره کنید.

خدمات پس از فروش

- برای ایمنی خود، از استفاده از لوازم جانبی یا قطعات یدکی ارائه شده غیر از مراکز خدمات مجاز پس از فروش خودداری کنید.
- اگر دستگاه به درستی کار نمی کند، اگر آسیب دیده است یا سیم برقی یا پریز خراب است، از دستگاه استفاده نکنید.

- همیشه مواد جامد را قبل از ریختن در مواد مایع اضافه کنید، بدون آنکه از علامت حداکثر 1.8 لیتر حک شده در داخل کوزه تجاوز کنید (Cf شکل 8). اگر مخلوط کن بیش از حد پر است، آب جوش ممکن است به بیرون پاشیده شود. اطمینان حاصل کنید که برای پوشش دادن نشانگر کوچک محدوده به اندازه کافی مایع وجود دارد (Cf شکل 7).
- برخی دستورالعمل ها به دلیل تشکیل حباب مخصوصاً هنگامی که از سبزیجات منجمد استفاده می شود، ممکن است ناگهان لبریز شوند. در این مورد، شما باید مقادیر را متناسب با آن کاهش دهید.
- از قرار دادن انگشتان یا هر چیز دیگر در حالی که دستگاه در حال کار کردن است، خودداری کنید.
- از کوزه به عنوان یک ظرف برای انجام یا ضد عفونی کردن استفاده نکنید.
- دستگاه را در یک سطح پایدار، مقاوم در برابر حرارت، تمیز، و خشک قرار دهید.
- از قرار دادن دستگاه در کنار دیوار یا یک کمد خودداری کنید: بخار ممکن است به آنها آسیب رساند.

- کودکان باید تحت نظارت باشند تا اطمینان حاصل شود که آنها با دستگاه بازی نمی کنند.
- دستگاه را دور از دسترس کودکان نگه دارید.
- در هنگام استفاده از دستگاه، برخی قطعات به دمای بالا می رسند (سمت فولاد ضد زنگ کوزه، قسمت های شفاف درب و کلاهک، مقاطع فلزی در زیر کوزه، سبد) آنها می توانند موجب سوختگی شوند.
- بوسیله قطعات پلاستیکی سرد (دستگیره، واحد موتور) به دستگاه دست برزید.
- اگر خطر سوختگی وجود داشته باشد، چراغ نشانگر قرمز گرما پدیدار می شود. اگر دستگاه به درستی کار نمی کند، اگر آسیب دیده است یا سیم برق یا پریز آسیب دیده است، از استفاده از دستگاه خودداری کنید. برای جلوگیری از هرگونه خطر، سیم را توسط یک مرکز خرید مجاز تعویض کنید (لیست موجود در دفترچه خدمات را رویت کنید).
- دستگاه فقط برای استفاده داخلی طراحی شده است. تولید کننده نباید هرگونه مسئولیتی را قبول کند و حق خود را برای لغو کردن گارانتی در صورت استفاده تجاری یا نامناسب یا عدم پیگیری از دستورالعمل ها محفوظ نگه دارد.
- این دستگاه برای مصارف خانگی یا مشابه، مانند استفاده در میز

آشپزخانه، در مغازه ها، ادارات و محیط کارهای دیگر مناسب نیست.

- در آشپزخانه برای استفاده کارکنان در مغازه ها، ادارات و سایر محیط های حرفه ای.

- در مزارع.

- استفاده توسط مشتریان هتل یا متل، یا دیگر مکان های مسکونی.

- در تختهواب و محیط صرف صبحانه و محیط های مشابه دیگر.

فقط بازارهای اروپائی:

- دستگاه و سیم آن را خارج دسترس کودکان زیر 8 سال سن نگه دارید.
- کودکان نباید از دستگاه به عنوان یک اسباب بازی استفاده کنند.
- این دستگاه ممکن است توسط افرادی با ناتوانی جسمی، حسی یا ذهنی، یا افرادی با دانش کم یا هیچ از دستگاه، استفاده شود، تا زمانی که آنها تحت نظارت مناسب هستند و دستورالعمل استفاده ایمن از دستگاه را دریافت کرده اند، و تا زمانی که خطرات ضمنی را درک می کنند.
- این دستگاه ممکن است توسط کودکان حداقل 8 ساله استفاده شود، هنگامی که آنها کاملاً تحت نظارت می باشند و دستورالعمل استفاده ایمن از دستگاه را دریافت کرده اند و تا زمانی که خطرات ضمنی را درک می کنند.

تمیز کردن و نگهداری از دستگاه نباید بدون نظارت توسط کودکان انجام شود، مگر اینکه آنها بیش از (8) سال سن داشته و توسط یک فرد بالغ تحت نظارت باشند.

- دستگاه شما بخار بیرون می دهد که می تواند باعث سوختگی شود.



به درب و کلاهک پخش کننده با دقت دست برزید (در صورت لزوم از بگ دستکش با دستگیره ظرف استفاده کنید). کلاهک پخش کننده را بوسیله بخش مرکزی نگه دارید.

- مراقب باشید زمانی که مایع داغ در فرآوری کننده مواد غذایی یا مخلوط کن ریخته می شود چون ممکن است در صورت جوشیدن ناکهانی از دستگاه به بیرون پاشیده شود.

• اگر گلاهدک در سوراخ در درب قرار داده نشده، اگر واشر در مهر و موم محافظ قرار نکرده یا اگر مهر و موم حامل در درب ثابت نشده است، از روشن کردن دستگاه خودداری کنید.

- در صورت استفاده نادرست از دستگاه، آگاه از خطر صدمه باشید.

- تبخه ها بسیار تیز هستند؛ به آنها با دقت دست برزید تا اینکه در حالی که کوزه



را تخلیه می کنید یا در هنگام تمیز کردن، به خودتان آسیب نرسانید.

اتصال به منبع برق

- دستگاه باید به یک سوکت با اتصال زمینی وصل شود.

- دستگاه فقط برای کار با جریان متناوب طراحی شده است. بررسی کنید که ولتاژ صفحه اطلاعات دستگاه با منبع برق داخلی مطابقت داشته باشد.
- همیشه دستگاه را از منبع برق جدا کنید اگر آن را بدون نظارت رها می کنید و نیز قبل از مونتاژ، از هم باز کردن اجزاء و تمیز کردن آن.
- هرگونه خطا در اتصال موجب لغو شرایط ضمانت خواهد شد.
- هنگام قطع دستگاه، از کشیدن سیم برق اکیداً خودداری کنید.
- از غوطه ور کردن دستگاه، سیم یا پریز در مایعات خودداری کنید.
- دستگاه را در آب غوطه ور نکنید.
- سیم برق باید دور از دسترس کودکان نگهداشته شود و نباید نزدیک یا در تماس با قطعات داغ دستگاه، منابع گرما یا گوشه های تیز قرار داده شود.

استفاده نادرست

- هرگز تنگ مخلوط کن را بدون مواد یا فقط با محصولات خشک روشن نکنید.

INTERNATIONAL GUARANTEE : COUNTRY LIST

			
الجزائر ALGERIA	(0)41 28 18 53	1 an 1 year	CIJA 9 rue Puvis de Chavannes Saint Euquene Oran
ARGENTINA	0800-122-2732	2 años 2 years	GRUPE SEB ARGENTINA S.A. Billinghurst 1833 3° C1425DTK Capital Federal Buenos Aires
ՀԱՅԱՍՏԱՆ ARMENIA	(010) 55-76-07	2 տարի 2 years	ՓԲԸ "Գրուպա ՄԵԲ", 125171, Մոսկվա, Լենինգրադյան խճուղի, 16A, շին.3
AUSTRALIA	02 97487944	2 years	GRUPE SEB AUSTRALIA PO Box 7535, Silverwater NSW 2128
ÖSTERREICH AUSTRIA	01 866 70 299 00	2 Jahre 2 years	SEB ÖSTERREICH GmbH Campus 21 - Businesspark Wien Süd, Liebermannstr. A02 702 2345 Brunn am Gebirge
БЕЛАРУСЬ BELARUS	017 2239290	2 года 2 years	ЗАО «Группа СЕБ-Восток», 125171, Москва, Ленинградское шоссе, д. 16А, стр. 3
BELGIQUE BELGIE BELGIUM	070 23 31 59	2 ans 2 years	GRUPE SEB BELGIUM SA NV 25 avenue de l'Espérance - ZI 6220 Fleurus
BOSNA I HERCEGOVINA	Info-linija za potrošače 033 551 220	2 godine 2 years	SEB Développement Predstavništvo u BiH Vrazova 8/II 71000 Sarajevo
BRASIL BRAZIL	0800-119933	1 ano 1 year	SEB COMERCIAL DE PRODUTOS DOMÉSTICOS LTDA Rua Venâncio Aires, 433/437/447, Pompéia, São Paulo/SP
БЪЛГАРИЯ BULGARIA	0700 10 330	2 години 2 years	ГРУП СЕБ БЪЛГАРИЯ ЕООД бул. България 81 В, ет. 5 1404 София
CANADA	1-800-418-3325	1 an 1 year	GRUPE SEB CANADA 345 Passmore Avenue Toronto, ON, M1V 3N8
CHILE	12300 209207	2 años 2 years	GRUPE SEB CHILE Comercial Ltda Av. Providencia, 2331, Piso 5, Oficina 501 Santiago
COLOMBIA	18000919288	2 años 2 years	GRUPE SEB COLOMBIA Apartado Aereo 172, Kilometro 1 Via Zipaquira, Cajica Cundinamarca
HRVATSKA CROATIA	01 30 15 294	2 godine 2 years	SEB Développement S.A.S, Vodnjanska 26, 10000 Zagreb
ČESKÁ REPUBLIK CZECH REPUBLIC	731 010 111	2 roky 2 years	GRUPE SEB ČR spol. s r. o. Jankovcova 1569/2c 170 00 Praha 7

DANMARK DENMARK	44 663 155	2 år 2 years	GRUPE SEB NORDIC AS Tempovej 27, 2750 Ballerup
EESTI ESTONIA	5 800 3777	2 aastat 2 years	GRUPE SEB POLSKA Sp. z o.o. ul. Bukowińska 22b 02-703 Warszawa
مصر EGYPT	الخط الساخن: 16622	سنة واحدة 1 year	جروب سب ايجيبت طريق 14 مايو - سموحة الإسكندرية - مصر
SUOMI FINLAND	09 622 94 20	2 vuotta 2 years	Grroupe SEB Finland Kutojantie 7, 02630 Espoo
FRANCE Continentale +	09 74 50 47 74	1 an 1 year	GRUPE SEB FRANCE Service Consommateur Tefal BP 15 69131 ECULLY CEDEX
DEUTSCHLAND GERMANY	0212 387 400	2 Jahre 2 years	GRUPE SEB DEUTSCHLAND GmbH / KRUPS GmbH Herrnrainweg 5, 63067 Offenbach
ΕΛΛΑΔΑ GREECE	2106371251	2 χρόνια 2 years	SEB GROUPE ΕΛΛΑΔΟΣ Α.Ε. Οδός Καβαλιεράτου 7 Τ.Κ. 145 64 Κ, Κηφισιά
香港 HONG KONG	8130 8998	1 year	SEB ASIA Ltd. Room 903, 9/F, South Block, Skyway House 3 Sham Mong Road, Tai Kok Tsui, Kowloon, Hong-Kong
MAGYARORSZÁG HUNGARY	06 1 801 8434	2 év 2 years	GRUPE SEB CENTRAL EUROPE Kft. Táviró köz 4 2040 Budaörs
INDONESIA	+62 21 5793 6881	1 year	GRUPE SEB INDONESIA (Representative office) Sudirman Plaza, Plaza Marein 8th Floor JL Jendral Sudirman Kav 76-78, Jakarta 12910, Indonesia
ITALIA ITALY	199207354	2 anni 2 years	GRUPE SEB ITALIA S.p.A. Via Montefeltro, 4 20156 Milano
日本 JAPAN	0570 077 772	1 year	株式会社グループセブジャパン 〒141-0022 東京都品川区東五反田 3-14-13 高輪ミュージビル
ҚАЗАҚСТАН KAZAKHSTAN	727 378 39 39	2 жыл 2 years	ЖАҚ «Группа СЕБ- Восток» 125171, Мәскеу, Ленинградское шоссесі, 16А, 3 үйі
한국어 KOREA	1588-1588	1 year	(유)그룹 세브 코리아 서울시 종로구 서린동 88 서린빌딩 3층, 110-790
LATVJA LATVIA	6 716 2007	2 gadi 2 years	GRUPE SEB POLSKA Sp. z o.o. ul. Bukowińska 22b, 02-703 Warszawa

LIETUVA LITHUANIA	6 470 8888	2 metai 2 years	GRUPE SEB POLSKA Sp. z o.o. ul. Bukowińska 22b, 02-703 Warszawa
LUXEMBOURG	0032 70 23 31 59	2 ans 2 years	GRUPE SEB BELGIUM SA NV 25 avenue de l'Espérance - ZI 6220 Fleurus
МАКЕДОНИЈА MACEDONIA	(0)2 20 50 022	2 години 2 years	Groupe SEB Bulgaria EOOD Office 1, floor 1, 52G Borovo St., 1680 Sofia - Bulgaria ГРУП СЕБ БЪЛГАРИЯ ДООЕЛ Ул. Борово 52 Г, сп. 1, офис 1, 1680 София, България
MALAYSIA	603 7710 1175	2 years	GRUPE SEB MALAYSIA SDN. BHD Unit No. 402-403, Level 4, Uptown 2, No. 2, Jalan SS21/37, Damansara Uptown, 47400, Petaling Jaya, Selangor D.E Malaysia
MEXICO	(01800) 112 8325	1 año 1 year	Groupe.S.E.B. México, S.A. DE C.V. Goldsmith 38 Desp. 401, Col. Polanco Delegación Miguel Hildalgo 11 560 México D.F.
MOLDOVA	(22) 929249	2 ani 2 years	ТОВ «Груп СЕБ Україна» 02121, Харківське шосе, 201-203, 3 поверх, Київ, Україна
NEDERLAND The Netherlands	0318 58 24 24	2 jaar 2 years	GRUPE SEB NEDERLAND B.V. De Schutterij 27 3905 PK Veenendaal
NEW ZEALAND	0800 700 711	1 year	GRUPE SEB NEW ZEALAND Unit E, Building 3, 195 Main Highway, Ellerslie, Auckland
NORGE NORWAY	815 09 567	2 år 2 years	GRUPE SEB NORDIC AS Tempovej 27 2750 Ballerup
PERU	441 4455	1 año 1 year	Groupe SEB Perú Av. Camino Real N° 111 of. 805 B San Isidro - Lima
POLSKA POLAND	0801 300 421 koszt jak za połączenie lokalne	2 lata 2 years	GRUPE SEB POLSKA Sp. z o.o. ul. Bukowińska 22b, 02-703 Warszawa
PORTUGAL	808 284 735	2 anos 2 years	GRUPE SEB IBÉRICA SA Urb. da Matinha Rua Projectada à Rua 3 Bloco1 - 3° B/D 1950 - 327 Lisboa
REPUBLIC OF IRELAND	01 677 4003	1 year	GRUPE SEB IRELAND Unit B3 Aerodrome Business Park, College Road, Rathcoole, Co. Dublin
ROMÂNIA ROMANIA	0 21 316 87 84	2 ani 2 years	GRUPE SEB ROMÂNIA Str. Daniel Constantin nr. 8 010632 București