

THOMSON

TWIN700

FR

LECTEUR DVD PORTABLE
DOUBLE ECRAN

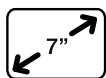

USB
UNIVERSAL SERIAL BUS

MPEG4

mp3

DVD
VIDEO

COMPACT
disc
DIGITAL AUDIO





CONSIGNES DE SECURITE

Lire attentivement toutes les instructions de la présente notice, en respectant les consignes d'utilisation et de sécurité. Conserver cette notice et en aviser les utilisateurs potentiels. Cet appareil a été conçu pour un usage domestique uniquement, toute utilisation professionnelle, non appropriée ou non conforme au mode d'emploi, n'engage pas la responsabilité du fabricant.



Ce symbole représentant un éclair dans un triangle équilatéral est destiné à alerter l'utilisateur de la présence d'une tension dangereuse non isolée dans le boîtier du produit suffisamment important pour présenter un risque de choc électrique.



Ce symbole représentant un point d'exclamation dans un triangle équilatéral est destiné à alerter l'utilisateur de la présence d'instructions d'utilisation et d'entretien dans la documentation accompagnant le produit.



Ce symbole indique que l'appareil est conforme aux normes en vigueur relatives à ce type de produit.



Elimination de l'appareil en fin de vie
Cet appareil comporte le symbole DEEE (Déchet d'Equipement Electrique et Electronique) signifiant qu'en fin de vie, il ne doit pas être jeté aux déchets ménagers, mais déposé au centre de tri de la localité.

La valorisation des déchets permet de contribuer à préserver notre environnement.



Elimination des piles en fin de vie
Pour respecter l'environnement, ne pas jeter les piles usagées aux déchets ménagers. Les déposer au centre de tri de la localité ou dans un collecteur prévu à cet effet.



A pleine puissance, l'écoute prolongée du baladeur peut endommager l'oreille de l'utilisateur.



ATTENTION: Ce symbole indique que l'appareil est un produit Laser de classe 1.

- Ne pas tenter d'ouvrir le boîtier, ne pas regarder le faisceau laser.
- Ne jamais toucher la lentille laser à l'intérieur du compartiment.



Fabriqué sous licence de Dolby Laboratories, "Dolby" et le symbole double D sont des marques de Dolby Laboratories.

AVERTISSEMENT D'UTILISATION ET D'INSTALLATION

ATTENTION : Ne pas exposer l'appareil à la pluie ou à l'humidité pour éviter tout risque d'incendie ou de choc électrique. Par conséquent ne pas utiliser l'appareil à proximité d'un point d'eau ou dans une pièce humide (salle de bain, piscine, évier..).

ATTENTION : Ne jamais plonger l'appareil dans l'eau ou un quelconque liquide.

- Ne placer aucun objet rempli de liquide (ex. : vases...) sur l'appareil.
- Ne pas placer l'appareil en plein soleil, à proximité d'un appareil de chauffage ou de toute source de chaleur, dans un endroit soumis à une poussière excessive ou à des chocs mécaniques.
- Ne pas exposer à des températures extrêmes. Cet appareil est destiné à être utilisé sous un climat tempéré.
- Ne placer aucun élément thermogène (bougie, cendrier...) à proximité de l'appareil.
- Placer l'appareil sur une surface plane, rigide et stable.
- Ne pas installer l'appareil en position inclinée. Il est conçu pour fonctionner uniquement à l'horizontale.
- Installer l'appareil dans un endroit suffisamment ventilé pour éviter une surchauffe interne. Eviter les espaces restreints tels qu'une bibliothèque, une armoire,...
- Ne pas obstruer les orifices de ventilation de l'appareil.
- Ne pas installer l'appareil sur une surface molle, comme un tapis ou une couverture, qui pourrait bloquer les orifices de ventilation.
- Ne pas poser d'objets lourds sur l'appareil.
- Cet appareil n'est pas un jouet, ne pas laisser son utilisation à des enfants sans surveillance.
- Ne jamais laisser les enfants introduire des objets étrangers dans l'appareil.
- Sous l'influence de phénomènes électriques transitoires rapides et/ou électrostatiques, le produit peut présenter des dysfonctionnements et nécessiter l'intervention de l'utilisateur pour une réinitialisation.
- Tenir le lecteur et les disques éloignés des appareils équipés de puissants aimants, comme les fours à micro-ondes ou les enceintes à forte puissance.
- Ne pas déplacer l'appareil pendant son utilisation sous peine de l'endommager et d'altérer le disque. Avant de déplacer l'appareil, retirer le disque.
- Si l'appareil est transporté directement d'un endroit froid à un endroit chaud, de la condensation risque de se former sur la lentille située à l'intérieur du compartiment à disque. Laisser reposer l'appareil pendant environ 30 minutes minimum avant de le mettre sous tension.
- Ne pas exposer le capteur de la télécommande à la lumière vive.

CONSIGNES DE SECURITE

ADAPTATEUR SECTEUR

- Cet appareil est conçu pour fonctionner avec l'adaptateur fourni. En cas de remplacement, utiliser un autre adaptateur qui comporte des caractéristiques identiques.
- L'adaptateur ne doit pas être bloqué et doit être facilement accessible en cours d'utilisation.
- Dans le cas où une rallonge est nécessaire, prendre toutes les précautions afin d'éviter tout risque de chute.
- Ne pas brancher ou débrancher l'adaptateur avec les mains humides.
- Ne pas exposer l'appareil à la pluie ou à l'humidité pour éviter tout risque d'incendie ou de choc électrique. Par conséquent ne pas utiliser l'appareil à proximité d'un point d'eau ou dans une pièce humide.

INFORMATIONS CONCERNANT LES PILES

- Pour fonctionner correctement, l'appareil doit être équipé des piles prévues à cet effet.
- Seules les piles du type recommandé doivent être utilisées.
- Les piles doivent être mises en place en respectant le sens de polarité.
- Les bornes des piles ne doivent pas être mises en court-circuit.
- Ne pas mélanger des piles neuves et des piles usagées.
- Ne pas mélanger des piles alcalines, des piles standard (carbone-zinc), des batteries rechargeables (nickel-cadmium).
- Ne pas recharger les piles ni tenter de les ouvrir. Ne pas jeter les piles au feu.
- Remplacer toutes les piles en même temps par des piles neuves identiques entre elles.
- Retirer les piles en cas de non-utilisation prolongée.
- Si le liquide qui sort de la pile entre en contact avec les yeux ou la peau, laver la zone atteinte immédiatement et minutieusement à l'eau claire et consulter un médecin.
- Ne pas exposer les piles à une chaleur excessive telle que rayon solaire, feu ou assimilé.

ATTENTION : Danger d'explosion si les piles ne sont pas placées correctement.

RISQUE POUR LES TELEVISEURS

Ce lecteur peut maintenir indéfiniment l'affichage d'une image vidéo fixe ou d'un menu sur l'écran du téléviseur. L'affichage d'images fixes sur l'écran du téléviseur pendant une période prolongée risque de provoquer des dommages irréversibles à l'écran.

REMARQUES SUR LES DISQUES

REMARQUE SUR LES DISQUES



Manipulation

Ne pas toucher la face enregistrée des disques. Tenir les disques par les bords afin de ne pas laisser des traces de doigts sur la surface. Toute poussière, trace de doigt ou rayure peut provoquer un dysfonctionnement. Ne jamais coller d'étiquette ou de ruban adhésif sur le disque.



Stockage

Après la lecture, ranger le disque dans son boîtier. Ne pas exposer le disque à la lumière directe du soleil, ni à des sources de chaleur. Ne pas laisser à l'intérieur d'une voiture garée en plein soleil.



Nettoyage

Nettoyer le disque au moyen d'un chiffon propre, doux non pelucheux, en partant du centre vers l'extérieur et en procédant en ligne droite. Ne pas utiliser de solvants tels que l'essence, des diluants, les produits de nettoyage courants ou les vaporisateurs antistatiques pour disques vinyle.

Type de disques compatibles (voir tableau ci-contre)

Note : Certains DVD±R/RW et CD-R/RW ne peuvent pas être lus par le lecteur en raison de la qualité de l'enregistrement, de l'état physique du disque, ou encore des caractéristiques du dispositif d'enregistrement et du logiciel de création.

	DVD-VIDEO		CD Audio
	DVD-R DVD-RW		CD-RW/-R
 	DVD+RW DVD+R DVD+R DL		CD VIDEO (VCD)

Informations CODES REGIONAUX

Japon, Europe, Afrique du sud, Moyen-Orient (incluant l'Egypte).

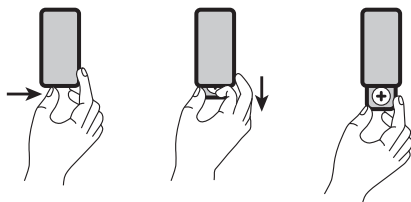
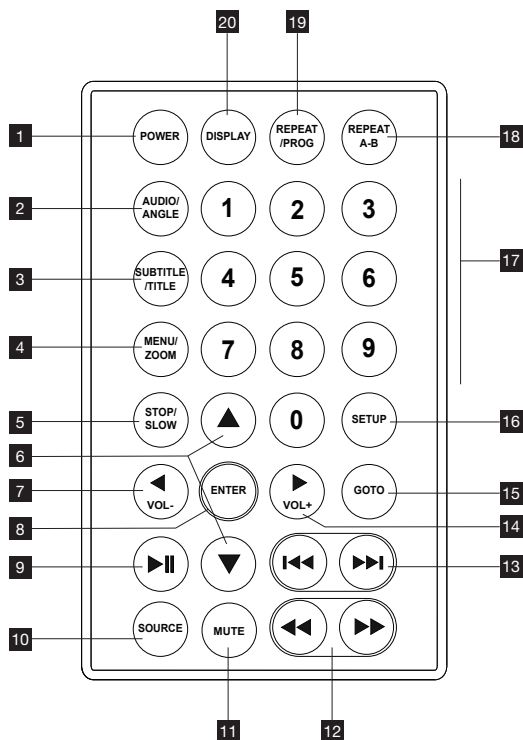

Insertion (pile au lithium)

Remplacement de la pile type bouton

La pile a habituellement une durée de vie d'environ 1 an. Remplacer la pile si la télécommande n'actionne pas l'appareil lors d'une utilisation normale.

Pile de type bouton (pile au lithium)

- Pincer le compartiment à piles situé au dos de la télécommande, puis tirer la languette pour enlever la porte pile.
- Insérer 1 pile micro au lithium 3V, de type CR.2025 en respectant le sens de polarité.
- Refermer le compartiment à piles.

1	POWER	Marche/Veille.
2	AUDIO/ ANGLE	<ul style="list-style-type: none"> • Permet de changer le mode audio (si disponible). • Permet de choisir l'angle de vue à partir duquel la scène peut être visionnée (disponible seulement sur certains disques DVD) ou de changer le mode de balayage des photos.
3	SUBTITLE/ TITLE	<ul style="list-style-type: none"> • Une pression de 2 secondes permet d'accéder au menu des titres du DVD (si disponible). • Une pression brève permet de changer de mode sous-titre (si disponibles).
4	MENU/ ZOOM	<ul style="list-style-type: none"> • Permet d'accéder au menu racine du DVD. • Effectue un zoom sur l'image.
5	STOP/ SLOW	<ul style="list-style-type: none"> • Arrêt lecture. • Permet de visionner un DVD au ralenti (x1/2, x1/4, x1/6, x1/8).
6	▲ ▼	Touches directionnelles : utilisées pour la navigation dans les menus.
7	◀ / VOL-	Touche directionnelle Sélecteur de volume Vol-
8	ENTER	Valide la sélection.
9	▶▶	Déclenche la lecture ou met en pause.
10	SOURCE	Permet de sélectionner les modes DISC et USB.
11	MUTE	Désactive ou réactive le son.
12	◀◀ / ▶▶	Permet de faire une recherche rapide en arrière ou en avant.
13	◀◀ / ▶▶	Permet de revenir ou d'avancer au chapitre, au titre ou à la piste précédent(e) ou suivant(e).
14	▶ / VOL+	Touche directionnelle Sélecteur de volume Vol+
15	GOTO	Définit le point de départ de la lecture d'un DVD.
16	SETUP	Permet d'accéder aux menus de configuration du lecteur DVD.
17		Pavé numérique : les touches numériques (de 0 à 9) sont utilisées pour sélectionner un numéro de titre, de chapitre ou de piste. Après saisie du numéro, presser ENTER pour valider.
18	REPEAT A-B	Permet de répéter une séquence.
19	REPEAT/ PROG	<ul style="list-style-type: none"> • Permet de modifier le mode de répétition. • Permet de programmer certains chapitres (uniquement en mode DVD).
20	DISPLAY	Affiche les informations du DVD en cours. Quitte le mode veille.

DESCRIPTION DU PRODUIT 1

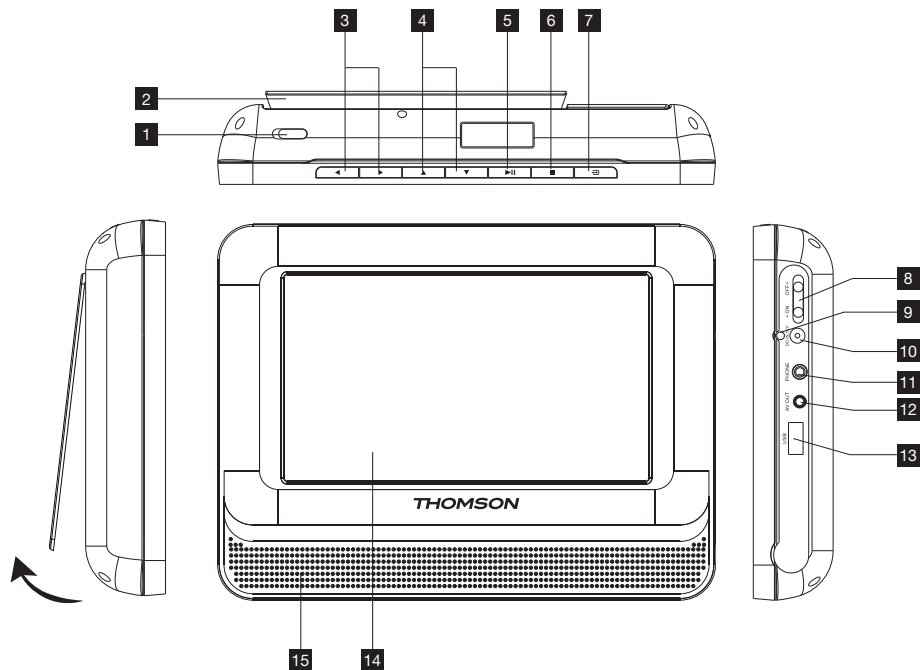

DESCRIPTION DU PRODUIT 2

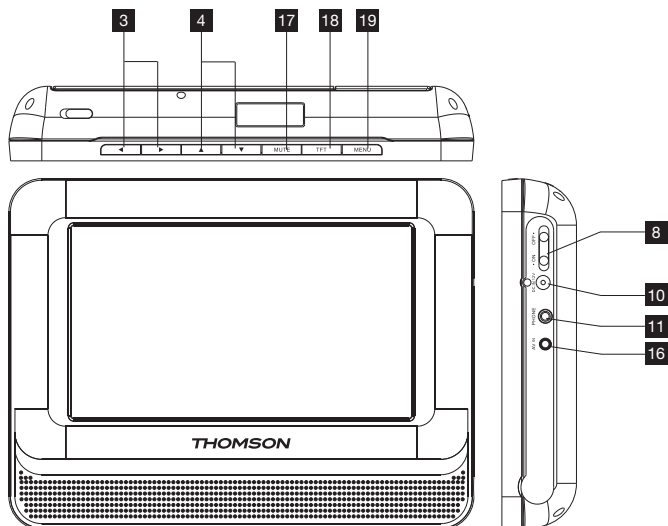

1	OPEN	Faites glisser pour ouvrir le compartiment
2		Compartiment à disque
3	◀▶	Augmente ou diminue le volume.
4	▲▼	Touches directionnelles : utilisées pour la navigation dans les menus.
5	▶	Déclenche la lecture ou met en pause.
6	■	Arrêt lecture.
7	Ⓛ	Sélectionne les modes DISC/USB.
8	ON/OFF	Met le lecteur sous tension ou hors tension.
9		Indicateur de puissance et de charge
10	DC IN	Connecter l'adaptateur secteur ou l'adaptateur pour automobile.
11		Prise casque
12		Prise sortie audio/vidéo
13		Port USB
14		Ecran LCD
15		Haut-parleur
16		Prise d'entrée audio/vidéo
17	MUTE	Désactive ou réactive le son.
18	TFT	Eteint l'écran de l'appareil.
19	MENU	Permet de régler la finition d'image du second écran (luminosité, contraste, couleur ect...).

RACCORDEMENT À UN TÉLÉVISEUR

- Brancher l'adaptateur secteur sur l'appareil puis à une prise secteur.
- Cet appareil est conçu pour fonctionner avec l'adaptateur fourni. En cas de remplacement, utiliser un autre adaptateur qui comporte des caractéristiques identiques.
- Dans le cas où une rallonge est nécessaire, prendre toutes les précautions afin d'éviter tout risque de chute.
- Ne pas brancher ou débrancher l'adaptateur avec les mains humides.
- Ne pas exposer l'appareil à la pluie ou à l'humidité pour éviter tout risque d'incendie ou de choc électrique. Par conséquent ne pas utiliser l'appareil à proximité d'un point d'eau ou dans une pièce humide.
- Mettre le **ON/OFF** en position **ON** pour allumer le lecteur.
- En cas de problèmes d'affichage à l'écran (image non cadrée ou en noir et blanc), penser à sélectionner le mode de lecture adapté : PAL ou NTSC.

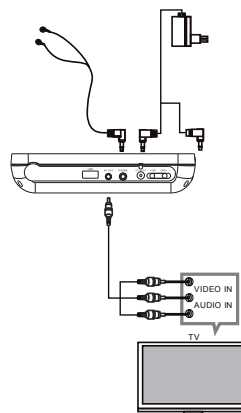

Connexion à un téléviseur à l'aide d'un câble jack 3.5/audio/vidéo (non fourni)

- Allumer le téléviseur et sélectionner le canal Audio/ Vidéo.

ACCESSOIRES FOURNIS

- 1 adaptateur secteur.
- Télécommande + 1 Pile de type CR2025.
- Câble de liaison.
- Adaptateur allume cigare.
- 1 sac de transport avec fixation appui tête.
- 1 Housse avec fixation appui tête.

CONNEXION AU DEUXIEME ECRAN

On utilise essentiellement les 2 écrans en voiture. (Voir branchement ci-dessous)

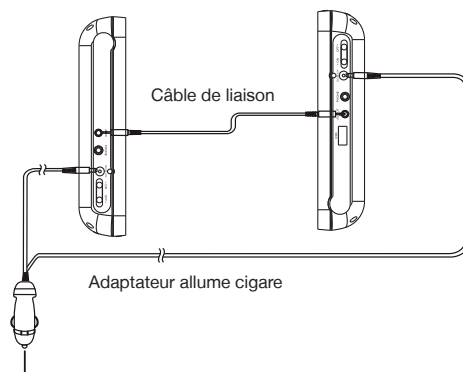

MISE EN SERVICE DU LECTEUR

- Presser **SETUP**, le menu de configuration (principal) s'affiche.
- A l'aide des touches directionnelles sélectionner l'élément désiré, puis presser **ENTER** pour confirmer.

Pour plus d'informations sur les réglages, se reporter au paragraphe « Configuration du lecteur ».

Après avoir effectué les réglages, presser à nouveau **SETUP** du lecteur pour sortir des menus.

Après utilisation, il est recommandé d'éteindre l'appareil.

CONFIGURATION DU LECTEUR



CONFIGURATION DU LECTEUR

Utiliser la télécommande pour effectuer les réglages de l'écran principal.

- Presser **SETUP** pour accéder aux menus de configuration.
- Utiliser **▼** ou **▲** pour sélectionner un menu, une option de menu ou une valeur de paramètre.
- Presser **▶** pour accéder aux valeurs des paramètres puis sur **ENTER** pour valider.
- Utiliser **◀** pour remonter au niveau du menu précédent.
- Une fois les réglages effectués, presser à nouveau **SETUP** pour sortir du menu.

Menu Langue



Langue OSD : Permet de choisir la langue utilisée par le lecteur, dans le menu de configuration **SETUP** et pour l'affichage des informations à l'écran.

Sous-titre : Permet de choisir la langue des sous-titres lors du visionnage d'un film DVD. Les sous-titres disponibles dépendent du disque visionné. L'option Arrêt permet une lecture sans sous-titres. L'option Auto permet de sélectionner la langue originale dans laquelle le disque a été enregistré.

Sous-titre MPEG4 : permet de choisir la langue des sous-titres lors du visionnage d'un film au format MPEG4. Le support vidéo (DVD) doit disposer de la fonction sous-titre.

Audio : permet de choisir la langue pour le doublage intégré au DVD. Les langues disponibles dépendent du disque utilisé.

Menu DVD : Définit les options de langue pour le menu du DVD.

Menu Vidéo



Forme télé : Permet de choisir le format d'affichage (rapport hauteur/largeur) le plus adapté à la dimension du téléviseur : 4:3 pour les téléviseurs dotés de ce format ou 16:9 pour les téléviseurs à écran large. Le format 4:3 propose deux modes d'affichage : Le mode **Letterbox** (Boîte aux lettres) qui préserve l'intégrité du format cinématographique d'origine ; des bandes de masquage peuvent apparaître en haut et en bas de l'image. Le mode **Pan Scan** affiche une image sur tout l'écran en rognant les parties situées hors du format du téléviseur.

Note : Si des distorsions d'image ou un mauvais cadrage sont observés, revenir dans cette option de menu et choisir un autre format d'image.

Système télé : Permet de choisir le système vidéo correspondant au téléviseur utilisé. Il est en fonction du pays. Si des distorsions d'image sont observées ou si les images sont affichées en noir et blanc, il est nécessaire de changer ce paramètre.

Mode image : Régler de la finition d'image de l'écran principal.

Standard : Réglage moyen de la luminosité et du contraste.

Clair : Plus lumineux.

Doux : Plus sombre.

Dynamique : Réglage personnalisé de la luminosité, du contraste, de la couleur ect.

Remarque : Pour régler la finition d'image du second écran, utiliser la touche **MENU** (19).

Menu Classement



La fonction de contrôle parental permet de restreindre le visionnage de certains films DVD. Un film ne pourra pas être visionné sans saisir le mot de passe correct.

CONFIGURATION DU LECTEUR

Note : Le niveau de classement parental d'un film est déterminé par le disque DVD utilisé. Certains disques DVD ne proposent pas de classement parental.

Le lecteur est doté de 8 niveaux de contrôle correspondant aux divers niveaux de classement employés sur les DVD :

- Niveau 8 (le moins restrictif) : Tous les DVD peuvent être lus (paramètre par défaut).
- Niveaux 7 à 2 : les DVD grand public et/ou enfants peuvent être lus.
- Niveau 1 (le plus restrictif) : les DVD pour enfants peuvent être lus, les DVD pour adultes/grand public sont interdits.

Pour appliquer le contrôle parental, procéder comme suit :

- Saisir le mot de passe à 4 chiffres à l'aide des touches numériques. Valider avec ENTER. **Note :** le mot de passe par défaut est le 6666.
- Sélectionner à nouveau l'option « Contrôle parental », puis presser ENTER : la liste des niveaux de contrôle (de 1 à 8) s'affiche. Choisir un niveau puis valider avec ENTER.

Remarque : Le mot de passe est toujours demandé avant de régler le niveau du contrôle parental.

Menu Divers

Paramètres d'usine



Les valeurs par défaut du lecteur DVD peuvent être restaurées, par exemple dans le cas où un mauvais réglage a été défini.

Sélectionner la valeur « Oui » pour restaurer les paramètres par défaut.

Sélection des fichiers en fonction de leur nature (lecture à l'arrêt)

Note : Cette fonction n'est pas valable pour un CD audio (disponible uniquement lorsque le CD contient différents types de fichiers).



- Sélectionner l'option « Filtre » dans la liste de droite à l'aide de d, puis presser ENTER.
- Utiliser ▼ ou ▲ pour passer d'un mode à l'autre : Audio, Photo ou Vidéo. Presser ENTER pour activer/désactiver le mode sélectionné. Un mode activé est coché.

LECTURE D'UN DVD OU FICHER MPEG4

LECTURE D'UN DVD, FICHER MPEG4

Lecture d'un DVD

- Faites glisser ▲ pour ouvrir le compartiment.
- Insérer le disque, face enregistrée vers le bas.
- Fermer le compartiment à disque.
- Si la lecture ne démarre pas automatiquement, presser ►II.

Lecture d'un MPEG4

- La liste des fichiers MPEG4 contenus sur le CD s'affiche sur l'écran.
- Sélectionner un film dans la liste de gauche à l'aide des touches directionnelles ▲ et ▼, puis presser ENTER pour commencer la lecture.



Arrêt

- Pour arrêter la lecture, presser STOP/SLOW ou ■.
- Pour reprendre la lecture, presser ►II.

Remarque : Lors de la lecture d'un MPEG4, vous pouvez également utiliser ENTER pour reprendre la lecture.

Pause

- Presser ►II pendant la lecture : l'image se fixe à l'écran.
- Pour revenir au mode lecture, presser à nouveau ►II.

Lecture d'un DVD comportant un menu

La plupart des DVD comportent des menus qui s'affichent avant la lecture du film. Pour naviguer dans ces menus, utiliser les touches directionnelles ▲, ▼, ◀ et ▶. Presser ENTER pour valider la sélection.

Recherche par titre, chapitre ou temps

Cette fonction permet de démarrer la lecture à un point défini.



Presser GOTO : la boîte de recherche apparaît.

Utiliser les touches directionnelles ▲ et ▼ pour sélectionner une option de recherche :

- Titre : entrer le numéro du titre à l'aide du pavé numérique.
- Chapitre : entrer le numéro du chapitre à l'aide du pavé numérique.
- Temps : Les touches directionnelles permettent de passer d'un champ à l'autre (heures, minutes, secondes). Utiliser le pavé numérique pour entrer les valeurs du champ sélectionné.

LECTURE D'UN DVD OU FICHER MPEG4

Presser **ENTER** pour confirmer : la lecture commence à partir du titre, chapitre ou temps sélectionné, si la valeur saisie est valide. Presser à nouveau sur **GOTO** pour fermer la boîte de recherche sans effectuer de choix.

Accès au menu titre (lecture à l'arrêt)

Presser **SUBTITLE/TITLE** pendant 2 secondes : Le menu des titres du DVD du disque s'affiche si la fonction est disponible dans l'enregistrement du disque.

Accès au menu racine

Durant la lecture ou en pause, presser **MENU/ZOOM** pendant 2 secondes pour accéder au menu racine (liste des chapitres). Utiliser **▲, ▼, ◀ et ▶** pour sélectionner un chapitre puis **ENTER** pour valider.

Sélection de la langue des sous-titres

Durant la lecture presser **SUBTITLE/TITLE** successivement pour sélectionner la langue du sous-titre désirée.

Fonction Zoom

Durant la lecture ou en pause, presser **MENU/ZOOM** plusieurs fois pour atteindre le niveau de zoom désiré (x1, x2, x3) sur l'image. La quatrième pression (Arrêt) permet de revenir à l'image initiale.

Pour se déplacer dans l'image agrandie, utiliser **▲, ▼, ◀ et ▶**.

Affichage des informations de lecture

Presser successivement **DISPLAY** pour afficher les différentes informations de lecture sur l'écran. Presser à nouveau **DISPLAY** pour masquer les informations de lecture.

Déplacement vers un autre chapitre

Utiliser **◀** ou **▶** pour sélectionner le chapitre précédent ou le suivant.

La sélection d'un chapitre peut également s'effectuer à l'aide du pavé numérique. Après pression d'une touche du pavé numérique, la boîte de recherche apparaît :



Pour la description de cette boîte se reporter au paragraphe « Recherche par titre, chapitre ou temps ».

Quand le dernier chapitre est atteint, une pression sur les touches directionnelles entraîne l'affichage du message « Interdit momentanément ».

De même, quand le premier chapitre ou l'introduction du film est atteint, une pression sur les touches directionnelles entraîne l'affichage du message « Interdit momentanément ».

Avance rapide ou retour rapide

En cours de lecture ou en pause, presser successivement **◀** ou **▶** pour accélérer le défilement des images vers l'arrière ou vers l'avant (x2, x4, x8, x16). Une cinquième pression permet de reprendre la lecture à la vitesse normale.

Visionnage sous un angle différent

Si l'indicateur d'angle apparaît à l'écran pendant un instant, il est possible de sélectionner un angle de caméra différent en pressant sur la touche **AUDIO/ANGLE** pendant 2 secondes successivement.

Ecoute d'une bande son différente

Durant la lecture, presser **AUDIO/ANGLE** successivement pour basculer entre les langues disponibles, les canaux ou les méthodes d'encodage.

Lecture répétée

En cours de lecture, presser successivement **REPEAT/PROG** pour sélectionner le mode de lecture répétée au choix :

- Répéter chapitre : répète le chapitre en cours de lecture.
 - Répéter titre : répète le titre en cours de lecture.
 - Répéter arrêt : désactive la lecture répétée. Retour au mode de lecture normal.
- Dans le cas d'un MPEG4, les options de lecture répétée sont les suivantes :
- Répéter unique : répète le fichier en cours de lecture.
 - Répéter dossier : répète tous les fichiers d'un répertoire.
 - Répéter arrêt : désactive la lecture répétée.

Lecture programmée

- En cours de lecture, presser **REPEAT/PROG** pendant 2 secondes : la boîte « Programme » s'affiche à l'écran.



- Utiliser **▲, ▼, ◀ et ▶** pour naviguer entre les différents champs. Saisir à l'aide du pavé numérique les numéros de titre et chapitre à programmer. 12 séquences maximum peuvent être programmées.
- Sélectionner l'option « Lecture » et presser **ENTER** pour déclencher la lecture des séquences.
- Pour annuler le programme enregistré, sélectionner l'option « Effacer programme » et presser **ENTER**.
- Presser **REPEAT/PROG** pendant 2 secondes pour annuler la fonction lecture programmée.

Note : La lecture programmée n'est pas applicable aux fichiers MPEG4.

LECTURE D'UN CD AUDIO OU DE FICHIERS MUSICAUX (MP3)

LECTURE D'UN CD AUDIO OU DE FICHIERS MUSICAUX (MP3)

- Faites glisser ▲ pour ouvrir le compartiment.
- Insérer le disque, face enregistrée vers le bas.
- Fermer le compartiment à disque.
- Si la lecture ne démarre pas automatiquement, presser ►►.



Navigation dans l'interface de lecture (lecture à l'arrêt)

- Utiliser les touches directionnelles ▲, ▼, ◀ et ▶ pour naviguer entre les listes gauche et droite et sélectionner un élément.
- Presser ENTER pour valider un choix.

Lecture

La lecture débute automatiquement à la première piste.

Arrêt

- Pour arrêter momentanément la lecture, presser ■.
- Une deuxième pression sur ■ arrête définitivement la lecture.
- Pour reprendre la lecture après un arrêt momentané, presser ENTER.

Pause

- Presser ►► pendant la lecture.
- Presser à nouveau ►► pour revenir au mode lecture.

Déplacement/recherche à l'intérieur d'une piste

- Presser ◀◀ ou ▶▶ pour se déplacer dans la piste en cours de lecture, vers l'avant ou vers l'arrière. Presser plusieurs fois pour augmenter la vitesse de déplacement (x2, x4, x8, x16).
- Presser ►►► pour reprendre la lecture.

Note : à la 5ème pression sur les touches directionnelles, la lecture reprend.

Sélection d'une autre piste pendant la lecture

- Presser ◀◀ ou ▶▶ pendant la lecture pour passer à la piste suivante ou précédente.
- Pour lire directement une piste, taper le numéro de la piste à l'aide du pavé numérique (0-9) puis presser ENTER.

Lecture répétée

La lecture répétée peut être définie avant ou pendant la lecture.

Presser successivement REPEAT/PROG pour sélectionner le mode de lecture répétée au choix :

- Répéter unique : répète la piste en cours de lecture.
- Répéter dossier : répète toutes les pistes d'un répertoire.
- Répéter arrêt : désactive la lecture répétée.

Note : la répétition est désactivée automatiquement lorsque la lecture est interrompue.

Ou bien sélectionner l'option « Répéter » dans la liste de droite à l'aide de ▶ puis presser successivement ENTER pour sélectionner un mode de répétition.



Lecture aléatoire

Avant ou pendant la lecture, sélectionner l'option

« Mode » dans la liste de droite à l'aide de ▶, puis presser successivement ENTER pour sélectionner le mode désiré :

- Normal : lecture normale
- Mélange : lecture des pistes dans un ordre aléatoire. Pour annuler la lecture aléatoire, sélectionner un autre mode.
- Intro musique : lecture des 10 premières secondes de chaque piste.

Si REPEAT/PROG est pressée, la lecture est répétée dans le même ordre aléatoire.

LECTURE D'UN CD AUDIO OU DE FICHIERS MUSICAUX (MP3)

Lecture programmée

La lecture programmée permet de définir l'ordre dans lequel les pistes contenues sur un CD seront lues.

Note : un seul programme est disponible.

Mémorisation d'un programme

Le lecteur doit être à l'arrêt.

- Sélectionner l'option « Mode Edition » dans la liste de droite à l'aide de **▶**. Puis presser **ENTER**. L'option « Mode Edition » apparaît en surbrillance.
- Revenir dans la liste de gauche à l'aide de **◀**, puis sélectionner une piste à l'aide de **▲** et **▼**; valider avec **ENTER** : le nom de la piste est alors coché. Renouveler l'opération pour toutes les pistes désirées.
- Une fois la sélection terminée, presser **▶** pour passer à la liste de droite et choisir l'option « Ajouter programme ». Puis presser **ENTER** pour valider.

Lecture du programme

- Pour écouter les titres du programme, presser **▶▶** quand le mode Edition est sélectionné (en surbrillance).

Effacement d'un programme

Pour effacer un programme, celui-ci doit être à l'arrêt.

- Dans la liste de droite sélectionner l'option « Vue Programme » et presser **ENTER**. La liste de gauche affiche les titres mémorisés dans le programme.



- Revenir dans la liste de gauche et sélectionner une piste à supprimer à l'aide de **▲**, **▼** et **◀**. Valider avec **ENTER** : le nom de la piste à supprimer est alors coché. Renouveler l'opération pour toutes les pistes à supprimer.

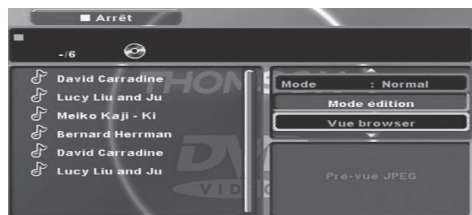

- Revenir dans la liste de droite à l'aide de **▶**, puis sélectionner « Effacer Programme »; valider avec **ENTER** : les pistes cochées sont alors supprimées.
- Pour revenir à la liste des titres contenus sur le CD, sélectionner l'option « Vue Browser ».

VISIONNAGE DE FICHIERS IMAGE (JPG)

VISIONNAGE DE FICHIERS IMAGE (JPG)

Le lecteur de DVD peut lire des CD contenant des fichiers images au format JPEG.

- Faites glisser **▲** pour ouvrir le compartiment.
- Insérer le disque, face enregistrée vers le bas.
- Fermer le compartiment à disque.
- Si la lecture ne démarre pas automatiquement, presser **▶▶**.



Navigation dans l'interface de lecture

- Utiliser **◀** et **▶** pour naviguer de la liste de gauche à la liste de droite.
- Dans chaque liste, utiliser **▼** et **▲** pour sélectionner un élément. Puis **ENTER** pour valider un choix.

Visionnage des photos en mode diaporama

- Sélectionner une photo à l'aide de **▼** et **▲**. Un aperçu et la taille de la photo (W = largeur, H = hauteur) apparaissent dans la zone d'aperçu en bas à droite.
- Presser **▶▶** ou **ENTER** : la photo sélectionnée s'affiche sur l'écran du téléviseur, puis le diaporama se poursuit avec les photos suivantes, contenues dans le dossier choisi.

Note : Pour passer le diaporama en boucle, sélectionner l'option « Répéter » dans la liste de droite à l'aide de **▶** puis presser successivement **ENTER** pour sélectionner le mode de répétition « Dossier ».

Passage à la photo suivante ou précédente

- Presser **◀◀** et **▶▶** pour accéder à la photo suivante ou précédente.

Interruption du diaporama

- Presser **▶▶** pour interrompre momentanément le diaporama. Presser à nouveau pour reprendre le diaporama.
- Presser **STOP/SLOW** pour interrompre définitivement le diaporama.

Agrandissement d'une photo

Pendant une pause sur image, presser pendant 2 secondes successivement **MENU/ZOOM** pour atteindre le niveau de zoom désiré (x1, x2, x3). Utiliser les touches directionnelles **▼**, **▲**, **◀** et **▶** pour se déplacer dans la photo agrandie. Presser une 4ème fois **MENU/ZOOM** pour revenir à la taille initiale de la photo.

Rotation d'une photo

Pendant une pause sur image, utiliser **▼**, **▲**, **◀** et **▶** pour modifier l'orientation de la photo : 90°, 180°, 270°, 360° (retour à l'orientation initiale).

Modification du mode de balayage d'une photo

Pendant une pause sur image, presser **AUDIO/ANGLE** pendant 2 secondes pour modifier le mode de balayage de la photo.

LECTURE D'UNE CLE USB (non fournie)

LECTURE D'UNE CLE USB (non fournie)



L'appareil est muni d'un port USB pour la lecture de fichiers musicaux (MP3) et d'images (JPEG) contenus sur une clé USB.

- Aucun disque ne doit être en cours de lecture.
- Brancher une clé USB sur le port USB du lecteur.
- Presser **SOURCE** choisir le mode « USB » à l'aide de ▼ ou ▲, puis valider avec **ENTER**.
- Les fichiers contenus sur la clé USB s'affichent à l'écran.

Les fonctions de lecture sont identiques à celles d'un CD. Se reporter au paragraphe correspondant à la nature des fichiers à lire.

Remarque :

- Il est possible de permuter entre les modes « USB » et « DISC », en pressant **SOURCE**, uniquement en mode arrêt.
- Ne pas retirer la clé USB lorsque les fichiers sont en cours de lecture, sous peine de les endommager.
- Il est recommandé de sauvegarder le contenu de la clé pour éviter les pertes de données.
- **Attention** : Utiliser uniquement des clés USB dont la capacité ne dépasse pas 32 GB. Le lecteur ne prend pas en charge tous les dispositifs USB (par ex. disque dur externe, ...).

SPECIFICATIONS TECHNIQUES

- Mode de lecture : NTSC/PAL
- Types de disques compatibles : DVD, VCD, CD, CD-R, CD-RW, DVD+/-RW.
- Format compatibles : MP3, JPEG, MPEG4.
- Résolution : ≥ 500 lignes
- Vidéo S / N : ≥ 65 dB
- Réponse en fréquence 96KHz fs: 20Hz-20KHz: ± 1 dB
- Audio S / N : ≥ 90 dB
- Plage dynamique : ≥ 80 dB
- Distorsion : $< 0,01\%$
- Convertisseur N / A : 96KHz/24bit
- Sortie vidéo : 1Vp-p (75 Ω)
- 2.0 canaux de sortie
- Consommation : ≤ 12 W
- Tension : DC IN 12V

Note : Les caractéristiques et le design de cet appareil peuvent être modifiés sans préavis, le fabricant se réservant le droit d'apporter les améliorations qu'il juge nécessaires.

DEPANNAGE ET ENTRETIEN

En cas de problème avec l'appareil et avant toute demande de réparation, veuillez vérifier les cas suivants :

Problèmes	Solutions	Problèmes	Solutions
Image sans son	<ul style="list-style-type: none"> • Vérifier que les connecteurs audio sont fermement raccordés. • Vérifier que les connecteurs audio ne sont pas endommagés. • Vérifier que le volume est élevé dans la section VOL/CH. • Vérifier que les paramètres audio du lecteur ont été correctement définis. • Vérifier que les paramètres audio de votre téléviseur soient correctement configurés. • Vérifier que le son n'est pas coupé. 	La télécommande ne fonctionne pas	<ul style="list-style-type: none"> • Vérifier que la pile de la télécommande fonctionnent. • Pointer la télécommande vers le récepteur infrarouge du lecteur. • Retirer les obstacles se trouvant entre la télécommande et le lecteur.
Pas de son, pas d'image	<ul style="list-style-type: none"> • Vérifier que ON/OFF est en marche. • Vérifier que l'alimentation est correctement branchée. • Vérifier que la fiche du cordon d'alimentation est bien raccordée à la prise de courant. • Vérifier que le témoin lumineux (LED) s'allume. 	«Aucun disque» s'affiche	<ul style="list-style-type: none"> • S'assurer d'avoir inséré un disque dans le lecteur. • Vérifier que le disque est correctement inséré. • Vérifier que le disque n'est pas déformé, sale ou rayé.
Son sans Image	<ul style="list-style-type: none"> • Vérifier les connexions. • Vérifier que le câble vidéo est bien raccordé à l'entrée vidéo du téléviseur (et pas à une sortie audio). • Vérifier que l'entrée vidéo de votre téléviseur soit correctement sélectionnée. • Vérifier que les connecteurs vidéo ne sont pas endommagés. • Vérifier que les paramètres de votre téléviseur soient correctement configurés 	Aucun son	<ul style="list-style-type: none"> • Le volume est réglé au minimum. • S'assurer que le disque n'est pas taché, rayé ou abîmé. • Une paire d'écouteurs est raccordée à l'unité.
Image ou son de mauvaise qualité	<ul style="list-style-type: none"> • Vérifier que les paramètres audio et vidéo de votre téléviseur soient correctement configurés. • Vérifier que le disque est propre et non rayé. • Vérifier que les connecteurs AV sont en bon état. 	Image foncée	<ul style="list-style-type: none"> • Régler la luminosité et le contraste

ENTRETIEN ET NETTOYAGE

- Débrancher l'appareil avant de le nettoyer.
- Oter les traces de doigt et de poussière à l'aide d'un chiffon doux légèrement humide. Ne pas utiliser de produits abrasifs ou de dissolvants susceptibles d'endommager la surface de l'appareil.

ATTENTION : Ne jamais plonger l'appareil dans l'eau ou dans quelque liquide que ce soit.

- En cas de non-utilisation prolongée, débrancher l'appareil et retirer les piles.

THOMSON est une marque de TECHNICALOR S.A. utilisée sous licence par :

Parsons International France - 19 Boulevard Albert Einstein
77420 Champs sur Marne - France

N°Azur 0825 745 770

Tarif France Métropolitaine, depuis un poste fixe 0,15€/min

du lundi au jeudi (de 9h à 18h) et le vendredi (de 9h à 15h30)

www.thomsonaudiovideo.eu