

*Pioneer*

**VSX-322-K**

Amplificateur AV

Découvrez les nombreux avantages offerts en enregistrant votre produit en ligne maintenant sur  
**<http://www.pioneer.fr>** (ou <http://www.pioneer.eu>).

Mode d'emploi

## IMPORTANT



Ce symbole de l'éclair, placé dans un triangle équilatéral, a pour but d'attirer l'attention de l'utilisateur sur la présence, à l'intérieur du coffret de l'appareil, de "tensions dangereuses" non isolées d'une grandeur suffisante pour représenter un risque d'électrocution pour les êtres humains.

## ATTENTION

**DANGER D'ÉLECTROCUTION  
NE PAS OUVRIR**

**ATTENTION :**  
POUR ÉVITER TOUT RISQUE D'ÉLECTROCUTION, NE PAS ENLEVER LE COUVERCLE (NI LE PANNEAU ARRIÈRE). AUCUNE PIÈCE RÉPARABLE PAR L'UTILISATEUR NE SE TROUVE À L'INTÉRIEUR. CONFIER TOUT ENTRETIEN À UN PERSONNEL QUALIFIÉ UNIQUEMENT.



Ce point d'exclamation, placé dans un triangle équilatéral, a pour but d'attirer l'attention de l'utilisateur sur la présence, dans les documents qui accompagnent l'appareil, d'explications importantes du point de vue de l'exploitation ou de l'entretien.

D3-4-2-1-1\_A1\_Fr

Ce produit est destiné à une utilisation domestique générale. Toute panne due à une utilisation autre qu'à des fins privées (comme une utilisation à des fins commerciales dans un restaurant, dans un autocar ou sur un bateau) et qui nécessite une réparation sera aux frais du client, même pendant la période de garantie.

K041\_A1\_Fr

## PRÉCAUTION DE VENTILATION

Lors de l'installation de l'appareil, veillez à laisser un espace suffisant autour de ses parois de manière à améliorer la dissipation de chaleur (au moins 40 cm sur le dessus, 20 cm à l'arrière et 20 cm de chaque côté).

## AVERTISSEMENT

Les fentes et ouvertures du coffret sont prévues pour la ventilation, pour assurer un fonctionnement stable de l'appareil et pour éviter sa surchauffe. Pour éviter les risques d'incendie, ne bouchez jamais les ouvertures et ne les recouvrez pas d'objets, tels que journaux, nappes ou rideaux, et n'utilisez pas l'appareil posé sur un tapis épais ou un lit.

D3-4-2-1-7b\*\_A1\_Fr

## AVERTISSEMENT

Cet appareil n'est pas étanche. Pour éviter les risques d'incendie et de décharge électrique, ne placez près de lui un récipient rempli d'eau, tel qu'un vase ou un pot de fleurs, et ne l'exposez pas à des gouttes d'eau, des éclaboussures, de la pluie ou de l'humidité.

D3-4-2-1-3\_A1\_Fr

## AVERTISSEMENT

*Avant de brancher l'appareil pour la première, lisez attentivement la section suivante.*

**La tension de l'alimentation électrique disponible varie selon le pays ou la région. Assurez-vous que la tension du secteur de la région où l'appareil sera utilisé correspond à la tension requise (par ex. 230 V ou 120 V), indiquée sur le panneau arrière.**

D3-4-2-1-4\*\_A1\_Fr

## AVERTISSEMENT

Pour éviter les risques d'incendie, ne placez aucune flamme nue (telle qu'une bougie allumée) sur l'appareil.

D3-4-2-1-7a\_A1\_Fr

## Milieu de fonctionnement

Température et humidité du milieu de fonctionnement : De +5 °C à +35 °C (de +41 °F à +95 °F) ; Humidité relative inférieure à 85 % (orifices de ventilation non obstrués)

N'installez pas l'appareil dans un endroit mal ventilé ou un lieu soumis à une forte humidité ou en plein soleil (ou à une forte lumière artificielle).

D3-4-2-1-7c\*\_A1\_Fr

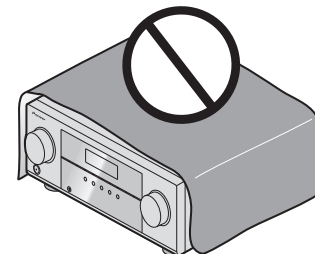

## Information à destination des utilisateurs sur la collecte et l'élimination des équipements et batteries usagés

(Marquage pour les équipements)



Ces symboles qui figurent sur les produits, les emballages et/ou les documents d'accompagnement signifient que les équipements électriques et électroniques et batteries usagés ne doivent pas être jetés avec les déchets ménagers et font l'objet d'une collecte sélective.

Pour assurer l'enlèvement et le traitement appropriés des produits et batteries usagés, merci de les retourner dans les points de collecte sélective habilités conformément à la législation locale en vigueur.

(Exemples de marquage pour les batteries)



Pb

En respectant les circuits de collecte sélective mis en place pour ces produits, vous contribuerez à économiser des ressources précieuses et à prévenir les impacts négatifs éventuels sur la santé humaine et l'environnement qui pourraient résulter d'une mauvaise gestion des déchets.

Pour plus d'information sur la collecte et le traitement des produits et batteries usagés, veuillez contacter votre municipalité, votre service de gestion des déchets ou le point de vente chez qui vous avez acheté ces produits.

**Ces symboles ne sont valables que dans les pays de l'Union Européenne.**

**Pour les pays n'appartenant pas à l'Union Européenne :**

Si vous souhaitez jeter ces articles, veuillez contacter les autorités ou revendeurs locaux pour connaître les méthodes d'élimination appropriées.

K058a\_A1\_Fr

Si la fiche d'alimentation secteur de cet appareil ne convient pas à la prise secteur à utiliser, la fiche doit être remplacée par une appropriée. Ce remplacement et la fixation d'une fiche secteur sur le cordon d'alimentation de cet appareil doivent être effectués par un personnel de service qualifié. En cas de branchement sur une prise secteur, la fiche de coupure peut provoquer une sérieuse décharge électrique. Assurez-vous qu'elle est éliminée correctement après sa dépose.

L'appareil doit être déconnecté en débranchant sa fiche secteur au niveau de la prise murale si vous prévoyez une période prolongée de non utilisation (par exemple avant un départ en vacances).

D3-4-2-2-1a\_A1\_Fr

### ATTENTION

L'interrupteur **STANDBY/ON** de cet appareil ne coupe pas complètement celui-ci de sa prise secteur. Comme le cordon d'alimentation fait office de dispositif de déconnexion du secteur, il devra être débranché au niveau de la prise secteur pour que l'appareil soit complètement hors tension. Par conséquent, veillez à installer l'appareil de telle manière que son cordon d'alimentation puisse être facilement débranché de la prise secteur en cas d'accident. Pour éviter tout risque d'incendie, le cordon d'alimentation sera débranché au niveau de la prise secteur si vous prévoyez une période prolongée de non utilisation (par exemple avant un départ en vacances).

D3-4-2-2-2a\*\_A1\_Fr

Nous vous remercions pour cet achat d'un produit Pioneer. Nous vous demandons de lire soigneusement ce mode d'emploi ; vous serez ainsi à même de faire fonctionner l'appareil correctement. Après avoir lu ce mode d'emploi, conservez-le en lieu sûr pour pouvoir le consulter ultérieurement.

## Table des matières

<b>Préparatifs</b> .....	<b>5</b>
Vérification des accessoires livrés avec l'appareil .....	5
Installation du récepteur .....	5

<b>Organigramme des réglages sur le récepteur</b> .....	<b>5</b>
---	----------

### 01 Commandes et affichages

Panneau frontal .....	6
Afficheur .....	7
Télécommande .....	8
Mise en place des piles .....	9
Portée de la télécommande .....	9

### 02 Raccordement de votre équipement

Installation des enceintes .....	10
Conseils d'installation des enceintes .....	10
Raccordement des enceintes .....	11
Raccordez les enceintes surround arrière .....	11
Raccordements des câbles .....	12
Câbles HDMI .....	12
À propos de HDMI .....	12
Câbles audio analogiques .....	13
Câbles audio numériques .....	13
Câbles vidéo .....	13
À propos du raccordement des sorties vidéo .....	13
Raccordement d'un téléviseur et de périphériques de lecture .....	14
Connexion au moyen de l'interface HDMI .....	14
Raccordement d'un équipement dépourvu de borne HDMI .....	14
Raccordement d'un récepteur satellite ou d'un boîtier décodeur numérique .....	15
Raccordement d'autres appareils audio .....	15
Raccordement des antennes .....	15
Utilisation des antennes externes .....	16
Branchement du récepteur .....	16

### 03 Lecture de base

Désactivation du mode d'affichage de démonstration .....	17
Lecture d'une source .....	17
Sélection du signal d'entrée audio .....	17
Pour écouter la radio .....	18
Amélioration du son FM .....	18
Mémorisation de stations pré-réglées .....	19
Pour écouter les stations pré-réglées .....	19
Attribution de noms aux stations pré-réglées .....	19
Introduction au RDS .....	19
Recherche de programmes RDS .....	20
Affichage d'informations RDS .....	20
Faire un enregistrement audio .....	20

### 04 Écoute de votre système

Choix du mode d'écoute .....	21
Lecture en mode Auto .....	21
Écoute de sonorités d'ambiance .....	21
Utilisation des effets surround avancés .....	22
Utilisation des modes Stream Direct .....	22
Utilisation de la fonction Sound Retriever .....	22
Un meilleur son grâce à la fonction Phase Control .....	22
Utilisation du traitement de canal surround arrière .....	23
Réglage de la fonction Up Mix .....	23
Réglage des options audio .....	23

### 05 Menu de configuration du système

Utilisation du menu de configuration du système .....	25
Le menu Speaker Setup .....	25
Réglage des enceintes .....	25
X.Over .....	26
Niveau de canal .....	26
Distance des enceintes .....	26
Le menu Auto Power Down .....	26
Le menu FL Demo Mode .....	26

### 06 Fonction ARC (Audio Return Channel)

Configuration de ARC .....	27
Avant d'utiliser la fonction ARC .....	27

### 07 Informations supplémentaires

Guide de dépannage .....	28
Généralités .....	28
HDMI .....	29
Informations importantes concernant la liaison HDMI .....	29
Réinitialisation de l'unité principale .....	29
Nettoyage de l'appareil .....	29
Spécifications .....	30

# Préparatifs

## Vérification des accessoires livrés avec l'appareil

Veuillez vérifier que les accessoires suivants sont livrés avec l'appareil :

- Télécommande
- Piles à anode sèche AAA IEC R03 (pour vérifier le bon fonctionnement du système) x 2
- Antenne cadre AM
- Antenne filaire FM
- Cordon d'alimentation
- Carte de garantie
- Guide rapide
- Ce mode d'emploi (CD-ROM)

## Installation du récepteur

- Lors de l'installation de l'appareil, assurez-vous que ce dernier est posé sur une surface plane et stable.

N'installez pas l'appareil dans les endroits suivants :

- sur un téléviseur couleur (les images à l'écran pourraient être déformées)
- à proximité d'une platine à cassettes (ou d'un appareil qui produit un champ magnétique). Le son pourrait s'en trouver affecté.
- à la lumière directe du soleil
- à l'humidité
- à des températures extrêmes
- en présence de vibrations ou autres mouvements
- à la poussière
- à la fumée ou aux émanations grasses (cuisine par ex.)

# Organigramme des réglages sur le récepteur

Cet appareil est un récepteur AV à part entière présentant un grand nombre de fonctions et de prises. Il peut être utilisé facilement lorsque les raccordements et les réglages mentionnés ci-dessous ont été effectués.

*Les couleurs des étapes ont la signification suivante :*

### Réglage nécessaire

### Réglage à effectuer si nécessaire

#### 1 Raccordement des enceintes

L'emplacement des enceintes aura un effet déterminant sur la qualité du son.

- Installation des enceintes (page 10)
- Raccordement des enceintes (page 11)



#### 2 Raccordement des composants

Pour bénéficier de son surround, vous devez raccorder le lecteur Blu-ray Disc/DVD au récepteur à l'aide d'une connexion numérique.

- À propos du raccordement des sorties vidéo (page 13)
- Raccordement d'un téléviseur et de périphériques de lecture (page 14)
- Raccordement des antennes (page 15)
- Branchement du récepteur (page 16)



#### 3 Mise sous tension

Assurez-vous d'avoir bien raccordé la sortie vidéo du téléviseur au récepteur. Veuillez consulter le mode d'emploi du téléviseur en cas de doute.



#### 4 Permet de préciser la taille et le nombre d'enceintes raccordées

Réglage des enceintes (page 25)



#### 5 Le menu FL Demo Mode (page 26)

*(Pour activer ou désactiver la démonstration sur l'affichage du panneau avant.)*

#### Utilisation de la fonction Audio Return Channel (page 27)

*(Lorsque le téléviseur connecté prend en charge la fonction HDMI Audio Return Channel.)*



#### 6 Lecture d'une source (page 17)

- Sélection du signal d'entrée audio (page 17)
- Choix du mode d'écoute (page 21)



#### 7 Réglage des préférences de son

- Utilisation de la fonction Sound Retriever (page 22)
- Un meilleur son grâce à la fonction Phase Control (page 22)
- Utilisation du traitement de canal surround arrière (page 23)
- Réglage de la fonction Up Mix (page 23)
- Réglage des options audio (page 23)
- Le menu Speaker Setup (page 25)

# Chapitre 1 : Commandes et affichages

## Panneau frontal

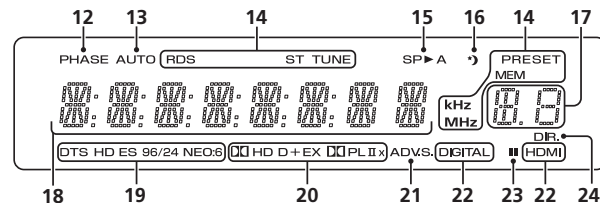
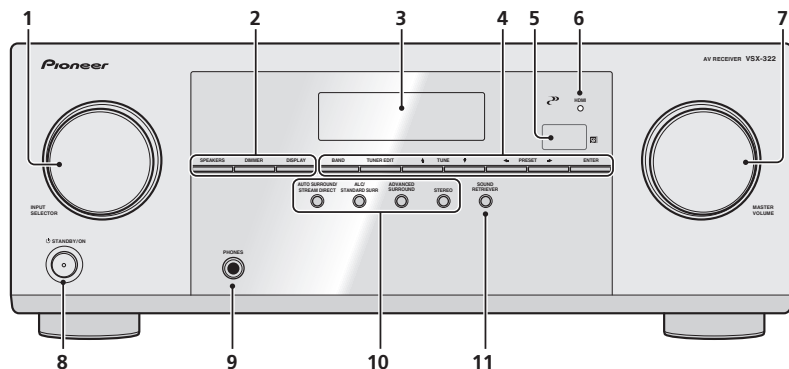

### 1 Cadran INPUT SELECTOR

Permet de sélectionner une source d'entrée (page 17).

### 2 Touches de commande du récepteur

**SPEAKERS** – Utilisez cette touche pour utiliser ou non le système d'enceintes. Lorsque **SP OFF** est sélectionné, aucun son n'est émis par les enceintes connectées à cet appareil.

**DIMMER** – Obscurcit ou éclaircit l'affichage. Quatre étapes sont nécessaires pour commander la luminosité.

**DISPLAY** – Permet de sélectionner l'écran de cet appareil. Vous pouvez vérifier le mode d'écoute, le volume sonore ou le nom de l'entrée en sélectionnant une source d'entrée.

### 3 Afficheur alphanumérique

Voir la section *Afficheur* à la page 7.

### 4 Touches de commande du tuner

**BAND** – Permet de naviguer entre les bandes de signaux radio AM, FM ST (stéréo) et FM MONO (page 18).

**TUNER EDIT** – Permet, en combinaison avec les touches **TUNE** ↑/↓, **PRESET** ←/→ et **ENTER** de mémoriser et de nommer les stations pour pouvoir les rappeler par la suite (page 18).

**TUNE** ↑/↓ – Ces touches servent à atteindre la fréquence radio voulue (page 18).

**PRESET** ←/→ – Ces touches permettent de sélectionner des stations de radio préréglées (page 19).

### 5 Capteur

Reçoit les signaux provenant de la télécommande (voir la section *Portée de la télécommande* à la page 9).

### 6 Témoin HDMI

Clignote lorsqu'un composant HDMI est raccordé ; s'allume lorsque ce composant est connecté (page 14).

### 7 Cadran MASTER VOLUME

### 8 STANDBY/ON

### 9 Voir la section PHONES

Permet de raccorder un casque. Lorsque le casque est branché, les enceintes ne fournissent aucun son. Lorsqu'un casque est utilisé, seuls les modes d'écoute **PHONES SURR**, **STEREO** ou **STEREO ALC** sont disponibles.

### 10 Touches de mode d'écoute

**AUTO SURROUND/STREAM DIRECT** – Permet d'alternier entre les modes de lecture Auto surround (page 21) et Stream Direct (page 22).

**ALC/STANDARD SURR** – Ces touches permettent d'utiliser le décodage standard et de permettre entre les modes Pro Logic II, Pro Logic IIx et NEO:6, ainsi que d'utiliser le mode de contrôle automatique du niveau (page 21).

**ADVANCED SURROUND** – Permet de naviguer entre les divers modes surround (page 22).

**STEREO** – Appuyez pour sélectionner la lecture stéréo (page 21).

### 11 SOUND RETRIEVER

Appuyez sur cette touche pour restaurer un son de qualité CD vers des sources audio compressées (page 22).

## Afficheur

### 12 PHASE

S'allume lorsque la touche Phase Control est sélectionnée (page 22).

### 13 AUTO

S'allume lorsque l'option Auto Surround est sélectionnée (page 21).

### 14 Voyants du syntoniseur

**RDS** – S'allume lors de la réception d'une émission RDS (page 19).

**ST** – S'allume lors de la réception d'une émission FM stéréo en mode stéréo automatique (page 18).

**TUNE** – S'allume lors de la réception d'une émission radio normale.

**PRESET** – Indique si une station radio préregistrée est enregistrée ou appelée.

**MEM** – Clignote lorsqu'une station radio est enregistrée.

**kHz/MHz** – S'allume lorsque l'affichage alphanumérique indique la fréquence de la station radio AM/FM en cours de réception.

### 15 Indicateur d'enceinte

Indique si le système d'enceintes est utilisé ou non (page 6).

**SP▶A** signifie que les enceintes sont connectées.

**SP▶** signifie que les enceintes sont coupées.

### 16 Voyant du minuteur de veille

S'allume lorsque le récepteur est en mode minuterie de veille (page 8).

### 17 Voyant des informations préregistrées ou du signal d'entrée

Indique le numéro de pré réglage du syntoniseur ou le type de signal d'entrée, etc.

### 18 Afficheur alphanumérique

Affiche diverses informations sur le système.

### 19 Voyants DTS

**DTS** – S'allume lorsqu'une source comportant des signaux audio DTS encodés est détectée.

**HD** – S'allume lorsqu'une source comportant des signaux audio DTS-EXPRESS ou DTS-HD encodés est détectée.

**ES** – S'allume pour indiquer que le décodage DTS-ES est activé.

**96/24** – S'allume lorsqu'une source comportant des signaux audio DTS 96/24 encodés est détectée.

**NEO:6** – S'allume pour indiquer un traitement NEO:6 lorsque l'un des modes NEO:6 du récepteur est activé (page 21).

### 20 Voyants Dolby Digital

**DOD** – S'allume lorsqu'un signal Dolby Digital encodé est détecté.

**DOD+** – S'allume lorsqu'une source comportant des signaux audio Dolby Digital Plus encodés est détectée.

**DODHD** – S'allume lorsqu'une source comportant des signaux audio Dolby TrueHD encodés est détectée.

**EX** – S'allume pour indiquer que le décodage Dolby Digital EX est activé.

**DOLPLI(x)** – S'allume pour indiquer que le décodage **DOL** Pro Logic II/**PLI** Pro Logic IIx est activé (consultez la section *Écoute de sonorités d'ambiance* à la page 21 pour plus d'informations à ce sujet).

### 21 ADV.S.

S'allume lorsque l'un des modes Advanced Surround a été sélectionné (pour plus d'informations, voir à la section voir *Utilisation des effets surround avancés* à la page 22).

### 22 Indicateurs de SIGNAL SELECT

**DIGITAL** – S'allume lorsqu'un signal audio numérique est sélectionné. Clignote lorsqu'un signal audio numérique est sélectionné et que l'entrée audio sélectionnée n'existe pas.

**HDMI** – S'allume lorsqu'un signal HDMI est sélectionné. Clignote lorsqu'un signal HDMI est sélectionné et que l'entrée HDMI sélectionnée n'existe pas.

### 23 Voyant Up Mix/DIMMER

S'allume lorsque la fonction Up Mix est activée (**ON**) (voir la page 23). S'allume également lorsque DIMMER est désélectionné.

### 24 DIR.

S'allume lorsque le mode **DIRECT** ou **PURE DIRECT** est sélectionné (page 22).

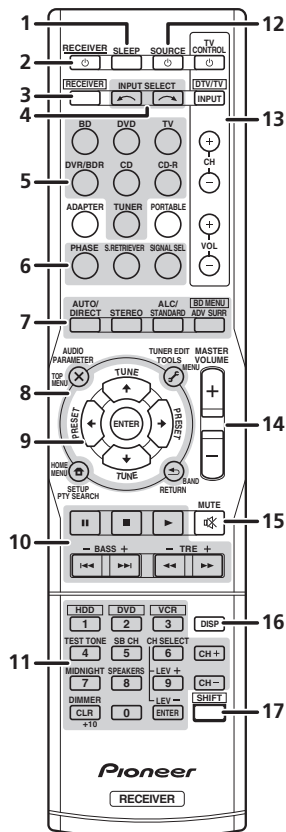

Les codes de la télécommande sont pré-réglés pour les produits Pioneer si vous souhaitez commander d'autres appareils. Les réglages ne peuvent pas être modifiés.

## 1 SLEEP

Appuyez sur cette touche pour modifier le délai qui s'écoule avant que le récepteur ne passe en mode veille (**30 min – 60 min – 90 min – Off**). Vous pouvez vérifier le temps restant avant le passage en mode veille en appuyant une fois sur la touche **SLEEP**.

## 2 [RECEIVER]

Cette touche permet d'allumer le récepteur et de le mettre en veille.

## 3 [RECEIVER]

Pour attribuer la télécommande au contrôle du récepteur (permet de sélectionner les commandes blanches au-dessus des touches numérotées (**MIDNIGHT**, etc.)). Utilisez également cette touche pour configurer le son surround (page 25) ou les paramètres audio (page 23).

## 4 INPUT SELECT

Servent à sélectionner la source d'entrée (page 17).

## 5 Touches de fonction d'entrée

Pour sélectionner la source d'entrée de ce récepteur (page 17). Ceci permet de commander d'autres équipements Pioneer avec la télécommande.

- La touche **ADAPTER**, **PORTABLE** n'est pas utilisée sur cet appareil.

## 6 Touches de commande du récepteur

**PHASE** – Permet d'activer/de désactiver la correction de phase (page 22).

**S.RETRIEVER** – Appuyez sur cette touche pour restaurer un son de qualité CD vers des sources audio compressées (page 22).

**SIGNAL SEL** – Appuyez pour sélectionner le signal audio d'entrée de l'équipement à partir duquel vous souhaitez effectuer la lecture (page 17).

## 7 Touches de mode d'écoute

**AUTO/DIRECT** – Permet d'alterner entre les modes de lecture Auto surround (page 21) et Stream Direct (page 22).

**STEREO** – Appuyez pour sélectionner la lecture stéréo (page 21).

**ALC/STANDARD** – Ces touches permettent d'utiliser le décodage standard et de permuter entre les modes **DD** Pro Logic II, **DD** Pro Logic IIx et NEO:6, ainsi que d'utiliser le mode de contrôle automatique du niveau (page 21).

**ADV SURR** – Permet de naviguer entre les divers modes surround (page 22).

Appuyez d'abord sur **BD** pour accéder au menu :

**BD MENU\*** – Permet d'afficher le menu des disques Blu-ray.

## 8 Touches de Configuration du système et de commande d'autres composants

Pour utiliser les touches de commande suivantes, appuyez d'abord sur la touche de fonction d'entrée correspondante (**BD**, **DVD**, etc.).

Appuyez d'abord sur **[RECEIVER]** pour accéder au menu :

**AUDIO PARAMETER** – Permet d'accéder aux options Audio (page 23).

**SETUP** – Appuyez pour accéder au menu de configuration du système (page 25).

**RETURN** – Permet de confirmer et de quitter l'écran du menu affiché.

Appuyez d'abord sur **BD**, **DVD** ou sur **DVR/BDR** pour accéder au menu :

**TOP MENU** – Permet d'afficher le menu "supérieur" d'un Blu-ray Disc/DVD.

**HOME MENU** – Permet d'afficher l'écran HOME MENU.

**RETURN** – Permet de confirmer et de quitter l'écran du menu affiché.

**MENU** – Permet d'afficher le menu TOOLS du lecteur de disques Blu-ray.

Appuyez d'abord sur **TUNER** pour accéder au menu :

**TUNER EDIT** – Pour mémoriser des stations afin d'y accéder facilement (page 18). Permet aussi de changer le nom des stations mémorisées (page 19).

**BAND** – Permet de naviguer entre les bandes de signaux radio AM, FM ST (stéréo) et FM MONO (page 18).

**PTY SEARCH** – Permet de rechercher des programmes de type RDS (page 19).

## 9 [TUNE] [PRESET], [ENTER]

Utilisez les touches fléchées pour régler votre système de son surround (page 25). Elle permet aussi de commander les menus/options Blu-ray Disc/DVD.

Les touches **TUNE**  $\uparrow/\downarrow$  permettent de rechercher une fréquence radio et les touches **PRESET**  $\leftarrow/\rightarrow$  servent à rechercher une station de radio pré-réglée (page 19).

## 10 Touches de commande de composants

Les touches principales (**▶**, **■**, etc.) sont utilisées pour commander un composant après l'avoir sélectionné à l'aide des touches de fonction d'entrée.



Vous pouvez accéder aux commandes se trouvant au-dessus de ces touches après avoir sélectionné la touche de source d'entrée correspondante (**BD**, **DVD**, **DVR/BDR** ou **CD**). Ces touches fonctionnent également comme décrit ci-dessous. Appuyez d'abord sur **RECEIVER** pour accéder au menu :

**BASS +/-**, **TRE +/-** – Pour ajuster les fréquences graves et les fréquences aiguës.

- Ces commandes sont désactivées lorsque le mode d'écoute est réglé sur **DIRECT** ou sur **PURE DIRECT**.
- Lorsque le réglage des enceintes avant est défini sur **SMALL** et que le **X.OVER** est définie au-dessus de 150 Hz, le niveau du canal de subwoofer peut être ajusté à l'aide de la touche **BASS +/-** (page 26).

### 11 Touches numériques et commandes pour d'autres composants

Les touches numériques permettent d'accéder directement à une fréquence radio (page 18) ou aux pistes d'un CD, etc. Elles permettent aussi d'accéder à d'autres fonctions après avoir appuyé sur la touche **RECEIVER**. (Par exemple, **MIDNIGHT**, etc.)

**HDD\***, **DVD\***, **VCR\*** – Ces touches permettent de naviguer entre les commandes du disque dur, du DVD et du VCR pour les enregistreurs HDD/DVD/VCR.

**SB CH** – Appuyez sur cette touche pour sélectionner le mode **ON**, **AUTO**, ou **OFF** pour le canal surround arrière (page 23).

**CH SELECT** – Appuyez sur cette touche plusieurs fois pour sélectionner un canal, puis sur **LEV +/-** pour régler le niveau sur (page 26).

**LEV +/-** – Ces touches permettent d'ajuster le niveau des canaux.

**MIDNIGHT** – Permet de sélectionner le mode d'écoute Midnight ou Loudness (page 24).

**SPEAKERS** – Utilisez cette touche pour utiliser ou non le système d'enceintes. Lorsque **SP OFF** est sélectionné, aucun son n'est émis par les enceintes connectées à cet appareil.

**DIMMER** – Obscurcit ou éclaircit l'affichage. Quatre étapes sont nécessaires pour commander la luminosité.

### 12 SOURCE

Permet de mettre sous tension ou hors tension des équipements DVD/DVR Pioneer lorsque la source d'entrée **BD**, **DVD**, **DVR/BDR** ou **CD** est sélectionnée à l'aide des touches de fonctions d'entrée.

### 13 Touches TV CONTROL

Ces touches de commande peuvent être utilisées uniquement avec les téléviseurs Pioneer.

☺ – Cette touche permet d'allumer et d'éteindre le téléviseur.

**INPUT** – Permet de sélectionner le signal d'entrée du téléviseur.

**CH +/-** – Permet de sélectionner les chaînes.

**VOL +/-** – Permet d'ajuster le volume de votre téléviseur.

**DTV/TV\*** – Permet de basculer entre les modes d'entrée Télévision numérique et TV analogique pour les téléviseurs Pioneer.

### 14 MASTER VOLUME +/-

Permet de régler le volume d'écoute.

### 15 MUTE

Permet de couper/restaurer le son.

### 16 DISP

Permet de sélectionner l'écran de cet appareil. Vous pouvez vérifier le mode d'écoute, le volume sonore ou le nom de l'entrée en sélectionnant une source d'entrée.

### 17 SHIFT

Appuyez sur cette touche pour accéder aux commandes 'encadrées' (situées au-dessus des touches) de la télécommande. Ces touches sont indiquées par un astérisque (\*) dans cette section.

## Mise en place des piles

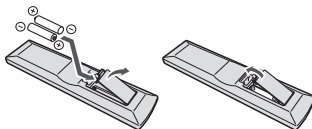

Les piles de la télécommande fournies avec l'appareil permettent d'effectuer les premières opérations ; il est possible qu'elles ne durent pas très longtemps. Nous recommandons l'usage de piles alcalines, dont la durée de vie est supérieure.

### ⚠ ATTENTION

- Une mauvaise utilisation des piles peut provoquer des accidents tels que fuites ou explosions. Veuillez observer les recommandations suivantes :

- N'utilisez jamais des piles neuves et usagées dans le même appareil.
- Insérez les piles en respectant les indications de polarité situées à l'intérieur du boîtier.
- Des piles de même forme peuvent avoir des voltages différents. N'utilisez jamais des piles de voltage différent dans le même appareil.
- Au moment d'éliminer les piles usagées, veuillez respecter les réglementations gouvernementales ou les recommandations publiques relatives à la protection de l'environnement en vigueur dans votre pays ou région.
- N'utilisez ni ne conservez les piles sous la lumière directe du soleil ou dans un endroit excessivement chaud, comme une voiture ou à proximité d'un appareil de chauffage. Les piles risqueraient de fuir, de surchauffer, d'exploser ou de s'enflammer. Ceci pourrait aussi réduire la durée de vie et les performances des piles.

## AVERTISSEMENT

Gardez les piles hors de la portée des bébés et des enfants. En cas d'ingestion accidentelle, veuillez contacter immédiatement un médecin.

## Portée de la télécommande

La télécommande ne fonctionnera pas correctement :

- Si des obstacles se trouvent entre la télécommande et le capteur de télécommande du récepteur.
- Si le capteur de télécommande est exposé à la lumière directe du soleil ou à un éclairage fluorescent.
- Si le récepteur se trouve à proximité d'un appareil qui émet des rayons infrarouges.
- Si le récepteur reçoit simultanément des signaux en provenance d'une autre télécommande à infrarouges.

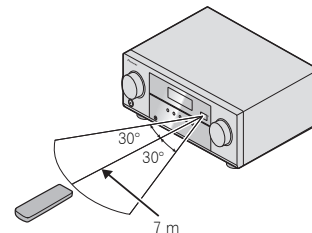

## 02 Chapitre 2 : Raccordement de votre équipement

### Installation des enceintes

Un système surround de type 5.1 peut être obtenu en connectant les enceintes avant gauche et droite (**L/R**), l'enceinte centrale (**C**), les enceintes surround gauche et droite (**SL/SR**) et le subwoofer (**SW**).

De plus, à l'aide d'un amplificateur externe, vous pouvez connecter les enceintes surround arrière gauche et droite (**SBL/SBR**) pour obtenir un système surround de type 7.1.

- Vous pouvez aussi connecter une enceinte surround arrière (**SB**) afin d'obtenir un système surround à 6.1 canaux.

Pour obtenir le meilleur son surround possible, installez vos enceintes conformément à l'illustration ci-dessous.

Système surround à 5.1 canaux :

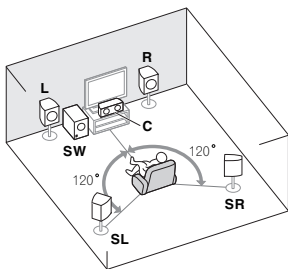

Système surround à 6.1 canaux : a

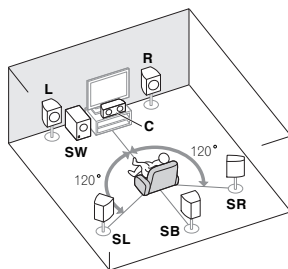

Système surround à 7.1 canaux : a

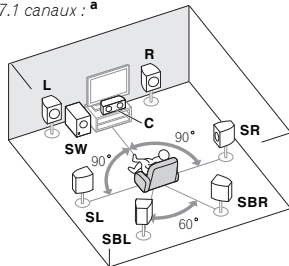

- a. Cette disposition est possible uniquement lorsque l'amplificateur supplémentaire est raccordé à l'appareil et que les enceintes surround arrière sont raccordées à l'amplificateur. Pour plus de détails, voir la section *Raccordez les enceintes surround arrière* à la page 11.

### Conseils d'installation des enceintes

L'emplacement des enceintes dans la pièce d'écoute a une grande influence sur la qualité du son obtenu. Les conseils suivants vous permettront d'obtenir le meilleur son avec votre système.

- Le caisson de basses peut être placé sur le sol. L'idéal est de placer les autres enceintes au niveau de vos oreilles en position d'écoute. Il est déconseillé de poser les enceintes sur le sol (à l'exception du caisson de graves) ou de les installer très haut en position murale.
- Pour obtenir un effet stéréo optimal, écartez les enceintes avant de 2 à 3 mètres en les plaçant à égale distance du téléviseur.
- Si vous prévoyez de placer les enceintes à côté d'un téléviseur à écran cathodique, utilisez des enceintes protégées contre les interférences électromagnétiques, ou placez les enceintes à une distance suffisante de l'écran.
- Si vous utilisez une enceinte centrale, placez les enceintes avant à un angle plus grand. Sinon, placez-les à un angle plus étroit.
- Placez l'enceinte centrale au-dessus ou en dessous du téléviseur de sorte que le son du canal central semble provenir de l'écran du téléviseur. Assurez-vous également que l'enceinte centrale ne traverse pas la ligne formée par le bord d'attaque des enceintes avant gauche et droite.
- Il vaut mieux placer les enceintes de manière à réaliser un angle ouvert vers la position d'écoute. L'angle dépend de la taille de la pièce. Utilisez un angle inférieur pour les pièces plus grandes.
- Les enceintes surround et surround arrière doivent être placées 60 cm à 90 cm plus haut que vos oreilles et légèrement inclinées vers le bas. Assurez-vous que les enceintes ne sont pas face à face. Pour les signaux DVD-Audio, les enceintes doivent être plus rapprochées de l'auditeur que lors de la lecture sur un appareil de cinéma à domicile.
- Si les enceintes surround ne peuvent pas être placées directement à côté de la position d'écoute dans un système à 7.1 canaux, l'effet surround pourra être amélioré en désactivant la fonction Up Mix (voir la section *Réglage de la fonction Up Mix* à la page 23).
- Essayez de placer les enceintes surround à la même distance de la position d'écoute que les enceintes avant et centrale. Sinon, l'effet de son surround sera affaibli.

#### ⚠ ATTENTION

- Assurez-vous que toutes les enceintes sont correctement installées. Ceci permet non seulement d'améliorer la qualité du son, mais aussi de réduire les risques de dommages ou de blessures, en empêchant les enceintes d'être renversées ou de tomber en cas de choc externe ou de secousse telle qu'un tremblement de terre.

#### 👁 Important

- Vous devez disposer d'un amplificateur supplémentaire pour raccorder les enceintes surround arrière. Raccordez l'amplificateur supplémentaire aux sorties **SURR BACK PRE OUT** de cet appareil et raccordez les enceintes surround arrière à l'amplificateur supplémentaire (voir la section *Raccordez les enceintes surround arrière* à la page 11).

## Raccordement des enceintes

Le récepteur fonctionnera avec seulement deux enceintes stéréo (les enceintes avant sur le schéma), mais il est recommandé d'en utiliser au moins trois ; une configuration complète de huit enceintes est cependant idéale pour la production du son surround.

Vérifiez que l'enceinte droite est raccordée à la borne droite (**R**) et que l'enceinte gauche est raccordée à la borne gauche (**L**). Assurez-vous également que les bornes positive et négative (+/-) du récepteur sont reliées aux bornes positive et négative des enceintes.

Vous pouvez utiliser des enceintes ayant une impédance nominal comprise entre 6 Ω et 16 Ω. Assurez-vous que tous les branchements ont été effectués correctement avant de raccorder cet appareil au secteur.

### Branchement des fils nus

Bornes des enceintes avant :

1 Torsadez ensemble les brins de fil dénudés.

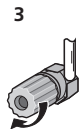
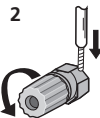
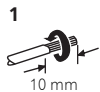

2 Libérez la borne de l'enceinte et insérez-y le fil.

3 Réfermez la borne.

Bornes de l'enceinte centrale et des enceintes surround :

1 Torsadez ensemble les brins de fil dénudés.

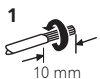

2 Poussez sur les languettes pour les ouvrir et insérez le fil dénudé.

3 Relâchez les languettes.

### ATTENTION

- Les bornes des haut-parleurs sont sous une **tension DANGEREUSE**. Pour éviter tout risque de décharge électrique lors du branchement et du débranchement des câbles de haut-parleur, débranchez le cordon d'alimentation avant de toucher des parties non isolées.
- Assurez-vous que tous les brins de fil dénudés du câble d'enceinte sont torsadés ensemble et insérés complètement dans la borne de l'enceinte. Si une partie du fil d'enceinte exposé entre en contact avec le panneau arrière, l'alimentation peut être coupée par mesure de sécurité.

### Raccordez les enceintes surround arrière

Raccordez les sorties **SURR BACK PRE OUT** de l'appareil et un amplificateur supplémentaire afin d'ajouter une enceinte surround arrière.

- Vous pouvez également raccorder l'amplificateur supplémentaire aux sorties Pre Out de canal surround arrière pour ajouter une seule enceinte. Dans ce cas, connectez l'amplificateur à la borne gauche (**L (Single)**) uniquement.

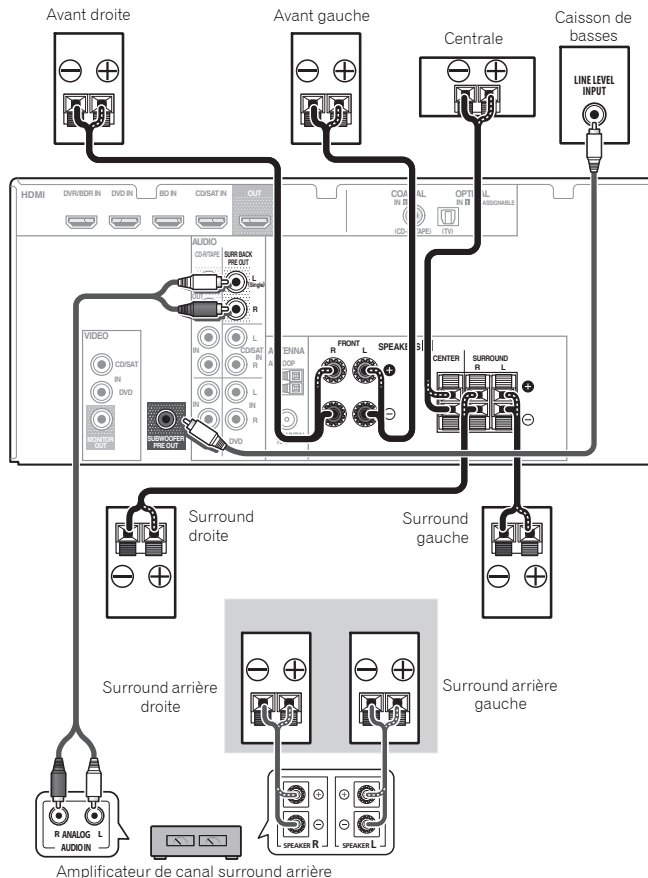

## Raccordements des câbles

Veillez à ne pas plier les câbles par dessus l'appareil. Dans ce cas, le champ magnétique produit par les transformateurs de l'appareil pourrait provoquer le ronflement des enceintes.

### Important

- Avant un raccordement ou une modification de raccordement, mettez l'appareil hors tension et débranchez le cordon d'alimentation de la prise secteur.
- Avant de débrancher le cordon d'alimentation, mettez l'appareil en veille.

## Câbles HDMI

Les signaux vidéo et audio peuvent être transmis simultanément via un seul câble. Dans le cas où le lecteur et le téléviseur sont connectés via cet appareil, utilisez des câbles HDMI pour les deux connexions.

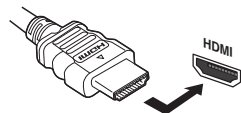

Veillez à raccorder la borne dans le sens qui convient.

### Remarque

- Réglez le paramètre HDMI (voir la section *Réglage des options audio* à la page 23) sur **THRU** (THROUGH) et le signal d'entrée (voir la section *Sélection du signal d'entrée audio* à la page 17) sur **HDMI** si vous souhaitez entendre la sortie audio HDMI de votre téléviseur ou téléviseur à écran plat (aucun son ne sera transmis par ce récepteur).
- Si le signal vidéo n'apparaît sur votre téléviseur, essayez d'ajuster les réglages de la résolution de votre composant ou écran. Notez que certains composants (par exemple les consoles de jeux vidéo) ont des résolutions qui ne peuvent pas être affichées. Dans ce cas, utilisez une connexion composite (analogique).
- Lorsque le signal vidéo HDMI est 480i, 480p, 576i ou 576p, il est impossible de recevoir le son Multi Ch PCM et HD.

## À propos de HDMI

La liaison HDMI transfère des signaux vidéo numériques non compressés de même que la plupart des signaux audio compatibles avec le composant raccordé, par exemple les signaux des DVD-Vidéo, DVD-Audio, Dolby Digital Plus, Dolby TrueHD, DTS-HD Master Audio (voir ci-dessous pour les restrictions), CD-Vidéo/Super VCD et CD.

Ce récepteur intègre une Interface Multimédia Haute Définition (HDMI®).

Il prend en charge les fonctions suivantes lorsque les liaisons HDMI sont utilisées.

- Transfert numérique de vidéo non compressée (contenu protégé par le HDCP (1080p/24, 1080p/60, etc.))
- Transmission de signal 3D
- Transfert des signaux Deep Color
- Transfert de signaux x.v.Color
- Audio Return Channel (reportez-vous à la section *Fonction ARC (Audio Return Channel)* à la page 27)
- Entrée de signaux audio numériques PCM linéaires multicanaux (192 kHz ou inférieur) jusqu'à 8 canaux
- Entrée des signaux audio numériques aux formats suivants :
  - Dolby Digital, Dolby Digital Plus, DTS, Son à débit élevé (Dolby TrueHD, DTS-HD Master Audio), DVD-Audio, CD, Video CD, Super VCD.

### Remarque

- Utilisez un câble HDMI haute vitesse. L'utilisation d'un câble HDMI de type autre que HDMI haute vitesse peut causer des dysfonctionnements.
- L'utilisation d'un câble HDMI équipé d'un égaliseur intégré peut provoquer des dysfonctionnements.
- Les options 3D, Deep Color, x.v.Color signal transfer et Audio Return Channel sont uniquement disponibles lorsqu'un composant compatible est connecté.
- La transmission du signal audio numérique HDMI nécessite plus de temps pour être reconnue. C'est pourquoi, une coupure de son peut se produire au moment où l'on change de format audio ou lance la lecture.
- Le fait de mettre en marche ou d'arrêter le périphérique connecté à la borne HDMI OUT de cet appareil, ou de déconnecter/connecter le câble HDMI pendant la lecture peut produire des bruits parasites ou même interrompre le signal audio.

*Les termes HDMI et HDMI High-Definition Multimedia Interface ainsi que le logo HDMI sont des marques commerciales ou des marques déposées de HDMI Licensing, LLC aux États-Unis et dans d'autres pays.*

*"x.v.Color" et **x.v.Color** sont des marques commerciales de Sony Corporation.*

## Câbles audio analogiques

Utilisez des câbles phono stéréo RCA pour raccorder les appareils audio analogiques. Ces câbles sont le plus souvent rouges et blancs ; les fiches rouges doivent être raccordées aux bornes R (côté droit) et les fiches blanches aux bornes L (côté gauche).

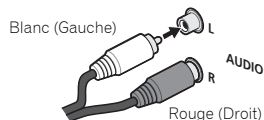

## Câbles audio numériques

Les câbles audio numériques coaxiaux ou les câbles optiques disponibles dans le commerce doivent être utilisés pour raccorder les appareils numériques au récepteur.

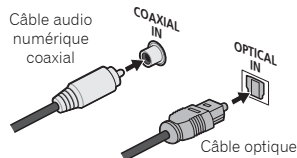

### Remarque

- Lors du raccordement de câbles optiques, faites attention à ne pas endommager le cache qui protège la prise optique lors de l'insertion de la fiche.
- Pour ranger le câble optique, l'enrouler sans le serrer. Vous pourriez endommager le câble en l'enroulant de façon trop serrée.
- Vous pouvez également utiliser un câble vidéo RCA standard pour les raccordements numériques coaxiaux.

## Câbles vidéo

### Câbles vidéo RCA standard

Ces câbles sont couramment utilisés pour les raccordements vidéo et ils sont utilisés pour le raccordement à des bornes vidéo en composantes. Les fiches jaunes les distinguent des câbles audio.

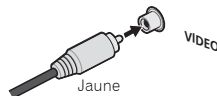

## À propos du raccordement des sorties vidéo

Ce récepteur ne comporte pas de convertisseur vidéo. Si vous utilisez des câbles HDMI pour raccorder un équipement en entrée, le même type de câble doit être utilisé pour le raccordement du téléviseur.

Les signaux des entrées vidéo analogiques (composite) de cet appareil ne seront pas transmis par la sortie **HDMI OUT**.

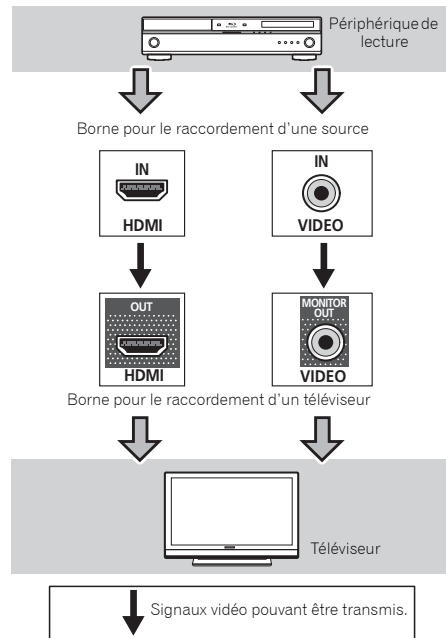

### Connexion au moyen de l'interface HDMI

Si vous avez un composant équipé d'une prise HDMI ou DVI (avec HDCP) (Lecteur Blu-ray Disc, etc.), vous pouvez le raccorder à cet récepteur à l'aide d'un câble HDMI disponible dans le commerce.

- La connexion et/ou le réglage suivant est nécessaire pour écouter le son du téléviseur par l'intermédiaire du récepteur.
  - Si le téléviseur ne prend pas en charge la fonction HDMI Audio Return Channel, connectez le récepteur et le téléviseur à l'aide de câbles audio (comme indiqué).
  - Si le téléviseur prend en charge la fonction HDMI Audio Return Channel, le son du téléviseur est envoyé vers le récepteur via la prise HDMI et il n'est alors pas nécessaire de connecter un câble audio. Dans ce cas, réglez l'option **ARC** sur **ON** dans le menu de configuration **HDMI SET** (voir la section *Configuration de ARC* à la page 27).

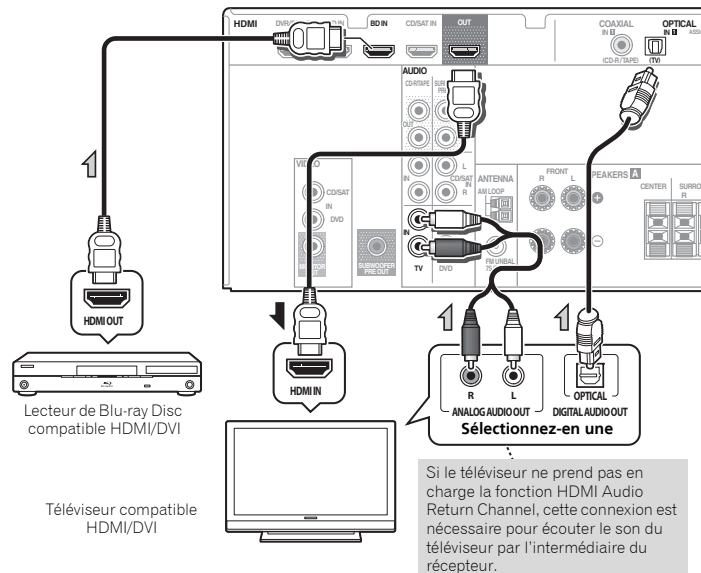

### Raccordement d'un équipement dépourvu de borne HDMI

Ce schéma montre les connexions d'un téléviseur et d'un lecteur DVD (ou autre équipement de lecture) dépourvus de borne HDMI à cet appareil.

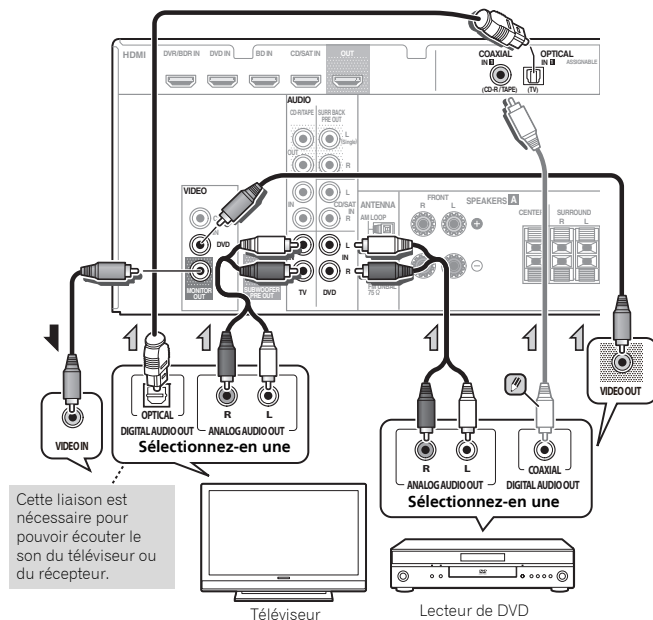

#### Remarque

- Pour écouter le son d'un lecteur DVD connecté à ce récepteur via un câble optique ou un câble coaxial, commutez d'abord l'entrée sur **DVD**, puis utilisez la touche **SIGNAL SEL** pour sélectionner le signal audio **C1** (COAXIAL1) (voir la section *Sélection du signal d'entrée audio* à la page 17).

## Raccordement d'un récepteur satellite ou d'un boîtier décodeur numérique

Les récepteurs satellites et par câble, ainsi que les syntoniseurs de téléviseur numérique terrestre sont tous des exemples de ce que l'on appelle boîtiers décodeurs.

- Si le décodeur ou le composant vidéo possède aussi une sortie HDMI, vous pouvez également la raccorder. Pour plus d'information à ce sujet, voir la section *Connexion au moyen de l'interface HDMI* à la page 14.

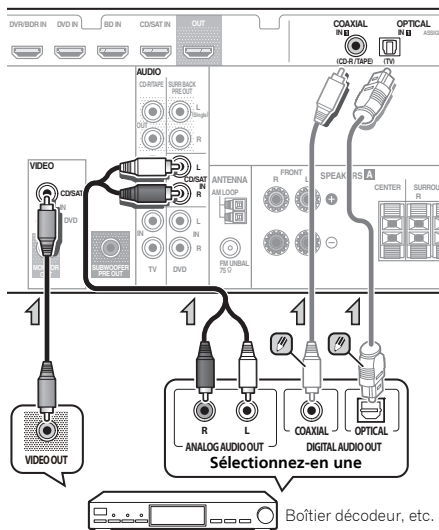

Boîtier décodeur, etc.

### Remarque

- Pour écouter le son d'un composant source connecté à ce récepteur via un câble coaxial ou un câble optique, commutez d'abord l'entrée sur **CD/SAT**, puis utilisez la touche **SIGNAL SEL** pour sélectionner le signal audio **C1** (COAXIAL1) ou **O1** (OPTICAL1) (voir la section *Sélection du signal d'entrée audio* à la page 17).

## Raccordement d'autres appareils audio

Le nombre et le type de raccordement dépendent des appareils que vous désirez raccorder. Suivez les étapes ci-dessous pour raccorder un lecteur CD-R, MD, DAT, un magnétophone ou tout autre appareil audio.

- Pensez à raccorder les appareils numériques aux prises femelles audio analogiques si vous désirez enregistrer à partir d'appareils numériques (lecteur MD par ex.) vers des appareils analogiques et réciproquement.

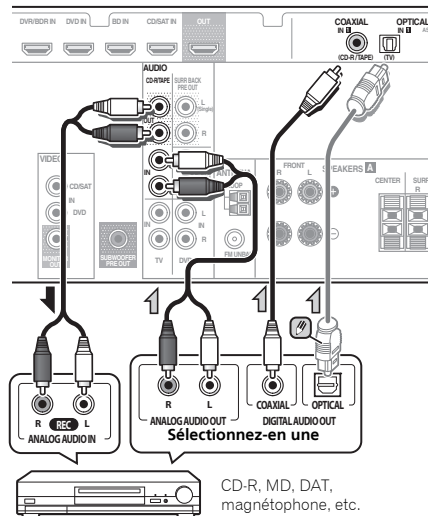

CD-R, MD, DAT, magnétophone, etc.

### Remarque

- Pour écouter le son d'un lecteur CD connecté à ce récepteur via un câble optique, commutez d'abord l'entrée sur **CD-R**, puis utilisez la touche **SIGNAL SEL** pour sélectionner le signal audio **O1** (OPTICAL1) (voir la section *Sélection du signal d'entrée audio* à la page 17).

## Raccordement des antennes

Raccordez l'antenne cadre AM et l'antenne filaire FM comme indiqué ci-dessous. Pour améliorer la réception et la qualité du son, raccordez les antennes externes (voir la section *Utilisation des antennes externes* à la page 16).

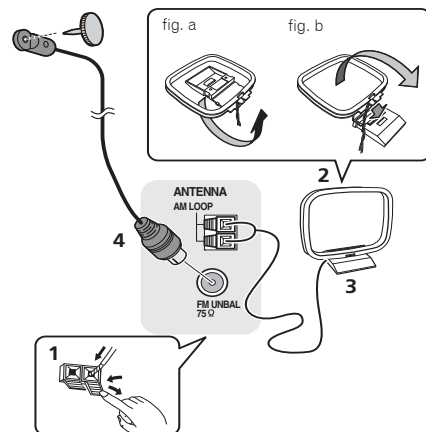

**1** Poussez sur les languettes pour les ouvrir, puis insérez complètement un fil dans chaque borne avant de relâcher les languettes pour mettre en place les fils de l'antenne AM.

**2** Reliez l'antenne cadre AM au pied joint.

Pour relier le pied à l'antenne, courbez-le dans le sens indiqué par la flèche (fig. a), puis attachez le cadre sur le pied (fig. b).

**3** Placez l'antenne AM sur une surface plane en l'orientant vers une direction qui offre la meilleure réception.

**4** Raccordez l'antenne filaire FM à la prise d'antenne FM.

Pour de meilleurs résultats, déroulez l'antenne FM et fixez-la sur un mur ou sur un encadrement de porte. Tendez-la, elle ne doit pas être enroulée.

**Pour améliorer la réception FM**

Utilisez un connecteur de type PAL (non fourni) pour raccorder une antenne FM externe.

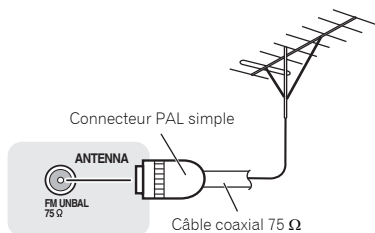
**Pour améliorer la réception AM**

Connectez un fil recouvert de vinyle de 5 à 6 mètres de long à la borne d'antenne AM sans déconnecter l'antenne cadre AM fournie.

Pour obtenir la meilleure réception possible, fixez ce fil métallique horizontalement, à l'extérieur.

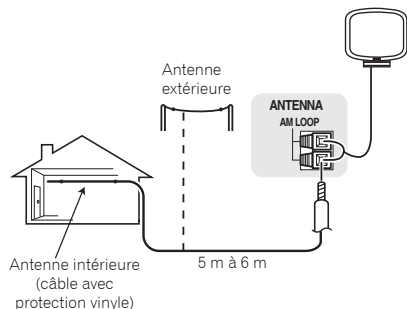
**Branchement du récepteur**

Ne raccordez le récepteur au secteur qu'après y avoir connecté tous les composants, y compris les haut-parleurs.

**⚠ ATTENTION**

- Tenez le cordon d'alimentation par sa prise lorsque vous le manipulez. Ne débranchez pas l'appareil en tirant sur le cordon et ne touchez jamais le cordon d'alimentation avec les mains mouillées ; vous pourriez provoquer un court-circuit ou prendre un choc électrique. Ne placez pas l'appareil, un meuble ou tout autre objet sur le cordon d'alimentation, et évitez de le pincer de toute autre manière. Ne faites jamais de nœud dans le cordon et ne le liez jamais avec d'autres câbles. Les cordons d'alimentation doivent être acheminés de façon à ce qu'on ne puisse pas marcher dessus. Un cordon d'alimentation endommagé peut provoquer un incendie ou un choc électrique. Vérifiez l'état du cordon de temps à autre. Si le cordon est endommagé, demandez-en le remplacement auprès du service après-vente agréé Pioneer le plus proche.
- N'utilisez aucun autre cordon d'alimentation que celui fourni avec cet appareil.
- N'utilisez pas le cordon d'alimentation fourni à d'autres fins que celles décrites ci-après.
- Lorsque le récepteur n'est pas utilisé durant une longue période (par ex. pendant les vacances), il est recommandé de le débrancher, en retirant le connecteur d'alimentation de la prise murale.

**🔧 Remarque**

- Lorsque ce récepteur est relié à une prise secteur, un processus d'initialisation HDMI de 2 à 10 secondes commence. Durant celui-ci il n'est pas possible d'effectuer d'autres opérations. Le témoin **HDMI** clignote sur l'afficheur du panneau avant pendant l'initialisation, et vous pouvez mettre le récepteur sous tension lorsque le clignotement a cessé. Lorsque l'option **ARC** du menu de configuration HDMI est réglée sur **OFF**, vous pouvez sauter cette procédure. Pour plus de détails, voir la section *Fonction ARC (Audio Return Channel)* à la page 27.

- 1 **Enfichez le cordon d'alimentation fourni dans la prise AC IN à l'arrière du récepteur.**
- 2 **Enfichez l'autre extrémité dans une prise électrique.**





• Lorsque le mode d'entrée numérique (câble optique ou coaxial) est sélectionnée, cet appareil peut lire uniquement les formats de signaux numériques Dolby Digital, PCM (32 kHz à 96 kHz) et DTS (y compris le format DTS 96 kHz/24 bits). Les signaux compatibles via les bornes HDMI sont les suivants : Dolby Digital, DTS, PCM (fréquences d'échantillonnage de 32 kHz à 192 kHz), Dolby TrueHD, Dolby Digital Plus, DTS-EXPRESS, DTS-HD Master Audio et DVD-Audio (192 kHz compris). Avec d'autres formats de signaux numériques, réglez sur **A** (analogique).

- Un bruit numérique peut se produire lorsqu'un lecteur de LD ou de CD compatible avec le format DTS lit un signal analogique. Pour éviter le bruit, réalisez les connexions numériques adéquates (page 13) et réglez l'entrée de signal sur **C1/O1** (numérique).
- Certains lecteurs de DVD n'émettent pas de signaux DTS. Pour de plus amples informations à ce sujet, consultez le mode d'emploi fourni avec votre lecteur de DVD.
- Ce produit n'est pas compatible avec le décodage DSD. Sur le récepteur, réglez la sortie sur PCM pour lire des disques SACD sur un lecteur compatible avec le format SACD. Pour plus d'informations, veuillez consulter le Manuel d'utilisation du lecteur.

## Pour écouter la radio

Les étapes suivantes décrivent la façon de régler les bandes FM et AM à l'aide de la recherche automatique et des fonctions de réglage manuel. Lorsque vous avez réglé une station, vous pouvez en mémoriser la fréquence pour y accéder ultérieurement—voir *Mémorisation de stations pré-réglées* à la page 19 pour obtenir de plus amples informations à ce sujet.

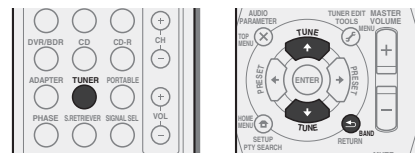

- 1 Appuyez sur **TUNER** pour sélectionner le syntoniseur.
- 2 Utilisez **BAND** pour changer la bande (FM ou AM), si nécessaire.

Chaque pression de la touche fait commuter la bande entre FM (stéréo ou mono) et AM.

- 3 Pour régler une station de radio.

Une station peut être réglée de trois façons différentes :

### Réglage automatique

Pour rechercher des stations sur la bande actuellement sélectionnée, appuyez sur les touches **TUNE**  $\uparrow/\downarrow$  et maintenez-les enfoncées pendant une seconde environ. Le récepteur lance la recherche de la station suivante et s'arrête à chaque détection de station. Répétez cette opération pour trouver d'autres stations.

### Réglage manuel

Pour modifier la fréquence d'un pas à la fois, appuyez sur la touche **TUNE**  $\uparrow/\downarrow$ .

### Réglage rapide

Appuyez sur la touche **TUNE**  $\uparrow/\downarrow$  et maintenez-la enfoncée pour lancer le réglage rapide. Relâchez la touche à la fréquence souhaitée.

## Amélioration du son FM

Si le voyant **TUNE** ou **ST** ne s'allume pas lors du réglage d'une station FM à cause d'un signal faible, réglez le récepteur sur le mode de réception mono.

## Astuce

- Pour bénéficier de l'image et/ou du son des équipements connectés sur les différentes prises, sélectionnez la source de la manière indiquée ci-après.

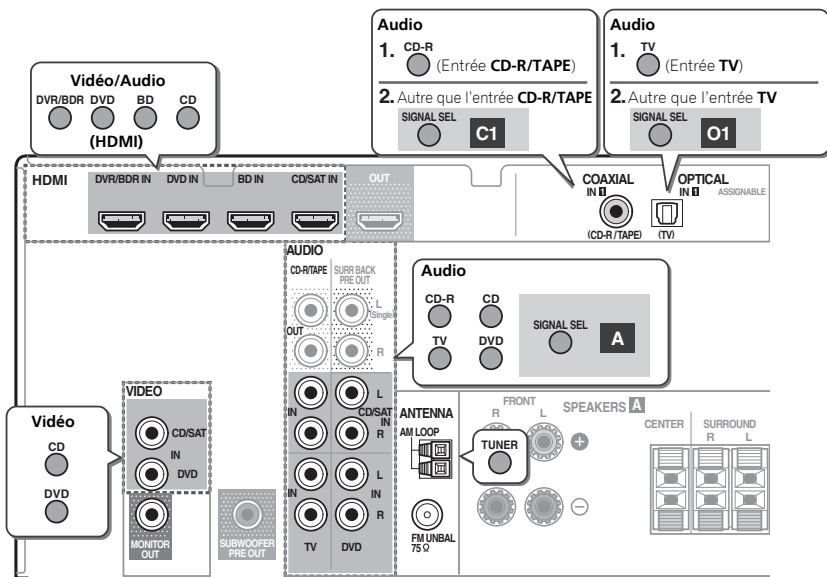

### ● Appuyez sur la touche **BAND** pour sélectionner **FM MONO**.

Ceci devrait vous permettre d'obtenir une qualité sonore acceptable.

## Mémorisation de stations préregistrées

Si vous écoutez souvent une station de radio, il peut être pratique d'enregistrer sa fréquence dans le récepteur afin de pouvoir y accéder facilement lorsque vous le souhaitez. Ceci vous évite d'avoir à rechercher la fréquence chaque fois que vous désirez écouter cette station. Cet appareil peut mémoriser jusqu'à 30 stations.

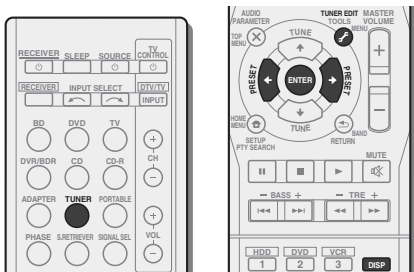

### 1 Réglez une station que vous souhaitez mémoriser.

Pour plus d'information à ce sujet, voir la section *Pour écouter la radio* à la page 18.

### 2 Appuyez sur la touche **TUNER EDIT**.

L'écran affiche **PRESET**, puis un **MEM** clignotant et une station préregistrée.

### 3 Appuyez sur la touche **PRESET** ←/→ pour sélectionner la station préregistrée que vous désirez.

Pour cela, vous pouvez aussi utiliser les touches numériques.

### 4 Appuyez sur la touche **ENTER**.

Le numéro préregistré cesse de clignoter et le récepteur mémorise la station.

#### 🔍 Remarque

- Si le récepteur reste déconnecté de la prise secteur pendant plus d'un mois, les stations de radio mémorisées seront perdues et devront être reprogrammées.

- Les stations radio sont mémorisées en mode stéréo. Lorsqu'une station est mémorisée en mode FM MONO, l'indication **ST** apparaît néanmoins lorsque la station est rappelée.

## Pour écouter les stations préregistrées

Vous devez mémoriser des stations préregistrées pour avoir accès à cette fonction. Si vous n'avez pas encore mémorisé de stations préregistrées, voir la section *Mémorisation de stations préregistrées* au-dessus.

### ● Appuyez sur la touche **PRESET** ←/→ pour sélectionner la station préregistrée que vous désirez.

- Vous pouvez aussi utiliser les touches numériques sur la télécommande pour rappeler la station préregistrée.

## Attribution de noms aux stations préregistrées

Pour faciliter l'identification, vous pouvez attribuer un nom à toutes vos stations préregistrées.

### 1 Choisissez la station préregistrée que vous désirez nommer.

Voir la section *Pour écouter les stations préregistrées* au-dessus pour le détail à ce sujet.

### 2 Appuyez deux fois sur **TUNER EDIT**.

Le curseur se trouvant au premier caractère clignote sur l'écran.

### 3 Saisissez le nom que vous désirez donner à la station. Le nom peut comporter jusqu'à huit caractères.

- Utilisez les touches **PRESET** ←/→ pour sélectionner la position du caractère.
- Utilisez les touches **TUNE** ↑/↓ pour sélectionner les caractères.
- Le nom est mémorisé lorsque vous appuyez sur **ENTER**.

#### ⚙️ Astuce

- Pour effacer le nom d'une station, suivez les étapes 1 et 2, puis appuyez sur **ENTER** lorsque l'écran est vide. Appuyez sur **TUNER EDIT** lorsque l'écran est vide afin de conserver l'ancien nom.
- Une fois que vous avez attribué un nom à une station préregistrée, appuyez sur **DISP** pour afficher le nom. Si vous voulez afficher de nouveau la fréquence, appuyez à plusieurs reprises sur **DISP**.

## Introduction au RDS

Le système RDS (système de radiocommunication de données) est utilisé par la plupart des stations de radio FM pour fournir aux auditeurs différents types d'informations—notamment le nom de la station et le type d'émissions diffusées.

L'une des fonctions du système RDS permet d'effectuer une recherche par type de programme. Par exemple, vous pouvez rechercher une station qui diffuse une émission ayant pour type de programme **JAZZ**.

Vous pouvez rechercher les types de programmes suivants :

**NEWS** – Informations

**AFFAIRS** – Analyse de

l'actualité  
**INFO** – Informations d'ordre général

**SPORT** – Sport

**EDUCATE** – Éducation

**DRAMA** – Pièces radiophoniques, etc.

**CULTURE** – Culture nationale ou régionale, théâtre, etc.

**SCIENCE** – Science et technologie

**VARIED** – Habituellement programmes de discussion, quiz ou entretiens.

**POP M** – Musique pop

**ROCK M** – Musique rock

**EASY M** – Écoute aisée

**LIGHT M** – Musique classique "légère"

**CLASSICS** – Musique classique "sérieuse"

**OTHER M** – Musique ne correspondant à aucune des catégories ci-dessus

**WEATHER** – Bulletins

météorologiques

**FINANCE** – Rapports de

bourse, commerce, ventes, etc.

**CHILDREN** – Programmes

pour enfants

**SOCIAL** – Affaires sociales

**RELIGION** – Programmes religieux

**PHONE IN** – Opinion publique par téléphone

**TRAVEL** – Voyages et vacances, plutôt qu'annonces de circulation routière

**LEISURE** – Loisirs et hobbies

**JAZZ** – Jazz

**COUNTRY M** – Musique country

**NATION M** – Musique populaire dans une autre langue que l'anglais

**OLDIES** – Musique populaire des années 50 et 60

**FOLK M** – Musique folk

**DOCUMENT** – Documentaires

#### 🔍 Remarque

- De plus, il existe trois autres types de programme : **ALARM**, **ALARMST**, et **NO TYPE**. **ALARM** et **ALARMST** sont utilisés pour diffuser des annonces d'urgence. **NO TYPE** apparaît lorsqu'un type de programme ne peut pas être trouvé.

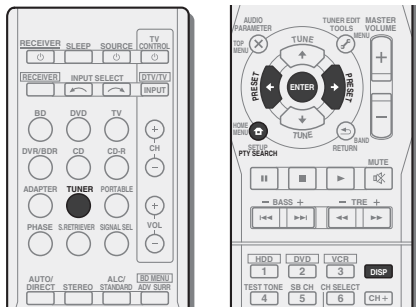

## Recherche de programmes RDS

Vous pouvez rechercher un type de programme répertorié ci-dessus.

**1 Appuyez sur TUNER puis sur BAND pour sélectionner la bande FM.**

- La fonction RDS n'est possible que dans la bande FM.

**2 Appuyez sur la touche PTY SEARCH.**  
SEARCH apparaît sur l'afficheur.

**3 Appuyez sur PRESET ←/→ pour sélectionner le type de programme à écouter.**

**4 Appuyez sur la touche ENTER pour lancer la recherche du type de programme.**

Le système commence à rechercher les stations radio préréglées qui correspondent au type de programme souhaité et arrête la recherche dès qu'il en a trouvée une.

Répétez cette opération pour trouver d'autres stations.

Si **NO PTY** est affiché, cela signifie que le tuner n'a pas pu trouver le type de programme que vous cherchiez au moment de la recherche.

- RDS n'effectue la recherche que parmi les stations préréglées. Si aucune station n'a été réglée, ou si le type de programme n'a pas pu être trouvé parmi les stations préréglées, **NO PTY** est affiché. **FINISH** signifie que la recherche est terminée.

## Affichage d'informations RDS

La touche **DISP** permet d'afficher les différents types d'informations RDS disponibles.

● **Appuyez sur DISP pour plus d'informations sur le système RDS.**

Chaque pression fait changer l'affichage dans l'ordre suivant :

- Mode d'écoute
- Volume principal
- Radio Text (**RT**) – Messages envoyés par la station de radio. Par exemple, une station de radio interactive propose un numéro de téléphone comme données RT.
- Program Service Name (**PS**) – Nom de la station de radio.
- Program Type (**PTY**) – Indique le type de programme en cours de diffusion.
- Fréquence actuelle du syntoniseur (**FREQ**)

### Remarque

- Si des parasites sont captés pendant que RT défile sur l'affichage, certains caractères peuvent s'afficher de façon incorrecte.
- Si vous voyez **NO TEXT** dans l'affichage RT, cela signifie qu'aucune donnée RT n'est transmise par la station. L'affichage bascule automatiquement sur l'écran de données PS (en cas d'absence de données PS, l'indication **NO NAME** apparaît).
- L'affichage PTY peut indiquer **NO PTY**.

## Faire un enregistrement audio

Vous pouvez faire un enregistrement audio à partir du tuner intégré, ou d'une source audio raccordée au récepteur (un lecteur CD, par ex.).

Seuls les signaux audio entrés sur ce récepteur via les entrées audio analogiques peuvent être enregistrés. Les signaux entrés via un câble HDMI ou un câble audio numérique (optique/coaxial) ne peuvent pas être enregistrés (pour plus d'informations, voir la section *Raccordement d'autres appareils audio* à la page 15).

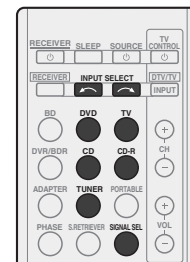

**1 Utilisez les touches de fonctions d'entrée pour sélectionner l'entrée à enregistrer.**

L'entrée du récepteur commute et vous pourrez alors utiliser d'autres composants via la télécommande.

- La source d'entrée peut aussi être sélectionnée à l'aide des touches **INPUT SELECT** ( ) de la télécommande, ou du bouton rotatif **INPUT SELECTOR**.

**2 Sélectionnez le signal d'entrée audio (si nécessaire).**

Appuyez sur **SIGNAL SEL** et sélectionnez les entrées analogiques (**A**) pour le composant source que vous voulez enregistrer (reportez-vous à la page 17 pour plus de détails).

**3 Préparez la source que vous désirez enregistrer.**

Réglez la station de radio, chargez le CD, etc.

**4 Préparez l'appareil enregistreur.**

Insérez une cassette vierge, un disque MD, etc. dans l'appareil d'enregistrement et réglez les niveaux d'enregistrement.

Consultez le mode d'emploi de l'appareil enregistreur en cas de doute sur la fonction d'enregistrement.

**5 Lancez l'enregistrement, puis lancez la lecture de la source.**

### Remarque

- Le volume, la balance, la tonalité (graves, aigus, contour) du récepteur, et les effets surround n'ont aucune influence sur le signal d'enregistrement.

## Chapitre 4 : Écoute de votre système

### Choix du mode d'écoute

Votre récepteur dispose d'une variété de modes d'écoute pour s'adapter aux différents formats audio. Choisissez le mode d'écoute correspondant à la configuration/disposition des enceintes ainsi qu'à la source.

- Lors de l'écoute d'une source, appuyez de manière répétée sur la touche de sélection du mode d'écoute pour choisir le mode voulu.

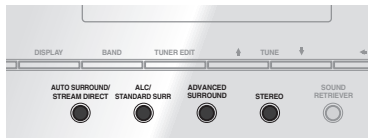
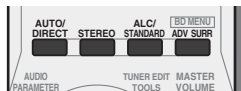

- Le mode d'écoute sélectionné est affiché sur le panneau avant.

#### Important

- Les modes d'écoute et de nombreuses fonctions décrites dans la présente section peuvent ne pas être disponibles en fonction de la source, des paramètres et de l'état actuels du récepteur.

### Lecture en mode Auto



La fonction **AUTO SURROUND** correspond à l'option d'écoute en mode direct la plus simple. Grâce à cette fonction, le récepteur détecte automatiquement le type de source que vous écoutez et sélectionne un mode de lecture multicanaux ou stéréo selon les besoins.

- Appuyez plusieurs fois sur la touche **AUTO/DIRECT** jusqu'à ce que **AUTO SURROUND** s'affiche brièvement (le format de décodage ou de lecture apparaîtra ensuite). Vérifiez les indicateurs de format numérique sur l'afficheur pour suivre le traitement de la source.

#### Remarque

- Les formats surround stéréo (matriciels) sont décodés, selon le cas, en **NEO:6 CINEMA** ou **DOLBY PLIIX MOVIE** (reportez-vous à la section *Écoute de sonorités d'ambiance* ci-dessous pour de plus amples informations sur les formats de décodage).

### Écoute de sonorités d'ambiance



Ce récepteur permet d'écouter n'importe quelle source en son surround. Toutefois, les options disponibles dépendront de la configuration de vos enceintes et du type de source que vous écoutez.

- Si la source présente un encodage Dolby Digital, DTS ou Dolby Surround, le format de décodage adéquat sera automatiquement sélectionné et apparaîtra sur l'afficheur.

Si vous sélectionnez le mode de contrôle automatique du niveau **STEREO ALC**, le récepteur ajuste le niveau de lecture en fonction du niveau de la source musicale enregistrée sur un lecteur audio portable.

En sélectionnant **STEREO**, vous écoutez la source sur les enceintes avant gauche et droite uniquement (et éventuellement sur le caisson de graves en fonction des réglages de vos enceintes). Les sources multicanaux Dolby Digital et DTS sont remixées en stéréo.

Les modes suivants offrent un son surround de base pour les sources stéréo et multicanaux.

#### Notes explicatives

Non : Non connectées / Oui : Connectées / Deux : Deux enceintes sont connectées / – : Connectées ou non

Types de modes surround	Sources appropriées	Enceinte(s) surround arrière
<b>Sources à deux canaux</b>		
<b>STEREO ALC</b>	Voir ci-dessus.	–
<b>DOLBY PLIIX MOVIE</b>	Films	Oui <sup>a</sup>
<b>DOLBY PLII MOVIE</b>		Non
<b>DOLBY PLIIX MUSIC<sup>b</sup></b>	Musique	Oui <sup>a</sup>
<b>DOLBY PLII MUSIC<sup>b</sup></b>		Non
<b>DOLBY PLIIX GAME</b>	Jeux vidéos	Oui <sup>a</sup>
<b>DOLBY PLII GAME</b>		Non
<b>NEO:6 CINEMA<sup>c</sup></b>	Films	–

Types de modes surround	Sources appropriées	Enceinte(s) surround arrière
<b>NEO:6 MUSIC<sup>c</sup></b>	Musique	–
<b>DOLBY PRO LOGIC</b>	Films anciens	–
Décodage brut <sup>d</sup>	Aucun effet ajouté	–
<b>STEREO<sup>e</sup></b>	Voir ci-dessus.	–
<b>Sources à canaux multiples</b>		
<b>STEREO ALC</b>	Voir ci-dessus.	–
<b>DOLBY PLIIX MOVIE</b>	Films	Deux <sup>a</sup>
<b>DOLBY PLII MOVIE</b>		Non
<b>DOLBY PLIIX MUSIC<sup>b</sup></b>	Musique	Oui
<b>DOLBY PLII MUSIC<sup>b</sup></b>		Non
<b>DOLBY DIGITAL EX</b>	Films/Musique	Oui
<b>DTS-ES</b>	Films/Musique	Oui
<b>DTS NEO:6</b>	Films/Musique	Oui
Décodage brut <sup>d</sup>	Aucun effet ajouté	–
<b>STEREO<sup>e</sup></b>	Voir ci-dessus.	–

- Si le traitement de canal surround arrière (page 23) est désélectionné ou si les enceintes surround arrière sont réglées sur **NO**, **DOLBY PLIIX** devient **DOLBY PLII** (son à 5.1 canaux).
- Vous pouvez aussi régler les effets **C.WIDTH**, **DIMEN.** et **PNRM.** (voir la section *Réglage des options audio* à la page 23).
- Vous pouvez aussi régler l'effet **C.IMG** (voir la section *Réglage des options audio* à la page 23).
- Ce mode peut être sélectionné uniquement lorsque le traitement des canaux surround arrière (page 23) est désactivé.
- Vous pouvez sélectionner le mode **STEREO** à l'aide du bouton **STEREO** de la télécommande.
  - L'audio est reproduit selon vos réglages surround et vous pouvez toujours utiliser les fonctions Midnight, Loudness, Phase Control, Sound Retriever et Tone.

#### Remarque

- Pour les modes offrant un son 6.1 canaux, le même signal est diffusé sur les deux enceintes surround arrière.



La fonction surround avancé permet de créer différents effets surround. Essayez différents modes sur différentes bandes sonores pour déterminer le mode que vous préférez.

<b>ACTION</b>	Conçu pour les films d'action avec des pistes dynamiques.
<b>DRAMA</b>	Conçu pour les films où les dialogues sont nombreux.
<b>ENT.SHOW</b>	Adapté aux sources musicales.
<b>ADVANCED GAME</b>	Convient pour les jeux vidéo.
<b>SPORTS</b>	Convient pour les programmes sportifs.
<b>CLASSICAL</b>	Offre un son digne d'une grande salle de concert.
<b>ROCK/POP</b>	Crée le son d'un concert en direct pour la musique rock et/ou pop.
<b>UNPLUGGED</b>	Convient aux sources musicales acoustiques.
<b>EXT.STEREO</b>	Restitue un son multicanaux à partir d'une source stéréo et utilise toutes les enceintes.
<b>F.S.S.ADVANCE</b> (Surround avant perfectionné)	Permet de créer des effets sonores naturels de type surround en utilisant seulement les enceintes avant et le caisson de basses (subwoofer). Utilisez ce mode pour obtenir un effet sonore surround riche au point central de convergence de la sortie du son des enceintes avant gauche et droite.
<b>PHONES SURR</b>	Lors d'une écoute avec un casque, vous pouvez obtenir un effet surround global.

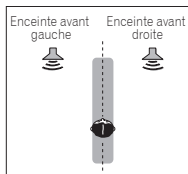

Les modes Stream Direct permettent de reproduire une source de la manière la plus fidèle possible. Toutes les fonctions de traitement de signal non nécessaires sont contournées.

<b>AUTO SURROUND</b>	Voir la section <i>Lecture en mode Auto</i> à la page 21.
<b>DIRECT</b>	Les paramètres (configuration des enceintes, niveaux des voies, distance des enceintes) définis dans le menu de configuration manuelle des enceintes Speaker sont appliqués à la source, ainsi que les paramètres dual mono. La source est reproduite avec le nombre de voies que comporte le signal. Phase Control, Sound Delay, Auto Delay, LFE Attenuatée et Center image sont disponibles.
<b>PURE DIRECT</b>	Les sources analogiques et PCM sont reproduites sans traitement numérique.

### Utilisation de la fonction Sound Retriever

Lorsque des données audio sont supprimées lors de la compression, la qualité du son est souvent amoindrie du fait de l'inégalité de l'image sonore. La fonction Sound Retriever a recours à une nouvelle technologie DSP pour restaurer un son de qualité CD vers des sources audio compressées à 2 canaux en rétablissant la pression sonore et en lissant les artefacts dentelés restants après la compression.

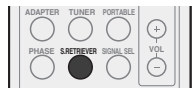

- Appuyez sur la touche **S.RETRIEVER** pour sélectionner ou désélectionner le rétablisseur de son **S.RTV** (Sound Retriever).

#### Remarque

- L'option Sound Retriever s'applique uniquement aux sources à 2 canaux.

### Un meilleur son grâce à la fonction Phase Control

La fonction de contrôle de phase de ce récepteur utilise les mesures de correction de phase pour garantir que votre source sonore arrive en phase en position d'écoute, empêchant ainsi toute déformation et/ou coloration indésirable du son.

La technologie Phase Control garantit une reproduction cohérente du son, grâce à l'utilisation de la correspondance de phase qui permet d'obtenir une image sonore optimale à la position d'écoute. La fonction Phase Control est activée par défaut et nous vous recommandons de la laisser activée pour tous les types de source sonore.

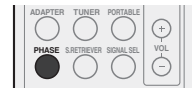

- Appuyez sur la touche **PHASE** pour activer ou désactiver la fonction **P.CTL** (Phase Control / Contrôle de phase).

#### Remarque

- La correspondance de phase est un facteur très important, qu'il est nécessaire de prendre en compte pour obtenir une reproduction sonore de qualité. Si deux ondes sont 'en phase', elles montent et descendent ensemble, ce qui augmente l'amplitude, la clarté et la présence du signal sonore. Si la crête d'une onde rejoint un creux, le son n'est plus en phase, résultant en une image sonore de mauvaise qualité.
- Si votre caisson de base comporte un commutateur de commande de phase, réglez-le sur le signe plus (+) (ou 0°). L'effet réellement obtenu lorsque **PHASE CONTROL** est réglé sur **ON** sur ce récepteur dépend toutefois du type de caisson de base utilisé. Réglez votre caisson de base de manière à optimiser l'effet. Il est également recommandé de réorienter ou de déplacer le caisson de basses.
- Réglez le commutateur du filtre passe-bas intégré de votre caisson de basses sur **OFF**. Si ce réglage ne peut pas être effectué sur le caisson de basses, réglez la fréquence de coupure sur une valeur plus élevée.
- Si la distance des enceintes n'est pas réglée correctement, l'effet Phase Control risque de ne pas être optimisé.
- Le mode Phase Control ne peut pas être réglé sur **ON** dans les cas suivants :
  - Lorsque le mode **PURE DIRECT** est sélectionné ;
  - Lorsqu'un casque est branché.

## Utilisation du traitement de canal surround arrière

Vous pouvez indiquer au récepteur d'utiliser automatiquement le décodage 6.1 ou 7.1 pour les sources 6.1 encodées (par exemple, Dolby Digital EX ou DTS-ES) ou vous pouvez choisir d'utiliser systématiquement le décodage 6.1 ou 7.1 (par exemple, avec les supports 5.1 encodés). Avec les sources 5.1 encodées, un canal surround arrière est généré, mais le son peut sembler meilleur dans le format 5.1 pour lequel il a été initialement encodé (dans ce cas, vous pouvez simplement désélectionner le traitement de canal surround arrière).

- Dans un système surround 7.1 canaux, les signaux audio qui ont subi un décodage de type matriciel par traitement du canal surround arrière, avec ajout de la fonction Up Mix, sont transmis par les enceintes surround arrière.

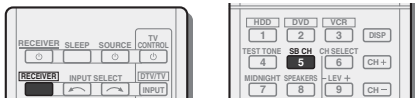

- Appuyez sur **RECEIVER**, puis sur **SB CH** à maintes reprises pour faire défiler les options de canal surround arrière.

Chaque pression sur cette touche fait défiler les options suivantes :

- **SB ON** – Le décodage matriciel utilisé pour générer la composante surround arrière à partir de la composante surround est activé.
- **SB AUTO** – Le décodage matriciel utilisé pour générer la composante surround arrière à partir de la composante matriciel n'est effectué que si des signaux surround arrière sont détectés dans les signaux d'entrée.
- **SB OFF** – Le décodage matriciel utilisé pour générer la composante surround arrière à partir de la composante surround est désactivé.

## Réglage de la fonction Up Mix

Dans un système surround à 7.1 canaux dont les enceintes surround sont placées directement sur les côtés de la position d'écoute, le son surround des sources comportant 5.1 canaux sont restituées par les côtés. La fonction Up Mix mixe le son des enceintes surround avec celui des enceintes surround arrière afin que le son surround sorte en diagonale vers l'arrière, comme cela devrait être le cas.

- La fonction Up Mix s'avère d'une grande efficacité lorsque les enceintes du système surround à 7.1 canaux sont configurées comme recommandé dans l'exemple de la page 10.
- Selon les positions des enceintes et la source sonore, il ne sera pas toujours possible d'obtenir de bons résultats. Dans ce cas, définissez le réglage sur **OFF**.

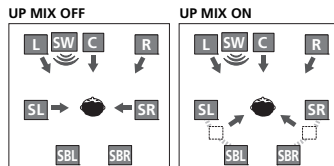

- 1 Mettez le récepteur en mode veille.
- 2 Tout en maintenant enfoncé **PRESET** → sur le panneau avant, maintenez **STANDBY/ON** enfoncé pendant environ deux secondes.

**UP MIX: OFF** apparaît et la fonction Up Mix est désactivée. Pour activer cette fonction, effectuez à nouveau les étapes 1 et 2.

- Lorsque la fonction est activée (**ON**), le voyant  (Up Mix) du panneau avant s'allume.

### Remarque

- Réglez sur **ON** indépendamment de ce réglage lors de la lecture de signaux DTS-HD.
- Peut être réglé automatiquement sur **OFF**, même lorsqu'il est réglé sur **ON**, selon le signal d'entrée et le mode d'écoute.

## Réglage des options audio

Vous pouvez effectuer des réglages supplémentaires pour le son sur le menu des **AUDIO PARAMETER**. Si elles ne sont pas expressément marquées comme telles, les options par défaut sont présentées en gras.

### Important

- Notez que si un réglage n'apparaît pas dans le menu **AUDIO PARAMETER**, c'est qu'il n'est pas disponible du fait de la source, des paramètres et de l'état actuels du récepteur.

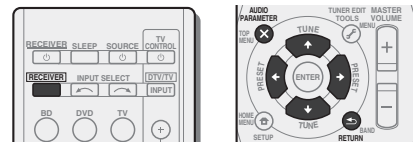

- 1 Appuyez sur **RECEIVER**, puis sur **AUDIO PARAMETER**.
- 2 Utilisez les touches **↑/↓** pour sélectionner le paramètre que vous souhaitez ajuster.

Selon l'état ou le mode du récepteur, certaines options peuvent ne pas être disponibles. Consultez le tableau ci-dessous pour en savoir plus à ce sujet.

- 3 Utilisez les touches **←/→** pour configurer le paramètre sélectionné.

Consultez le tableau ci-dessous pour connaître les options disponibles pour chaque réglage.

- 4 Appuyez sur la touche **RETURN** pour valider la sélection et quitter le menu.

Réglage / Fonction	Option(s)
<b>S.DELAY</b> (Sound Delay) Certains moniteurs peuvent présenter un léger retard lors de la retransmission vidéo, de sorte que la bande sonore est légèrement désynchronisée par rapport à l'image. Cette fonction permet d'ajouter un peu de retard pour resynchroniser le son et l'image.	0,0 à 9,0 (images) 1 seconde = 25 images (PAL) Réglage par défaut : <b>0.0</b>

**MIDNIGHT/LOUDNESS<sup>a</sup>**

**MIDNIGHT** permet de profiter d'un véritable effet surround à faible volume pour les films. **LOUDNESS** permet d'obtenir un bon rendu des graves et des aigus lors de l'écoute de sources musicales à faible volume.

**M/L OFF***MIDNIGHT**LOUDNESS***S.RTV (Sound Retriever)<sup>b</sup>**

Lorsque des données audio sont supprimées lors de la compression, la qualité du son est souvent amoindrie du fait de l'inégalité de l'image sonore. La fonction Sound Retriever a recours à une nouvelle technologie DSP pour restaurer un son de qualité CD vers des sources audio compressées à 2 canaux en rétablissant la pression sonore et en lissant les artefacts dentelés restants après la compression.

**OFF***ON***DUAL MONO<sup>c</sup>**

Définit la façon dont les bandes son en mode mono double Dolby Digital doivent être lues.

**CH1** – Seul le canal 1 est entendu*CH2* – Seul le canal 2 est entendu*CH1 CH2* – Les deux canaux sont entendus sur les enceintes avant**F.PCM (PCM fixe)**

Cette option est utile si vous constatez un certain retard avant que la fonction **OFF** ne reconnaisse le signal PCM d'un CD, par exemple.

Si vous sélectionnez **ON**, du bruit peut être émis au cours de la lecture de sources non-PCM. Si cela pose problème, sélectionnez un autre signal d'entrée.

**OFF***ON***DRC (Dynamic Range Control)**

Permet de régler le niveau de la plage dynamique des bandes son optimisées pour Dolby Digital, DTS, Dolby Digital Plus, Dolby TrueHD, DTS-HD et DTS-HD Master Audio (cette fonction peut être utile pour l'écoute d'un son surround à faible volume).

**AUTO<sup>d</sup>***MAX**MID**OFF***LFE ATT (Atténuation LFE)**

Certaines sources audio Dolby Digital et DTS incluent des tonalités extrêmement graves. Réglez l'atténuateur LFE de façon à éviter que les tonalités extrêmement graves produisent une distorsion du son émis par les enceintes. L'atténuateur LFE n'applique pas de limitation lorsqu'il est réglé sur 0 dB (valeur recommandée). Lorsqu'il est réglé sur -15 dB, l'atténuateur LFE applique une limitation équivalente à cette valeur. Lorsque **OFF** est sélectionné, aucun son n'est transmis par le canal LFE.

**0 (0 dB)***5 (-5 dB)**10 (-10 dB)**15 (-15 dB)**20 (-20 dB)***\*\* (OFF)****HDMI (Audio HDMI)**

Permet de spécifier l'acheminement du signal audio HDMI : sortie sur ce récepteur (**AMP**) ou sur un téléviseur (**THRU**). Lorsque **THRU** est sélectionné, aucun son n'est émis par ce récepteur.

**AMP***THRU***A.DLY (Auto Delay)<sup>e</sup>**

Cette fonction corrige automatiquement le retard entre le son et l'image entre les composants raccordés avec un câble HDMI. Le délai d'attente audio est paramétré en fonction de l'état opérationnel de l'écran raccordé avec un câble HDMI. La durée du retard vidéo s'ajuste automatiquement en fonction de la durée du retard audio.

**OFF***ON***C.WIDTH (Largeur centrale)<sup>f</sup>**

(Disponible uniquement si une enceinte centrale est raccordée)  
Étirez le canal central entre les enceintes avant droite et gauche ; le son émis semble être plus large (réglages plus hauts) ou au contraire plus étroit (réglages plus bas).

**0 à 7**Réglage par défaut : **3****DIMEN (Dimension)<sup>f</sup>**

Règle la balance du son surround de l'avant vers l'arrière ; le son émis semble être plus éloigné (réglages négatifs) ou au contraire plus proche (réglages positifs).

**-3 à +3**Réglage par défaut : **0****PNRM. (Panorama)<sup>f</sup>**

Permet d'étendre la configuration stéréophonique à l'avant de façon à inclure les enceintes surround pour créer un effet sonore 'en boucle'.

**OFF***ON***C.IMG (Image centrale)<sup>9</sup>**

(Disponible uniquement si une enceinte centrale est raccordée)

Ajustez l'image centrale afin de créer un effet stéréo plus large avec les voix. Ajustez l'effet de **0** (tous les canaux centraux envoyés vers les enceintes avant droite et gauche) à **10** (canaux centraux envoyés vers l'enceinte centrale uniquement).

**0 à 10**Réglage par défaut : **3**  
(NEO:6 MUSIC),  
**10** (NEO:6 CINEMA)

- Les options **MIDNIGHT/LOUDNESS** peuvent être modifiées à tout moment à l'aide de la touche **MIDNIGHT**.
- Vous pouvez modifier à tout moment la fonction Sound Retriever à l'aide de la touche **S.RETRIEVER**.
- Ce réglage fonctionne uniquement pour des bandes son en mode mono double Dolby Digital et DTS.
- Le réglage initial **AUTO** est disponible uniquement pour les signaux Dolby TrueHD. Sélectionnez **MAX** ou **MID** pour les autres signaux que Dolby TrueHD.
- Cette fonction est disponible uniquement lorsque l'écran connecté prend en charge la capacité de synchronisation audio/vidéo automatique ('synchronisation labiale') pour HDMI. Si le délai d'attente paramétré automatiquement ne vous convient pas, réglez **A.DLY** sur **OFF** et ajustez le délai d'attente manuellement. Pour plus de détails sur la fonction de synchronisation labiale de votre écran, contactez directement votre fabricant.
- Disponible uniquement avec les sources à 2-canaux en mode **DOLBY PLII MUSIC**.
- Uniquement lors de l'écoute de sources à 2 canaux en mode **NEO:6 CINEMA** ou **NEO:6 MUSIC**.



## Chapitre 5 : Menu de configuration du système

### Utilisation du menu de configuration du système

La section suivante décrit de façon détaillée comment effectuer les réglages adaptés à votre propre utilisation du récepteur et comment régler chaque système d'enceintes séparément selon vos exigences.



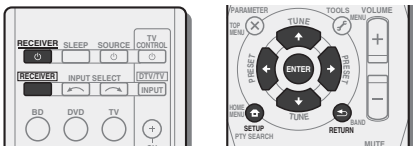

#### Important

- Si un casque est branché sur le récepteur, débranchez-le.



**1 Appuyez sur la touche  RECEIVER pour mettre le récepteur sous tension.**

**2 Appuyez sur **RECEIVER**, puis sur **SETUP**.**

Le menu de configuration du système s'affiche sur le panneau avant. Utilisez les touches /// et **ENTER** de la télécommande pour naviguer dans les écrans et sélectionner des options de menu. Appuyez sur **RETURN** pour confirmer et quitter le menu en cours.

- Appuyez sur la touche **SETUP** à tout moment pour sortir du menu System Setup.

**3 Sélectionnez le réglage que vous souhaitez ajuster.**

#### • **SP SETUP**

– **SP SET** – Permet de préciser la taille et le nombre d'enceintes raccordées (voir ci-dessous).

– **X.OVER** – Définit les fréquences qui seront envoyées vers le subwoofer (page 26).

– **CH LEVEL** – Permet d'ajuster l'équilibre général de votre système d'enceintes (page 26).

– **SP DISTN** – Permet de préciser la distance de vos enceintes par rapport à la position d'écoute (page 26).



- **HDMI SET** – Ce réglage doit être configuré en cas d'utilisation de la fonction ARC (Reportez-vous à la section *Configuration de ARC* à la page 27).
- **APD** – Permet de mettre automatiquement le récepteur hors tension lorsqu'il n'a pas été utilisé pendant plusieurs heures (voir la section *Le menu Auto Power Down* à la page 26).
- **FL DEMO** – Pour configurer l'affichage de la démonstration sur le panneau avant (voir la section *Le menu FL Demo Mode* à la page 26).

### Le menu Speaker Setup



Ce récepteur permet d'effectuer des réglages précis pour optimiser l'impact du son surround. Ces réglages ne doivent être effectués qu'une seule fois (sauf si vous souhaitez modifier l'emplacement de votre système d'enceintes actuel ou ajouter de nouvelles enceintes).



### Réglage des enceintes

Utilisez ce réglage pour définir la configuration des enceintes (taille, nombre d'enceintes).

**1 À l'aide des touches /, sélectionnez 'SP SETUP' dans le System Setup, puis appuyez sur ENTER.**

**2 À l'aide des touches /, sélectionnez 'SP SET' dans le SP SETUP, puis appuyez sur ENTER.**

**3 À l'aide des touches /, sélectionnez le jeu d'enceintes que vous souhaitez régler, puis sélectionnez une taille d'enceinte.**

Utilisez / pour sélectionner la taille (et le nombre) de chacune des enceintes suivantes :

- **F (Avant)** – Sélectionnez **LARGE** si vos enceintes avant reproduisent fidèlement les basses fréquences ou si vous n'avez pas raccordé de caisson de graves. Sélectionnez **SMALL** pour envoyer les basses fréquences au caisson de graves.
- **C (Centre)** – Sélectionnez **LARGE** si votre enceinte centrale reproduit fidèlement les basses fréquences ou **SMALL** pour envoyer les basses fréquences aux autres enceintes ou au caisson de graves. Si vous n'avez pas raccordé d'enceinte centrale, choisissez **NO** (le canal central est envoyé vers les autres enceintes).

- **S (Surround)** – Sélectionnez **LARGE** si vos enceintes surround arrière reproduisent fidèlement les basses fréquences. Sélectionnez **SMALL** pour envoyer les fréquences graves vers les autres enceintes ou le subwoofer. Si vous n'avez pas connecté d'enceintes surround, choisissez **NO** (le son des canaux surround est envoyé vers les autres enceintes).
- **SB (Surround arrière)** – Sélectionnez le nombre d'enceintes surround arrière que vous possédez (une (**X1**), deux (**X2**) ou zéro). Sélectionnez **L (LARGE)** si vos enceintes surround reproduisent de façon fidèle les fréquences graves. Sélectionnez **S (SMALL)** pour envoyer les fréquences graves vers les autres enceintes ou le subwoofer. Si vous n'avez pas raccordé d'enceintes surround arrière, sélectionnez **NO**.  
– Si vous ne sélectionnez qu'une seule enceinte surround arrière, assurez-vous que l'amplificateur supplémentaire est raccordé à la borne **PRE OUT L (Single)**.
- **SW (Subwoofer)** – Les signaux LFE et les basses fréquences des canaux réglés sur **SMALL** sont générés par le caisson de graves lorsque **YES** est sélectionné (voir les remarques ci-dessous). Choisissez le réglage **PLUS** si vous souhaitez que le caisson de graves émette les basses en continu ou si vous souhaitez des basses plus profondes (les basses fréquences normalement émises par les enceintes avant et centrale sont également acheminées vers le caisson de graves). Si vous n'avez pas raccordé de caisson de graves, choisissez **NO** (les basses fréquences sont générées par d'autres enceintes).

**4 Lorsque vous avez terminé, appuyez sur RETURN.**

Vous retournez au menu Speaker Setup.

#### Remarque

- Si vous sélectionnez **SMALL** pour les enceintes avant, le caisson de graves se règle automatiquement sur **YES**. De plus, si les enceintes avant sont réglées sur **LARGE (L)**, les enceintes centrale, surround et surround arrière ne peuvent pas être réglées sur **SMALL**. Dans ce cas, toutes les fréquences graves sont envoyées vers le subwoofer.
- Si les enceintes surround sont réglées sur **NO**, les enceintes surround arrière sont automatiquement réglées sur **NO**.
- Si vous avez un caisson de graves et que vous aimez que les basses ressortent, il peut paraître logique de sélectionner **LARGE** pour vos enceintes avant et **PLUS** pour le caisson de graves. Cependant, cette sélection peut ne pas répondre parfaitement à vos attentes en

matière de production des graves. En fonction de l'emplacement de vos enceintes dans la pièce, vous pouvez en fait remarquer une diminution de la quantité des graves en raison de l'annulation des basses fréquences. Dans ce cas, essayez de modifier la position ou la direction des enceintes. Si les résultats ne vous satisfont pas, écoutez la réponse en basses en réglant sur **PLUS** et **YES** ou en réglant alternativement les enceintes avant sur **LARGE** et **SMALL**, et laissez vos oreilles choisir la meilleure option. Si vous rencontrez des difficultés, l'option la plus simple consiste à envoyer toutes les basses au caisson de graves en sélectionnant **SMALL** pour les enceintes avant.

## X.Over

- Réglage par défaut : **100Hz**

Ce réglage détermine la coupure entre les basses lues par les enceintes réglées sur **LARGE**, ou par le caisson de graves, et les basses lues par les enceintes réglées sur **SMALL**. Il détermine également la fréquence de transition pour les basses du canal LFE.

- Pour plus d'informations sur la taille des enceintes et leur sélection, voir la section *Réglage des enceintes* à la page 25.

**1 À l'aide des touches ↑/↓, sélectionnez 'SP SETUP' dans le System Setup, puis appuyez sur ENTER.**

**2 À l'aide des touches ↑/↓, sélectionnez 'X.OVER' dans le SP SETUP, puis appuyez sur ENTER.**

**3 Utilisez les touches ←/→ pour sélectionner le point de coupure de fréquences.**

Les fréquences qui se trouvent en-dessous de ce point de coupure seront envoyées vers le subwoofer (ou les enceintes **LARGE**).

**4 Lorsque vous avez terminé, appuyez sur RETURN.**

Vous retournez au menu Speaker Setup.

## Niveau de canal

En utilisant les réglages du niveau de canal, vous pouvez ajuster l'équilibre général de votre système d'enceintes, facteur essentiel à la configuration d'un système home cinéma.

### ⚠ ATTENTION

- Les tonalités de test utilisées dans la configuration du système sont générées à un volume élevé.

**1 À l'aide des touches ↑/↓, sélectionnez 'SP SETUP' dans le System Setup, puis appuyez sur ENTER.**

**2 À l'aide des touches ↑/↓, sélectionnez 'CH LEVEL' dans le SP SETUP, puis appuyez sur ENTER.**

**3 Utilisez ←/→ pour sélectionner une option de configuration.**

- **T. TONE M** – Déplacez manuellement les tonalités de test d'une enceinte à l'autre et ajustez les différents niveaux de canal.
- **T. TONE A** – Ajuste les niveaux de canal en suivant le déplacement automatique des tonalités de tests d'une enceinte à l'autre.

**4 Confirmez l'option de configuration sélectionnée.**

Les tonalités de test commencent lorsque vous avez appuyé sur **ENTER**. Lorsque le volume aura atteint le niveau de référence, des tonalités de test seront émises.

**5 Réglez le niveau de chaque canal à l'aide des touches ←/→.**

Si vous avez sélectionné **T. TONE M**, utilisez ↑/↓ pour changer d'enceinte. La configuration **T. TONE A** lancera l'émission de tonalités d'essai dans l'ordre suivant (en fonction de votre configuration d'enceintes) :

**L → C → R → SR → SBR → SBL → SL → SW**

Réglez le niveau de chaque enceinte pendant l'émission de la tonalité d'essai.

### 🔗 Remarque

- Si vous utilisez un compteur de niveau de pression acoustique (SPL), effectuez les relevés de la position d'écoute principale et réglez le niveau de chaque enceinte sur 75 dB SPL (pondération C/lecture lente).
- La tonalité d'essai du subwoofer est émise à faible volume. Il se peut que vous deviez effectuer un nouveau réglage si l'essai a été réalisé avec une véritable bande son.

**6 Lorsque vous avez terminé, appuyez sur RETURN.**

Vous retournez au menu Speaker Setup.

### ⚙ Astuce

- Vous pouvez modifier les niveaux des canaux à tout moment en appuyant sur **RECEIVER**, puis sur **CH SELECT** et **LEV +/-** de la télécommande. Vous pouvez également appuyer sur **CH SELECT** et utiliser ↑/↓ pour sélectionner le canal, puis utiliser ←/→ pour ajuster les niveaux des canaux.

## Distance des enceintes

Pour que votre système affiche une belle profondeur et une séparation idéale, vous devez préciser la distance séparant les enceintes et votre position d'écoute. Le récepteur peut alors ajouter le retard nécessaire pour obtenir un son surround correct.

**1 À l'aide des touches ↑/↓, sélectionnez 'SP SETUP' dans le System Setup, puis appuyez sur ENTER.**

**2 À l'aide des touches ↑/↓, sélectionnez 'SP DISTN' dans le SP SETUP, puis appuyez sur ENTER.**

**3 Utilisez ↑/↓ pour sélectionner l'enceinte pour laquelle vous désirez alors régler la distance.**

Utilisez les touches ←/→ pour régler la distance de chaque enceinte par saut de 0,1 m.

**4 Lorsque vous avez terminé, appuyez sur RETURN.**

Vous retournez au menu Speaker Setup.

## Le menu Auto Power Down

Ce menu permet de mettre le récepteur hors tension après une durée définie d'inactivité de plusieurs heures.

- Réglage par défaut : **6 hours**

**1 À l'aide des touches ↑/↓, sélectionnez 'APD' dans le System Setup, puis appuyez sur ENTER.**

**2 Définissez la durée d'inactivité avant la mise hors tension.**

- Utilisez les touches ←/→ pour choisir entre les valeurs 2, 4, 6 heures ou **OFF** (mise hors tension automatique désactivée).

**3 Lorsque vous avez terminé, appuyez sur RETURN.**

Vous retournez au menu de configuration du système.

## Le menu FL Demo Mode

Permet de définir si les démonstrations doivent s'afficher sur le panneau avant ou non.

- Réglage par défaut : **ON**

**1 À l'aide des touches ↑/↓, sélectionnez 'FL DEMO' dans le System Setup, puis appuyez sur ENTER.**

**2 Utilisez les touches ←/→ pour activer (ON) ou désactiver (OFF) l'affichage des démonstrations.**

**3 Lorsque vous avez terminé, appuyez sur RETURN.**

Vous retournez au menu de configuration du système.

## Fonction ARC (Audio Return Channel)

Si votre téléviseur prend en charge la fonction ARC, raccordez le téléviseur et le récepteur à l'aide d'un câble HDMI, ce qui permettra d'entrer le signal audio du téléviseur sur la prise HDMI sans avoir besoin d'utiliser un câble audio. Réglez l'option ARC sur ON dans le menu de configuration HDMI SETUP lors de l'utilisation de cette fonction.





### Important

- Pour utiliser la fonction ARC, raccordez les équipements à l'aide d'un Câble HDMI haute vitesse. L'utilisation d'autres types de câble HDMI peut provoquer des dysfonctionnements.



### Configuration de ARC



**1 Appuyez sur la touche  RECEIVER pour mettre le récepteur sous tension.**

**2 Appuyez sur  RECEIVER, puis sur SETUP.**

Le menu de configuration du système s'affiche sur le panneau avant. Utilisez les touches /// et **ENTER** de la télécommande pour naviguer dans les écrans et sélectionner des options de menu. Appuyez sur **RETURN** pour confirmer et quitter le menu en cours.

- Appuyez sur la touche **SETUP** à tout moment pour sortir du menu System Setup.

**3 À l'aide des touches /, sélectionnez 'HDMI SET' dans le System Setup, puis appuyez sur ENTER.**

**4 Utilisez les touches / pour sélectionner le réglage 'ARC' voulu.**

Lorsqu'un téléviseur prenant en charge la fonction HDMI Audio Return Channel est connecté au récepteur, le son du téléviseur peut être entré via la prise HDMI.

- **ON** – Le son du téléviseur est entré via la prise HDMI.
- **OFF** – Le son du téléviseur est entré via les prises d'entrée audio autres que HDMI.

**5 Lorsque vous avez terminé, appuyez sur RETURN.**

Vous retournez au menu de configuration du système.

### Avant d'utiliser la fonction ARC

Avant d'utiliser la fonction ARC, mettez le téléviseur et cet appareil en mode veille (STANDBY) après avoir raccordé l'appareil au téléviseur. Mettez ensuite sous tension (ON) l'appareil puis le téléviseur, dans cet ordre. Pour utiliser la fonction ARC, après avoir raccordé cet appareil au téléviseur à l'aide d'un câble HDMI, vous devez sélectionner l'entrée du téléviseur sur le mode d'entrée requis pour la connexion utilisée avec cet appareil. Vous pouvez ensuite sélectionner une chaîne/émission de télévision.

### Important

- Il se peut que la fonction ARC ne soit pas utilisable même lorsque les conditions ci-dessus sont remplies. Dans ce cas, pour écouter le signal audio du téléviseur, raccordez cet appareil au téléviseur à l'aide d'un câble audio.
- La fonction CEC (Consumer Electronic Control) peut s'activer lorsque la fonction ARC est utilisée (ON), ce qui provoque la mise sous tension et hors tension successive de l'appareil et le basculement d'une entrée à l'autre. Étant donné que cet appareil ne garantit pas le

fonctionnement synchronisé de la fonction CEC, nous vous recommandons de désactiver (OFF) la fonction Control HDMI sur le lecteur connecté. Il se peut que cet appareil ne fonctionne pas correctement si la fonction Control HDMI est activée (ON) sur le lecteur. Pour plus d'informations, consultez le Manuel d'utilisation de l'équipement concerné. Si cette méthode ne fonctionne pas, désactivez (OFF) la fonction ARC.

Dans ce cas, pour écouter le signal audio du téléviseur, raccordez cet appareil au téléviseur à l'aide d'un câble audio.

En outre, cet appareil ne garantit pas le fonctionnement synchronisé de la télécommande du téléviseur pour régler le volume (et pour couper le son). Dans ce cas, réglez le volume (et coupez le son) directement depuis l'appareil.

- Mettez l'appareil hors tension et débranchez le cordon d'alimentation de la prise secteur avant de raccorder d'autres équipements ou de modifier les branchements de cet appareil. Lorsque toutes les connexions sont effectuées, branchez le connecteur du cordon d'alimentation dans la prise secteur.
- Si le cordon d'alimentation est branché lorsque la fonction ARC activée (ON), l'appareil met entre 2 et 10 secondes pour initialiser la connexion HDMI. Cet appareil ne peut pas être utilisé pendant la phase d'initialisation. Pendant l'initialisation, l'indicateur HDMI clignote sur l'affichage. Mettez l'appareil sous tension une fois que l'indicateur HDMI cesse de clignoter.

## Chapitre 7 : Informations supplémentaires

### Guide de dépannage

Souvent, les opérations incorrectes sont interprétées comme des problèmes et des dysfonctionnements. Si vous estimez que cet appareil ne fonctionne pas correctement, vérifiez les points ci-dessous. Inspectez les autres appareils électriques raccordés au récepteur car quelquefois, le problème provient d'un autre appareil. Si le problème ne peut pas être résolu grâce à la liste de contrôle ci-dessous, consultez le service après-vente Pioneer indépendant agréé le plus proche pour effectuer la réparation.

- Si l'appareil ne fonctionne pas normalement en raison d'effets extérieurs comme l'électricité statique, débranchez la fiche d'alimentation de la prise de courant et rebranchez-la pour revenir aux conditions normales de fonctionnement.

### Généralités

#### Impossible de mettre l'appareil sous tension.

- Débranchez la fiche d'alimentation de la prise murale, et rebranchez-la.
- Veillez à ce qu'aucun brin de fil d'enceinte lâche ne touche le panneau arrière. Ceci pourrait provoquer la coupure automatique du récepteur.

#### Le récepteur s'éteint brusquement.

- Lorsque la fonction Auto Power Down est activée, l'appareil se met hors tension automatiquement lorsqu'il n'est pas utilisé pendant plusieurs heures. Vérifiez le réglage de la fonction de mise hors tension automatique Auto Power Down (voir la section *Le menu Auto Power Down* à la page 26).
- Après environ une minute, pendant laquelle vous ne pourrez pas allumer l'appareil, rallumez le récepteur. Si le message persiste, appelez le service après-vente agréé Pioneer.

#### L'appareil se met automatiquement sous/hors tension et permute d'une entrée à l'autre. (Lorsque la fonction ARC est activée)

- La fonction CEC (Consumer Electronic Control) peut s'activer lorsque la fonction ARC est utilisée (ON), ce qui provoque la mise sous tension et hors tension successive de l'appareil et le basculement d'une entrée à l'autre. Étant donné que cet appareil ne garantit pas le fonctionnement synchronisé de la fonction CEC, désactivez (OFF) la fonction Control HDMI sur le lecteur connecté.

Si cette méthode ne fonctionne pas, désactivez (OFF) la fonction ARC. Dans ce cas, pour écouter le signal audio du téléviseur, raccordez cet appareil au téléviseur à l'aide d'un câble audio.

#### Aucun son n'est émis lorsqu'une fonction d'entrée est sélectionnée.

- Utilisez le bouton rotatif **MASTER VOLUME** pour augmenter le volume.
- Appuyez sur la touche **MUTE** de la télécommande pour désactiver la sourdine.
- Réglez **SIGNAL SEL** sur **H** (HDMI), **C1/O1** (numérique) ou **A** (analogique) selon le type de connexion utilisé (voir page 17).
- Assurez-vous que l'appareil est raccordé correctement (voir la section *Raccordement de votre équipement* à la page 10).
- Vérifiez les paramètres de sortie audio du composant source.
- Reportez-vous au mode d'emploi fourni avec l'équipement source.

#### Aucune image n'est émise lorsqu'une fonction d'entrée est sélectionnée.

- Assurez-vous que l'appareil est raccordé correctement (voir la section *Raccordement de votre équipement* à la page 10).
- Utilisez des câbles vidéo de même type pour raccorder l'équipement source et le téléviseur à ce récepteur (voir la section *À propos du raccordement des sorties vidéo* à la page 13).
- L'entrée vidéo sélectionnée sur le moniteur télé est incorrecte. Référez-vous au mode d'emploi fourni avec votre téléviseur.

#### Aucun son ne sort du caisson de grave.

- Assurez-vous que le subwoofer est sous tension.
- La source Dolby Digital ou DTS que vous écoutez peut ne pas avoir de canal LFE.
- Changez le réglage du subwoofer sur **YES** ou **PLUS**, comme indiqué à la section Configuration des enceintes, *Réglage des enceintes* à la page 25.
- Réglez la fonction **LFE ATT** (*Atténuation LFE*), décrite en page 24, sur la valeur **LFEATT 0** ou **LFEATT 5**.

#### Aucun son n'est émis des enceintes surround ou centrale.

- Raccordez les enceintes correctement (voir page 11).
- Vérifiez les réglages des enceintes (voir la section *Réglage des enceintes* à la page 25).
- Vérifiez les niveaux des enceintes (voir la section *Niveau de canal* à la page 26).

#### La fonction Phase Control semble n'avoir aucun effet audible.

- Le cas échéant, vérifiez que le commutateur du filtre passe-bas de votre caisson de basses (subwoofer) est désactivé, ou que le point de coupure du filtre est réglé sur la fréquence la plus élevée. Si votre caisson de basses (subwoofer) possède un paramètre de PHASE réglez-le sur 0° (ou, selon le matériel, sur la position qui permet d'obtenir un son d'ensemble optimal).

- Vérifiez que le paramètre de distance des enceintes est correctement défini pour chaque enceinte (consultez la section *Distance des enceintes* à la page 26).

#### Bruit considérable lors de la radiodiffusion.

- Raccordez l'antenne (page 15) et réglez sa position de façon à obtenir une bonne réception.
- Éloignez tous les câbles détachés des bornes d'antenne et des fils électriques.
- Déroulez le fil de l'antenne filaire FM, placez-le de façon à obtenir une bonne réception et fixez-le sur un mur (ou raccordez-le à une antenne FM extérieure).
- Raccordez une antenne AM interne ou externe supplémentaire (voir page 16).
- Éteignez les appareils qui provoquent des interférences ou éloignez-les du récepteur (ou placez les antennes le plus loin possible des appareils qui provoquent des interférences).

#### Les stations émettrices ne peuvent pas être sélectionnées automatiquement.

- Raccordez une antenne externe (voir la section page 16).

#### Émission de bruit pendant la lecture d'une platine à cassettes.

- Éloignez la platine à cassettes de votre récepteur jusqu'à disparition du bruit.

#### Lors de la lecture d'un logiciel avec le système DTS, aucun son n'est émis ou seul du bruit est émis.

- Assurez-vous que les réglages du lecteur sont corrects et/ou que la sortie du signal DTS est activée. Consultez le mode d'emploi fourni avec votre lecteur de DVD.

#### Impossible de faire fonctionner la télécommande.

- Remplacez les piles (voir la section page 9).
- Faites fonctionner la télécommande jusqu'à une distance de 7 m, dans un angle de 30° du capteur de la télécommande (voir la page 9).
- Éliminez tout obstacle ou faite-la fonctionner d'une autre position.
- Évitez d'exposer le capteur de la télécommande du panneau frontal à la lumière directe.

#### L'afficheur est sombre ou éteint.

- Appuyez sur la touche **DIMMER** de la télécommande à plusieurs reprises pour revenir au réglage par défaut.

#### L'affichage du panneau avant change et affiche différentes informations sans raison apparente.

- Ceci se produit car le mode démonstration est activé. Pour quitter le mode démonstration et revenir au mode d'affichage initial, appuyez sur n'importe quelle touche, ou bien désactivez le mode démonstration en configurant l'option **FL DEMO** sur **OFF** (voir la section *Le menu FL Demo Mode* à la page 26).

#### L'indication TEMP s'affiche et le volume est abaissé.

- La température à l'intérieur de l'appareil a dépassé la valeur admissible. Essayez de déplacer l'appareil pour obtenir une meilleure ventilation (voir page 2).
- Abaissez le volume.

## HDMI

### Pas d'image ou de son.

→ Si le problème persiste lorsque vous connectez directement votre composant HDMI à votre moniteur, reportez-vous au manuel du composant ou du moniteur ou prenez contact avec le service après-vente du fabricant.

### Pas d'image.

- Les signaux vidéo qui sont entrés sur la borne vidéo analogique ne peuvent pas être sortis au niveau de la borne HDMI. Les signaux qui sont entrés sur la borne HDMI ne peuvent pas être sortis au niveau de la borne vidéo analogique. Utilisez des câbles d'entrée et de sortie de même type.
- Il est possible que les paramètres de sortie du composant source soient configurés de manière telle que le format vidéo transmis est impossible à afficher. Modifiez les paramètres de sortie de la source, ou effectuez les connexions à l'aide des prises vidéo composite.
- Ce récepteur est compatible HDCP. Vérifiez si les composants raccordés sont également compatibles HDCP. Si ce n'est pas le cas, raccordez-les à l'aide des prises vidéo composite.
- Selon le composant source connecté, ce dernier peut ne pas fonctionner avec ce récepteur (même s'il est compatible HDCP). Dans ce cas, connectez la source au récepteur à l'aide des prises vidéo composite.
- Si aucune image vidéo n'apparaît sur votre téléviseur, essayez d'ajuster la résolution, le paramètre Deep Color ou d'autres paramètres sur votre équipement.
- Pour obtenir des signaux Deep Color, utilisez un câble HDMI (câble HDMI haute vitesse) pour relier ce récepteur à un composant ou à un téléviseur présentant la fonction Deep Color.

### Pas de son ou arrêt soudain du son.

- Vérifiez que le réglage Audio Parameter est réglé sur **HDMI AMP/THRU** (voir page 23).
- Si le composant est un appareil DVI, utilisez une connexion distincte pour l'audio.
- La transmission du signal audio numérique HDMI nécessite plus de temps pour être reconnue. C'est pourquoi, une coupure de son peut se produire au moment où l'on change de format audio ou lance la lecture.
- Le fait de mettre en marche ou d'arrêter le périphérique connecté à la borne HDMI OUT de cet appareil, ou de déconnecter/connecter le câble HDMI pendant la lecture peut produire des bruits parasites ou même interrompre le signal audio.

## Informations importantes concernant la liaison HDMI

Dans certains cas, il ne sera peut-être pas possible d'acheminer les signaux HDMI via ce récepteur (ceci dépend du composant HDMI que vous connectez - contrôlez les informations du fabricant concernant la compatibilité HDMI).

Si vous ne recevez pas correctement les signaux HDMI (du composant) via ce récepteur, essayez la configuration suivante pour la connexion.

### Configuration

Raccordez votre composant HDMI directement à l'écran par un câble HDMI. Utilisez ensuite la liaison la plus pratique (une liaison numérique est recommandée) pour envoyer le signal audio au récepteur. Reportez-vous au mode d'emploi pour de plus amples informations sur les liaisons audio. Réglez le volume de l'écran au minimum lorsque vous utilisez cette configuration.

### Remarque

- Selon celui-ci, la sortie audio peut être limitée au nombre de canaux disponibles sur l'écran raccordé (par exemple, le signal audio sera réduit à 2 canaux si l'écran ne présente qu'un son stéréo).
- Si vous souhaitez changer de source d'entrée, vous devrez modifier les fonctions à la fois sur le récepteur et sur l'écran.
- Étant donné que le son de l'écran est coupé lorsque la connexion HDMI est utilisée, vous devez régler le volume de l'écran chaque fois que vous changez de source d'entrée.

## Réinitialisation de l'unité principale

Respectez cette procédure pour rétablir les réglages d'usine du récepteur. Utilisez les commandes du panneau frontal pour ce faire.

- 1 Mettez le récepteur en mode de veille.**
- 2 Tout en maintenant la touche BAND enfoncée, appuyez sur la touche  STANDBY/ON pendant deux secondes environ.**
- 3 Lorsque RESET apparaît à l'écran, appuyez sur AUTO SURROUND/STREAM DIRECT.**  
**OK?** apparaît sur l'afficheur.
- 4 Appuyez sur ALC/STANDARD SURR pour confirmer.**  
**OK** apparaît à l'écran pour indiquer que le récepteur a été réinitialisé à ses paramètres d'usine par défaut.

### Important

- Lorsque la fonction ARC est activée (ON), vous ne pourrez peut-être pas effectuer l'initialisation de l'appareil. Dans ce cas, désactivez la fonction ARC ou mettez hors tension tous les équipements connectés avant de mettre cet appareil hors tension (OFF) ou en veille (STANDBY), puis effectuez l'initialisation une fois que l'indicateur HDMI n'est plus affiché.

## Nettoyage de l'appareil

- Utilisez un chiffon doux et sec pour essuyer la poussière et la saleté.
- Lorsque la surface est sale, essuyez-la avec un chiffon doux bien essoré, préalablement trempé dans un détergent neutre dilué dans cinq ou six volumes d'eau, puis essuyez de nouveau avec un chiffon sec. N'utilisez pas de cire ou de produit nettoyant pour meubles.
- N'utilisez jamais de diluants, de benzine, d'insecticides ou autres produits chimiques qui pourraient corroder la surface de l'appareil.

## Spécifications

### Section audio

Puissance nominale de sortie	
Avant, Centrale, Surround	100 W par canal (1 kHz, 6 Ω, 0,7 %)
Distorsion harmonique totale	0,06 % (20 Hz à 20 kHz, 8 Ω, 50 W/ch)
Réponse en fréquence (mode LINE Pure Direct)	10 Hz à 70 kHz $\pm$ 3 dB
Impédance garantie des enceintes	6 Ω à 16 Ω
Entrée (Sensibilité/Impédance)	LINE 200 mV/47 kΩ
Sortie (Niveau/Impédance)	REC 200 mV/2,2 kΩ
Rapport signal/bruit (IHF, court-circuité, réseau A)	LINE 98 dB

### Section vidéo

Niveau des signaux	
Composite	1 Vp-p (75 Ω)

### Section syntoniseur

Gamme de fréquences (FM)	87,5 MHz à 108 MHz
Entrée antenne (FM)	75 Ω asymétriques
Gamme de fréquences (AM)	531 kHz à 1602 kHz
Antenne (AM)	Antenne cadre

### Section Entrée/Sortie numériques

Borne HDMI	Type A (19 broches)
Type de sortie HDMI	5 V, 100 mA

### Divers

Puissance requise	CA 220 V à 230 V, 50 Hz/60 Hz
Consommation électrique	180 W
En mode de veille	0,45 W
	(Fonction <b>ARC</b> : OFF)

### Dimensions externes

	435 mm (L) x 168 mm (H) x 362,5 mm (P)
Poids (sans emballage)	7,5 kg

### Pièces fournies

Télécommande	1
Piles à anode sèche (AAA IEC R03)	2
Antenne cadre AM	1
Antenne fil FM	1
Carte de garantie	1
Cordon d'alimentation	1
Guide rapide	
Ce mode d'emploi (CD-ROM)	

### Remarque

- Les spécifications sont valables pour une alimentation de 230 V.
- Les spécifications et la conception sont sujettes à de possibles modifications sans préavis, suite à des améliorations.



Fabriqué sous licence de Dolby Laboratories. Les termes « Dolby », « Pro Logic » et « Surround EX », ainsi que le sigle double D sont des marques commerciales de Dolby Laboratories.



Fabriqué sous licence sous couvert des brevets U.S. N° : 5,956,674; 5,974,380; 6,226,616; 6,487,535; 7,212,872; 7,333,929; 7,392,195; 7,272,567 et d'autres brevets U.S. et mondiaux, émis et en cours d'enregistrement. DTS et le symbole sont des marques déposées, et DTS-HD, DTS-HD Master Audio et les logos DTS sont des marques commerciales de DTS, Inc. Logiciel inclus dans ce produit. © DTS, Inc. Tous droits réservés.

<http://www.pioneer.fr>

<http://www.pioneer.eu>

© 2012 PIONEER CORPORATION.

Tous droits de reproduction et de traduction réservés.

---

**PIONEER CORPORATION**

1-1, Shin-ogura, Saiwai-ku, Kawasaki-shi, Kanagawa 212-0031, Japan

**PIONEER ELECTRONICS (USA) INC.**

P.O. BOX 1540, Long Beach, California 90801-1540, U.S.A. TEL: (800) 421-1404

**PIONEER ELECTRONICS OF CANADA, INC.**

340 Ferrier Street, Unit 2, Markham, Ontario L3R 2Z5, Canada TEL: 1-877-283-5901, 905-479-4411

**PIONEER EUROPE NV**

Haven 1087, Keetberglaan 1, B-9120 Melsele, Belgium TEL: 03/570.05.11

**PIONEER ELECTRONICS ASIACENTRE PTE. LTD.**

253 Alexandra Road, #04-01, Singapore 159936 TEL: 65-6472-7555

**PIONEER ELECTRONICS AUSTRALIA PTY. LTD.**

5 Arco Lane, Heatherton, Victoria, 3202, Australia, TEL: (03) 9586-6300

**PIONEER ELECTRONICS DE MEXICO S.A. DE C.V.**

Bldv.Manuel Avila Camacho 138 10 piso Col.Lomas de Chapultepec, Mexico, D.F. 11000 TEL: 55-9178-4270

K002\_B3\_En

<ARC8121-A>