



Home Projector MG-850HD

Guide de l'utilisateur

p.2



p.10



p.22



p.28



p.38



p.42



p.56



p.81



A propos des manuels et des symboles utilisés

Types de manuel

Le projecteur est livré avec trois manuels. Consultez les manuels dans l'ordre ci-dessous.

■ **Consignes de sécurité/Guide d'assistance et de service**

Ce manuel présente des informations sur l'utilisation en toute sécurité du projecteur, un guide de service sous garantie, ainsi qu'une fiche de vérification de dépannage. Assurez-vous de lire attentivement ce manuel avant d'utiliser le projecteur.

■ **Guide de démarrage rapide**

Ce manuel présente des informations sur les procédures générales pour démarrer une projection.

■ **Guide de l'utilisateur (ce manuel)**

Ce manuel présente des informations sur le fonctionnement à l'aide des menus de configuration, le dépannage et la maintenance.

Symboles utilisés dans ce Guide de l'utilisateur

Indications de sécurité

La documentation et le projecteur utilisent des symboles graphiques qui indiquent comment utiliser l'appareil en toute sécurité. Les informations ci-dessous présentent les symboles et leur signification. Veillez à comprendre et à respecter ces symboles afin d'éviter de vous blesser ou de provoquer des dégâts.



Avertissement



Ce symbole signale des informations qui, si elles sont ignorées, peuvent provoquer des blessures, voire la mort, en raison d'une manipulation incorrecte.



Attention

Ce symbole indique des informations qui, si elles sont ignorées, peuvent provoquer des blessures ou des dégâts physiques, en raison d'une manipulation incorrecte.

Informations générales

Attention	Procédures pouvant entraîner des dommages matériels ou corporels si elles ne sont pas exécutées avec un soin suffisant.
CONSEILS	Informations supplémentaires qu'il peut être utile de connaître sur un sujet.
	Renvoie à une page contenant des informations utiles sur un sujet.
 Source etc.	Indique les touches de la télécommande ou du panneau de commande du projecteur.
[Nom du menu]	Indique les éléments du menu de configuration. Exemple : [Mode couleurs]

Définition du « projecteur »

Lorsque le terme « projecteur » apparaît dans le texte de ce Guide de l'utilisateur, il indique non seulement le projecteur lui-même, mais aussi les accessoires et les options.

Définition de « iPod »

Lorsque le terme « iPod » apparaît dans le texte de ce Guide de l'utilisateur, il signifie un iPod, iPad ou iPhone.

Explication de fonctionnement

Le fonctionnement avec la télécommande est essentiellement expliqué.

Table des matières



Introduction 2

Noms des pièces	2
Avant.....	2
Arrière.....	3
Dessous	3
Interfaces.....	4
Panneau de commande	5
Télécommande.....	6
Affichage et utilisation des menus de configuration	7
A propos de la réinitialisation	9



Projection avec un iPod 10

Connexion d'un iPod	10
Connexion/charge d'un iPod.....	11
Retrait d'un iPod.....	15
Lecture du contenu.....	16
Lecture de « Vidéos » et « Musique » de l'iPod	16
Lecture de « Photos » et d'autre contenu de l'iPod	20
Lecture de musique d'un iPod comme musique de fond	21
Lecture uniquement de musique d'un iPod.....	21
Arrêt.....	21



Projection de photos à partir d'une mémoire USB ou appareil photo22

Connexion d'un périphérique de stockage USB.....	22
Spécifications des fichiers pouvant être projetés	23
Utilisation de l'écran de la liste de fichiers.....	24
Lecture d'images (Diaporama)	25
Commandes pendant la projection	26
Arrêt.....	26
Réglages optionnels.....	27



Connexion d'un ordinateur28

Connexion avec un câble USB (affichage USB).....	28
Configuration minimale du système	28
Connexion	30
Arrêt.....	31
Installation du pilote	32
Désinstallation.....	34
Connexion avec un câble d'ordinateur.....	36
Connexion avec un câble HDMI	37



Connexion d'autres périphériques38

Connexion d'un périphérique vidéo	38
Connexion d'un Microphone	41



Réglage des images et de l'audio.....42

Réglage des images	42
Sélection du mode couleurs.....	42
Changement de mode couleurs.....	43
Réglage automatique de l'intensité de la lumière (Iris auto).....	44
Réglage de la luminosité et des couleurs de l'image.....	45
Modification de la luminosité de la lampe.....	48
Réglage de la qualité sonore (Mode son).....	49
Modification de la taille de l'écran	50
Correction de la distorsion keystone.....	54



Dépannage et maintenance56

Dépannage	56
Vérification des témoins	56
Dépannage	61
Problèmes généraux.....	61
Problèmes lorsqu'un iPod est connecté.....	64
Problèmes lorsqu'un périphérique de mémoire USB ou un appareil photo est connecté.....	65
Problèmes lorsqu'un périphérique vidéo est connecté	67
Nettoyage	68
Nettoyage du filtre à air.....	69
Nettoyage de la surface du projecteur.....	71
Remplacement des consommables	72
Changement des piles de la télécommande.....	72
Remplacement du filtre à air.....	74
Remplacement de la lampe	77



Annexe81

Fonctions diverses.....	81
Masquage de l'image et arrêt du son temporairement (Pause A/V).....	81
Arrêt automatique du projecteur (Mode veille).....	82
Verrouillage des touches du panneau de commande (Contrôle parental).....	82
Méthodes de projection.....	83
Enregistrement d'un logo d'utilisateur.....	85
Fonctions de sécurité.....	86
Désactivation des touches du panneau de commande (Blocage fonctionne.).....	92
Systèmes de sécurité.....	93
Liste du menu de configuration.....	94
Accessoires en option et consommables.....	105
Distance de projection et taille de l'écran.....	107
Résolutions prises en charge.....	110
Caractéristiques.....	113
Dimensions.....	115
Glossaire.....	116
Précautions à observer lors du déplacement.....	117
Lors du déplacement de ce projecteur.....	117
Précautions à observer pendant le transport.....	117
Remarques Générales.....	118
Index.....	121



Noms des pièces

Avant

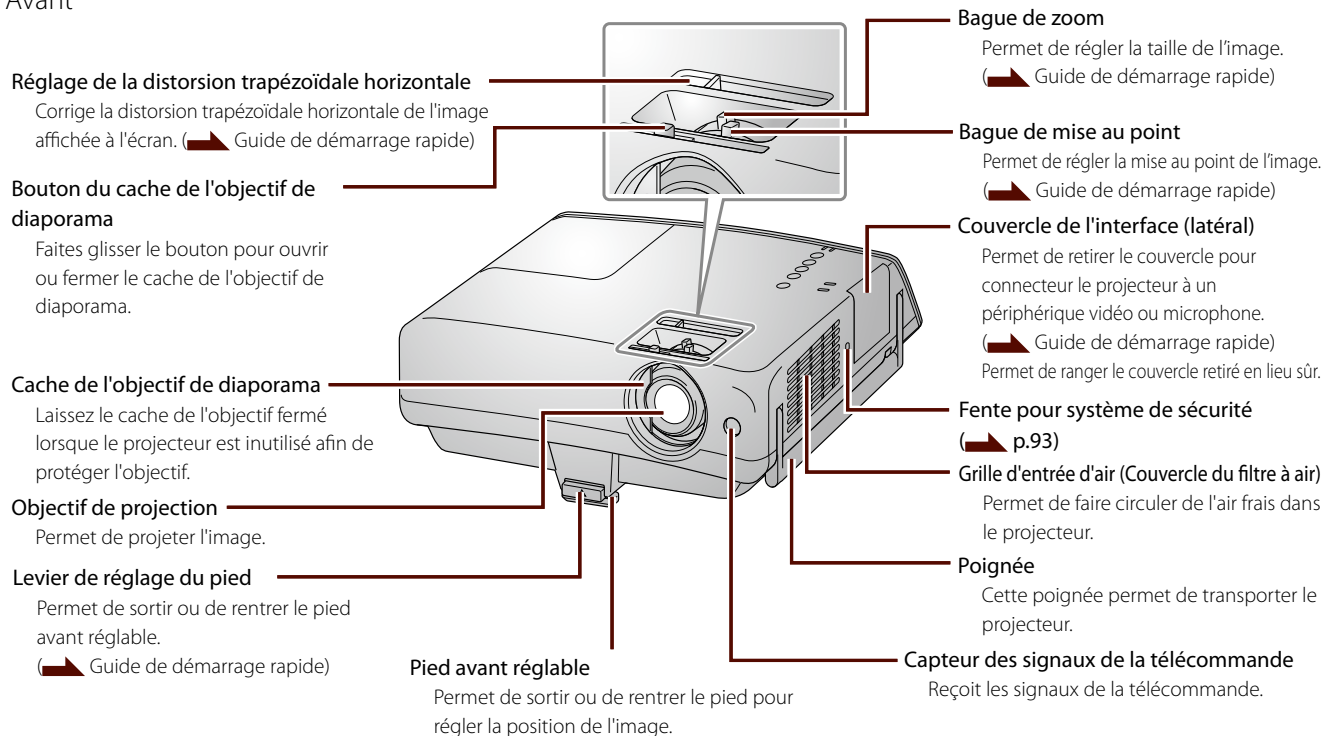



Arrière

Couvercle de l'interface (arrière)

Permet de retirer le couvercle pour connecter le projecteur à un ordinateur ou un périphérique de stockage USB.

(➡ Guide de démarrage rapide)

Permet de ranger le couvercle retiré en lieu sûr.

Panneau de commande (➡ p.5)

Grille de sortie d'air

Permet d'évacuer l'air du projecteur après le refroidissement.

⚠ Attention

La grille de sortie devient brûlante pendant le fonctionnement. Ne pas l'obstruer ni la toucher pendant ou immédiatement après une projection.

Haut-parleur

Permet de sortir l'audio.

Station d'accueil

Faites glisser la station vers vous pour connecter un iPod. (➡ p.11)

⚠ Attention

Ne laissez pas des objets métalliques ou inflammables pénétrer dans le connecteur.

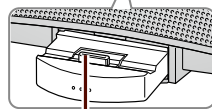

Connecteur de la station d'accueil

Permet le branchement d'un iPod au connecteur de la station d'accueil.

Couvercle de la lampe

Ouvrez ce couvercle pour remplacer la lampe. (➡ p.77)

Prise d'alimentation

Permet de brancher le cordon d'alimentation.

Capteur des signaux de la télécommande

Reçoit les signaux de la télécommande.

Dessous

Pied arrière réglable

Permet de sortir ou de rentrer le pied pour corriger l'angle d'inclinaison horizontal.

(➡ Guide de démarrage rapide)

Points d'installation de la fixation de plafond (3 points)

Pour permettre de suspendre le projecteur au plafond, installez la fixation de plafond en option ici. (➡ p.106)

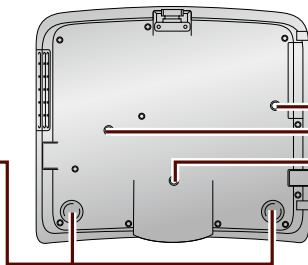



Interfaces

Certains câbles ne peuvent pas être connectés simultanément selon la disposition des ports.

Côté

Port d'entrée HDMI

Permet de se connecter au port de sortie HDMI d'un périphérique vidéo ou d'un ordinateur. (➡ p.37, 38)

Permet de connecter un microphone. (➡ p.41)

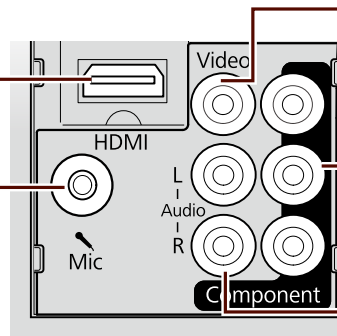

Port d'entrée vidéo

Permet de se connecter au port de sortie vidéo d'un périphérique vidéo. (➡ p.40)

Port d'entrée Composantes

Permet de se connecter au port de sortie composantes (YCbCr ou YPbPr) d'un périphérique vidéo. (➡ p.39)

Port d'entrée audio

Permet de se connecter au port de sortie audio du périphérique connecté. (➡ p.36, 39, 40)

Arrière

Port d'entrée Ordinateur

Permet de se connecter au port de sortie de moniteur d'un ordinateur. (➡ p.36)

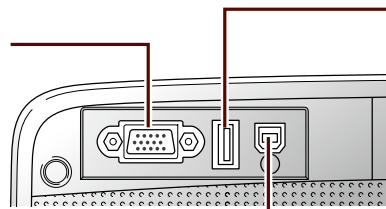

Port USB (type A)

Permet de connecter un périphérique de stockage USB. (➡ p.22)
Permet de connecter une caméra document en option.

Port USB (type B)

Permet de se connecter au port USB d'un ordinateur. (➡ p.30)



Panneau de commande

Témoin d'état

Clignote ou s'allume pour signaler des problèmes relatifs au projecteur.

(➡ p.57)

Permet d'allumer ou d'éteindre le projecteur.*



Témoin*

Indique l'état du projecteur. (➡ p.60)

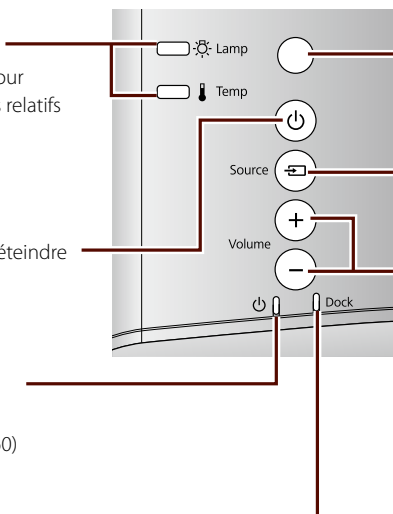

Capteur de lumière ambiante

Détecte la luminosité de la pièce.

Permet d'alterner la source des images projetées.

(➡ Guide de démarrage rapide)

Règle le volume.



Attention

Ne démarrez pas avec le volume réglé trop haut. Un volume excessif soudain risque d'endommager l'ouïe. Toujours baisser le volume avant la mise hors tension pour que vous puissiez à la mise sous tension augmenter progressivement le volume.

Témoin de la station d'accueil*

S'allume lorsqu'un iPod est branché dans la station d'accueil du projecteur.

(➡ p.14)

Attention

N'allumez pas le projecteur immédiatement après l'avoir éteint. Le fait d'allumer et d'éteindre fréquemment le projecteur peut raccourcir la durée de service de la lampe.

CONSEILS

- Réglez [Aliment. Directe] sur [On] pour démarrer la projection en branchant le cordon d'alimentation. (➡ [Avancé] - [Fonctionnement] - [Aliment. Directe] p.101)
- Vous pouvez également éteindre le projecteur en débranchant le cordon d'alimentation pendant la projection.
- Si ce projecteur est utilisé à une altitude supérieure ou égale à 1500 m, réglez [Mode haute alt.] sur [On]. (➡ [Avancé] - [Fonctionnement] - [Mode haute alt.] p.102)

* Ne s'allume pas pendant une projection lorsque [Éclairage] est réglé sur [Off].

(➡ [Avancé] - [Fonctionnement] - [Éclairage] p.101)



Télécommande

Emetteur des signaux de la télécommande

Envoie les signaux de la télécommande.

Permet d'alterner la source des images projetées.

(➤ Guide de démarrage rapide)

Alterne le mode couleurs. (➤ p.42)

Affiche ou masque les menus de configuration.

(➤ p.7)

Appuyez sur ces touches pour sélectionner des éléments du menu de configuration ou des valeurs de réglage.

Appuyez pour lire le contenu d'un iPod ou les images d'un périphérique de stockage USB.

(➤ p.16, 26)

Baisse le volume.

Allume ou coupe temporairement le son et les images projetées. (➤ p.81)

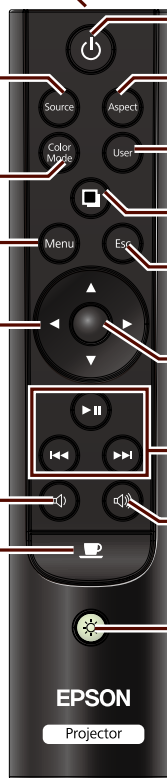

Permet d'allumer ou d'éteindre le projecteur.

Modifiez le rapport largeur/hauteur.

(➤ p.50)

Permet d'accéder brièvement au menu enregistré.

(➤ p.99)

Alterne le périphérique de contrôle lorsqu'un iPod est branché. (➤ Guide de démarrage rapide)

Appuyez sur cette touche pour revenir à l'écran précédent. Appuyez sur cette touche pour annuler la fonction en cours d'exécution.

Appuyez sur cette touche pour valider ou exécuter l'élément sélectionné. Indiqué par ● dans ce texte.

Appuyez sur cette touche pour lire le contenu d'un iPod.

(➤ p.18)

Augmentez le volume.

Eclaire les touches de la partie inférieure de la télécommande pendant 15 secondes. Cette fonction est utile lors la télécommande se trouve dans l'obscurité.

Affichage et utilisation des menus de configuration



Modifiez et configurez les réglages avec la télécommande sur les menus de configuration.

1 Affichez le menu de configuration.

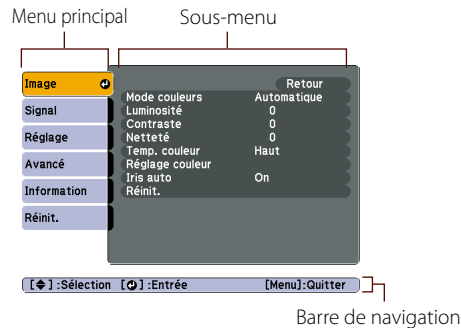

CONSEILS

- Les touches nécessaires pour le réglage sont affichées sur la barre de navigation.
- Vous pouvez changer la langue affichée dans les menus et messages.
([Avancé] - [Langue] p.102)

2 Sélectionnez un élément du menu principal puis appuyez sur .

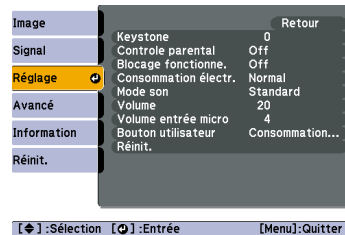
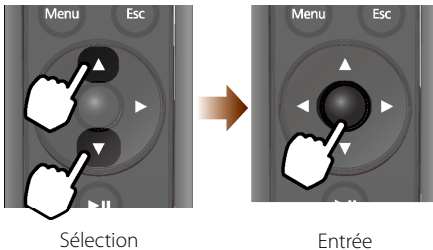



3 Sélectionnez un élément du sous-menu puis appuyez sur **OK**.

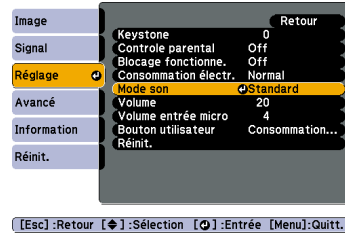
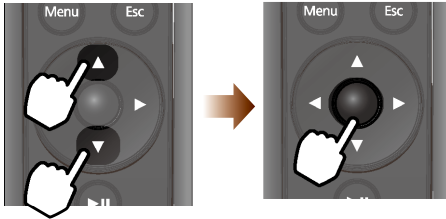

4 Modifiez les réglages.

Pour modifier un élément :

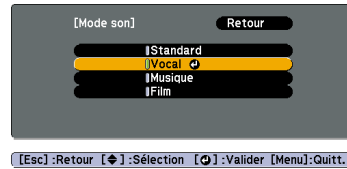
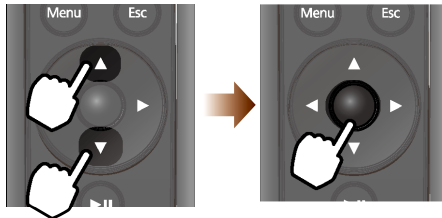

Pour modifier une valeur de réglage :

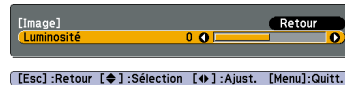



5 Terminez la configuration.



A propos de la réinitialisation

Vous pouvez réinitialiser les réglages à leur valeur par défaut.



Lorsque « Souhaitez-vous vraiment réinitialiser ce paramètre ? » s'affiche, sélectionnez [Oui] puis appuyez sur ●.

Connexion d'un iPod

Connectez un iPod directement pour lire des images, musiques et photos.
Les types ou versions d'iPod compatibles avec ce projecteur sont les suivants. (Au mois de juillet 2011) Pour obtenir les informations les plus récentes, visitez le site Web d'Epson.
<http://www.epson.com/>



iPod nano
3rd generation (video)
4GB 8GB



iPod nano
4th generation (video)
8GB 16GB



iPod nano
5th generation (video camera)
8GB 16GB



iPod touch
1st generation
8GB 16GB 32GB



iPod touch
2nd generation
8GB 16GB 32GB



iPod touch
3rd generation
32GB 64GB



iPod touch
4th generation
8GB 32GB 64GB



iPhone
4GB 8GB 16GB



iPhone 3G
8GB 16GB



iPhone 3GS
8GB 16GB 32GB



iPhone 4
16GB 32GB

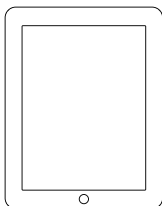

iPad
16GB 32GB 64GB

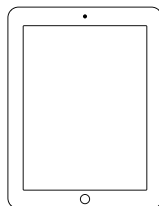

iPad 2
16GB 32GB 64GB

CONSEILS

- Consultez également le « Guide de l'utilisateur » de l'iPod. Vous pouvez le télécharger sur le site Internet d'Apple.
- Mettez à jour le logiciel de l'iPod vers la version la plus récente avec iTunes.
- Lorsque le projecteur est suspendu au plafond, il est impossible d'utiliser un iPod même s'il est connecté à la station d'accueil du projecteur.

Connexion/charge d'un iPod

Retirez tout étui de protection recouvrant votre iPod.

1 Sortez la station d'accueil.

Appuyez sur la station d'accueil jusqu'à entendre un déclic puis tirez-la.

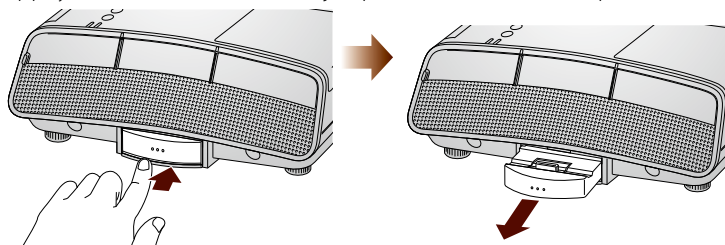

2 Connectez l'iPod.

Alignez l'iPod sur le connecteur de la station d'accueil et branchez-le avec précaution en le poussant vers le bas.

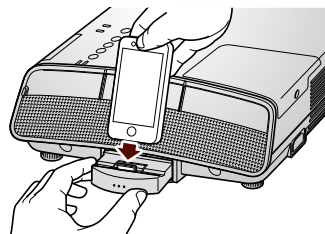

Attention

- Au branchement ou le débranchement de l'iPod, n'exercez pas de force trop importante sur le connecteur de la station d'accueil, cela risquerait de détériorer le fonctionnement de l'iPod ou du projecteur.
- N'inclinez pas l'iPod vers l'avant (côté opposé du projecteur), cela risquerait de détériorer le fonctionnement de l'iPod ou du projecteur.

Connexion d'un iPad

Pour connecter un iPad, fixez d'abord le support d'accessoire fourni pour un iPad. Retirez tout étui de protection recouvrant votre iPad.

1 Nettoyez le projecteur.

A l'aide d'un chiffon sec, nettoyez la surface du projecteur où sera fixé le support d'accessoire.

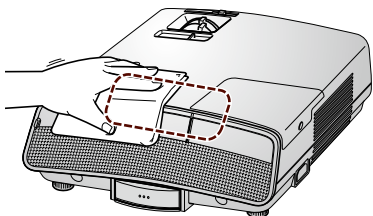

2 Retirez la bande adhésive du support d'accessoire.

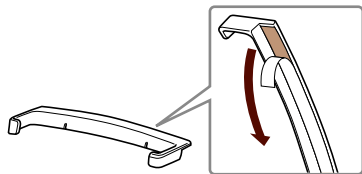

Attention

Ne retirez pas le support d'accessoire une fois installé. Le retrait du support affaiblit son adhérence, ce qui l'empêchera de soutenir l'iPad.

3 Fixez le support d'accessoire.

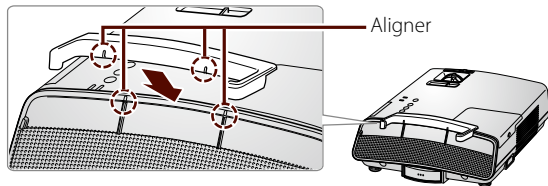

4 Connectez l'iPad.

Alignez la partie inférieure de l'iPad sur les côtés du support d'accessoire puis connectez avec précaution l'iPad en le poussant vers le bas dans le connecteur de la station d'accueil.

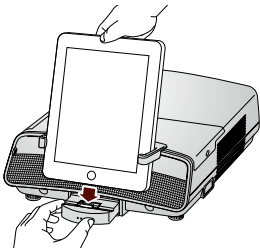

Vérification du témoin Dock

Le témoin Dock s'allume si un iPod est connecté.

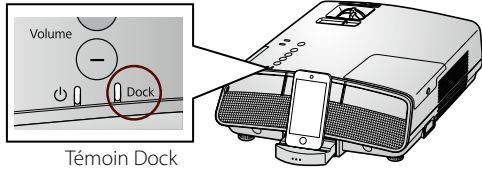

: allumé : clignotant

Dock	Connexion d'un iPod	L'iPod est connecté correctement. Vous pouvez lire le contenu de l'iPod. Lorsque le projecteur est éteint, vous pouvez lire la musique de l'iPod et utiliser le haut-parleur du projecteur. (➡ p.21)
Dock	Erreur de connexion de l'iPod	La connexion de l'iPod a échoué. Débranchez l'iPod puis essayez une nouvelle fois.

Charge d'un iPod

Lorsque la fiche d'alimentation est branchée à une prise électrique, la charge commence dès qu'un iPod est connecté au projecteur. La charge est possible même si le projecteur est éteint. Vérifiez le cycle de charge de l'iPod.

CONSEILS

- Lorsque la batterie de l'iPod est faible, le témoin Dock ne s'allume pas. Laissez l'iPod connecté jusqu'à ce que le témoin Dock s'allume et que vous puissiez lire le contenu de l'iPod.
- A la mise hors tension de l'iPod connecté, le témoin Dock s'éteint. Mettez l'iPod sous tension pour lire son contenu.

CONSEILS

Le ventilateur du projecteur peut fonctionner pendant la charge d'un iPod, quel que soit l'état d'alimentation du projecteur. Cette situation n'est pas une défaillance.

Retrait d'un iPod

1 Retirez l'iPod du projecteur.

Retirez l'iPod avec précaution tout en tenant la station d'accueil.

iPod

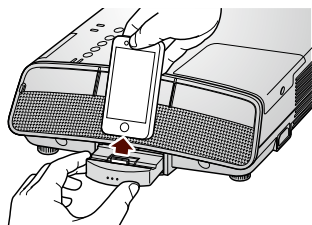

Levez l'iPod à la verticale.

iPad

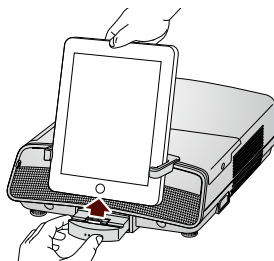

Retirez l'iPad de telle manière qu'il ne touche pas les côtés du support d'accessoire.

2 Rentrez la station d'accueil.

Poussez la station d'accueil jusqu'à ce qu'il fasse entendre un déclic.

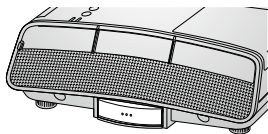
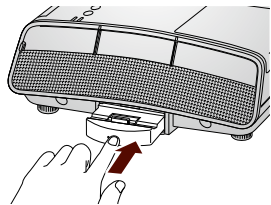

Attention

Avant de transporter le projecteur, retirez l'iPod et rentrez la station d'accueil.

Attention

Rentrez toujours la station d'accueil lorsque vous n'utilisez pas un iPod.

Lecture du contenu

Lecture de « Vidéos » et « Musique » de l'iPod

Utilisez la télécommande pour lire les « Vidéos » et « Musique » sur l'écran projeté.

1 Mettez le projecteur sous tension puis connectez l'iPod. (🖱️ p.11)

Le menu principal s'affiche.

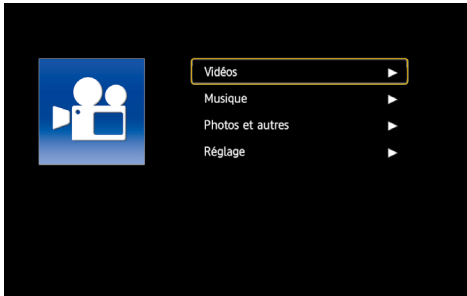

Menu principal

CONSEILS

Le réglage du volume de l'iPod est indépendant de celui du projecteur. Utilisez la télécommande pour régler le volume.

2 Sélectionnez la catégorie de contenu.

Sélectionnez [Vidéos] ou [Musique] puis appuyez sur ►. L'écran ci-dessous apparaît.

Permet de revenir à l'écran précédent

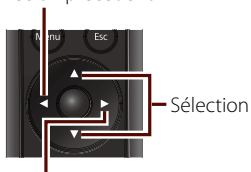

Permet d'activer l'élément sélectionné et de passer à l'écran suivant

Si [Vidéos] est sélectionné

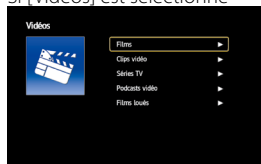

Si [Musique] est sélectionné

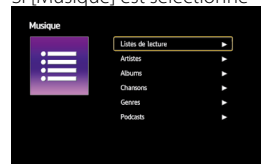

3 Sélectionnez le contenu à lire.

Sélectionnez l'élément de réglage à plusieurs reprises jusqu'à ce que le titre de la vidéo ou de la musique s'affiche.

Sélectionnez le titre de la vidéo ou de la musique à lire puis appuyez sur ►. La lecture commence.

CONSEILS

- Le groupe et le nom de catégorie peuvent varier de ceux d'un iPod.
- La lecture commence au début de la chanson.

Commandes pendant la lecture

Revenir à l'écran précédent
(liste de titres)

Aller au début/
Retour rapide (continuez d'appuyer)

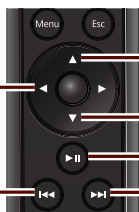

Sélectionner/Annuler la lecture aléatoire

Sélectionner/Annuler la lecture continue

Pause/Lecture

Prochain titre/
Avance rapide (continuez d'appuyer)

Vidéos



Musique



Œuvre d'art

①

②③

①

②③

Barre d'information sur la lecture

①



: lecture



: avance rapide



: pause



: retour rapide

②



: relecture d'un élément



: relecture de toute la liste de titres

③



: lecture aléatoire de la liste de titres



: lecture aléatoire d'un album (ou une liste de titres)

CONSEILS

- L'obtention d'une œuvre d'art prend du temps. Pendant l'obtention d'une œuvre d'art, les commandes peuvent ne pas être disponibles.
- Si une œuvre d'art ne peut être obtenue, l'icône normale s'affiche.
- Si vous utilisez un iPod nano, aucun graphique n'est visible et l'icône normale s'affiche.
- Si vous touchez à l'iPod pendant la lecture, la lecture peut s'arrêter.
- A la fin de la lecture, l'écran revient à l'écran précédent (liste des titres).

Réglage de l'économiseur d'écran

Réglez l'affichage qui s'affiche pendant la lecture de la musique.

Sélectionnez [Réglage] du menu principal puis appuyez sur ►. (p.16)

L'écran ci-dessous apparaît.

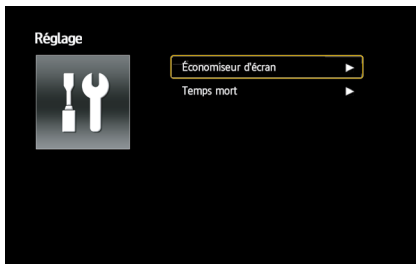

■ [Économiseur d'écran]

Off	L'écran ne passe pas à l'économiseur d'écran.
-----	---

Boîte de dialogue	Les informations sur la chanson lue s'affichent.
-------------------	--



Extinction écran	L'écran devient tout noir.
------------------	----------------------------

■ [Temps mort]

Vous pouvez sélectionner une durée après laquelle l'économiseur d'écran démarre : [5 min], [15 min] et [30 min].

CONSEILS

Sélectionnez l'élément à modifier, puis appuyez sur ● pour appliquer le paramètre.

Lecture de « Photos » et d'autre contenu de l'iPod

Les contenus ci-dessous sont lus directement de l'iPod.

- « Photos » de l'iPod
- Le contenu d'application compatible avec la sortie vidéo ou audio, tel que « YouTube »

1 Mettez le projecteur sous tension puis connectez l'iPod. (🔌 p.11)

2 Choisissez l'iPod comme périphérique de fonctionnement.

L'écran devient tout noir.



3 Lisez le contenu.

Exécutez l'application et lisez le contenu avec l'iPod.

CONSEILS

- Vous pouvez aussi lire de [Photos] du menu principal. (🔌 p.16)
Sélectionnez [Photos], appuyez sur ▶, puis lorsqu'un message s'affiche. Sélectionnez [Continuer] puis appuyez sur ⏪. Utilisez ensuite l'iPod pour les commandes de lecture.
- Appuyez sur ⏪ pour revenir à l'écran principal.

Lecture de musique d'un iPod comme musique de fond

Lorsque les images d'un périphérique connecté autre qu'un iPod sont projetées, la musique peut être lue d'un iPod comme musique de fond. Sélectionnez [iPod] comme [Entrée audio] dans le menu principal.



Appuyez sur , puis commencez la lecture sur l'iPod.

Lecture uniquement de musique d'un iPod

Une fois le projecteur mis hors tension, lisez la musique avec l'iPod.

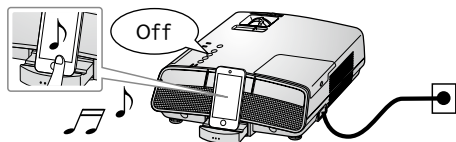

Arrêt

Retirez l'iPod du projecteur pour arrêter. ( p.15)
L'iPod peut être retiré même pendant la lecture.

CONSEILS

- Lorsque [Entrée audio] est réglé sur [iPod], les signaux sonores du port d'entrée Audio ne peuvent pas être émis dans le haut-parleur du projecteur.
- Lorsque la source d'entrée [HDMI] ou [USB Display (Affichage USB)] est sélectionnée, la lecture de la musique de fond n'est pas disponible. L'audio est émis d'un périphérique connecté avec un câble HDMI ou USB.

CONSEILS

A la lecture d'un contenu musical de l'iPod, vous pouvez utiliser la télécommande pour les commandes de lecture. ( p.18)



Connexion d'un périphérique de stockage USB

Connectez un périphérique de stockage USB, une mémoire USB ou un appareil photo, pour pouvoir projeter les images enregistrées.



USB (type A)

A la connexion d'un appareil photo numérique ou d'un disque dur, utilisez le câble USB fourni avec le périphérique.

Lorsque le périphérique de stockage USB est connecté au port USB (type A), la liste de fichiers s'affiche.



Liste de fichiers

CONSEILS

- Vous pouvez ne pas être capable d'utiliser un périphérique de stockage USB qui intègre des fonctions de sécurité.
- Avec un disque dur compatible avec l'alimentation par bus USB, assurez-vous de connecter l'adaptateur c.a. fourni avec le disque dur.
- Utilisez un périphérique de stockage USB formaté sous Windows (FAT 16/32).
- Vous serez peut-être incapable d'utiliser un lecteur de carte USB.



Spécifications des fichiers pouvant être projetés

Type de fichier (Extension)	Remarques
.jpg* ¹	Les fichiers JPEG s'affichent en miniatures (images de taille réduite) sur l'écran de la liste de fichiers. Les fichiers suivants peuvent être projetés. •Formats en mode couleurs CMJN •Formats progressifs •Images d'une résolution supérieure à 8 192 x 8 192
.bmp	Les fichiers s'affichent en icônes sur l'écran de la liste de fichiers.
.gif* ²	Les images d'une résolution supérieure à 1 280 x 800 ne peuvent pas être projetées.
.png	

*1 Les fichiers sans information Exif s'affichent en icônes.

*2 Les GIF animés ne peuvent pas être projetés.

CONSEILS

L'image peut ne pas être projetée clairement si la compression est trop élevée.

Utilisation de l'écran de la liste de fichiers



Déplacez le curseur et appuyez sur **OK** pour exécuter chaque fonction. Les possibilités d'utilisation des touches nécessaires pour exécuter les fonctions sont affichées sur la barre de navigation.

Haut page

Lorsque le dossier est ouvert, cette option revient au niveau précédent.

Page précédente

Permet de revenir à la page précédente.

Sélectionner un lecteur

Permet d'afficher l'écran de lecteur de sélection.

Dossier

Fichier
Placez le curseur puis appuyez sur **OK** pour afficher le fichier dans une taille plus grande.

Barre de navigation

Option (**OK** p.27)

Page suivante
Permet d'afficher la prochaine page lorsque le fichier ou dossier n'a que quelques pages.

Diaporama (**OK** p.25)

Curseur
Déplacez le curseur

Lecture d'images (Diaporama)

Les images enregistrées sur un périphérique de stockage USB peuvent être lues dans le diaporama.

- 1 Connectez le périphérique de stockage USB au projecteur.

L'écran de la liste de fichiers apparaît.

Pour lire les images d'un dossier, déplacez le curseur sur le dossier puis appuyez sur **●**.

- 2 Déplacez le curseur sur [Diaporama], puis appuyez sur **●**.

Le diaporama commence.

Lorsque le dernier fichier est projeté, le diaporama se termine et la liste de fichiers s'affiche de nouveau automatiquement. Pour recommencer le diaporama, réglez [Lecture continue] sur [On] dans le menu [Option]. (➡ p.27)



CONSEILS

- Lorsque l'écran suivant (l'écran de lecteur de sélection) s'affiche, sélectionnez le lecteur et appuyez sur **●** pour passer à l'écran de la liste de fichiers.

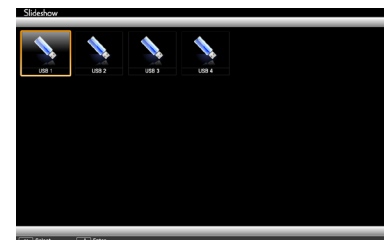

- L'intervalle ou les effets d'écran lors du changement de diapos sont modifiables sous [Option]. (➡ p.27)



Commandes pendant la projection

■ Rotation de l'image

L'image projetée est pivotée de 90 degrés.

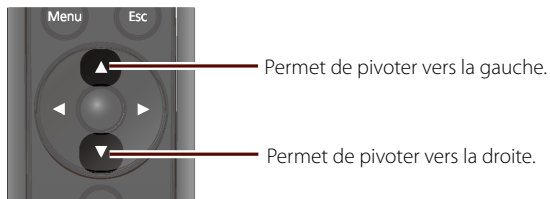

■ Affichage de l'image suivante/retour à l'image précédente

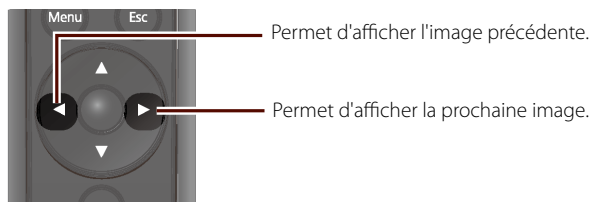

Arrêt

Retirez le périphérique de stockage USB du projecteur pour arrêter la projection.
Si un appareil photo numérique ou un disque dur est connecté, éteignez le périphérique avant de le retirer.

CONSEILS

Vous pouvez utiliser le contenu de l'iPod comme musique de fond pour le diaporama. (p.21)

Attention

Ne retirez pas le périphérique de stockage USB pendant son accès.



Réglages optionnels

Vous pouvez définir l'ordre d'affichage des fichiers et des commandes de diaporama sous [Option].

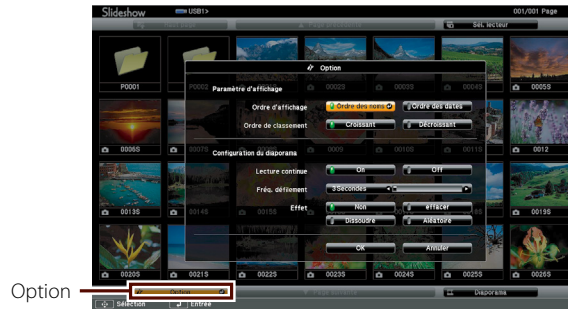

Déplacez le curseur sur l'élément à modifier puis appuyez sur **●**.
Déplacez le curseur sur [OK] puis appuyez sur **●** pour appliquer le réglage.

Ordre d'affichage	Vous pouvez définir l'ordre d'affichage des fichiers.
Ordre de classement	Vous pouvez sélectionner l'ordre de tri.
Lecture continue	[On] : après la projection du dernier fichier, cette option revient au premier fichier et le diaporama recommence. [Off] : après la projection du dernier fichier, cette option revient à l'écran de la liste de fichiers et le diaporama se termine.
Fréq. défilement	Vous pouvez établir l'heure d'affichage d'un seul fichier dans le diaporama. Elle est comprise entre 1 et 60 secondes. Si [Non] est sélectionné, cette option change l'image avec la télécommande. (➡ p.26)
Effet	Vous pouvez régler l'effet d'écran lors du changement de diapos.



Connexion avec un câble USB (affichage USB)

En connectant un ordinateur avec un câble USB, vous pouvez afficher les images provenant de l'ordinateur. Vous pouvez également émettre le son de l'ordinateur accompagnant l'image projetée.

Configuration minimale du système

Sous Windows

SE	Windows 2000* ¹
	Windows XP* ² Professionnel 32 bits, Édition familiale 32 bits, Édition Tablet PC 32 bits
	Windows Vista Édition intégrale 32 bits, Entreprise 32 bits, Business 32 bits, Familiale Premium 32 bits, Familiale Basique 32 bits
	Windows 7 Édition intégrale 32/64 bits, Entreprise 32/64 bits, Professionnel 32/64 bits, Familiale Premium 32/64 bits, Familiale Basique 32 bits, Starter 32 bits
Microprocesseur	Mobile Pentium III 1,2 GHz ou plus rapide (conseillé : Pentium M 1,6 GHz ou plus rapide)
Quantité de mémoire	256 Mo ou plus (conseillé : 512 Mo ou plus)
Espace libre sur le disque dur	20 Mo ou plus
Affichage	Résolution entre 640 x 480 et 1 600 x 1 200. Couleur d'affichage sur 16 bits ou supérieur

*1 Service Pack 4 uniquement

*2 Excepté pour le Service Pack 1



SE Mac

SE	Mac OS X 10.5.x, Mac OS X 10.6.x
Microprocesseur	Power PC G4 1 GHz ou plus rapide (conseillé : Core Duo 1,83 GHz ou plus rapide)
Quantité de mémoire	512 Mo ou plus
Espace libre sur le disque dur	20 Mo ou plus
Affichage	Résolution entre 640 x 480 et 1 680 x 1 200. Couleur d'affichage sur 16 bits ou supérieur



Connexion

Mettez le projecteur et l'ordinateur sous tension, puis connectez le câble USB. Le pilote doit être installé à la première connexion. (▶ p.32)

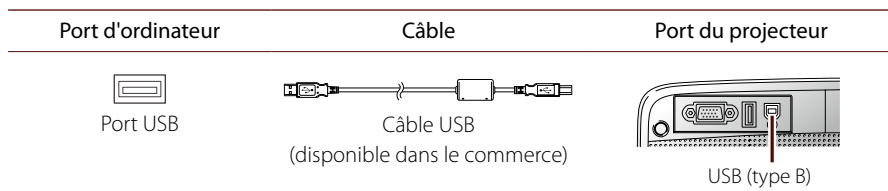

La projection des images de l'ordinateur peut prendre quelques instants. N'éteignez pas le projecteur ou ne débranchez pas le câble USB tant que les images ne sont pas projetées.

La fonction Page préc./suiv. est disponible sur la télécommande pendant la projection.

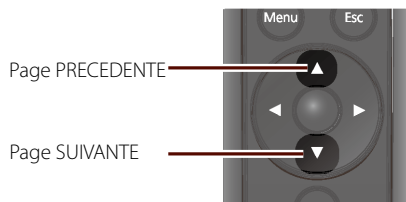

CONSEILS

- Si vous utilisez un concentrateur USB, la connexion ne fonctionnera pas correctement. Connectez le câble USB directement au projecteur.
- A la projection d'images animées, il est conseillé d'utiliser un câble d'ordinateur ou un câble HDMI pour la connexion. (▶ p.36)
- Si rien n'est projeté
Windows : cliquez sur [Tous les programmes] - [Affichage USB Epson] - [Affichage USB Epson Vx.xx]
MacOS : cliquez sur l'icône [Affichage USB] dans la station d'accueil ou cliquez deux fois sur [Affichage USB] dans le dossier Applications.



Arrêt

Sous Windows

Retirez le câble USB. [Supprimer le périphérique en toute sécurité] n'est pas nécessaire.

SE Mac

Sélectionnez [Déconnecter] du menu d'icônes [Affichage USB] sur la barre de menus ou la station d'accueil, puis débranchez le câble USB.

CONSEILS

Sous le système d'exploitation Mac, si vous sélectionnez [Quitter] du menu d'icônes [Affichage USB] sur la station d'accueil, l'affichage USB ne démarre pas dès la connexion du câble USB établie.



Installation du pilote

Le pilote doit être installé à la première connexion. La procédure varie selon le système d'exploitation de Windows ou du Mac.

Sous Windows

1 Branchez le câble USB.

Reliez le port USB de l'ordinateur au port USB (type B) du projecteur avec le câble USB.

2 Continuez l'installation.

Windows 2000

Cliquez deux fois sur [Ordinateur] - [EPSON PJ_UD] - [EMP_UDSE.EXE].

Windows XP

L'installation du pilote démarre automatiquement.

Windows Vista/Windows 7

Lorsque la boîte de dialogue s'affiche, cliquez sur [Exécuter EMP_UDSE.exe].

3 Lorsque l'écran du contrat de licence s'affiche, cliquez sur [J'accepte].

CONSEILS

- Vous n'avez pas besoin d'installer le pilote à la prochaine connexion.
- Sous Windows 2000 ou Windows XP, un message demandant si vous voulez redémarrer l'ordinateur peut s'afficher. Sélectionnez [Non].
- Si le pilote n'est pas installé automatiquement, cliquez deux fois sur [Ordinateur] - [EPSON_PJ_UD] - [EMP_UDSE.EXE] sur l'ordinateur.
- Sous Windows 2000 avec des droits d'utilisateur, un message d'erreur de Windows s'affiche et vous ne pourrez peut-être pas utiliser le logiciel. Dans ce cas, essayez de mettre à jour Windows vers la version la plus récente, redémarrez, puis essayez de vous reconnecter.



SE Mac

1 Branchez le câble USB.

Reliez le port USB de l'ordinateur au port USB (type B) du projecteur avec le câble USB. Le dossier de la configuration de l'affichage USB s'affiche dans le Finder.

2 Cliquez deux fois sur l'icône [Installation de l'affichage USB].

3 Suivez les instructions affichées à l'écran pour installer le pilote.

4 Lorsque l'écran du contrat de licence s'affiche, cliquez sur [J'accepte].

Saisissez le mot de passe de l'administrateur puis lancez l'installation. Une fois l'installation terminée, l'icône Affichage USB s'affiche dans la barre de menus et la station d'accueil.

CONSEILS

Si le dossier de configuration Affichage USB ne s'affiche pas automatiquement dans le Finder, cliquez deux fois sur [EPSON PJ_UD] - [Installation d'Affichage USB] sur l'ordinateur.



Désinstallation

Sous Windows 2000

- 1 Cliquez sur [Démarrer] - [Paramètres] - [Panneau de configuration].
- 2 Cliquez deux fois sur [Ajouter/supprimer des programmes].
- 3 Cliquez sur [Modifier ou Supprimer des programmes].
- 4 Sélectionnez [Affichage USB Epson], puis cliquez sur [Modifier/supprimer].

Sous Windows XP

- 1 Cliquez sur [Démarrer] - [Panneau de configuration].
- 2 Cliquez deux fois sur [Ajouter ou supprimer des programmes].
- 3 Sélectionnez [Affichage USB Epson], puis cliquez sur [Supprimer].



Sous Windows Vista/Windows 7

- 1** Cliquez sur [Démarrer] - [Panneau de configuration].
- 2** Cliquez sur [Désinstaller un programme] sous [Programmes].
- 3** Sélectionnez [Affichage USB Epson], puis cliquez sur [Désinstaller].

SE Mac

- 1** Cliquez deux fois sur [Applications] - [Affichage USB] - [Outil].
- 2** Exécutez [Désinstallation d'Affichage USB].

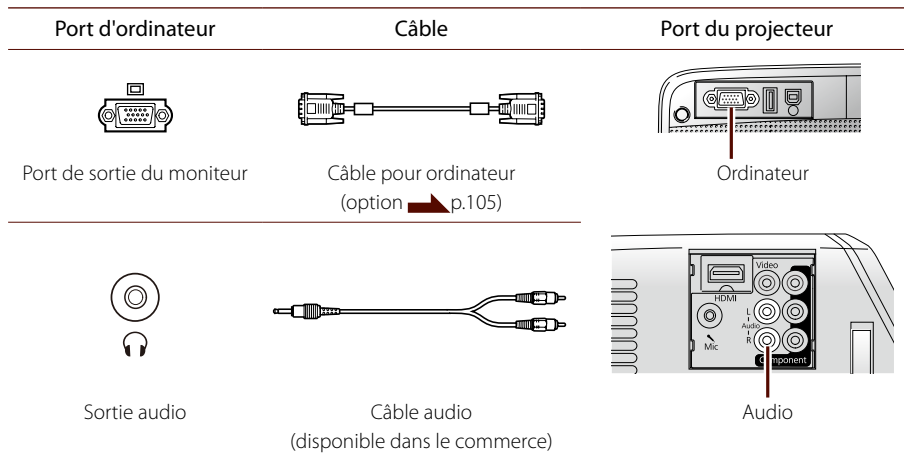

Connexion avec un câble d'ordinateur



Pendant la projection, allumez d'abord le projecteur puis l'ordinateur.

A la connexion d'un ordinateur portable, il faut modifier la destination de la sortie du signal d'image de l'ordinateur. Pour de plus amples informations sur cette procédure, consultez la documentation de l'ordinateur.

CONSEILS

- Si vous employez un câble audio 2RCA(L/R)/mini-pin stéréo que vous vous êtes procuré dans le commerce, assurez-vous qu'il est de type « Sans résistance ».
- Si certaines parties des images sont tronquées, réglez [Résolution] selon l'ordinateur connecté.
( [Signal] - [Résolution] p.96)
Réglez l'écran large sur [Large] ou pour un écran 4:3 ou 5:4 sur [Normal].
- Si les images scintillent ou comportent des interférences, appuyez sur  pour régler automatiquement l'image.

Connexion avec un câble HDMI

Lorsqu'un câble HDMI est connecté, les images et l'audio peuvent être transmis par un seul câble.

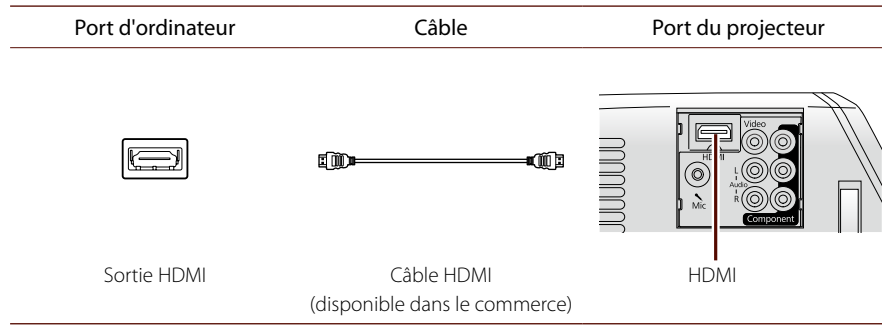



Connexion d'un périphérique vidéo

Il est possible de projeter des images provenant d'un périphérique vidéo tel qu'un lecteur de DVD, une console de jeux vidéos ou un caméscope.

Le câble nécessaire pour la connexion varie selon la sortie du périphérique vidéo connecté. Le type de signal transmissible varie selon le périphérique vidéo. Pour plus de détails sur les types de signal transmissibles, consultez la documentation du périphérique vidéo.

Connexion HDMI

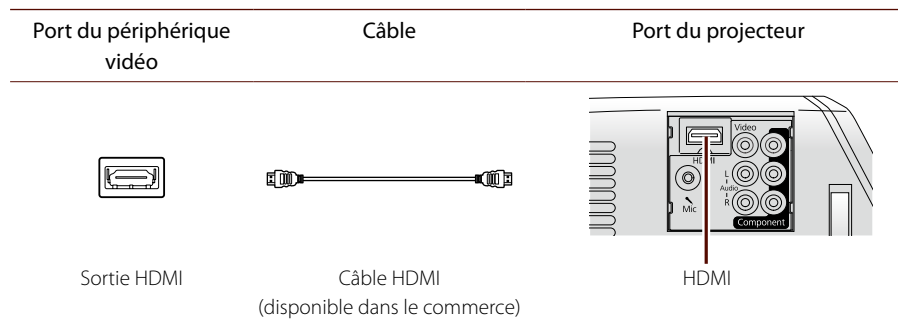

Attention

- Eteignez le périphérique vidéo avant la connexion. Vous pouvez endommager le matériel si vous essayez d'établir la connexion sous tension.
- Fermez le cache de l'objectif avant la connexion pour ne pas laisser d'empreinte digitale ni de trace sur l'objectif.
- Ne forcez pas la fiche d'un câble d'une forme différente dans le port. Le périphérique sera endommagé ou défectueux.

CONSEILS

- Le port de votre périphérique vidéo peut être d'une forme différente de celle présentée dans l'illustration. Si vous ne pouvez pas brancher un câble disponible dans le commerce, consultez la documentation du périphérique vidéo.
- Un câble HDMI transmet des signaux vidéos et audio par un seul câble.
- Si la connexion se fait par un amplificateur AV, la procédure peut être incorrecte.



Connexion de composantes (Y/Cb/Cr, Y/Pb/Pr)

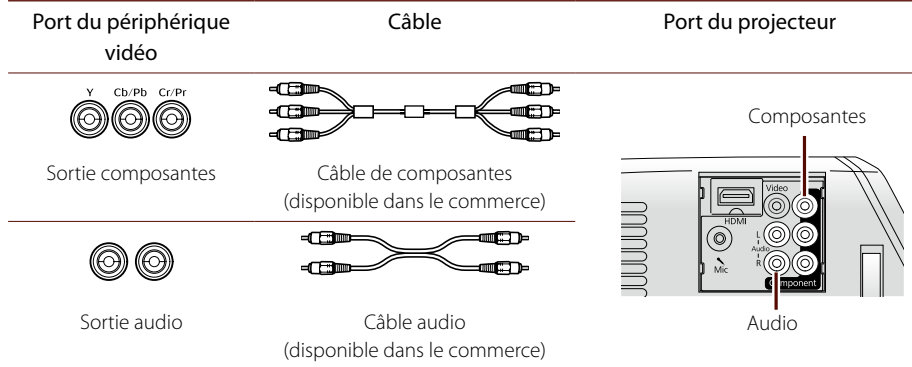





CONSEILS

Si vous employez un câble audio 2RCA(L/R)/mini-pin stéréo que vous vous êtes procuré dans le commerce, assurez-vous qu'il est de type « Sans résistance ».

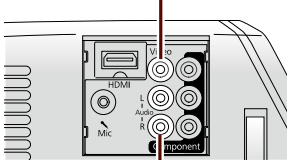

Connexion vidéo (vidéo composantes)

Port du périphérique vidéo	Câble	Port du projecteur
 Sortie vidéo	 Câble vidéo (disponible dans le commerce)	 Vidéo
 Sortie audio	 Câble audio (disponible dans le commerce)	Audio

CONSEILS

Si vous employez un câble audio 2RCA(L/R)/mini-pin stéréo que vous vous êtes procuré dans le commerce, assurez-vous qu'il est de type « Sans résistance ».

Connexion d'un Microphone

Le son d'un microphone peut être transmis vers le haut-parleur du projecteur.

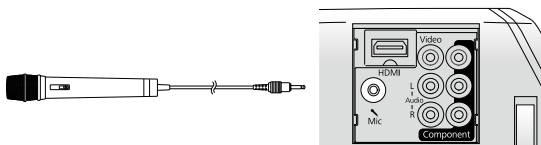

Microphone (disponible dans le commerce)

Réglez [Volume entrée micro] si le volume du microphone est trop bas pour entendre ou trop haut provoquant la déformation du son.



Réglez entre [0] (Aucun) et [5] (Maximum).

Lorsque [Micro en attente] est réglé sur [On], les signaux sonores du microphone ne peuvent pas être émis du haut-parleur du projecteur sans mettre sous tension le projecteur.



CONSEILS

- Réglez [Plug-in Power] sur [On] si vous utilisez un microphone ou un microphone à condensateur prenant en charge le type de microphone autoalimenté (plug-in-power).
(▶ [Avancé] - [Plug-in Power] p.102)
- La diminution de la valeur de [Volume entrée micro] permet d'augmenter le niveau d'entrée audio d'autres périphériques. L'augmentation de la valeur de [Volume entrée micro] le baisse. Si la valeur est [5] (maximum), l'audio d'autres périphériques est coupé.



Réglage des images

Sélection du mode couleurs

Sélectionnez le mode couleurs (la qualité de projection) selon l'image et l'environnement.

Vous pouvez sélectionner le mode couleurs [Mode loisirs] ou [Mode prof.]. [Mode loisirs] est le réglage par défaut.

- Mode loisirs : convient pour les films et les jeux vidéo.
- Mode prof. : convient pour une présentation ou la projection sur tableau noir.



Maintenez la touche enfoncée pendant cinq secondes pour alterner entre [Mode loisirs] et [Mode prof.].

CONSEILS

Si le mode couleurs [Jeu] est sélectionné, [Mode prof.] n'est pas disponible.



Changement de mode couleurs



Chaque fois que vous appuyez sur la touche, le mode couleurs s'affiche et change. Il faut patienter quelques secondes pour que l'image utilise le mode couleurs sélectionné.

Automatique

La qualité de projection est réglée automatiquement selon la luminosité de l'environnement.

Dynamique

Ce mode est idéal en cas d'utilisation dans un local éclairé. C'est le mode le plus clair.

Salle de séjour*¹

Ce mode est idéal pour regarder une émission de télévision ou du sport dans un local sombre.

Présentation*²

Ce mode est idéal pour effectuer une présentation en couleur dans un local éclairé.

Cinéma

Ce mode est idéal pour la projection d'un film ou d'un concert dans un local sombre.

Jeu*¹

Ce mode est idéal pour jouer à des jeux vidéo dans un local éclairé.

Tableau noir*²

Même si vous projetez sur un tableau noir, ce réglage affiche l'image avec des nuances naturelles, comme si elle était projetée sur un écran.

*¹ Disponible en Mode loisirs

*² Disponible en Mode prof.

CONSEILS

- Le mode couleurs peut aussi être changé dans le menu de configuration. ([Image] - [Mode couleurs] p.94)
- Si le projecteur est suspendu au plafond, [Automatique] n'est pas disponible.
- Si la source d'entrée [iPod] est sélectionnée, [Jeu] n'est pas disponible.



Réglage automatique de l'intensité de la lumière (Iris auto)

Si [Iris auto] est réglé sur [On], l'intensité de la lumière de la lampe est automatiquement contrôlée par la luminosité des images ; vous pouvez ainsi obtenir des images aux couleurs plus vives et d'un contraste plus marqué.

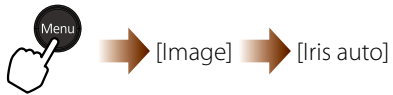

[Iris auto] peut être réglé pour chaque mode couleurs.

CONSEILS

- Le réglage pour [Iris auto] n'est disponible que si [Mode couleurs] est réglé sur [Dynamique], [Salle de séjour], [Cinéma] ou [Jeu].
- Si [Mode couleurs] est réglé sur [Automatique], [Iris auto] est réglé sur [On].



Réglage de la luminosité et des couleurs de l'image

La couleur ou la luminosité des images projetées sont réglables dans le menu [Image].



Luminosité	Permet de régler la luminosité lorsque le niveau de sortie du périphérique connecté est faible et que l'image projetée est sombre. Plage de réglage : -24 (sombre) à 24 (clair)
Contraste	Permet de régler la différence entre les zones claires et les zones sombres des images. Un contraste plus marqué lisse l'image projetée. Plage de réglage : -24 (faible contraste) à 24 (contraste élevé)
Intensité couleur*	Permet de régler l'intensité des couleurs des images. Plage de réglage : -32 (faible densité) à 32 (densité élevée)
Nuance*	Permet de régler les nuances de l'image. Plage de réglage : -32 (teintes bleues) à 32 (teintes rouges)
Netteté	Permet de régler la netteté de l'image. Plage de réglage : -5 (adoucie) à 5 (nette)
Temp. couleur	Permet de régler les nuances générales des images. Valeur de réglage : Haut (bleu)/Moyen/Bas (rouge)
Réglage couleur	 p.46

* Disponible uniquement lors de la projection d'une image provenant d'un iPod ou d'un périphérique vidéo.

CONSEILS

La couleur et la luminosité sont automatiquement réglées si [Mode couleurs] est réglé sur [Automatique]. Il est impossible de les régler manuellement dans le menu [Image].  p.43



Réglage détaillé de chaque couleur (Réglage couleur)

La phase de chrominance, la chrominance et la luminosité de chaque couleur, R (Rouge), G (Vert), B (Bleu), C (Cyan), M (Magenta) et Y (Jaune) sont réglables sous [Réglage couleur].

- 1 Sélectionnez [Réglage couleur] puis appuyez sur .



L'écran ci-dessous apparaît.

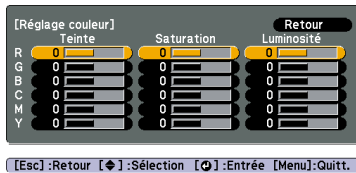

- 2 Sélectionnez la couleur à régler puis appuyez sur .



- 3 Sélectionnez [Teinte], [Saturation] ou [Luminosité], et réglez la valeur.

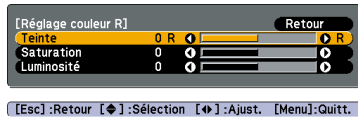

[Teinte] : règle la teinte.

[Saturation] : règle l'éclat de la couleur.

[Luminosité] : règle la luminosité de la couleur.

- 4 Réglez chaque couleur.

Revenez à l'écran précédent puis recommencez les étapes **2** et **3** pour chaque couleur.



Permet de revenir à l'écran précédent.

- 5 Appuyez sur la touche **Menu** pour quitter.



Modification de la luminosité de la lampe

Vous pouvez régler la luminosité de la lampe sous [Consommation électr.].

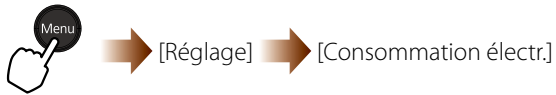

Réglez [Consommation électr.] sur [ECO] si les images projetées sont trop claires. Si [ECO] est sélectionné, la consommation électrique et le bruit de rotation du ventilateur pendant la projection sont réduits.

CONSEILS

- Si [Mode couleurs] est réglé sur [Automatique], [Consommation électr.] est réglé sur [Normal].
- Lorsque le projecteur est utilisé à haute altitude et un endroit soumis à des températures élevées, la température interne s'élève et les réglages peuvent automatiquement être réglés sur [ECO].

Réglage de la qualité sonore (Mode son)

Vous pouvez sélectionner votre qualité sonore préférée sous [Mode son].

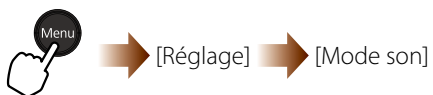

Élément de réglage	Effet
Standard	Permet d'émettre l'audio d'une qualité sonore normale.
Vocal	Il est plus facile d'entendre les voix et les lignes.
Musique	Ce réglage est idéal pour écouter de la musique. Les sons graves et aigus sont plus nets.
Film	Ce réglage est idéal pour des vidéos et des films. Les sons graves et aigus sont amplifiés.



Modification de la taille de l'écran

Le projecteur règle le rapport L/H (rapport entre la largeur et la hauteur de l'image) automatiquement selon les images entrantes. Vous pouvez modifier un rapport L/H incorrect ou pour faire rentrer l'image projetée sur l'écran.



Chaque fois que vous appuyez sur la touche, le rapport L/H s'affiche et change.

Le rapport L/H change en fonction du périphérique ou de la source d'entrée connecté.



CONSEILS

- La résolution maximale de projection est WXGA (1 280 × 800). Le rapport L/H est 16:10.
- Si l'image n'est pas projetée correctement même après avoir modifié le rapport L/H, réglez sur [Normal].
- Le rapport L/H peut aussi être changé dans le menu de configuration.
( [Signal] - [Aspect] p.97)
- La projection d'une image comprimée, agrandie ou séparée avec la fonction de rapport dans un lieu public tel qu'un magasin ou un hôtel à but lucratif ou d'un affichage public peut constituer une violation des droits d'auteur qui sont protégés par la loi sur la propriété intellectuelle.



A la projection d'une image de définition normale du port d'entrée Composante/HDMI/Vidéo

L'image projetée varie selon la source d'entrée.

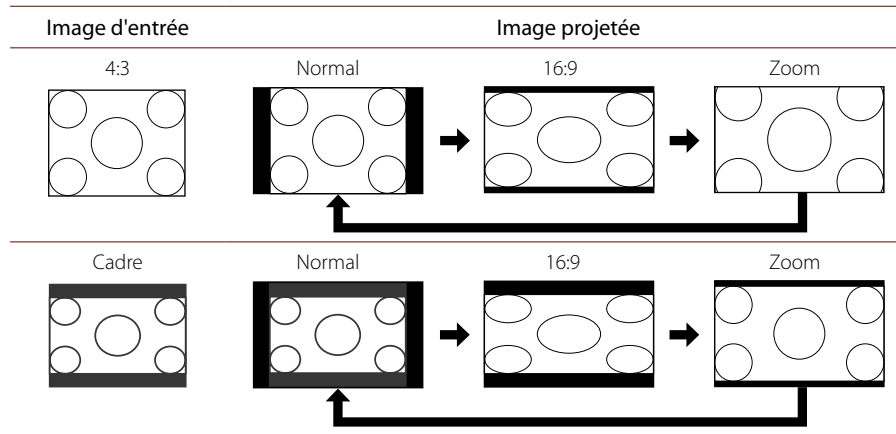

[Automatique] est ajouté comme sélection si l'image d'un port d'entrée HDMI est projetée. Si [Automatique] est sélectionné, la taille de l'écran est réglée automatiquement.



A la projection d'une image de haute définition du port d'entrée Composante/ HDMI

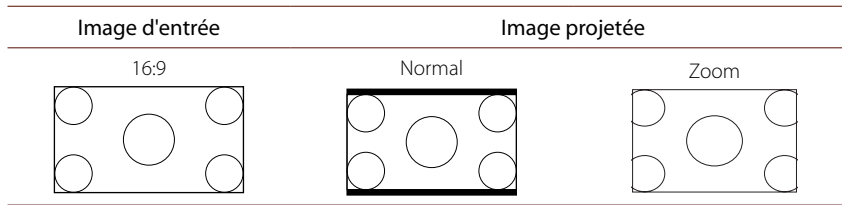

[Automatique] est ajouté comme sélection si l'image d'un port d'entrée HDMI est projetée. Si [Automatique] est sélectionné, la taille de l'écran est réglée automatiquement.



A la projection d'une image d'ordinateur du port d'entrée Ordinateur/HDMI

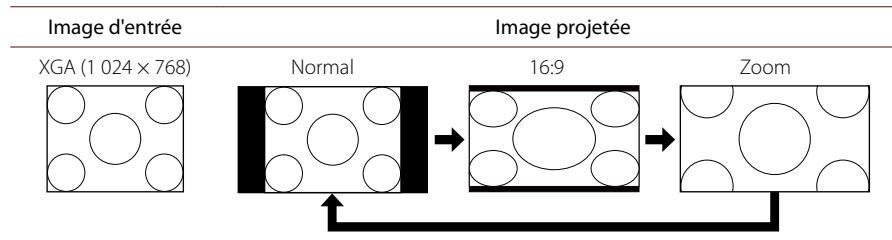

L'image projetée ne change pas si la résolution de l'image d'entrée est WXGA (1 280 × 800).



[Automatique] est ajouté comme sélection si l'image d'un port d'entrée HDMI est projetée. Si [Automatique] est sélectionné, la taille de l'écran est réglée automatiquement.

A la projection d'une image d'un iPod ou d'un périphérique de stockage USB

L'image est projetée au rapport L/H adapté selon l'image d'entrée.
Il est impossible de modifier le rapport largeur/hauteur.

Correction de la distorsion keystone

Vous pouvez corriger la distorsion keystone de l'image projetée (carrée ou rectangulaire). Cette section présente des instructions pour corriger la distorsion keystone sous [H/V-Keystone] dans le menu de configuration.

- 1 Sélectionnez [H/V-Keystone] puis appuyez sur .



L'écran ci-dessous apparaît.

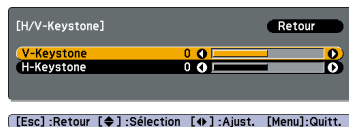

- 2 Sélectionnez [V-Keystone] ou [H-Keystone], puis corrigez la distorsion.



CONSEILS

- Si le projecteur est incliné jusqu'à 30 degrés vers le haut, le bas, la gauche et la droite contre l'écran, vous pouvez corriger la forme de l'image.
- Si vous corrigez la distorsion trapézoïdale, l'image projetée peut être réduite.
- En présence d'une distorsion trapézoïdale verticale, elle se corrigera automatiquement. (V-Keystone auto.)
Si le projecteur est suspendu au plafond, V-Keystone auto ne fonctionne pas.



V-Keystone (Correction de la distorsion keystone verticale)



H-Keystone (Correction de la distorsion keystone horizontale)

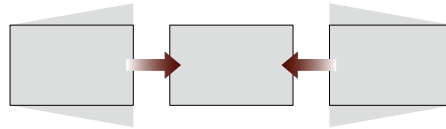

3 Appuyez sur la touche **Menu** pour quitter.

CONSEILS

Vous pouvez exécuter également H-Keystone avec le réglage de la distorsion keystone horizontale.

 Guide de démarrage rapide)

Dépannage

Vérification des témoins

Si un problème survient dans le projecteur, le témoin d'état clignote ou s'allume pour signaler le problème. Vérifiez la signification des témoins et comment résoudre les problèmes qu'ils signalent.

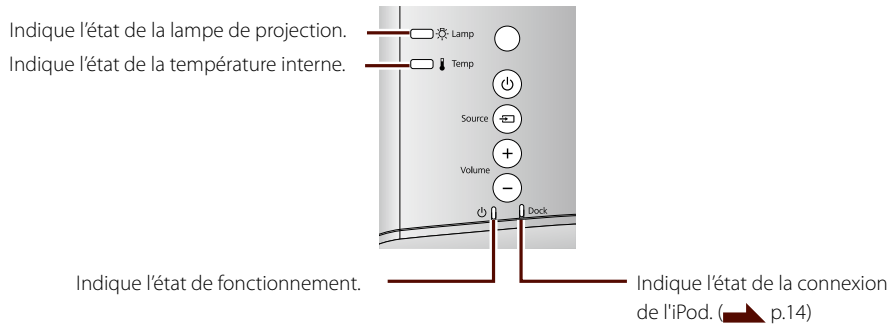

CONSEILS

- Le fonctionnement du projecteur et de la télécommande est désactivé en cas d'erreur.
- Si tous les témoins sont éteints, vérifiez que le cordon d'alimentation est correctement connecté.

Etat des témoins pendant un dysfonctionnement [Erreur/avertissement]

: allumé
 : clignotant
 : varie selon l'état du projecteur

Lamp Temp	Erreur interne/ Err diaphragme auto/Erreur d'alimentationou.	Débranchez le cordon d'alimentation de la prise secteur et contactez votre revendeur ou le bureau le plus proche, dont vous trouverez l'adresse sur la Liste des contacts pour projecteurs Epson. Consignes de sécurité/Guide d'assistance et de service)
Lamp Temp	Erreur ventilateur/ Erreur de capteur de température	Débranchez le cordon d'alimentation de la prise secteur et contactez votre revendeur ou le bureau le plus proche, dont vous trouverez l'adresse sur la Liste des contacts pour projecteurs Epson. Consignes de sécurité/Guide d'assistance et de service)
Lamp Temp	Erreur lampe/ Défaillance lampe	Retirez la lampe et vérifiez si elle n'est pas endommagée. p.77) Nettoyez le filtre à air. p.69) Si la lampe n'est pas endommagée <ul style="list-style-type: none"> Remettez la lampe en place puis allumez le projecteur. Si le problème persiste après la remise en place de la lampe, arrêtez d'utiliser le projecteur, débranchez le cordon d'alimentation de la prise secteur et contactez votre revendeur ou le bureau le plus proche, dont vous trouverez l'adresse sur la Liste des contacts pour projecteurs Epson. Consignes de sécurité/Guide d'assistance et de service) Si la lampe est endommagée Contactez votre revendeur ou le bureau le plus proche, dont vous trouverez l'adresse sur la Liste des contacts pour projecteurs Epson. Consignes de sécurité/Guide d'assistance et de service) En cas d'utilisation à une altitude de 1500 m ou supérieure, assurez-vous de régler [Mode haute alt.] sur [On]. p.102)



Lamp

**Erreur haute temp
(Surchauffe)**

La lampe s'éteint automatiquement et la projection s'arrête. Patientez environ cinq minutes. Après ce délai, le projecteur passe en mode attente. Vérifiez les points suivants :



Temp

■ Si le projecteur est placé contre un mur, assurez-vous que la grille de sortie d'air se trouve au moins à 20 cm du mur.

■ Si le filtre à air est bouché, nettoyez-le. (▶ p.69)

Si le problème persiste après la mise sous tension, arrêtez d'utiliser le projecteur et débranchez le cordon d'alimentation de la prise secteur. Contactez votre revendeur ou le bureau le plus proche, dont vous trouverez l'adresse sur la Liste des contacts pour projecteurs Epson.

(▶ Consignes de sécurité/Guide d'assistance et de service)



Lamp

**Avert. haute
temp.***

Si la température redevient trop élevée, la projection s'arrête automatiquement.

■ Si le projecteur est placé contre un mur, assurez-vous que la grille de sortie d'air se trouve au moins à 20 cm du mur.

■ Si le filtre à air est bouché, nettoyez-le. (▶ p.69)

Si le problème persiste après la mise sous tension, arrêtez d'utiliser le projecteur et débranchez le cordon d'alimentation de la prise secteur. Contactez votre revendeur ou le bureau le plus proche, dont vous trouverez l'adresse sur la Liste des contacts pour projecteurs Epson.

(▶ Consignes de sécurité/Guide d'assistance et de service)



Temp





Lamp

Remplacer lampe*

Il est temps de remplacer la lampe. Remplacez la lampe dès que possible. (➡ p.77)





Ne continuez pas à utiliser la lampe, elle risquerait d'exploser.



* Si [Éclairage] est réglé sur [Off], seul  ou  clignote.



Etat des témoins pendant un fonctionnement normal

Pendant un fonctionnement normal   et   ne s'allument pas.



: allumé



: clignotant



Mode attente

Appuyez sur la touche pour mettre le projecteur sous tension puis après quelques instants la projection commence.



Préchauffage

Toutes les touches sont désactivées jusqu'à l'allumage de la lampe. Il est impossible d'éteindre le projecteur pendant 30 secondes après l'allumage de la lampe. Ne débranchez pas le cordon d'alimentation pendant le chauffage. Ceci réduirait la durée de service de la lampe.



Projection

Fonctionne normalement.

Si [Éclairage] est réglé sur [Off], tous les témoins sont éteints.



Refroidissement

Les touches de la télécommande et du panneau de commande sont désactivées pendant le refroidissement. Le projecteur passe en mode d'attente une fois le refroidissement terminé. Ne débranchez pas le cordon d'alimentation pendant le refroidissement. Ceci réduirait la durée de service de la lampe.



Dépannage



Problèmes généraux



■ Le projecteur ne s'allume pas

Le cordon d'alimentation est-il branché dans une prise secteur ?	Branchez le cordon d'alimentation dans une prise secteur.
L'électricité parvient-elle au projecteur ?	Vérifiez les fusibles, etc. pour vous assurer que l'électricité arrive bien au projecteur.
Les témoins clignotent-ils et s'éteignent-ils lorsque vous touchez le cordon d'alimentation ?	Débranchez le cordon d'alimentation de la prise secteur et rebranchez-le fermement. Si le problème persiste, arrêtez d'utiliser le projecteur, débranchez le cordon d'alimentation de la prise secteur et contactez votre revendeur ou le bureau le plus proche, dont vous trouverez l'adresse dans la Liste des contacts pour projecteurs Epson. (📄) Consignes de sécurité/Guide d'assistance et de service)
[Contrôle parental] est-il réglé sur [On] ?	Maintenez la touche (🔌) du panneau de commande enfoncée pendant cinq secondes ou mettez sous tension avec la télécommande.
[Blocage fonctionne.] est-il réglé sur [On] ?	Toutes les touches du panneau de commande sont désactivées. Mettez sous tension avec la télécommande.



■ L'alimentation se coupe automatiquement

[Mode veille] est-il réglé sur [On] ?	Le projecteur est passé en mode veille. Appuyez sur la touche (🔌) pour rallumer l'appareil.
Le cache de l'objectif est-il toujours fermé ?	La minuterie du cache de l'objectif est activée. Appuyez sur (🔌) pour rallumer l'appareil.

■ La télécommande ne fonctionne pas.

L'émetteur de la télécommande est-il bien orienté vers le récepteur du projecteur lorsque vous l'utilisez ?	Orientez l'émetteur de la télécommande vers le récepteur du projecteur lorsque vous l'utilisez. ( Guide de démarrage rapide)
La télécommande n'est-elle pas trop éloignée du projecteur ?	La portée de la télécommande est d'environ 6 m.
La lumière directe du soleil ou une lumière forte de lampes fluorescentes parvient-elle au récepteur de la télécommande ?	Installez le projecteur à un endroit où le capteur des signaux de la télécommande ne peut pas recevoir de lumière trop forte.
Les piles sont-elles déchargées ?	Remplacez les piles. ( p.72)
Les piles sont-elles installées correctement ?	Insérez les piles dans la bonne direction. ( p.72)

■ Les images ne s'affichent pas ou un message [Pas de Signal.] s'affiche

Le projecteur est-il mis sous tension ?	Allumez le projecteur.
Le projecteur est-il connecté correctement au périphérique ?	Allumez les périphériques connectés.
Les câbles sont-ils connectés correctement ?	Vérifiez que tous les câbles requis sont branchés correctement.
L'image à projeter est-elle sélectionnée ?	Appuyez sur la touche Source . Si plusieurs périphériques sont connectés, appuyez sur la touche Source à plusieurs reprises. ( Guide de démarrage rapide)
Le cache de l'objectif est-il fermé ?	Ouvrez le cache de l'objectif.
Le mode Pause A/V est-il activé ?	Désactivez le mode Pause A/V. ( p.81)
Les réglages du menu de configuration sont-ils corrects ?	Restaurez tous les réglages par défaut. ( p.9)



■ Les images sont floues ou troubles.

La mise au point est-elle réglée correctement ?	Régler mise au point. (👉 Guide de démarrage rapide)
Le projecteur se trouve-t-il à une distance correcte ?	Vérifiez la distance séparant le projecteur de l'écran et apportez toutes les modifications nécessaires. (👉 Distance de projection et taille de l'écran, p.107)
De la condensation s'est-elle formée sur l'objectif ?	Si le projecteur est transféré rapidement d'un local froid vers un local chaud, ou si la température ambiante change brusquement, de la condensation peut se former sur l'objectif, ce qui risque de produire des images floues. Installez le projecteur dans le local une heure avant de l'utiliser. Si de la condensation se forme sur l'objectif, éteignez le projecteur et attendez qu'elle disparaisse.

■ Les images sont sombres

La lampe doit-elle être remplacée ?	Lorsqu'il est presque temps de remplacer la lampe, les images deviennent plus sombres et la qualité des couleurs se dégrade. Remplacez la lampe. (👉 p.77)
Le [Contraste] est-il réglé correctement ?	Réglez le [Contraste]. (👉 p.45)
La [Luminosité] est-elle réglée correctement ?	Réglez la [Luminosité]. (👉 p.45)
[Consommation électr.] est-il réglé sur [ECO] ?	Réglez [Consommation électr.] sur [Normal]. (👉 p.99)

■ La nuance est incorrecte

Les câbles sont-ils connectés correctement ?	Vérifiez que tous les câbles requis sont branchés correctement.
La [Temp. couleur] est-elle réglée correctement ?	Réglez la [Temp. couleur]. (👉 p.45)
Le [Mode couleurs] est-il réglé correctement ?	Sélectionnez [Mode couleurs] selon les conditions. (👉 p.42)



■ Aucun son n'est émis du haut-parleur

Le volume est-il réglé sur [0] (minimum) ?	Augmentez le volume.
L'[Entrée audio] est-elle réglée correctement ?	Pour émettre un son d'un iPod, réglez sur [iPod]. Pour émettre un son d'un autre périphérique, réglez sur [Automatique]. (▶ p.102)
Le mode Pause A/V est-il activé ?	Désactivez le mode Pause A/V. (▶ p.81)
Le cache de l'objectif est-il fermé ?	Ouvrez le cache de l'objectif.
Le périphérique est-il connecté à l'aide d'un câble HDMI ?	Réglez le périphérique connecté sur la sortie PCM.
Le [Volume entrée micro] est-il réglé sur [5] (maximum) ?	Diminuez la valeur de [Volume entrée micro]. (▶ p.41)

Problèmes lorsqu'un iPod est connecté

■ Les images ne s'affichent pas, on n'entend pas le son

L'iPod est-il connecté correctement ?	Retirez l'iPod de la station d'accueil du projecteur et installez-le correctement. S'il se trouve dans un étui, retirez-le d'abord.
---------------------------------------	---



Problèmes lorsqu'un périphérique de mémoire USB ou un appareil photo est connecté

■ Les diapos ne changent pas dans le diaporama

La [Fréq. défilement] du diaporama est-elle réglée sur [Non] ? Changez les diapos une par une avec la télécommande. (➡ p.26, 27)

Problèmes lorsqu'un ordinateur est connecté

■ Les images ne s'affichent pas ou un message [Pas de Signal.] s'affiche

Le projecteur et l'ordinateur sont-ils sous tension ? Le câble est-il connecté ? Si l'ordinateur est déjà allumé lors de la connexion, il est possible que le signal vidéo de l'ordinateur ne puisse passer au mode externe.

(A la connexion avec un câble d'ordinateur)

Sur un ordinateur portable, la sortie du signal vidéo est-elle externe ? Choisissez la sortie vidéo externe. (➡ Manuel d'utilisation de l'ordinateur)

(A la connexion avec un câble d'ordinateur)

Windows Media Center s'affiche-t-il en plein écran ? Si Windows Media Center s'affiche en plein écran, l'affichage USB ne peut pas être projeté. Réduisez l'affichage de l'écran.

(A la connexion avec un câble USB)

Des applications utilisant Windows Direct X sont-elles affichées ? Les applications utilisant Windows Direct X peuvent ne pas s'afficher correctement.

(A la connexion avec un câble USB)

L'ordinateur est-il en mode veille ? Réveillez l'ordinateur.



■ Les images subissent des interférences ou une distorsion

Le signal d'image provient-il d'un ordinateur compatible avec le projecteur ?	Réglez l'ordinateur pour que ses signaux soient compatibles avec le projecteur.
L'ordinateur est-il configuré pour un affichage sur deux écrans ?	Si l'ordinateur connecté est réglé pour un affichage sur deux écrans, seule la moitié de l'image affichée sur l'écran de l'ordinateur est projetée.
La sortie vidéo de l'ordinateur est-elle réglée en même temps sur le mode externe et sur le moniteur ACL ?	La fenêtre des films peut se noircir ou les films ne s'affichent pas. Réglez la sortie vidéo sur le mode externe uniquement.

■ Le curseur de la souris clignote

[Transfer layered window] est-il coché ? (A la connexion avec un câble USB)	Cliquez sur [Tous les programmes] – [Projecteur EPSON] – [Affichage USB Epson] – [Affichage USB Epson Vx.xx] sur l'ordinateur et ôtez la coche de la case [Transfer Layered Window].
--	--

Le message ■ [Non Supporté.] s'affiche

La résolution du signal vidéo et le taux de rafraîchissement sont-ils compatibles avec le projecteur ? (A la connexion avec un câble d'ordinateur)	Modifiez la résolution du signal vidéo et le taux de rafraîchissement de l'ordinateur. (▶ Résolutions prises en charge, p.110)
---	--



Problèmes lorsqu'un périphérique vidéo est connecté

■ Les images ne s'affichent pas ou un message [Pas de Signal.] s'affiche

La lecture a-t-elle commencé sur le périphérique vidéo ? Démarrez la lecture sur le périphérique vidéo puis appuyez sur la touche **Source**.

Le message ■ [Non Supporté.] s'affiche

Le réglage [Signal Vidéo] est-il différent du signal d'image d'entrée ? Réglez [Signal Vidéo] selon le signal du périphérique connecté. ( p.97)

■ La nuance est incorrecte

Les réglages [Intensité couleur] et [Nuance] sont-ils corrects ? Réglez [Intensité couleur] et [Nuance]. ( p.45)

Le réglage [Signal Vidéo] est-il différent du signal d'image d'entrée ? Réglez [Signal Vidéo] selon le signal du périphérique connecté. ( p.97)

Problèmes lorsqu'un microphone est branché

■ Aucun son n'est émis du haut-parleur

[Volume entrée micro] est-il réglé sur [0] ? Réglez le [Volume entrée micro]. ( p.99)

Un microphone à condensateur est-il branché ? Avec un microphone à condensateur, réglez [Plug-in Power] sur [On]. ( p.102)

Le projecteur est-il mis hors tension ? Pour entendre le son émis du microphone lorsque le projecteur est hors tension, réglez [Micro en attente] sur [On]. ( p.102)

Nettoyage



Nettoyez votre projecteur s'il est devenu sale ou si la qualité des images projetées commence à se dégrader. Débranchez le cordon d'alimentation de la prise secteur avant le nettoyage.



Avertissement

N'utilisez pas de vaporisateur contenant un gaz inflammable pour retirer les peluches ou la poussière qui adhèrent à l'objectif ou au filtre à air. Le projecteur peut prendre feu.

Nettoyage du filtre à air

Nettoyez le filtre à air lorsque de la poussière s'accumule ou à l'affichage du message ci-dessous.

« Le projecteur chauffe. Vérifiez que l'ouverture de la ventilation n'est pas obstruée, nettoyez ou remplacez le filtre.»

1 Eteignez le projecteur.

Après avoir éteint le projecteur, attendez que la sonnerie de confirmation se fasse entendre deux fois, puis débranchez le cordon d'alimentation.

2 Retirez le couvercle du filtre à air.

Retournez le projecteur puis inclinez la poignée.
Retirez le couvercle du filtre à air en le tirant vers le haut.

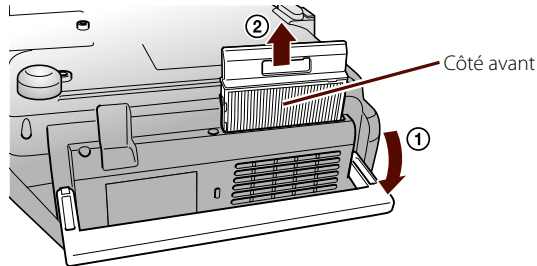

Attention

- L'accumulation de poussière sur le filtre à air peut provoquer une élévation de la température interne du projecteur, ce qui risque d'entraîner des problèmes de fonctionnement et raccourcir la durée de vie du moteur optique. Il est conseillé de nettoyer ces pièces au moins tous les trois mois. Un nettoyage plus fréquent est conseillé si le projecteur fonctionne dans un environnement particulièrement poussiéreux.
- Ne rincez pas le filtre à air sous l'eau et n'employez ni détergents ni solvants.
- Si vous utilisez une brosse pour le nettoyage, optez pour une brosse à longues soies douces et frottez le filtre doucement. Si vous frottez trop fort, la poussière risque de pénétrer dans le filtre à air et il sera plus difficile de la retirer.



- 3** Retirez la poussière avec un aspirateur.

Retirez la poussière de la partie avant.

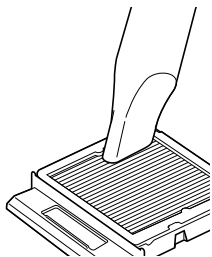

- 4** Remettez le couvercle du filtre à air en place.

Appuyez sur le couvercle du filtre à air jusqu'à ce qu'il fasse entendre un déclic.

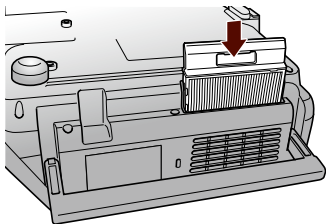



Nettoyage de la surface du projecteur

Nettoyez l'extérieur du projecteur en l'essuyant sans forcer à l'aide d'un chiffon doux.

Si le projecteur est particulièrement sale, humectez votre chiffon à l'aide d'une solution d'eau contenant une petite quantité d'un détergent neutre, en veillant à bien essorer votre chiffon avant de vous en servir pour retirer les taches, puis essuyez le projecteur avec un chiffon sec et doux.

Nettoyage de l'objectif

Utilisez un chiffon pour nettoyer les vitres pour essuyer délicatement l'objectif.

Attention

N'utilisez pas de substance volatile telle que de la cire, de l'alcool ou un solvant pour nettoyer l'extérieur du projecteur. Ces substances peuvent faire gondoler le projecteur et décoller la couche de finition.

Attention

Faites attention de ne pas froter l'objectif avec un matériau abrasif, et protégez-le des chocs, car il s'agit d'une pièce fragile.

Remplacement des consommables

Changement des piles de la télécommande

Si la télécommande semble mettre longtemps à réagir ou cesse de fonctionner au bout d'un moment, c'est probablement que ses piles sont épuisées. Dans ce cas, vous devez remplacer les piles usagées par des piles neuves. Utilisez deux piles alcalines de type AA ou sèches au manganèse. Vous ne pouvez qu'utiliser des piles alcalines de type AA ou sèches au manganèse.

- 1 Retirez le couvercle du compartiment à piles.

Retirez le couvercle du compartiment à piles tout en soulevant de la patte.

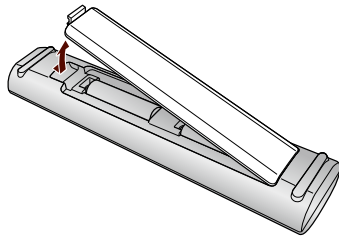



- 2 Retirez les piles usagées et installées des neuves.

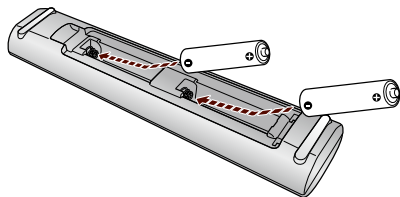

Attention

Veillez à installer les nouvelles piles à l'endroit en respectant les signes (+) et (-) marqués sur les piles et à l'intérieur du boîtier.

- 3 Remplacez le couvercle du compartiment à piles.

Poussez le couvercle jusqu'à ce qu'il fasse entendre un déclic.

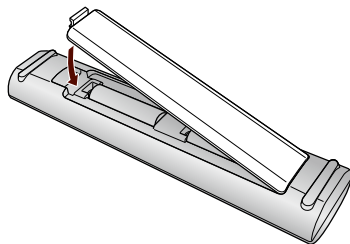



Remplacement du filtre à air

Période de remplacement du filtre à air

Si le message s'affiche après le nettoyage, remplacez le filtre à air.

Remplacement du filtre à air

- 1 Eteignez le projecteur.

Après avoir éteint le projecteur, attendez que la sonnerie de confirmation se fasse entendre deux fois, puis débranchez le cordon d'alimentation.

- 2 Retirez le couvercle du filtre à air.

Retournez le projecteur puis inclinez la poignée. Retirez le couvercle du filtre à air en le tirant vers le haut.

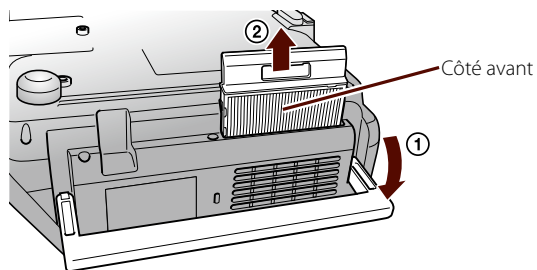

CONSEILS

Observez la réglementation locale en vigueur concernant les déchets lorsque vous jetez des filtres à air usagés.

Cadres : polypropylène

Filtre : polypropylène



3 Retirez le filtre à air.

Retirez le filtre à air en plaçant les doigts dans la rainure comme indiqué dans l'illustration suivantes.

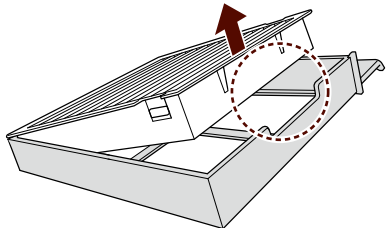

4 Insérez le filtre à air dans son couvercle.

Insérez les onglets du filtre à air dans les ouvertures du couvercle, puis appuyez fermement dessus.

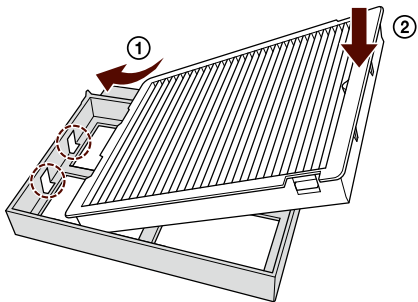



5 Remettez le couvercle du filtre à air en place.

Appuyez sur le couvercle du filtre à air jusqu'à ce qu'il fasse entendre un déclic.

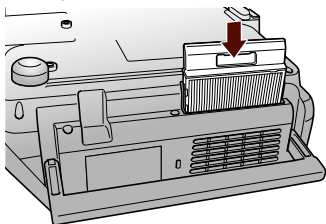



Remplacement de la lampe

Période de remplacement de la lampe

Il est temps de remplacer la lampe quand :

- Le message ci-dessous apparaît.
« Il est temps de remplacer la lampe. Pour vos achats, veuillez contacter votre revendeur de projecteurs Epson ou consulter le site www.epson.com. »
- Le témoin de la lampe clignote en orange.

Remplacement de la lampe



Avertissement

- Dans le cadre du remplacement d'une lampe qui a cessé de briller, il est possible que la lampe soit cassée. Si vous devez remplacer la lampe d'un projecteur qui a été installé au plafond, vous devez toujours partir du principe que la lampe usagée est peut-être brisée et retirer le couvercle de la lampe en observant les précautions nécessaires. Lorsque vous ouvrez le couvercle de la lampe, des éclats de verre peuvent tomber. S'ils tombent dans vos yeux ou bouche, contactez immédiatement un médecin.
- Ne démontez pas la lampe et n'y apportez pas de modifications. Si vous installez et utilisez une lampe modifiée ou remontée dans le projecteur, vous risquez de provoquer un incendie, une électrocution ou un autre incident.

Attention

- Afin de conserver la luminosité initiale et la qualité des images, le message de remplacement de lampe s'affiche après environ 3900 heures d'utilisation. L'heure à laquelle ce message s'affiche varie selon les réglages du mode couleurs et des conditions sous lesquelles ce projecteur est utilisé.
Si vous continuez à utiliser la lampe alors que son délai de remplacement a expiré, il existe un risque accru que la lampe explose. Lorsque le message indiquant que la lampe doit être remplacée s'affiche, remplacez sans tarder votre lampe par une lampe neuve, même si elle fonctionne encore.
- Selon les caractéristiques de la lampe et la façon dont elle a été utilisée, il peut arriver que celle-ci produise moins de luminosité ou cesse complètement de fonctionner avant même que cet avertissement ne s'affiche. Il est conseillé d'avoir toujours une lampe de rechange.

⚠ Attention

Attendez que la lampe ait suffisamment refroidi avant d'ouvrir le couvercle de la lampe. Si la lampe est toujours chaude, vous risquez de vous brûler ou de vous blesser. Le refroidissement suffisant de la lampe nécessite environ une heure à compter de la mise hors tension.

1 Eteignez le projecteur.

Après avoir éteint le projecteur, attendez que la sonnerie de confirmation se fasse entendre deux fois, puis débranchez le cordon d'alimentation.

2 Retirez le couvercle de la lampe.

Desserrez les vis de fixation du couvercle de la lampe à l'aide du tournevis fourni avec la nouvelle lampe. Faites glisser le couvercle de la lampe vers l'avant puis retirez le couvercle.

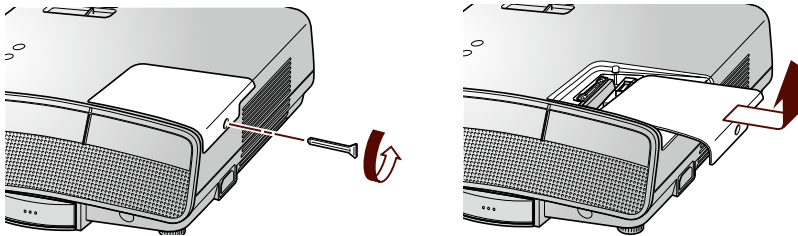



3 Retirez la lampe usagée.

Desserrez les deux vis de fixation de la lampe, puis sortez la lampe tout droit.

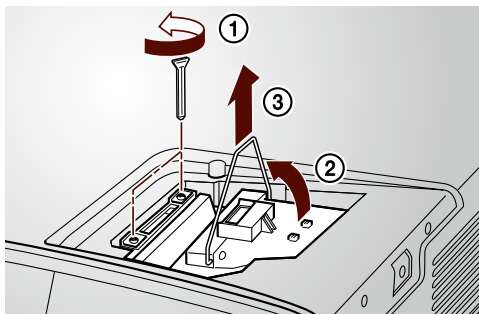

4 Installez la nouvelle lampe.

Insérez correctement la lampe et serrez les deux vis.

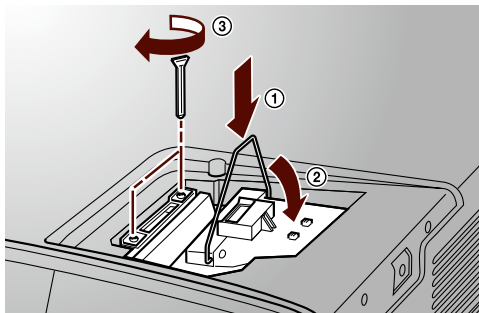



5 Installez le couvercle de la lampe.

Une fois le couvercle de la lampe en place, serrez les vis.

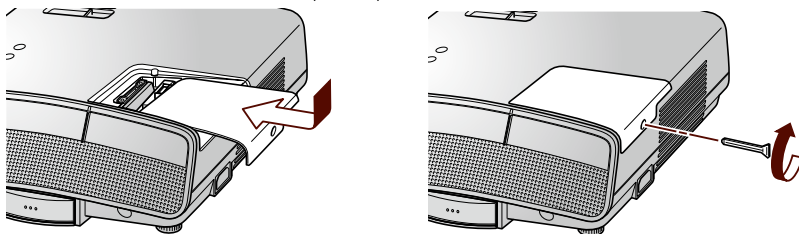

Remise à zéro du nombre d'heures de fonctionnement de la lampe

Le projecteur mémorise le nombre total d'heures d'utilisation de la lampe et un message et des témoins vous avertissent lorsqu'il est temps de remplacer la lampe. Après avoir remplacé la lampe, veillez à remettre à zéro le nombre d'heures d'utilisation de la lampe sous [Réinit.].

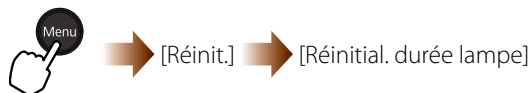

Attention

- Installez correctement la lampe et son couvercle. En outre, elle ne se rallumera pas tant qu'elle et son couvercle n'auront pas été réinstallés correctement.
- La lampe contient du mercure (Hg). Observez la réglementation locale en vigueur concernant les déchets ou le recyclage des lampes usagées ou des tubes fluorescents.

CONSEILS

Ne remettez à zéro le nombre d'heures d'utilisation de la lampe qu'après le remplacement de celle-ci, faute de quoi la période de remplacement de la lampe ne sera pas indiquée correctement.



Fonctions diverses

Masquage de l'image et arrêt du son temporairement (Pause A/V)

Utilisez ce réglage pour interrompre la projection.

Lorsque le mode Pause A/V est activé, le son est coupé et l'image projetée disparaît.

Le périphérique connecté continue la lecture. Arrêtez simultanément la lecture du périphérique connecté pendant la lecture de films ou de musiques.



Chaque pression sur la touche active ou désactive le mode Pause A/V.

CONSEILS

- Les images et l'audio peuvent être désactivés en fermant le cache de l'objectif.
- Vous pouvez modifier l'écran pendant une pause A/V.
( [Avancé] - [Affichage] - [Pause A/V] p.100)
- Le son du microphone est transmis pendant une Pause A/V.
- La lampe reste allumée durant la pause A/V, ce qui augmente le nombre d'heures d'utilisation de la lampe.



Arrêt automatique du projecteur (Mode veille)

Le projecteur s'éteint automatiquement si aucun signal d'image ou sonore n'est transmis et qu'aucune commande n'est exécutée pendant une durée déterminée.



La durée de temporisation avant l'arrêt du projecteur est [5mn], [10mn] ou [30mn] (par défaut). Sélectionnez [Off] pour désactiver le mode veille.



Verrouillage des touches du panneau de commande (Contrôle parental)

Un accident peut survenir si un enfant allume accidentellement le projecteur et regarde dans l'objectif. Pour les personnes ayant des enfants, réglez [Contrôle parental] sur [On].



La touche  du panneau de commande est limitée si [Contrôle parental] est réglé sur [On]. Pour allumer le projecteur, maintenez la touche  enfoncée pendant cinq secondes.

CONSEILS

Remarquez que si [Aliment. Directe] est réglé sur [On], la projection commence en connectant le cordon d'alimentation dans la prise du secteur.

CONSEILS

Vous pouvez éteindre le projecteur ou utiliser la télécommande normalement.



Méthodes de projection

Le projecteur prend en charge quatre méthodes de projection selon les conditions de l'environnement d'installation.

( [Avancé] - [Projection] p.100)

Projection depuis le devant de l'écran. (Avant)

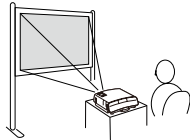

Projection depuis l'arrière de l'écran. (Arrière)

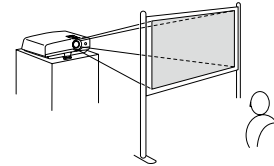

Suspension du projecteur au plafond et projection depuis le devant de l'écran. (Avant/Plafond)

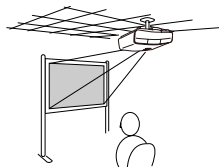

Suspension du projecteur au plafond et projection depuis l'arrière de l'écran. (Arrière/Plafond)

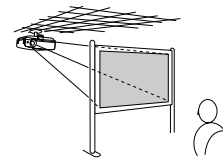

Maintenez la touche  enfoncée pendant cinq secondes pour passer de [Avant] à [Avant/Plafond] ou de [Arrière] à [Arrière/Plafond].



Avertissement

- Dans le cadre de l'installation de la fixation de plafond (suspension du projecteur au plafond), une procédure d'installation spécifique est requise. Une mauvaise installation du projecteur risque d'entraîner un accident et des blessures.
- Ne connectez pas un iPod à la station d'accueil si le projecteur est suspendu au plafond. Il pourrait tomber et blesser une personne ou causer un accident.
- En cas d'utilisation d'adhésifs sur les points d'installation de la fixation de plafond (pour éviter que les vis ne se desserrent), ou en cas d'utilisation de lubrifiants, d'huiles, etc., sur le projecteur, le boîtier risque de se craqueler et le projecteur risque de tomber, ce qui pourrait entraîner des blessures pour les personnes se trouvant sous la fixation et endommager le projecteur.
Lors de l'installation ou du réglage de la fixation de plafond, n'utilisez pas d'adhésifs (pour éviter que les vis de la fixation de plafond ne se desserrent), d'huiles, de lubrifiants, etc.

Enregistrement d'un logo d'utilisateur

Vous pouvez enregistrer une image projetée comme logo d'utilisateur. Le logo d'utilisateur ayant été enregistré est utilisable comme image à projeter au début de la projection ou lorsque le projecteur ne reçoit aucun signal d'image. (➡ p.100)
Remarquez que l'écran de démarrage par défaut est supprimé une fois que vous enregistrez le logo d'utilisateur.

- 1 Projetez l'image à enregistrer.
- 2 Sélectionnez [Logo utili.] dans le menu de configuration, puis appuyez sur ●.



« Accepter cette image comme logo utilisateur ? » s'affiche. Sélectionnez [Oui] puis appuyez sur ●.

- 3 Déplacez la boîte pour sélectionner la partie de l'image, puis appuyez sur ●.
- 4 Sélectionnez le facteur de zoom puis appuyez sur ●.

« Enregistrer image comme Motif Utilisateur ? » s'affiche.
Sélectionnez [Oui]. La configuration est terminée.



CONSEILS

- Une seule image peut être enregistrée comme logo d'utilisateur. Lorsqu'un logo d'utilisateur est enregistré, il remplace le logo d'utilisateur précédent.
- A la projection d'une image d'un iPod, il est impossible de l'enregistrer comme logo d'utilisateur.
- Vous pouvez enregistrer une image d'une taille de 400 × 300 points comme logo d'utilisateur.
- La taille de l'image projetée peut être momentanément changée, selon la résolution du signal d'entrée pendant l'enregistrement du logo d'utilisateur.
- Si [Protoc. logo utilis.] est réglé sur [On], il est impossible d'enregistrer le logo d'utilisateur. (➡ p.86)

Attention

N'employez pas le projecteur ou l'un des appareils connectés pendant l'enregistrement, faute de quoi vous pourriez provoquer des défaillances.

Fonctions de sécurité



Si vous utilisez le projecteur dans un établissement scolaire ou professionnel, vous pouvez limiter le nombre de personnes pouvant l'utiliser ou éviter son vol grâce à des fonctions de sécurité.

Mot de passe protégé

Vous pouvez limiter les utilisateurs à l'aide de la fonction de protection par mot de passe. Le réglage peut être effectué dans le menu [Mot de passe protégé].



Maintenez la touche
enfoncee pendant cinq
secondes

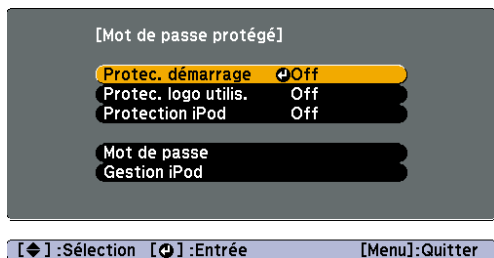

[Protec. démarrage], [Protec. logo utilis.] et [Protection iPod] sont disponibles pour la configuration.

- Protec. démarrage :
réglez sur [On] pour demander la saisie du mot de passe au début de la projection après que le cordon d'alimentation est branché dans la prise secteur.
- Protec. logo utilis. :
réglez sur [On] pour désactiver le changement du logo d'utilisateur. Vous devez saisir le mot de passe pour configurer ce réglage sur [Off].
- Protection iPod :
réglez sur [On] pour utiliser un iPod au lieu de saisir le mot de passe. Lorsqu'un iPod enregistré est branché au projecteur, il n'est pas nécessaire de saisir le mot de passe même si [Protec. démarrage] est réglé sur [On]. (▶ p.89)



Réglage du mot de passe

1 Affichez le menu [Mot de passe protégé]. (➡ p.86)

2 Sélectionnez [Mot de passe] puis appuyez sur ●.

L'écran de confirmation pour modifier le mot de passe s'affiche. Sélectionnez [Oui] puis appuyez sur ● pour afficher l'écran de saisie du mot de passe.

3 Saisissez un mot de passe à quatre chiffres.

Les chiffres de 0 à 4 peuvent être saisis.

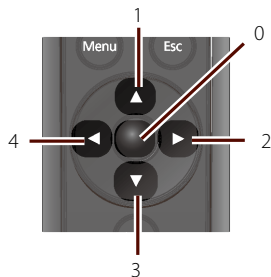

Le mot de passe saisi s'affiche sous la forme « * * * * ».

Lorsque vous saisissez le quatrième chiffre, l'écran de confirmation s'affiche.

CONSEILS

Le mot de passe par défaut est « 0000 ».

Attention

Si vous avez oublié le mot de passe, notez le numéro « Code de requête : xxxx » qui s'affiche à l'écran, puis contactez le bureau le plus proche, dont vous trouverez l'adresse dans les demandes.

■ (➡ Consignes de sécurité/
Guide d'assistance et de service)



4 Saisissez à nouveau le mot de passe.

Si vous saisissez le mot de passe correct, « Mot de passe accepté. » s'affiche.

Si vous saisissez un mot de passe incorrect, revenez à l'étape **3** après l'affichage du message. Saisissez à nouveau le mot de passe.

Attention

■ Si vous saisissez un mot de passe incorrect trois fois de suite, le message « Le projecteur est verrouillé. » s'affiche pendant environ cinq minutes, après quoi le projecteur passe en mode attente. Dans une telle situation, débranchez le cordon d'alimentation de la prise secteur puis rebranchez-le et rallumez le projecteur. Le projecteur affiche de nouveau l'écran de saisie du mot de passe, de manière à vous permettre de saisir le mot de passe correct.

■ Si vous répétez l'opération ci-dessus et saisissez un mot de passe incorrect trente fois de suite, le message suivant « Le projecteur est verrouillé. Contactez Epson comme indiqué dans la documentation. » s'affiche et le projecteur n'accepte plus de saisie de mot de passe.

(➡) Consignes de sécurité/
Guide d'assistance et de service)



Enregistrement d'un iPod dans le projecteur

Enregistrez un iPod dans le projecteur avec [Protection iPod].

- 1 Mettez le projecteur sous tension puis connectez l'iPod. (▲ p.11)
- 2 Affichez le menu [Mot de passe protégé]. (▲ p.86)
- 3 Sélectionnez [Gestion iPod] puis appuyez sur ●.

L'écran [Gestion iPod] apparaît.



- 4 Sélectionnez un champ libre sous [Numéro de série iPod], puis appuyez sur ●.
L'écran de confirmation pour l'enregistrement s'affiche. Sélectionnez [Oui] puis appuyez sur ●. Lorsque l'enregistrement est terminé, le numéro de série de l'iPod s'affiche.

CONSEILS

- Jusqu'à 10 iPod peuvent être enregistrés dans le projecteur.
- Si [Protoc. démarrage] est réglé sur [Off], [Protection iPod] est désactivé.
- Connectez-vous à iTunes pour vérifier le numéro de série de votre iPod.



■ Modification du nom d'utilisateur

Sur l'écran [Gestion iPod], sélectionnez le nom d'utilisateur à modifier puis appuyez sur **OK**.
Lorsque le clavier s'affiche, saisissez le nouveau nom d'utilisateur.
Sélectionnez [Terminer], puis appuyez sur **OK** pour valider la saisie.

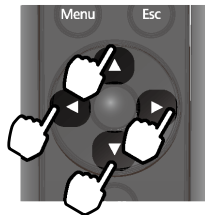

Sélectionnez les touches



Saisissez ou validez la
touche

- [MAJ] : change la casse des lettres.
- [SYM1/2] : change les touches de symboles dans la boîte.



■ Suppression des informations enregistrées

Sur l'écran [Gestion iPod], sélectionnez le numéro de série à supprimer puis appuyez sur



Lorsque le message s'affiche, sélectionnez une des options ci-dessous puis appuyez sur



[Oui] : supprime le nom d'utilisateur et le numéro de série.

[iPod uniq.] : supprime uniquement le numéro de série et conserve le nom d'utilisateur.

[Non] : annule la suppression.

CONSEILS

Sélectionnez [Effacer tout] à l'écran [Gestion iPod] pour effacer toutes les informations enregistrées. Lorsque le message s'affiche, sélectionnez [Oui] puis appuyez sur .



Désactivation des touches du panneau de commande (Blocage fonctionne.)

Vous pouvez désactiver les touches du panneau de commande pour éviter tout fonctionnement accidentel.

Réglez [Blocage fonctionne.] dans le menu de configuration sur [On].



Si vous appuyez sur une touche du panneau de commande, le message suivant s'affiche et la touche est désactivée.

« Cette opération est verrouillée. Annulez «Blocage fonctionne.» »

CONSEILS

- Les commandes de la télécommande fonctionnent normalement.
- Réglez [Blocage fonctionne.] sur [Off] pour déverrouiller le panneau de commande.



Systèmes de sécurité

Le projecteur est doté des dispositifs de sécurité suivants pour éviter son vol.

Fente pour système de sécurité	La fente pour système de sécurité est compatible avec le système Microsaver Security System fabriqué par Kensington.
Point d'installation du câble de sécurité	Un câble antivol, disponible dans le commerce, peut être glissé dans le point d'installation du câble de sécurité de manière à fixer le projecteur à un meuble ou une colonne.

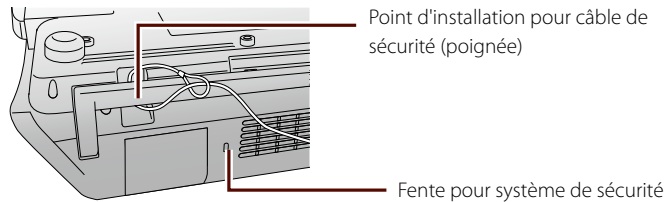

CONSEILS

Vous trouverez plus d'informations au sujet du système Microsaver Security System sur le site Internet de Kensington, à l'adresse <http://www.kensington.com/>.

Liste du menu de configuration



Les réglages disponibles varient selon le signal vidéo, la source d'entrée, etc.

Les caractères en gras indiquent les réglages par défaut. La configuration des éléments qui ne sont pas en gras varie selon le signal vidéo, la source d'entrée ou la région d'achat.

Menu Image

Élément de configuration	Sélection	Explication
Mode couleurs		Permet de régler l'aspect des images.
	Automatique	Permet d'ajuster automatiquement l'aspect de l'image selon l'environnement.
	Dynamique	Ce mode est idéal en cas d'utilisation dans un local éclairé.
	Salle de séjour* ¹	Ce mode est idéal pour regarder la télévision, etc. dans un local un peu sombre.
	Présentation* ²	Ce mode est idéal pour projeter des images couleur dans un local éclairé.
	Cinéma	Ce mode est idéal pour regarder des films, etc. dans un local sombre.
	Jeu* ¹	Ce mode est idéal pour jouer à des jeux vidéo dans un local éclairé.
Tableau noir* ²	Ce mode est idéal pour projeter sur un tableau noir.	
Luminosité	-24 - 0 - 24	Permet de régler la luminosité de l'image. -24 (sombre) à 24 (clair)
Contraste	-24 - 0 - 24	Permet de régler la différence entre les zones claires et les zones sombres des images. -24 (faible contraste) à 24 (contraste élevé)
Intensité couleur	-32 - 0 - 32	Permet de régler l'intensité des couleurs des images. -32 (faible densité) à 32 (densité élevée)
Nuance	-32 - 0 - 32	Permet de régler les nuances des images. -32 (bleu) à 32 (rouge)
Netteté	-5 - 0 - 5	Permet de régler la netteté de l'image. -5 (adoucie) à 5 (nette)



Élément de configuration	Sélection	Explication
Temp. couleur		Permet de régler les nuances générales des images.
	Haut	Fait pencher les images vers le bleu.
	Moyen	
	Bas	Fait pencher les images vers le rouge.
Réglage couleur		Réglez [Teinte], [Saturation] et [Luminosité] de chaque couleur.
	R (Rouge)	
	G (Vert)	
	B (Bleu)	
	C (Cyan)	
	M (Magenta)	
	Y (Jaune)	
Iris auto		Permet de régler la fonction Iris auto.
	On	Permet d'activer [Iris auto]. L'éclairage de la lampe est automatiquement réglé.
	Off	Permet de désactiver [Iris auto].
Réinit.		Permet de réinitialiser les réglages du menu [Image] à leurs valeurs par défaut.

*1 Ne peut être réglé que sous [Mode loisirs].

*2 Ne peut être réglé que sous [Mode prof.].



Menu Signal

Élément de configuration	Sélection	Explication
Résolution		Permet de régler la résolution à la transmission d'un signal RVB d'un ordinateur.
	Automatique	Permet de régler automatiquement le signal d'entrée.
	Large	Ce réglage est idéal pour les ordinateurs équipés d'un écran large.
	Normal	Ce réglage est idéal pour les ordinateurs équipés d'un écran 4:3 et 5:4.
Progressif		Réglages relatifs à la conversion progressive (la fonction de conversion d'un signal interlacé à un signal progressif)
	Off	Permet de désactiver la conversion progressive.
	Vidéo	Permet d'activer la conversion progressive. Ce réglage est idéal pour les images vidéo.
	Film/Auto	Permet d'activer la conversion progressive. Ce réglage est idéal pour les films.
Réduction bruit		Réglages relatifs à la Réduction bruit (la fonction de réduction du scintillement des images progressives).
	Off	Permet de désactiver [Réduction bruit]. Sélectionnez ce réglage lorsque vous remarquez du bruit sur les images projetées telles que des DVD.
	NR1	Permet d'activer [Réduction bruit]*.
	NR2	
Interv. vidéo HDMI		Permet de sélectionner le niveau de vidéo du signal d'entrée lorsque connecté via HDMI.
	Automatique	Permet de régler automatiquement le signal d'entrée.
	Normal	Sélectionnez [Normal] ou [Étendu] si la coupure sélectionnée ou noire imparfaite est un problème.
	Étendu	



Élément de configuration	Sélection	Explication
Signal Vidéo		Permet de régler le signal d'entrée vidéo.
	Automatique	Permet de régler automatiquement le signal d'entrée.
	NTSC	
	NTSC4.43	
	PAL	
	M-PAL	
	N-PAL	
	PAL60	
SECAM		
Aspect		Permet de régler le rapport L/H des images projetées.
	Automatique	Permet de régler automatiquement le signal d'entrée.
	Normal	Permet de projeter les images à la taille maximale sans changer leur rapport L/H.
	16:9	Permet de projeter des images d'un rapport L/H de 16:9.
	Zoom	Permet de projeter les images à la largeur maximale sans changer leur rapport L/H.
Overscan		Permet l'ajustement d'une image. Utilisez ce réglage lorsque le contour d'une image de composante est flou ou manquant.
	Automatique	Permet de régler automatiquement le signal d'entrée.
	Off	Permet de désactiver le surbalayage (Overscan).
	4%	Coupe le contour de l'image de 4 %.
	8%	Coupe le contour de l'image de 8 %.
Réinit.		Permet de réinitialiser les réglages du menu [Signal] à leurs valeurs par défaut.

* Réglage impossible si le mode couleurs [Jeu] est sélectionné.



Menu Réglage

Elément de configuration	Sélection	Explication
Keystone		
H/V-Keystone		Corrige la distorsion trapézoïdale.
	V-Keystone (-60 - 0 - 60)	Corrige la distorsion trapézoïdale verticale.
	H-Keystone (-60 - 0 - 60)	Corrige la distorsion trapézoïdale horizontale.
V-Keystone auto.		Réglages relatifs à la fonction de correction de la distorsion trapézoïdale verticale automatique.
	On	Permet d'activer [V-Keystone auto.]. En présence d'une distorsion trapézoïdale verticale, elle se corrigera automatiquement.
	Off	Permet de désactiver [V-Keystone auto.].
Curseur Keystone H.		Réglages relatifs au réglage de la distorsion trapézoïdale horizontale
	On	Permet d'activer la fonction de réglage de la distorsion trapézoïdale horizontale.
	Off	Permet de désactiver la fonction de réglage de la distorsion trapézoïdale horizontale.
Controle parental		Réglages relatifs à la fonction Controle parental.
	On	Permet d'activer [Controle parental]. La mise sous tension ne peut s'effectuer qu'en appuyant pendant cinq secondes sur la touche  du panneau de commande.
	Off	Permet de désactiver [Controle parental].
Blocage fonctionne.		Réglages relatifs à la fonction Blocage fonctionne
	On	Permet d'activer [Blocage fonctionne.]. Les touches du panneau de commande sont désactivées.
	Off	Permet de désactiver [Blocage fonctionne.].





Élément de configuration	Sélection	Explication
Consommation électr.		Permet de régler la luminosité de la lampe.
	Normal	Permet de projeter à une luminosité normale.
	ECO	Permet de projeter à une luminosité faible de la lampe.
Mode son		Permet de régler la qualité sonore de la sortie.
	Standard	Permet de sélectionner un son de qualité normale.
	Vocal	Facilite l'écoute de voix ou de dialogue.
	Musique	Les sons graves et aigus sont plus nets.
	Film	Les sons graves et aigus sont amplifiés.
Volume		Permet de régler le volume.
	0 - 20 - 40	0 (sourdine) à 40 (maximum)
Volume entrée micro		Permet de régler le niveau d'entrée du microphone.
	0 - 3 - 5	0 (sourdine) à 5 (maximum)
Bouton utilisateur		Permet de régler le menu attribué à la touche User de la télécommande.
	Consommation électr.	
	Information	
	Progressif	
	Résolution	
	Volume entrée micro	
Réinit.		Permet de réinitialiser les réglages du menu [Réglage] à leurs valeurs par défaut. (Sauf [Bouton utilisateur])



Menu Avancé

Elément de configuration	Sélection	Explication
Affichage		Réglages relatifs à l'affichage
Message		Permet de régler l'affichage des messages.
	On	Les messages s'affichent.
	Off	Les messages ne s'affichent pas.
Afficher le fond		Permet de régler l'écran en l'absence de signal vidéo.
	Noir	L'écran devient tout noir.
	Bleu	L'écran devient tout bleu.
	Logo	Permet d'afficher l'écran de démarrage habituel (ou le logo d'utilisateur).
Ecran démarrage		Permet de régler l'écran à la mise sous tension.
	On	Permet d'afficher l'écran de démarrage habituel (ou le logo d'utilisateur).
	Off	L'écran devient tout bleu.
Pause A/V		Permet de régler l'écran pendant une pause A/V.
	Blanc	Si Pause A/V est activé, tout l'écran devient blanc.
	Noir	L'écran devient tout noir.
	Bleu	L'écran devient tout bleu.
	Logo	Permet d'afficher l'écran de démarrage habituel (ou le logo d'utilisateur).
Logo utili.*		Permet d'enregistrer le logo d'utilisateur.
Projection		Permet de régler la méthode de projection selon les conditions de configuration.
	Avant	Permet de projeter depuis le devant de l'écran.
	Avant/Plafond	Permet de projeter depuis le plafond au-devant de l'écran.
	Arrière	Permet de projeter depuis l'arrière de l'écran.
	Arrière/Plafond	Permet de projeter depuis le plafond à l'arrière de l'écran.



Élément de configuration	Sélection	Explication
Fonctionnement		Réglages relatifs à l'alimentation, le son, etc.
Aliment. Directe	On	Réglage de démarrage à la mise sous tension Le branchement du cordon d'alimentation dans une prise secteur lance la projection. Remarquez sur si le projecteur est laissé branché dans une prise secteur, il démarrera lorsque l'électricité revient après une coupure par exemple.
	Off	Fonctionnement normal (appuyez sur ) démarre projection.
Mode veille	Off	Les réglages de fonctionnement en l'absence de signal ou si le projecteur n'est pas utilisé. Le projecteur est sous tension même si le projecteur est laissé sans être utilisé ou sans signal.
	5mn	L'alimentation est automatiquement coupée si le projecteur est laissé sans un signal ou être utilisé pendant cinq minutes.
	10mn	L'alimentation est automatiquement coupée si le projecteur est laissé sans un signal ou être utilisé pendant 10 minutes.
	30mn	L'alimentation est automatiquement coupée si le projecteur est laissé sans un signal ou être utilisé pendant 30 minutes.
Minut cache objectif	On	Réglages de fonctionnement lorsque le cache de l'objectif est fermé. L'alimentation est automatiquement coupée si le cache de l'objectif est fermé pendant 30 minutes.
	Off	Le projecteur est sous tension même si le cache de l'objectif reste fermé.
Éclairage	On	Réglage des témoins Tous les témoins s'allument au besoin.
	Off	Les témoins  ,  et Dock ne s'allument pas pendant une projection.



Élément de configuration	Sélection	Explication
Mode haute alt.	On	Réglage de fonctionnement à haute altitude.
	Off	Réglez sur [On] lorsque vous utilisez le projecteur à une altitude supérieure ou égale à 1 500 m.
Entrée audio	Automatique	Change l'entrée audio.
	iPod	Permet d'émettre l'audio de la source d'entrée pendant la projection. Permet d'émettre l'audio d'un iPod (sauf si la source d'entrée est HDMI ou Affichage USB)
Micro en attente	On	Réglez sur [On] pour émettre le son d'un microphone pendant la mise hors tension du projecteur.
	Off	
Plug-in Power	On	Réglez sur [On] lorsqu'un microphone qui prend en charge l'autoalimentation est connecté.
	Off	
Langue		Permet de régler la langue de l'écran de configuration et des messages.
Réinit.		Permet de réinitialiser les réglages du menu [Avancé] à leurs valeurs par défaut. (Sauf [Mode haute alt.] et [Langue])

* Les réglages [Logo utili.] ne peuvent pas être modifiés lorsque [Protec. logo utilis.] est réglé sur [On].



Menu Information (affichage uniquement)

Les éléments affichés varient selon la source d'entrée projetée actuellement.

Élément d'affichage	Explication
Durée de lampe*	
Normal	Permet d'afficher le nombre total d'heures d'utilisation de la lampe lorsque [Consommation électr.] est réglé sur [Normal].
ECO	Permet d'afficher le nombre total d'heures d'utilisation de la lampe lorsque [Consommation électr.] est réglé sur [ECO].
Source	Permet d'afficher la source d'entrée pendant la projection.
Signal entrée	Permet d'afficher le signal d'entrée.
Résolution	Permet d'afficher la résolution de l'ordinateur connecté.
Taux rafraîchi.	Permet d'afficher le nombre de fois qu'une image est écrite par seconde.
Info sync	Permet d'afficher les informations sur le signal de l'image.
Signal Vidéo	Permet d'afficher les réglages [Signal Vidéo].
Etat	Permet d'afficher les informations sur les erreurs relatives au projecteur.
Numéro de série	Permet d'afficher le numéro de série du projecteur.

* Affiché comme [0H] jusqu'à 10 heures, puis par pas d'une heure à partir de 11 heures. Devient jaune si la durée de vie prévue de la lampe est dépassée.



Menu Réinit.

Élément de configuration	Explication
Tout réinitialiser*	Permet de restaurer les réglages définis en usine.
Réinitial. durée lampe	Permet de réinitialiser le nombre d'heures d'utilisation de la lampe.

* [Langue], [Durée de lampe] et le mot de passe ne peuvent pas être réinitialisés.



Accessoires en option et consommables

Les accessoires et consommables disponibles en option sont les suivants. Veuillez faire l'acquisition de ces produits lorsqu'ils sont nécessaires. La liste des accessoires en option est applicable à partir de juillet 2011. Les détails des accessoires peuvent faire l'objet de modifications sans préavis, et leur disponibilité peut varier selon le pays d'achat.

Accessoires en option

Ecran portatif de 1,27 m (50 po) ELPSC32

Un écran compact facile à transporter. (Rapport L/H 4:3)

Ecran de 1,27 m (50 po) ELPSC06

Ecran de 1,52 m (60 po) ELPSC27

Ecran de 2,03 m (80 po) ELPSC28

Ecran de 2,54 m (100 po) ELPSC29

Ecrans déroulants portatifs. (Rapport L/H 4:3)

Ecran de 1,35 m (53 po) ELPSC30

Ecran de 1,63 m (64 po) ELPSC31

Ecrans magnétiques portatifs. (Rapport L/H 4:3)

Câble pour ordinateur ELPKC02

(1,8 m ; pour mini D-Sub 15 broches/mini D-Sub 15 broches)

Câble pour ordinateur ELPKC09

(3 m ; pour mini D-Sub 15 broches/mini D-Sub 15 broches)

Câble pour ordinateur ELPKC10

(20 m ; pour mini D-Sub 15 broches/mini D-Sub 15 broches)

Câble Composantes Vidéo ELPKC19

(3 m ; mini D-sub 15 broches/RCA mâle 3)

Permet la connexion à une source composantes vidéo.



Caméra document ELPDC06/ELPDC11

Utilisez lors de la projection d'images comme de livres, documents OHP documents ou de diapos.

Tube plafond (450 mm)* ELPFP13

Tube plafond (700 mm)* ELPFP14

S'utilise pour installer le projecteur à un plafond surélevé.

Fixation de plafond* ELPMB23

S'utilise pour installer le projecteur au plafond.

Consommables

Lampe ELPLP67

Pour remplacer une lampe usagée.

Filtre à air ELPAF37

Pour remplacer un filtre à air usagé.



Distance de projection et taille de l'écran

Reportez-vous au tableau ci-dessous et placez le projecteur à une position qui favorise la meilleure projection possible selon la taille de l'écran. Les valeurs sont seulement des références.

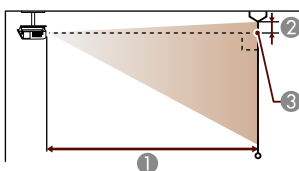
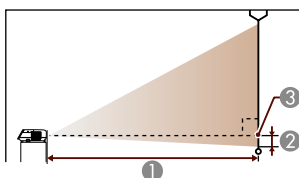

- ❶ Distance de projection
- ❷ Distance entre le centre de l'objectif et la base de l'écran.
(ou du haut de l'écran, si suspendu au plafond)
- ❸ Centre de l'objectif

Unité : cm

Taille de l'écran 16:10	❶	❷
	Du minimum (grand angle) au maximum (téléobjectif)	
76 x 47	97 - 117	4
86 x 54	111 - 134	5
130 x 81	168 - 202	7
170 x 110	225 - 270	10



Taille de l'écran 16:10	① Du minimum (grand angle) au maximum (téléobjectif)	②
220 x 130	281 - 338	12
260 x 160	338 - 407	14
320 x 200	424 - 509	18
430 x 270	566 - 680	24
690 x 430	907 - 1089	39

Unité : cm

Taille de l'écran 16:9	① Du minimum (grand angle) au maximum (téléobjectif)	②
77 x 44	99 - 120	2
89 x 50	114 - 137	2
60 po 130 x 75	172 - 208	3
80 po 180 x 100	231 - 278	4
100 po 220 x 120	289 - 348	5
120 po 270 x 150	348 - 418	7
150 po 330 x 190	435 - 523	8
200 po 440 x 250	582 - 699	11
310 po 690 x 390	903 - 1084	17



Unité : cm

Taille de l'écran 4:3		① Du minimum (grand angle) au maximum (téléobjectif)	②
30 po	61 x 46	94 - 113	4
40 po	81 x 61	126 - 152	5
60 po	120 x 91	190 - 229	8
80 po	160 x 120	255 - 306	11
100 po	200 x 150	319 - 383	14
120 po	240 x 180	383 - 461	16
150 po	300 x 230	480 - 577	20
200 po	410 x 300	641 - 770	27
280 po	570 x 430	898 - 1079	38

Résolutions prises en charge



Vidéo component

Signal	Taux de rafraîchissement (Hz)	Résolution (points)
SDTV (480i)	60	720 x 480
SDTV (576i)	50	720 x 576
SDTV (480p)	60	720 x 480
SDTV (576p)	50	720 x 576
HDTV (720p)	50/60	1 280 x 720
HDTV (1080i)	50/60	1 920 x 1 080

Vidéo composite

Signal	Taux de rafraîchissement (Hz)	Résolution (points)
Téléviseur (NTSC)	60	720 x 480
Téléviseur (SECAM)	50	720 x 576
Téléviseur (PAL)	50/60	720 x 576



Signal d'entrée du port HDMI

Signal	Taux de rafraîchissement (Hz)	Résolution (points)
VGA	60	640 x 480
SVGA	60	800 x 600
XGA	60	1 024 x 768
WXGA	60	1 280 x 800
SXGA	60	1 280 x 960
	60	1 280 x 1 024
SXGA+	60	1 400 x 1 050
UXGA	60	1 600 x 1 200
SDTV (480i)	60	720 x 480
SDTV (576i)	50	720 x 576
SDTV (480p)	60	720 x 480
SDTV (576p)	50	720 x 576
HDTV (720p)	50/60	1 280 x 720
HDTV (1080i)	50/60	1 920 x 1 080
HDTV (1080p)	24/30/50/60	1 920 x 1 080



Signaux d'ordinateur (RVB analogique)

Signal	Taux de rafraîchissement (Hz)	Résolution (points)
VGA	60/72/75/85	640 x 480
SVGA	56/60/72/75/85	800 x 600
XGA	60/70/75/85	1 024 x 768
WXGA	60	1 280 x 768
	60	1 360 x 768
	60/75/85	1 280 x 800
WXGA+	60/75/85	1 440 x 900
SXGA	70/75/85	1 152 x 864
	60/75/85	1 280 x 1 024
	60/75/85	1 280 x 960
SXGA+	60/75	1 400 x 1 050
WSXGA+*	60	1 680 x 1 050
UXGA	60	1 600 x 1 200
MAC13"	67	640 x 480
MAC16"	75	832 x 624
MAC19"	75	1 024 x 768
	59	1 024 x 768
MAC21"	75	1 152 x 870

* Compatible uniquement si [Résolution] est réglé sur [Large]. ( p.96)

Caractéristiques



Nom du produit	MG-850HD		
Dimensions	340 (L) x 129 (H) x 292 (P) mm (y compris la pièce dépassant lorsque la station d'accueil est rentrée)		
Taille du panneau	1,50 cm large		
Méthode d'affichage	Matrice active TFT au polysilicium		
Résolution	1 024 000 pixels (1 280 (W) × 800 (H) points) × 3		
Réglage de la mise au point	Manuel		
Réglage du zoom	Optique (approx. 1 : 1.2)		
Lampe (source de lumière)	Lampe UHE, 200 W, n° de modèle : ELPLP67		
Alimentation électrique	100 à 240 V c.a. ±10 %, 50/60 Hz, 3,2 à 1,5 A		
Consommation électrique	Zone 100 à 120 V	Fonctionnement Marche : 319 W	
		Mode attente : 0,23 W	
	Zone 220 à 240 V	Fonctionnement Marche : 303 W	
		Mode attente : 0,30 W	
Altitude de fonctionnement	Altitude de 0 à 2 286 m		
Température de fonctionnement	+5 à +35 °C (sans condensation)		
Température de stockage	-10 à +60 °C (sans condensation)		
Poids	Approx. 3,9 kg		
Ports	Entrée	Connecteur de la station d'accueil de l'iPod	1 Station d'accueil de l'iPod escamotable
	Port audio		1 Fiche RCA à broche x 2
	Port vidéo		1 Jack broche RCA
	Port de composantes		1 Fiche RCA à broche x 3
	Port d'ordinateur		1 Mini D-Sub 15 broches (femelle)
	Port HDMI		1 HDMI (compatible HDCP, Audio n'est pris en charge que par PCM)
	Port entrée micro		1 Mini prise stéréo (compatible avec l'autoalimentation, entrée monophonique)
		Port USB (type A)*	1
	Port USB (type B)*	1	Connecteur USB (type B)
Haut-parleur	Entrée maximale 10 Wx2, impédance de précision 8 Ω		

* Prend en charge USB 2.0. Les ports USB toutefois ne garantissent pas le fonctionnement de tous les périphériques prenant en charge USB.

Angle d'inclinaison

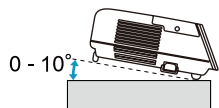

Si vous inclinez le projecteur de plus de 10°, il risque de tomber et d'être endommagé ou de provoquer un accident.



Dimensions

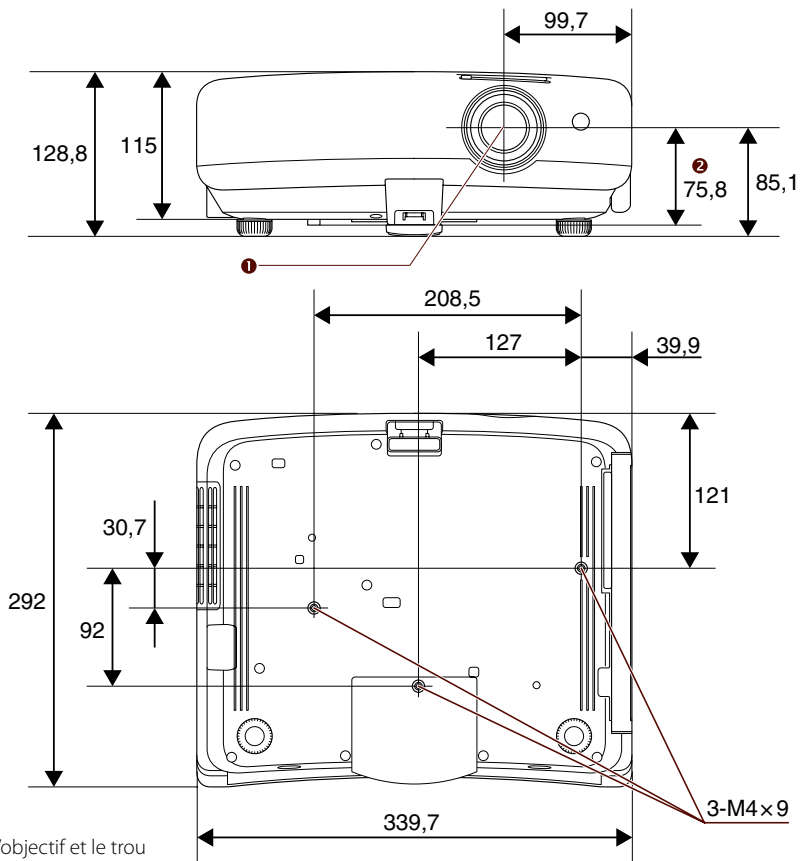

- ❶ Centre de l'objectif
- ❷ Distance entre le centre de l'objectif et le trou de montage pour bride de suspension

Unités : mm

Glossaire



Cette section présente brièvement les termes difficiles qui ne sont pas expliqués autre part dans ce guide. Pour plus d'informations, consultez d'autres ouvrages de référence disponibles dans le commerce.

Rapport L/H	Rapport entre la largeur de l'image et sa hauteur. Les écrans avec un rapport L/H de 16:9 sont appelés des écrans larges. Le rapport L/H d'un écran normal est 4:3.
Entrelacé	Transmet les informations nécessaires pour créer un écran en envoyant une ligne sur deux depuis le haut de l'image jusqu'au bas. Les images sont plus susceptibles de scintiller car une trame s'affiche toutes les deux lignes.
Contraste	La différence entre les zones claires et les zones sombres des images. La luminosité relative des zones claires et des zones sombres d'une image peut être augmentée ou diminuée pour faire ressortir ou au contraire adoucir du texte ou des images.
Vidéo component	Une méthode qui sépare le signal vidéo en une composante de luminance (Y), une luminance sans bleu (Cb ou Pb) et une luminance sans rouge (Cr ou Pr).
Vidéo composite	Une méthode qui combine le signal vidéo en une composante de luminance et une composante de couleur pour la transmission par un seul câble.
Progressif	Projection des informations pour créer un écran à la fois, affichant l'image d'une trame. Même si le nombre de lignes de balayage reste le même, la quantité de scintillement dans les images diminue car le volume des informations a doublé par rapport à un système entrelacé.



Précautions à observer lors du déplacement

Lors du déplacement de ce projecteur

Vérifiez les points suivants et transportez le projecteur en le tenant par sa poignée.

- Après la mise hors tension du projecteur, débranchez tous les câbles.
- Fermez le cache de l'objectif.
- Débranchez l'iPod et rentrez la station d'accueil.
- Rentrez le pied du projecteur.

Précautions à observer pendant le transport

Les composantes internes du projecteur se composent de pièces en verre et de pièces de haute précision. Lors du transport du projecteur, observez les mesures ci-dessous afin de le protéger de tout dommage suite à un choc.

- Enveloppez le projecteur avec des matériaux de protection pour éviter les chocs et placez-le dans un carton solide. Veiller à indiquer au transporteur que le contenu du colis est fragile.
- Fermez le cache de l'objectif avant d'emballer le projecteur.
- Rentrez la station d'accueil avant d'emballer le projecteur.
- Installez les couvercles de l'interface avant d'emballer le projecteur.

La garantie ne couvrira pas tout dommage suite au transport de ce produit.

Remarques Générales



Tous droits réservés. Toute reproduction, intégration dans un système d'archivage ou diffusion par un procédé électronique, mécanique, par photocopie, enregistrement ou tout autre procédé est interdite sans l'autorisation écrite préalable de Seiko Epson Corporation. Aucune responsabilité du fait du brevet n'est acceptée suite à l'utilisation des présentes informations. De même, aucune responsabilité n'est acceptée pour les dommages résultant de l'utilisation des informations contenues dans le présent document.

Seiko Epson Corporation et ses filiales déclinent toute responsabilité envers l'acheteur de ce produit ou de tiers pour les dommages, pertes, coûts ou frais encourus par l'acheteur ou des tiers suite à un accident, une mauvaise utilisation ou une utilisation incorrecte de ce produit ou des modifications, réparations ou altérations non autorisées de ce produit ou, (sauf aux États-Unis) au non-respect des conditions d'utilisation données par Seiko Epson Corporation.

Seiko Epson Corporation ne peut être tenue responsable de tout dommage ou problème résultant de l'utilisation d'accessoires ou de pièces détachées qui ne sont pas d'origine Epson ou approuvées EPSON par Seiko Epson Corporation.

Le contenu de ce guide peut être modifié ou mis à jour sans avertissement préalable.

Les illustrations figurant dans ce guide peuvent différer du projecteur.



À propos des symboles

Système d'exploitation Microsoft® Windows® 2000

Système d'exploitation Microsoft® Windows® XP

Système d'exploitation Microsoft® Windows® Vista

Système d'exploitation Microsoft® Windows® 7

Tout le long de ce guide, les systèmes d'exploitation ci-dessous sont désignés respectivement « Windows 2000 », « Windows XP », « Windows Vista » et « Windows 7 ». Ainsi, le terme général « Windows » peut désigner Windows 2000, Windows XP, Windows Vista et Windows 7.

Mac OS X 10.5.x

Mac OS X 10.6.x

Tout le long de ce guide, les systèmes d'exploitation ci-dessous sont désignés respectivement « Mac OS X 10.5.x » et « Mac OS X 10.6.x ». Ainsi, le terme général « Mac OS » est désigné tous.

Made for

 iPod  iPhone  iPad

“Made for iPod,” “Made for iPhone,” and “Made for iPad” mean that an electronic accessory has been designed to connect specifically to iPod, iPhone, or iPad, respectively, and has been certified by the developer to meet Apple performance standards. Apple is not responsible for the operation of this device or its compliance with safety and regulatory standards. Please note that the use of this accessory with iPod, iPhone, or iPad may affect wireless performance.

Made for

- iPod touch (4th generation)
- iPod touch (3rd generation)
- iPod touch (2nd generation)
- iPod touch (1st generation)
- iPod nano (5th generation)
- iPod nano (4th generation)
- iPod nano (3rd generation)

Made for

- iPhone 4
- iPhone 3GS
- iPhone 3G
- iPhone

Made for

- iPad2
- iPad



Avis général

iPad, iPhone, iPod, iPod nano, and iPod touch are trademarks of Apple Inc., registered in the U.S. and other countries.

Apple, iTunes, and Mac OS are trademarks of Apple Inc.

Microsoft, Windows, Windows Vista, PowerPoint et le logo Windows sont des marques commerciales ou déposées de Microsoft Corporation aux États-Unis et/ou dans d'autres pays.

HDMI et High-Definition Multimedia Interface sont des marques commerciales ou déposées de HDMI Licensing LLC.



Les autres noms de produits cités dans le présent manuel sont donnés à titre d'information uniquement et lesdits produits peuvent constituer des marques de leur propriétaire respectif. Epson décline tout droit quant à ces produits.

©SEIKO EPSON CORPORATION 2011. All rights reserved.

Index

A	
Affichage d'avertissements.....	57
Affichage d'erreurs.....	57
Affichage USB.....	30
B	
Bague de mise au point.....	2
Bague de zoom.....	2
C	
Câble de composantes.....	39
Câble HDMI.....	37, 38
Câble pour ordinateur.....	36
Câble vidéo.....	40
Caractéristiques.....	113
Connexion	
Équipement vidéo.....	38
iPod.....	10
Ordinateur.....	28, 36, 37
Connexion à un équipement vidéo.....	38
Connexion d'un ordinateur.....	28, 36, 37
Consommables.....	106
Contraste.....	45
Contrôle parental.....	82
D	
Dépannage.....	56
Diaporama.....	25
Distance de projection.....	107
F	
Filtre à air	
Nettoyage.....	69
Remplacement.....	74
H	
Haut-parleur.....	3
I	
Intensité couleur.....	45
Interface.....	4
iPod	
Connexion.....	10
Lecture.....	16
Retrait.....	15
K	
Keystone.....	54
L	
Lampe	
Remise à zéro du nombre d'heures de fonctionnement de la lampe.....	80
Remplacement.....	77
Lecture de musique de fond.....	21
Luminosité	
Lampe.....	48
Signal.....	45
M	
Menu Avancé.....	100





Menu de configuration.....	7, 94
Menu Image	94
Menu Information.....	103
Menu Réglage	98
Menu Réinit.....	104
Menu Signal.....	96
Microphone	41
Mode couleurs	42
Mode veille.....	82
Mot de passe.....	87
N	
Netteté.....	45
Nettoyage	
Objectif.....	71
Projecteur	71
Nuance.....	45
O	
Options.....	105
P	
Page préc./suiv.....	30
Panneau de commande.....	5
Port d'entrée audio.....	36, 39, 40
Port d'entrée Composantes.....	39
Port d'entrée HDMI.....	37, 38
Port d'entrée Ordinateur.....	36
Port d'entrée vidéo.....	40

Port USB (type A)	22
Port USB (Type B).....	30
S	
Sécurité.....	86
Stockage USB.....	22
Support d'accessoire pour un iPad	12
Systèmes de sécurité.....	93
T	
Télécommande.....	6
Témoins.....	56
Temp. couleur.....	45
V	
Volume.....	5, 6

