

Die Taste **VOL +** ist mit einem fühlbaren Punkt gekennzeichnet. **Ob bei Ihrem Modell die Tastenbeschriftung DATE/TIME ZONE oder DATE/DST lautet, hängt vom Land bzw. der Region ab.**

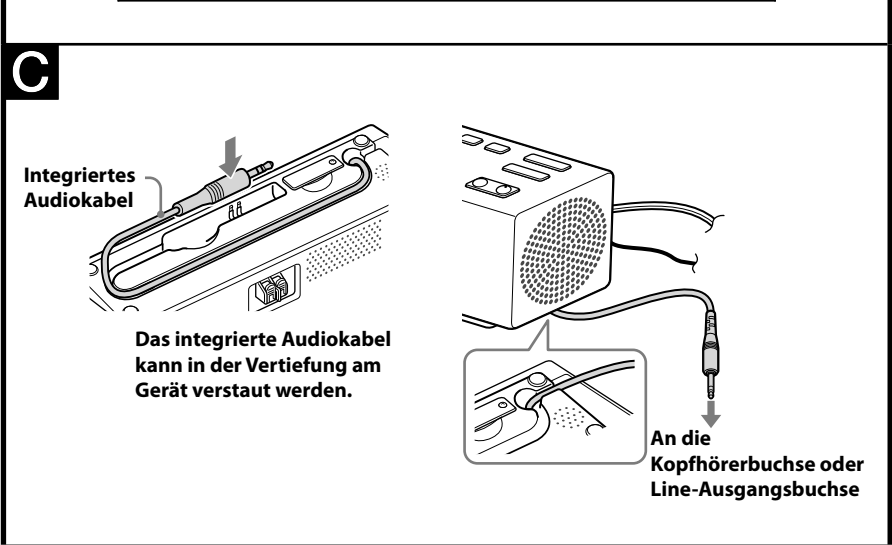
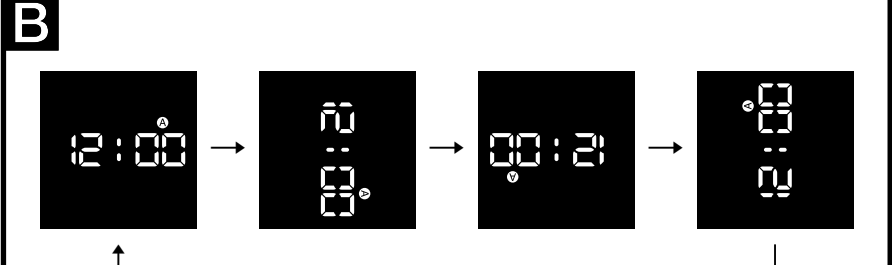
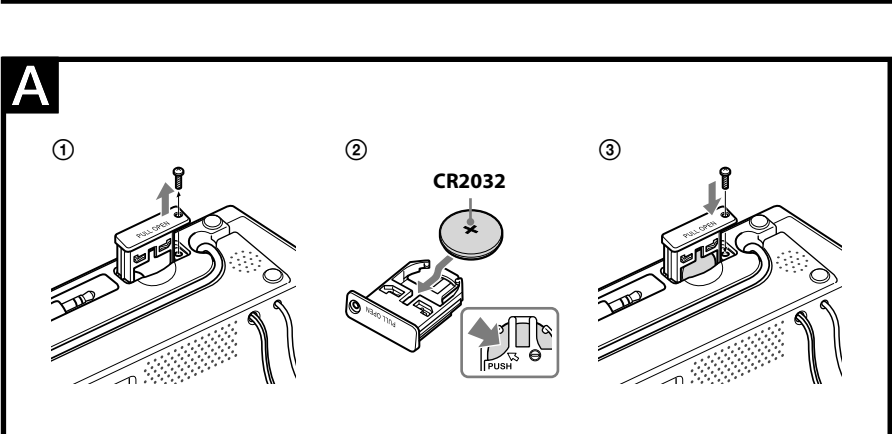

Das integrierte Audiokabel kann in der Vertiefung am Gerät verstaut werden.

An die Kopfhörerbuchse oder Line-Ausgangsbuchse

Integriertes Audiokabel

Das integrierte Audiokabel kann in der Vertiefung am Gerät verstaut werden.

Um Feuergefahr und die Gefahr eines elektrischen Schlags zu verringern, setzen Sie das Gerät **weder Regen noch sonstiger Feuchtigkeit** aus.

Um die Brandgefahr zu reduzieren, decken Sie die Ventilationsöffnungen des Geräts nicht mit Zeitungen, Taschentüchern, Vorhängen usw. ab. Stellen Sie auch keine brennenden Kerzen auf das Gerät.

Um Feuergefahr und die Gefahr eines elektrischen Schlags zu verringern, schützen Sie das Gerät vor Tropf- oder Spritzwasser und stellen Sie keine Gefäße mit Flüssigkeiten darin, wie z. B. Vasen, auf das Gerät.

Stellen Sie das Gerät nicht an einem Ort auf, an dem eine ausreichende Luftzufuhr nicht gegeben ist, zum Beispiel in einem Regalfach oder in einem Einbauschrank.

Setzen Sie installierte Batterien bzw. Akkus nicht über längere Zeit übermäßiger Hitze, wie z. B. direktem Sonnenlicht, Feuer o. A., aus.

Schließen Sie das Gerät an eine leicht zugängliche Netzsteckdose an, da das Gerät mit dem Netzstecker vom Netzstrom getrennt wird. Sollten an dem Gerät irgendwelche Störungen auftreten, ziehen Sie sofort den Netzstecker aus der Netzsteckdose.

Das Gerät bleibt auch in ausgeschaltetem Zustand mit dem Stromnetz verbunden, solange das Netzkabel mit der Netzsteckdose verbunden ist.

Das Typenschild sowie wichtige Sicherheitsinformationen befinden sich außen an der Geräteunterseite.

VORSICHT
Bei einer falschen oder falsch eingelekten Batterie besteht Explosionsgefahr. Tauschen Sie die Batterie nur gegen eine gleichartige Batterie aus.

Anschließen der Antenne

So schließen Sie die AM-Ringantenne an

Die Antenne ist von der Form und Länge her so konzipiert, dass sie AM-Signale empfängt. Zerlegen Sie die Antenne nicht und rollen Sie sie nicht auf.

- Nehmen Sie nur den Ring vom Kunststoffständer ab.
- Stellen Sie die AM-Ringantenne auf.

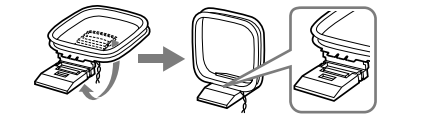

- Schließen Sie die Kabel an die AM-Antennenanschlüsse an. Kabel (A) und Kabel (B) können an einem beliebigen der beiden Anschlüsse angeschlossen werden.

Die Anschlussklemme **nach unten gedrückt halten und das Kabel hineinstecken.**

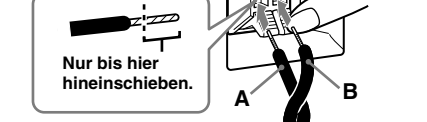

Nur bis hier hineinschieben.

- Vergewissern Sie sich, dass die AM-Ringantenne fest angeschlossen ist, indem Sie leicht daran ziehen.

Ausrichten der AM-Ringantenne
Suchen Sie einen geeigneten Ort für die Antenne und richten Sie sie für einen guten Empfang aus.

- Stellen Sie die AM-Ringantenne nicht in die Nähe dieses Geräts oder eines anderen AV-Geräts. Andernfalls kann es zu Störungen kommen.

Tipp
Ändern Sie die Ausrichtung der AM-Ringantenne für einen optimalen AM-Empfang.

Hinweis zur Notstrombatterie

Damit die Uhr immer auf die richtige Zeit eingestellt ist, befindet sich im Gerät eine interne CR2032-Batterie, die bei einem Netzstromausfall die Notstromversorgung übernimmt (Batterie bei Modellen für Osteuropa mitgeliefert).

Hinweis für Kunden in Europa (außer Osteuropa)

Die Uhr wird werkseitig eingestellt und läuft mit der vorinstallierten CR2032-Batterie von Sony. Wenn das Gerät zum ersten Mal an eine Netzsteckdose angeschlossen wird und „00:00“ im Display blinkt, ist die Batterie möglicherweise schwach. Wenden Sie sich in diesem Fall an einen Sony-Händler. Die vorinstallierte CR2032-Batterie ist Bestandteil des Produkts und fällt unter die Garantie. Sie müssen den Abschnitt „Hinweis für Kunden in Europa (außer Osteuropa)“ in dieser Anleitung einem Sony-Händler vorlegen, um die Garantieansprüche für dieses Produkt geltend zu machen.

Der richtige Zeitpunkt zum Austauschen der Batterie

Wenn die Batterie schwächer wird, erscheint „00“ im Display. Wenn die Batterie schwach ist und ein Stromausfall auftritt, werden die aktuelle Uhrzeit und die Weckeinstellungen zurückgesetzt. Tauschen Sie die Batterie gegen eine CR2032-Lithiumbatterie von Sony aus. Andere Batterien können zu Feuer oder einer Explosion führen.

Einlegen und Austauschen der Batterie

- Achten Sie darauf, dass das Gerät mit einem Netzstecker an eine Netzsteckdose angeschlossen ist, lösen Sie dann mit einem Schraubenzieher die Schraube, die das Batteriefach an der Geräteunterseite sichert, und ziehen Sie an der mit **PULL** markierten Stelle am Batteriefach (siehe Abb. **A**-**Ⓞ**).
- Legen Sie eine neue Batterie mit der Seite **+** nach oben in den Batteriehalter ein. Um die Batterie aus dem Batteriefach herauszunehmen, schieben Sie sie von der mit **PUSH** markierten Seite her aus dem Fach hinaus (siehe Abb. **A**-**Ⓞ**).
- Setzen Sie das Batteriefach wieder in das Gerät ein und sichern Sie es mit der Schraube (siehe Abb. **A**-**Ⓞ**).
- Wenn Sie die Batterie austauschen, drücken Sie die Taste **RADIO · BAND**, **AUDIO IN** oder **NATURE SOUND/PRESET**, um „00“ im Display auszublenken.

Hinweise
Ziehen Sie beim Austauschen der Batterie nicht den Netzstecker aus der Netzsteckdose. Andernfalls werden der 100-jährige Kalender, die aktuelle Uhrzeit sowie das voreingestellte Wecksignal und die gespeicherten Sender initialisiert.

Hinweise
Ziehen Sie beim Austauschen der Batterie nicht den Netzstecker aus der Netzsteckdose. Andernfalls werden der 100-jährige Kalender, die aktuelle Uhrzeit sowie das voreingestellte Wecksignal und die gespeicherten Sender initialisiert.

Erstes Einstellen der Uhr (außer Modell für Osteuropa)

Das Gerät ist werkseitig auf das aktuelle Datum und die aktuelle Uhrzeit eingestellt und wird über die Notstrombatterie mit Strom versorgt. Wenn Sie zum ersten Mal an das Stromnetz anschließen, brauchen Sie es lediglich an den Netzstrom anzuschließen und Ihre Zeitzone auszuwählen.

- Schließen Sie das Gerät an eine Netzsteckdose an. „Jahr“ (ca. 4 Sekunden) → „Monat und Tag“ (ca. 4 Sekunden) → „aktuelle MEZ (Mitteleuropäische Zeit)“ werden nacheinander im Display angezeigt.
- Halten Sie **DATE/TIME ZONE** mindestens 2 Sekunden lang gedrückt. Die Gebietsnummer „1“ blinkt im Display.

- Drücken Sie mehrmals **TIME SET +** oder – und wählen Sie die entsprechende Nummer für die Zeitzone aus:

Gebietsnummer	Zeitzone
1 (Standard)	Mitteleuropäische Zeit/ Mitteleuropäische Sommerzeit
2	Osteuropäische Zeit/ Osteuropäische Sommerzeit
0	Westeuropäische Zeit/ Westeuropäische Sommerzeit

- Drücken Sie zum Einstellen **DATE/TIME ZONE**.

- Die Uhr wird werkseitig korrekt eingestellt. Beim Transport oder der Lagerung kann es jedoch zu Abweichungen kommen. Stellen Sie die Uhr gegebenenfalls wie in „Einstellen der Uhr“ erläutert auf die richtige Zeit ein.
- Beim Einstellen der Zeitzone müssen Sie die einzelnen Schritte innerhalb von 65 Sekunden ausführen. Andernfalls wird der Einstellmodus für die Zeitzone beendet.

Sommerzeitumstellung

Bei diesem Modell erfolgt die Sommerzeitumstellung automatisch. „*“ wird automatisch zu Beginn der Sommerzeit angezeigt und zum Ende der Sommerzeit ausgeblendet.

Die automatische Sommerzeitumstellung erfolgt auf der Grundlage der GMT (Greenwich Mean Time).

- Gebietsnummer 1:**
 - Beginn der Sommerzeit: letzter Sonntag im März, 3:00 Uhr
 - Ende der Sommerzeit: letzter Sonntag im Oktober, 3:00 Uhr
- Gebietsnummer 2:**
 - Beginn der Sommerzeit: letzter Sonntag im März, 3:00 Uhr
 - Ende der Sommerzeit: letzter Sonntag im Oktober, 4:00 Uhr
- Gebietsnummer 0:**
 - Beginn der Sommerzeit: letzter Sonntag im März, 1:00 Uhr
 - Ende der Sommerzeit: letzter Sonntag im Oktober, 2:00 Uhr

So deaktivieren Sie die automatische Sommerzeitumstellung während der Sommerzeit
Die automatische Sommerzeitumstellung kann deaktiviert werden.

Halten Sie, während die Uhrzeit angezeigt wird, **DISPLAY/CLOCK** und **SNOOZE/BRIGHTNESS** gleichzeitig mindestens 2 Sekunden lang gedrückt. Im Display erscheinen „*“ und „OFF“. Das zeigt an, dass die automatische Sommerzeitumstellung ausgeschaltet ist. Danach erscheint im Display wieder die Uhrzeitanzeige.

- Hinweise**
 - Wann der Wechsel zur Sommerzeit bzw. zur Normalzeit stattfindet (siehe oben), hängt von den Umständen und der Gesetzgebung im betreffenden Land bzw. der Region ab. Deaktivieren Sie gegebenenfalls die automatische Sommerzeitumstellung und nehmen Sie die Zeitumstellung manuell vor. Wenn Sie in einem Land oder einer Region leben, wo nicht auf Sommerzeit umgestellt wird, sollten Sie die automatische Sommerzeitumstellung ebenfalls deaktivieren, bevor Sie das Gerät benutzen.
 - Wenn Sie die automatische Sommerzeitumstellung wieder aktivieren wollen, halten Sie **DISPLAY/CLOCK** und **SNOOZE/BRIGHTNESS** gleichzeitig mindestens 2 Sekunden lang gedrückt. Im Display erscheinen „*“ und „On“. Das zeigt an, dass die automatische Sommerzeitumstellung aktiviert ist. Danach erscheint im Display wieder die Uhrzeitanzeige.

Einstellen der Uhr

Gehen Sie beim Modell für Osteuropa wie ab Schritt 1 erläutert vor. Gehen Sie bei anderen Modellen wie ab Schritt 2 erläutert vor.

- Schließen Sie das Gerät an eine Netzsteckdose an.
- Halten Sie **DISPLAY/CLOCK** mindestens 2 Sekunden lang gedrückt. Die Jahresangabe beginnt im Display zu blinken.
- Drücken Sie mehrmals **TIME SET +** oder –, um das Jahr einzustellen.
- Drücken Sie **DISPLAY/CLOCK**.
- Stellen Sie wie unter Schritt 3 und 4 erläutert Monat, Tag, Stunden und Minuten ein und drücken Sie dann **DISPLAY/CLOCK**. Die Sekunden fangen bei Null an zu laufen.

- Hinweise**
 - Beim Einstellen der Uhr müssen Sie die einzelnen Schritte innerhalb von 65 Sekunden ausführen. Andernfalls wird der Uhrstellmodus beendet.
 - Halten Sie das Gerät gut fest, damit es Ihnen nicht aus der Hand rutscht, wenn Sie eine der Tasten auf der Rückseite drücken.

So lassen Sie das Jahr und das Datum anzeigen

Wenn Sie **DATE/TIME ZONE** einmal drücken, wird das Jahr angezeigt. Wenn Sie die Taste ein zweites Mal drücken, wird das Datum angezeigt. Nach einiger Zeit erscheint im Display automatisch wieder die aktuelle Uhrzeit. **So lassen Sie im Display die Sommerzeit anzeigen**
Ändern Sie die Einstellung für die Sommerzeit wie im Folgenden erläutert, wenn Sie:

- ein Modell für Osteuropa haben,
- die automatische Sommerzeitumstellung deaktiviert haben.

Halten Sie **DATE/DST** gedrückt. Die Anzeige „*“ erscheint im Display und die Uhrzeitanzeige wird auf Sommerzeit umgestellt. Wenn Sie die Umstellung auf Sommerzeit wieder rückgängig machen wollen, drücken Sie erneut **DATE/DST**.

- Schließen Sie das Gerät an eine Netzsteckdose an. „Jahr“ (ca. 4 Sekunden) → „Monat und Tag“ (ca. 4 Sekunden) → „aktuelle MEZ (Mitteleuropäische Zeit)“ werden nacheinander im Display angezeigt.
- Halten Sie **DATE/TIME ZONE** mindestens 2 Sekunden lang gedrückt. Die Gebietsnummer „1“ blinkt im Display.

Die Projektorfunktion

Mithilfe der Projektorfunktion können Sie die Uhrzeit und die Weckzeit auf eine nahe Wand im Abstand von bis zu 2 Metern projizieren. Mit jedem Tastendruck auf **PROJECTION** **ROTATE** wechselt der Winkel, um den die Uhrzeit und die Weckzeit gedreht werden.

Gebrauch

- Schließen Sie das Gerät an eine Netzsteckdose an.
- Wählen Sie die Position und die Höhe der projizierten Anzeige.
- Drücken Sie die Taste **PROJECTION ON/OFF**.
- Zum Einstellen des Fokus drehen Sie **PROJECTION FOCUS**.
- Mit jedem Tastendruck auf **PROJECTION ROTATE** wechselt der Winkel, um den die Uhrzeit und die Weckzeit gedreht werden (siehe Abb. **B**).

Hinweise

- Die Projektorfunktion kann erst verwendet werden, wenn die Uhrzeit eingestellt wurde.
- Schauen Sie nicht direkt in die Linse.
- Auf manchen Wänden ist die projizierte Anzeige nicht einwandfrei ablesbar.
- Die Projektorlinse weist nach oben und kann von dieser Position um 90° nach links oder rechts gedreht werden. Sie rastet mit einem Klicken ein, wenn sie wieder in die nach oben weisende Ausgangsposition gedreht wird.
- Wenn die Projektorlinse über den Anschlag hinaus gedreht wird, kann sie beschädigt werden.
- Der Projektor schaltet sich nach 10 Stunden automatisch aus.

Einstellen der Helligkeit im Display

Mit **SNOOZE/BRIGHTNESS** können Sie die Helligkeit auf drei verschiedene Stufen einstellen.

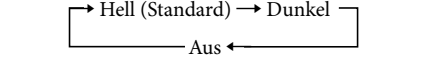

Hinweis
Wenn das Wecksignal zu hören ist, lässt sich die Helligkeit nicht einstellen.

Radioempfang

Manuelle Sendersuche

- Schalten Sie mit **RADIO · BAND** das Radio ein und wählen Sie den Frequenzbereich AM oder FM (UKW).
- Stellen Sie mit **TUNING +** oder – die gewünschte Frequenz ein.
- Stellen Sie mit **VOL +** oder – die Lautstärke ein.

Hinweis
Die UKW-Frequenzanzeige wechselt in Schritten von 0,1 MHz nach oben oder unten. Die Frequenzen 88,00 und 88,05 MHz werden zum Beispiel als „88,0“ angezeigt.

Einstellen eines Senders
Das Gerät durchsucht automatisch den AM- und den UKW-Frequenzbereich.

- Schalten Sie mit **RADIO · BAND** das Radio ein und wählen Sie den Frequenzbereich AM oder FM (UKW).
- Halten Sie **TUNING +** oder – gedrückt, + – Der Frequenzbereich wird in aufsteigender Reihenfolge durchsucht. – Der Frequenzbereich wird in absteigender Reihenfolge durchsucht. Der Sendersuchlauf beginnt ab der zurzeit eingestellten Frequenz. Wenn ein Sender empfangen wird, stoppt der Suchlauf.
- Stellen Sie mit **VOL +** oder – die Lautstärke ein.

Einstellen gespeicherter Sender

Sie können 5 UKW- und 5 AM-Sender vorstellen und speichern.

Speichern eines Senders

- Gehen Sie wie in Schritt 1 und 2 unter „Manuelle Sendersuche“ erläutert vor und stellen Sie die zu speichernde Frequenz ein.
- Halten Sie die gewünschte Taste **NATURE SOUND/PRESET** 1 oder eine frühere Weckzeit einzustellen. Wenn ein Sender empfangen wird, stoppt der Suchlauf.
- Stellen Sie mit **VOL +** oder – die Lautstärke ein.

Beispiel: Die folgende Anzeige erscheint, wenn Sie den UKW-Sender mit 105,7 MHz unter Speichernummer 3 für FM (UKW) speichern.

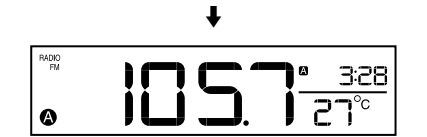

Im Display erscheint einige Sekunden lang die Frequenz und dann wieder die aktuelle Uhrzeit angezeigt. Wenn Sie einen gespeicherten Sender durch einen anderen ersetzen wollen, stellen Sie den gewünschten Sender ein und halten die Taste **NATURE SOUND/PRESET** 1 bis 5 gedrückt, bis zwei Signaltöne zu hören sind.

Wenn Sie einen weiteren Sender speichern wollen, gehen Sie wie in den Schritten oben erläutert vor.

Hinweis
Wenn Sie unter der gleichen Speichernummer einen anderen Sender speichern, wird der zuvor gespeicherte Sender ersetzt.

Einstellen eines gespeicherten Senders

- Schalten Sie mit **RADIO · BAND** das Radio ein und wählen Sie den Frequenzbereich AM oder FM (UKW).
- Drucken Sie die Sendertaste **NATURE SOUND/PRESET** 1 bis 5, unter der der gewünschte Sender gespeichert ist.
- Stellen Sie mit **VOL +** oder – die Lautstärke ein.

Verbessern des Empfangs

FM (UKW): Breiten Sie die UKW-Wurfantenne ganz aus, um die Empfangsempfindlichkeit zu erhöhen.

Schließen Sie die mitgelieferte AM-Ringantenne an das Gerät an. Drehen Sie die Antenne horizontal, um den Empfang zu verbessern.

Hinweise zum Radioempfang
Halten Sie digitale Musikplayer oder Mobiltelefone von der AM-Ringantenne oder der UKW-Antenne fern. Andernfalls kann es beim Radioempfang zu Interferenzen kommen.

Auswählen eines Naturklangs

In diesem Gerät sind 5 Naturklänge vorinstalliert: Meereswellen, Vögel, Regen, Bach und Unter Wasser.

Sie können einen Naturklang durch Drücken der entsprechenden Taste auswählen.

Symbol	Klangtyp
	Meereswellen
	Vögel
	Regen
	Bach
	Unter Wasser

Hinweis

Wenn eine andere Funktion aktiviert ist, stehen die Naturklänge nicht zur Verfügung.

Einstellen der Weckfunktion

Dieser Radiowecker verfügt über zwei Weckmodi, so dass Sie zwei Weckeinstellungen (**ALARM ON/OFF A** und **ALARM ON/OFF B**) programmieren können.

Für die beiden Weckeinstellungen können Sie eine eigene Weckzeit und ein eigenes Wecksignal („NATURE SOUND“, „RADIO“ oder „BUZZER“) programmieren.

- Vor dem Einstellen der Weckfunktion müssen Sie die Uhr einstellen (Siehe „Einstellen der Uhr“).
- Werkseitig ist die Weckzeit auf „12:00“ eingestellt.
- Wenn Sie das Wecken mit Radio einstellen wollen, müssen Sie zunächst den gewünschten Sender speichern (siehe „Speichern eines Senders“).
- Beim Einstellen der Weckfunktion müssen Sie die einzelnen Schritte innerhalb von 65 Sekunden ausführen. Andernfalls wird der Einstellmodus für die Weckfunktion beendet.

So stellen Sie die Weckfunktion ein

- Halten Sie **ALARM ON/OFF A** oder **B** einige Sekunden lang gedrückt.
- Stellen Sie mit **TIME SET +** oder – die gewünschte Stunde ein und drücken Sie dann **ALARM ON/OFF A** oder **B**.
- Stellen Sie mit **TIME SET +** oder – die gewünschten Minuten ein und drücken Sie dann **ALARM ON/OFF A** oder **B**.



- Stellen Sie mit **TIME SET +** oder – die gewünschten Wochentage für das Wecken („WEEKDAY“, „WEEKEND“ oder jeden Tag) ein und drücken Sie dann **ALARM ON/OFF A** oder **B**.
 - Wenn Sie das Wecken an jedem Tag einstellen, werden „WEEKDAY“ und „WEEKEND“ angezeigt.
- Stellen Sie mit **TIME SET +** oder – das gewünschte Wecksignal („NATURE SOUND“, „RADIO“ oder „BUZZER“) ein und drücken Sie dann **ALARM ON/OFF A** oder **B**.
- 1-Einstellungen stehen zur Auswahl: „NATURE SOUND“, „RADIO“ oder „BUZZER“. Stellen Sie das Wecksignal folgendermaßen ein:
 - NATURE SOUND: siehe **A**
 - Einstellen des Weckens mit einem Naturklang“ – RADIO: siehe **B**
 - Einstellen des Weckens mit dem Radio“ – BUZZER: siehe **C**
 - Einstellen des Weckens mit Wecker“.

A **Einstellen des Weckens mit einem Naturklang**

- Gehen Sie wie in Schritt 1 bis 5 unter „So stellen Sie die Weckfunktion ein“ erläutert vor.
- Wählen Sie mit **TIME SET +** oder – das Wecksignal „NATURE SOUND“ und drücken Sie dann **ALARM ON/OFF A** oder **B**.
 - „NATURE SOUND“ erscheint im Display.
- Wählen Sie mit **TIME SET +** oder – eine der Optionen **NATURE SOUND/PRESET** 1 bis 5 und drücken Sie dann **ALARM ON/OFF A** oder **B**.
 - „NATURE SOUND“ erscheint im Display.
- Stellen Sie mit **TIME SET +** oder – die Lautstärke ein und drücken Sie dann **ALARM ON/OFF A** oder **B**. Die Einstellung wird gespeichert.
- Drücken Sie **ALARM ON/OFF A** oder **B**. „0“ oder „0“ erscheint nach etwa 4 Sekunden im Display. Der Naturklang ist zur eingestellten Zeit zu hören.

- E** **Einstellen des Weckens mit dem Radio**

- Gehen Sie wie in Schritt 1 bis 5 unter „So stellen Sie die Weckfunktion ein“ erläutert vor.
- Wählen Sie mit **TIME SET +** oder – das Wecksignal „RADIO“ und drücken Sie dann **ALARM ON/OFF A** oder **B**. „RADIO“ erscheint im Display.
- Wählen Sie mit **TIME SET +** oder – den Frequenzbereich AM oder UKW bzw. den zuletzt eingestellten Sender und drücken Sie dann **ALARM ON/OFF A** oder **B**.

- Wählen Sie mit **TIME SET +** oder – den Lautstärke ein und drücken Sie dann **ALARM ON/OFF A** oder **B**. Die Einstellung wird gespeichert.
- Drücken Sie **ALARM ON/OFF A** oder **B**. „0“ oder „0“ erscheint nach etwa 4 Sekunden im Display. Das Radio schaltet sich zur eingestellten Zeit ein.

- C** **Einstellen des Weckens mit Weckton**

- Gehen Sie wie in Schritt 1 bis 5 unter „So stellen Sie die Weckfunktion ein“ erläutert vor.
- Wählen Sie mit **TIME SET +** oder – das Wecksignal „BUZZER“ und drücken Sie dann **ALARM ON/OFF A** oder **B**. Die Einstellung wird gespeichert.
- Drücken Sie **ALARM ON/OFF A** oder **B**. „0“ oder „0“ erscheint nach etwa 4 Sekunden im Display. Der Weckton ist zur eingestellten Zeit zu hören.

Nachdem die Weckfunktion eingestellt wurde, wird die eingestellte Weckzeit angezeigt. Wenn **ALARM** **A** und **ALARM** **C** aktiviert sind, können Sie mit **DISPLAY/CLOCK** zwischen **ALARM A** und **ALARM B** im Display umschalten.

Nachdem die Weckfunktion eingestellt wurde, wird die eingestellte Weckzeit angezeigt. Wenn **ALARM** **A** und **ALARM** **C** aktiviert sind, können Sie mit **DISPLAY/CLOCK** zwischen **ALARM A** und **ALARM B** im Display umschalten.

- Hinweise**
 - Wenn Sie mit dem Radio geweckt werden wollen, ist zur eingestellten Weckzeit der Sender zu hören, der vor dem Ausschalten eingestellt war. Wenn Sie das Wecken mit dem Radio einstellen, müssen Sie den gewünschten Sender also einstellen, bevor Sie das Gerät ausschalten.
 - Die Anzeige **ALARM** **A** (oder „0“) blinkt im Display, wenn das Wecksignal zu hören ist. Wenn während des ersten Wecksignals (oder bei eingeschalteter SNOOZE-Funktion) die Zeit für das zweite Wecksignal erreicht ist, so hat dieses zweite Signal Priorität.
 - Die Weckfunktion arbeitet auch beim Wechsel zur Sommerzeit oder zurück zur Normalzeit wie üblich. Das heißt, wenn die automatische Sommerzeitumstellung aktiviert und die Weckfunktion auf einen Zeitpunkt eingestellt ist, der beim Wechsel zur Sommerzeit übersprungen wird, fällt das Wecksignal aus. Wenn die Weckfunktion dagegen auf einen Zeitpunkt eingestellt ist, der beim Wechsel zur Normalzeit zweimal stattfindet, ertönt das Wecksignal zweimal.
 - Wenn für beide Weckeinstellungen (**ALARM A** und **B**) dieselbe Weckzeit eingestellt ist, hat **ALARM A** Priorität.

So überprüfen Sie eine Weckeiteinstellung
Blenden Sie die Anzeige **ALARM ON/OFF** **A** oder **B** im Display aus und drücken Sie die Taste **ALARM ON/OFF A** oder **B** erneut. Nachdem Sie die Weckzeit eingestellt haben, können Sie sie überprüfen, indem Sie **TIME SET +** oder – drücken.

So ändern Sie eine Weckeinstellung
Sie haben zwei Möglichkeiten, die Weckfunktion einzustellen:

- Ändern aller Weckeinstellungen**
Stellen Sie die Weckfunktion erneut ein.
- Ändern nur der Weckzeit**
Diese Funktion ist verfügbar, wenn Sie den Alarm einstellen (**ALARM** **A** oder **ALARM** **B**) wird angezeigt). Halten Sie **TIME SET +** mindestens 2 Sekunden lang gedrückt, um eine spätere Weckzeit einzustellen. Halten Sie **TIME SET +** mindestens 2 Sekunden lang gedrückt, um eine frühere Weckzeit einzustellen. Wenn Sie die Taste loslassen, wird die geänderte Zeit etwa 2 Sekunden lang angezeigt. Wenn Sie die Weckzeit erneut ändern wollen, drücken Sie **TIME SET +** oder – innerhalb dieser 2 Sekunden. Andernfalls gilt die angezeigte Weckeinstellung.

So können Sie noch ein paar Minuten weiterschlafen
Drücken Sie **SNOOZE/BRIGHTNESS**. Das Wecksignal wird ausgeschaltet, schaltet sich aber nach etwa 10 Minuten automatisch wieder ein.

Sie können die Snooze-Dauer ändern, indem Sie innerhalb von 4 Sekunden **SNOOZE/BRIGHTNESS** mehrmals drücken. Als Snooze-Dauer können Sie maximal 60 Minuten einstellen.

So stoppen Sie das Wecksignal

Schalten Sie das Wecksignal mit **OFF-ALARM RESET** aus. Das Wecksignal schaltet sich am nächsten Tag zur selben Uhrzeit wieder ein.

So deaktivieren Sie die Weckfunktion
Drücken Sie **ALARM ON/OFF A** oder **B**, so dass die Anzeige **ALARM** **A**, **A** oder „0“ im Display ausgeblendet wird.

Hinweise zu den Weckfunktionen bei dem Stromausfall
Bei einem Stromausfall stehen die Weckfunktionen so lange zur Verfügung, bis die interne Batterie entladen ist. Ein Stromausfall wirkt sich auf bestimmte Funktionen möglicherweise folgendermaßen aus:

- Die Hintergrundbeleuchtung schaltet sich nicht ein.
- Wenn als Wecksignal ein Naturklang oder das Radio eingestellt ist, wird automatisch zu BUZZER umgeschaltet.
- Wenn es zu einem Stromausfall kommt, während das Wecksignal zu hören ist, schaltet sich das Wecksignal aus.
- Wenn Sie **OFF-ALARM RESET** nicht drücken, ist das Wecksignal etwa 5 Minuten lang zu hören.
- Wenn „00“ im Display erscheint, schaltet sich das Wecksignal bei einem Stromausfall nicht ein. Tauschen Sie die Batterie aus, wenn „00“ angezeigt wird.
- Die Snooze-Funktion kann nicht verwendet werden.
- Während eines Stromausfalls schaltet sich das Wecksignal zur eingestellten Zeit nur einmal ein.

Einstellen des Einschlaf timers

Mit dem integrierten Einschlaf timer können Sie beim Einschlafen den für „NATURE SOUND“ eingestellten Naturklang, „RADIO“