

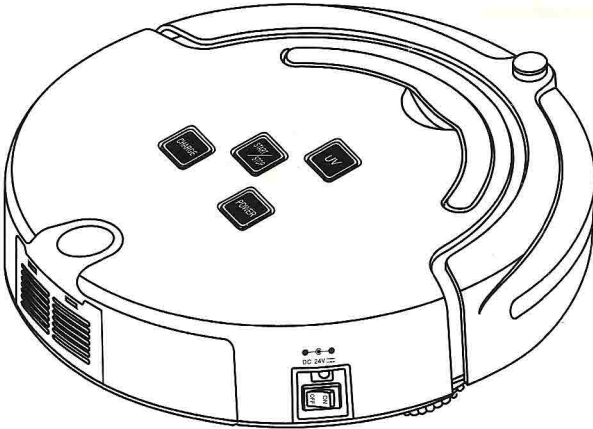

287487



ASPIRATEUR ROBOT TELECOM 240V









Indications à conserver pour référence / Aankwijzingen bewaren /
Conservar estas indicaciones como referencia













Nous vous remercions d'avoir choisi notre nouvel aspirateur robot 287487, veuillez lire attentivement ce manuel avant d'utiliser le produit!

Précautions de sécurité:

Attention

Seul un technicien qualifié désigné par notre société peut démonter, effectuer un entretien ou transformer le produit, car autrement cela pourrait provoquer un incendie, un choc électrique ou des blessures. 	N'utilisez pas d'autre chargeur que celui qui est fourni avec le robot, car cela pourrait causer des dommages sur le produit, un choc électrique ou un incendie dû à la haute tension. 
Ne touchez pas le câble d'alimentation à haute tension de l'appareil électrique avec les mains mouillées, car cela pourrait provoquer un choc électrique. 	Ne pliez pas excessivement le câble d'alimentation et ne placez pas de poids sur le câble, car autrement cela pourrait l'endommager, provoquer un incendie ou un choc électrique. 
Ne coincez pas vos vêtements ou une partie de votre corps (tête, doigts, etc.) dans la brosse ou dans la roue du robot, car cela pourrait causer des blessures. 	N'approchez pas le produit d'une cigarette, d'un briquet, d'une allumette ou de tout autre objet chaud ou de matériaux combustibles tels que du nettoyant composé d'essence. 

Attention

N'oubliez pas d'éteindre l'appareil pendant le transport ou le stockage car cela pourrait endommager la batterie. 	Insérez correctement le câble d'alimentation car autrement, cela pourrait causer un choc électrique, un court-circuit, de la fumée ou un incendie. 
Vérifiez si le chargeur et la prise sont bien connectés car autrement cela pourrait entraîner une insuffisance de charge ou même un incendie. 	Enlevez tous les objets pouvant être abîmés (y compris les luminaires, les tissus, les bouteilles en verre, etc.) avant d'utiliser le robot, car autrement cela pourrait causer des dommages sur ces objets ou réduire la performance de l'aspirateur. 
Veillez utiliser le robot avec prudence en présence d'enfants pour éviter de les effrayer ou de les blesser. 	Ne vous mettez pas debout et ne vous asseyez pas sur le robot, cela pourrait causer des blessures ou des dommages sur le robot. 
N'immergez pas le robot dans l'eau et dans tout autre liquide pour ne pas l'endommager. 	N'utilisez pas l'aspirateur sur de petites tables, sur des chaises ou sur d'autres petits espaces, car cela pourrait causer des dommages. 
N'utilisez pas le robot à l'extérieur, car cela pourrait l'endommager. 	N'utilisez pas l'aspirateur dans des espaces commerciaux car le robot pourrait être endommagé à cause d'une usure excessive. 
Ne laissez pas de fils, de fils de fer et d'autres objets dont la longueur est supérieure à 150mm sur le sol car ils pourraient s'emmêler dans la brosse. 	
L'aspirateur n'est pas conçu pour être utilisé par des personnes handicapées (personnes avec un handicap physique ou mental), par des enfants et par les personnes qui n'ont pas lu attentivement le manuel d'instructions. 	

1. Applications:

Le produit est destiné à un usage domestique, dans des chambres d'hôtel et des petits bureaux, conçu pour le nettoyage des tapis ou moquettes aux poils courts, aux planchers en bois, aux sols durs, aux tuiles en céramique, etc.

2. Présentation des fonctions:

Ce produit est un aspirateur robot de nouvelle génération équipé d'une batterie rechargeable, contrôlé par un programme intelligent de pointe offrant les fonctions suivantes: aspiration automatique, nettoyage avec le balai-éponge, nettoyage avec minuteur, nettoyage "complet", une télécommande sans fil, un contrôle des vitesses ; ce produit est facile à utiliser et à nettoyer.

3. Composants de l'aspirateur.

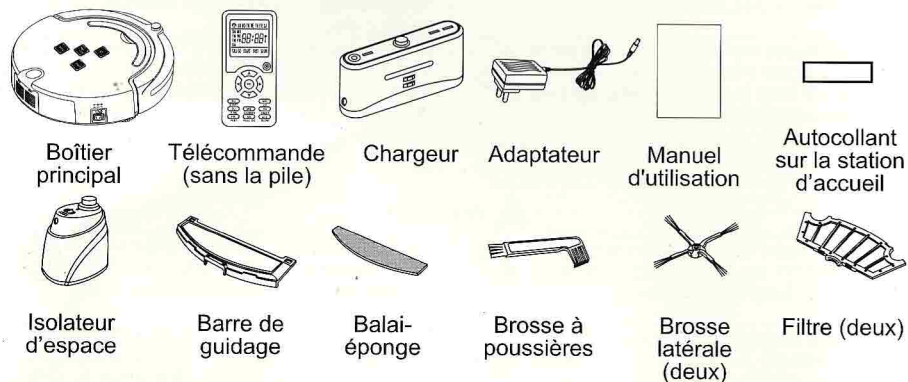

4. Introduction:

4-1 Panneau:

Panneau	Description des fonctions
	UV Bouton UV
	START/STOP Démarrage / arrêt
	CHARGE Retour à la charge
	POWER Indicateur d'alimentation / charge

4-2 Informations sur les fonctions du panneau :

Fonctionnement des boutons	Description des fonctions
UV	Cet aspirateur est fourni d'une lampe UV qui permet de désinfecter le sol et il est particulièrement adapté pour les personnes souffrant d'allergies ou pour un intérieur où vivent des animaux domestiques. a. Appuyez sur le bouton "UV" pour activer/désactiver la lampe UV. b. La lampe UV s'activera seulement si l'aspirateur est en marche et se désactivera lorsque l'aspirateur arrêtera de nettoyer. c. Le mode activé/désactivé sera mémorisé automatiquement.
START/STOP	a. Enlevez les objets et des obstacles dans la pièce avant de commencer le nettoyage, puis appuyez sur le bouton «START / STOP». L'aspirateur nettoiera en spirale, de façon linéaire, en zigzag, en suivant automatiquement les murs. b. Vous pouvez choisir une vitesse de nettoyage lente ou rapide (utilisez la télécommande pour sélectionner la vitesse). c. L'aspirateur s'arrêtera de fonctionner lorsque la batterie deviendra faible, puis il émettra 10 bips sonores et recherchera la station d'accueil pour se recharger automatiquement. d. L'aspirateur s'arrête de fonctionner lorsque vous appuyez sur le bouton "START/STOP".
POWER	1. Lorsque l'appareil est mis en mode de veille, l'indicateur s'allumera. 2. Lorsque la batterie est en charge, l'indicateur s'allumera et clignotera. 3. Une fois que la batterie sera entièrement chargée, l'indicateur restera allumé sans clignoter.

4-3 Pièces :

Vue du haut du boîtier

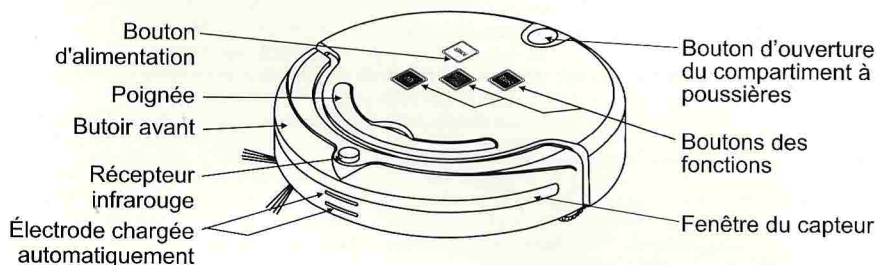

Vue du fond du boîtier

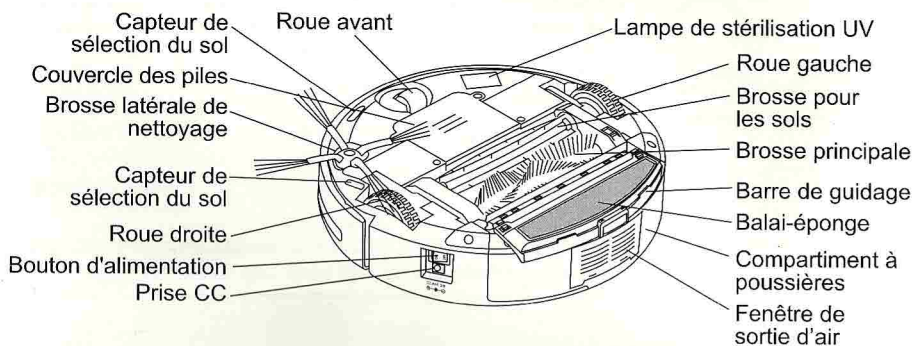

4-4 Installation de la station d'accueil et charge de l'aspirateur:

Recharge automatique:

1. Installez fermement la station d'accueil sur une surface plate et contre la paroi verticale (placez l'autocollant de la station d'accueil contre la paroi).
2. Ne laissez aucun obstacle ou de creux sur 3 mètres à l'avant de la station d'accueil et à 0,5 m sur la droite et la gauche (reportez-vous au schéma 1).
3. L'aspirateur ne peut pas rechercher la station d'accueil pour la recharge si la fenêtre du capteur infrarouge de transmission de recharge est couverte.
4. Connectez la borne de sortie de l'adaptateur à la prise CC de la station d'accueil (reportez-vous au schéma 2).



Schéma 1



Schéma 2

⚠ Veuillez placer le câble d'alimentation de l'adaptateur le long du mur car il pourrait gêner la brosse ou les roues.

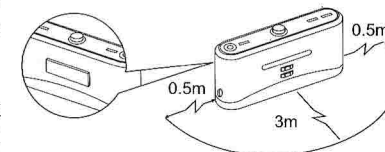
Charge manuelle:

1. Vous pouvez utiliser l'adaptateur ou la station d'accueil de l'aspirateur pour charger directement le boîtier principal.
2. Connectez la borne de sortie de l'adaptateur à la prise CC du boîtier principal pour charger avec l'adaptateur (reportez-vous au schéma 1).
3. Avant de charger, connectez l'adaptateur à la station d'accueil en vous assurant que l'aspirateur est placé contre la station d'accueil (reportez-vous au schéma 2).

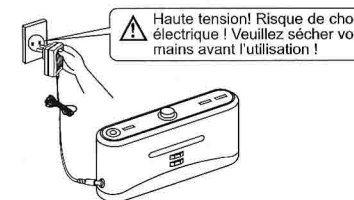

Schéma 1



Schéma 2

4. Lorsque vous voulez charger la machine, appuyez sur le bouton CHARGE de la télécommande. La machine détectera la station d'accueil et se chargera (voir Figure 3).

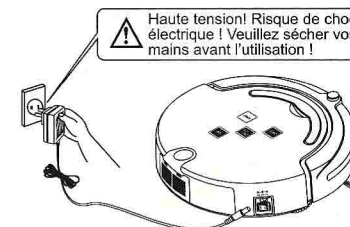

Schéma 3

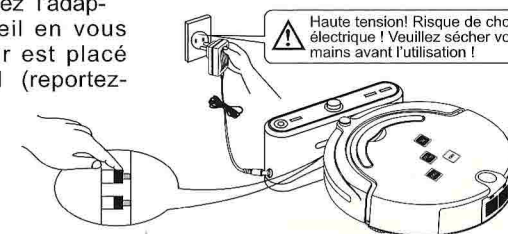
5. Lorsque la machine est à la recherche de la station d'accueil, si vous appuyez sur le bouton CHARGE du panneau de la machine ou sur le bouton "POWER" et le bouton CHARGE de la télécommande, la machine arrêtera la recherche de la station d'accueil (voir le schéma 4).

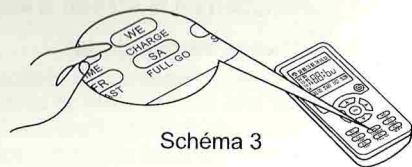

Schéma 4

6. Lorsque la batterie est épuisée, l'indicateur clignote progressivement; Lorsque l'indicateur s'allume normalement, cela signifie que la batterie est pleinement chargée (voir le Schéma 5).

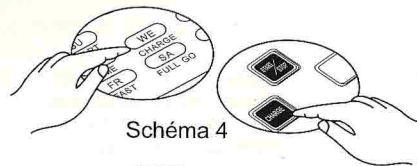

Schéma 5

7. Lorsque vous démarrez la machine, si l'indicateur d'alimentation clignote, cela signifie que la batterie est faible; vous devez recharger la batterie (voir le schéma 6).

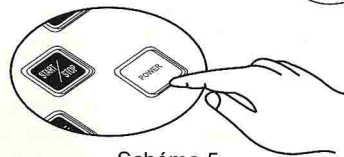

Schéma 6

Charge automatique:

Le boîtier principal recherchera la station d'accueil pour recharger automatiquement la machine si la batterie devient faible pendant le nettoyage.

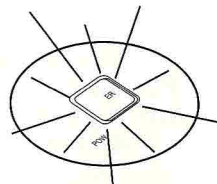
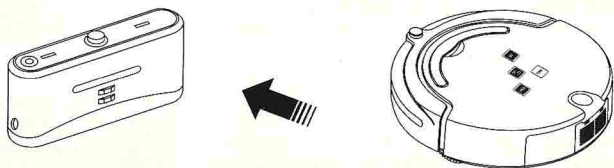

1. L'aspirateur peut ne pas trouver la station d'accueil à cause d'un obstacle, d'une diminution de performance de la batterie ou à cause de conditions non appropriées ; ainsi la station d'accueil doit être placée dans un large espace aussi grand que possible.

2. Lorsque l'aspirateur aura terminé de nettoyer, la température de la batterie sera très élevée, la durée de recharge sera alors plus longue.

4-5. Assemblage, démontage et nettoyage du compartiment à poussières:

Assemblage et démontage du compartiment à poussières:

1. Enlevez le compartiment à poussières en appuyant sur le bouton d'ouverture (reportez-vous aux schémas 1 et 2).



Schéma 1

Schéma 2

2. Appuyez sur le bouton rouge situé sur le compartiment et le souffleur sortira automatiquement (reportez-vous au schéma 3).

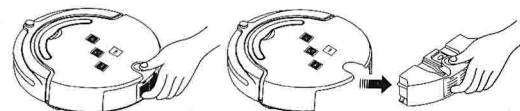

Schéma 3

3. Mettez le souffleur à l'envers, relâchez les 2 attaches et ouvrez le couvercle (reportez-vous aux schémas 4 et 5).



Schéma 4

Schéma 5

4. Ouvrez le support et le filtre apparaîtra (reportez-vous au schéma 6).



Schéma 6

5. Pour remplacer le filtre, appuyez sur le support en demi-cercle d'une main pour desserrer la fixation de l'écran du filtre, et retirez la grille du filtre de l'autre main puis placez le nouveau filtre (reportez-vous au schéma 3).

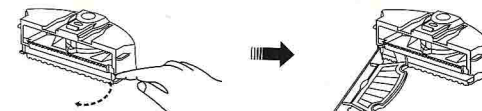

Schéma 7

6. Renversez le compartiment à poussières, enlevez le balai-éponge, relâchez la barre de guidage puis enlevez les attaches de droite et de gauche en bas du compartiment à poussières (reportez-vous aux schémas 8 et 9). Toutes les pièces doivent être assemblées de la même façon qu'avant le démontage.



Schéma 8

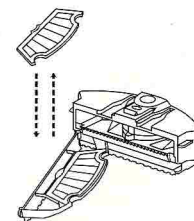

Schéma 9

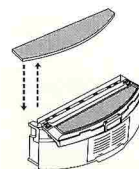

N'utilisez pas le balai-éponge ni la barre de guidage sur de la moquette ou sur un sol non nivelé.

Nettoyage du compartiment à poussières et du souffleur :

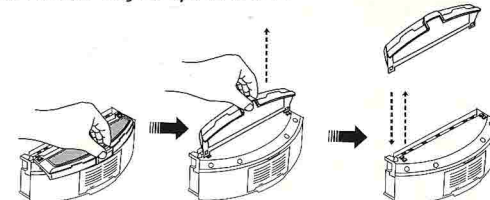
1. Jetez tout d'abord les poussières puis nettoyez le compartiment avec la brosse à poussières (reportez-vous au schéma 1).
2. Faites sortir le souffleur puis nettoyez l'entrée/la sortie d'air avec la brosse à poussières (reportez-vous aux schémas 2 et 3).
3. N'immergez pas le souffleur dans l'eau pour le nettoyer!
4. Faites sortir le souffleur, enlevez le filtre puis nettoyez le compartiment à poussières dans de l'eau (reportez-vous au schéma 4).
5. Nettoyez le filtre avec un sèche-cheveux ou la brosse à poussières (reportez-vous aux schémas 5 et 6).
6. Après le lavage, procédez à l'assemblage en enclenchant les pièces aussi fermement qu'avant le démontage.

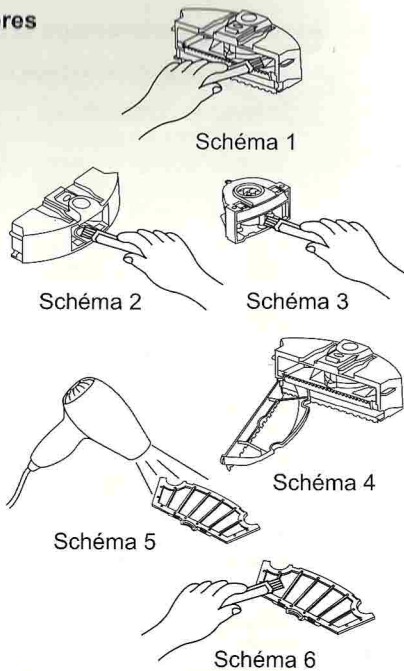

4-6 Assemblage et démontage de la brosse de nettoyage et de la brosse pour les sols :

Assemblage et démontage de la brosse de nettoyage et de la brosse pour les sols :

1. Poussez la barre de verrouillage vers l'avant et levez le couvercle avec le pouce droit, puis tirez la tige de la brosse de nettoyage avec votre main gauche (reportez-vous aux schémas 1 et 2).
2. Enlevez la brosse de nettoyage et la brosse pour les sols (reportez-vous au schéma 3).
3. Insérez la brosse de nettoyage et la brosse pour les sols dans les orifices avant de refermer le couvercle.

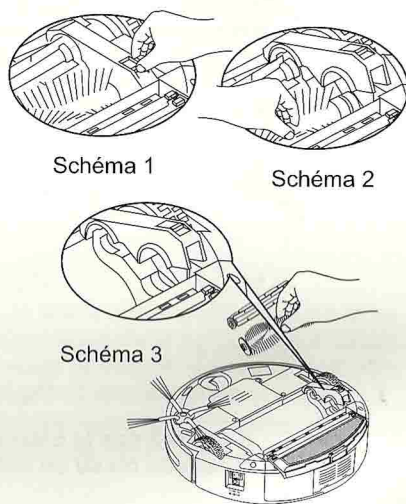

Assemblage et démontage de la brosse de nettoyage latérale :

1. Dévissez la vis de l'axe central de la brosse latérale avant de changer la brosse latérale.
2. Pressez la brosse latérale contre l'axe central puis revissez la vis (reportez-vous au schéma).

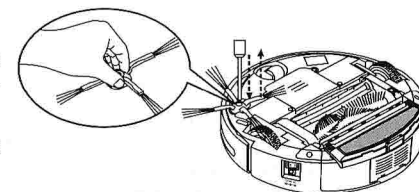

Nettoyage de la brosse de nettoyage et la brosse pour les sols :

1. Dégagez régulièrement les cheveux et les particules de poussière de la brosse de nettoyage et de la brosse pour les sols pour améliorer la performance de nettoyage. Enlevez les poussières de l'arrivée d'air. Dégagez les papiers ou les petites particules en utilisant directement la brosse. Faites soigneusement pivoter la brosse et coupez avec des ciseaux ou tirez les cheveux, les fils et tous les autres objets emmêlés.
2. Suivez les conseils de lavage pour la brosse de nettoyage et la brosse pour les sols fournis dans le paragraphe Assemblage et démontage.

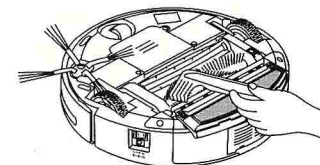

4-7. Assemblage, démontage et nettoyage des roues avant/arrière et de la roue avant :

Assemblage, démontage et nettoyage des roues avant/arrière :

1. Dévissez les vis des roues avant/arrière avec un tournevis (reportez-vous au schéma 1).
2. Enlevez les roues avant/arrière et nettoyez-les avec la brosse (reportez-vous au schéma 2). Ne les lavez pas dans de l'eau !
3. Replacez les roues avant/arrière dans leur position originale puis resserrez les vis après l'assemblage.

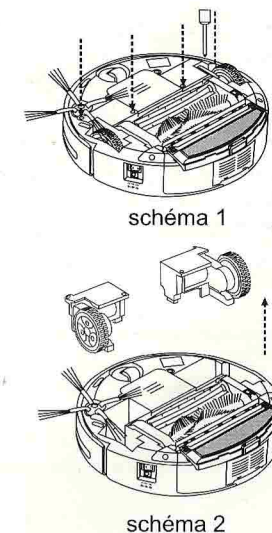

Assemblage, démontage et nettoyage de la roue avant:

1. Tirez la roue avant avec vos mains et des outils puis nettoyez-la (reportez-vous au schéma).
2. Insérez et appuyez sur la roue avant pour la remettre dans sa position initiale.

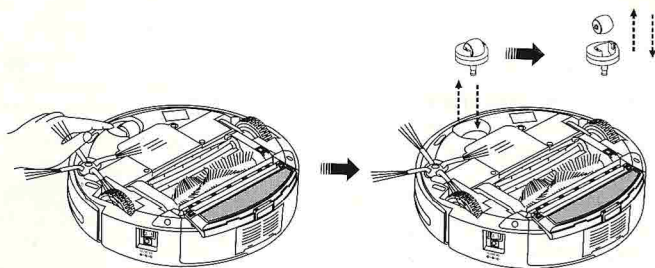

4-8 Nettoyage du capteur et fenêtre transparente infrarouge:

1. Nettoyez le capteur et la fenêtre transparente infrarouge avec un coton-tige ou un chiffon doux.
2. Le capteur de détection des murs est situé à l'avant de l'aspirateur; le capteur de détection du sol et la fenêtre transparente infrarouge sont situés sur le fond de la machine (reportez-vous au schéma ci-dessous).
3. Veuillez garder la fenêtre transparente infrarouge propre afin de conserver une performance optimale.

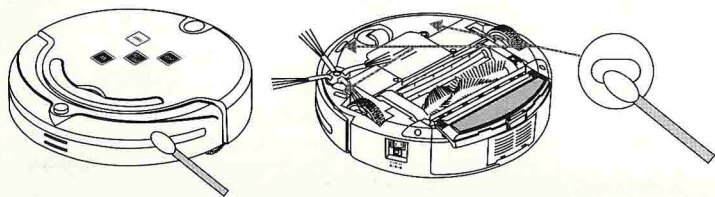

5. Remplacement de la batterie

Remplacement de la batterie du boîtier principal :

1. Dévissez la vis avec un tournevis, ouvrez la plaque de la base puis enlevez la batterie (reportez-vous aux schémas 1 et 2).
2. Veuillez respecter les polarités positive et négative afin de ne pas endommager la machine!
3. Veuillez régler l'aspirateur en mode de charge afin de préserver la machine lorsqu'elle n'est pas utilisée.

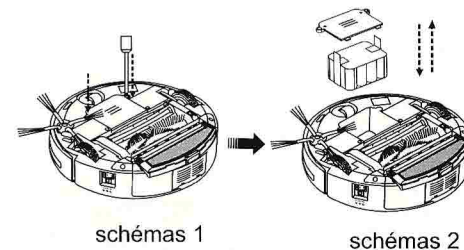

Remplacement de la batterie de l'isolateur d'espace :

1. Dévissez la vis avec un tournevis et ouvrez la plaque de la base.
2. Veuillez respecter les polarités positive et négative de l'électrode afin de ne pas causer de dommages!
3. Positionnez correctement la batterie.
4. Veuillez enlever la batterie si la machine ne sera pas utilisée durant une longue période.

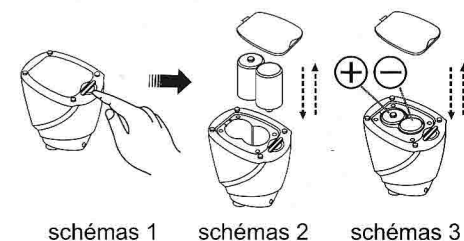

Remplacement de la pile de la télécommande:

1. Ouvrez le couvercle de la batterie puis remplacez la batterie (reportez-vous au schéma 1).
2. Veuillez respecter les polarités positive et négative de l'électrode afin de ne pas causer de dommages! (reportez-vous au schéma 2).
3. Veuillez enlever la batterie si la machine ne sera pas utilisée durant une longue période.

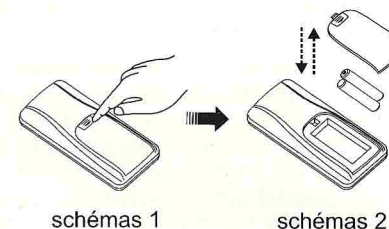

1. **Veillez ne pas oublier d'enlever la batterie avant de jeter le robot en fin de vie.**
2. **Veillez vous rappeler d'éteindre la machine avant d'enlever la batterie du boîtier principal et du mur virtuel.**
3. **Veillez ne pas placer la batterie dans un environnement de haute température supérieure à 45 ° ou dans l'eau.**
4. **Veillez ne pas exercer de pression sur la batterie et ne la faites pas tomber de haut.**
5. **La batterie doit être jetée dans un endroit adapté pour le recyclage. Ne la jetez pas avec les ordures ménagères ni dans un feu car elle pourrait exploser!**

6. Télécommande:

6-1 Panneau de contrôle:

Présentation générale

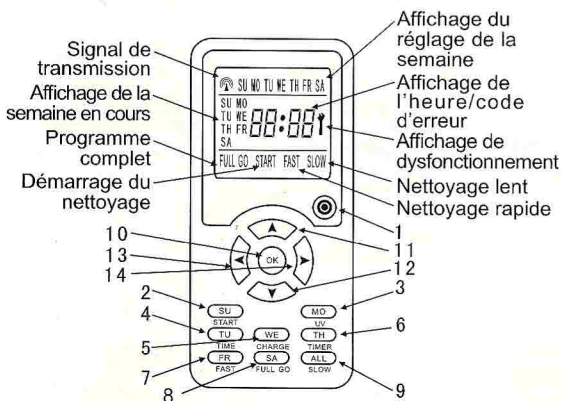

Algemeen uitzicht

- 1 "●" Bouton d'alimentation
- 2 "SU START" Dimanche, bouton Démarrage/Arrêt
- 3 "MO STOP" Lundi/bouton UV
- 4 "TU TIME" Mardi/Bouton de réglage de l'heure
- 5 "WE CHARGE" Mercredi/Bouton de charge
- 6 "TH TIMER" Jeudi/ Bouton du minuteur
- 7 "FR FAST" Vendredi/Bouton de nettoyage rapide
- 8 "SA FULL GO" Samedi/Nettoyage automatique après la charge complète
- 9 "ALL SLOW" Réglage de tous les jours de la semaine / Bouton de nettoyage lent
- 10 "OK" Bouton de confirmation
- 11 "▲" Bouton d'avance
- 12 "▼" Bouton de retour
- 13 "◀" Bouton de rotation à gauche
- 14 "▶" Bouton de rotation à droite

6-2. Utilisation et fonctionnement du panneau de contrôle:



Les étapes suivantes sont très importantes, autrement la télécommande pourrait dysfonctionner !

1. Vérifiez le code de la télécommande ou du boîtier principal lors de la charge, après la première utilisation ou lors d'un entretien de la machine.
2. Vérifiez que la télécommande ou le boîtier principal ont assez de puissance. Éteignez le boîtier principal, appuyez sur le bouton OK de la télécommande durant plus de 4 secondes et mettez le boîtier principal en marche sans relâcher le bouton OK. Lorsque le robot fait retentir deux bips sonores, relâchez le bouton OK et la vérification du code sera terminée.
3. Si le robot ne fait pas retentir de bips sonores Durant la vérification, répétez simplement la procédure.

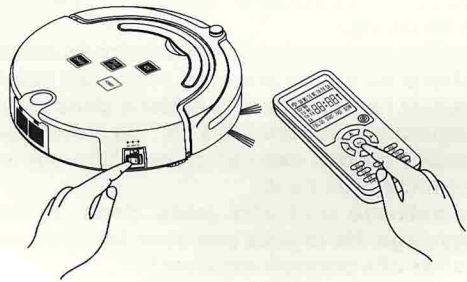

Guide des fonctions

Informations sur les fonctions



Mettez la machine en marche: lorsque vous appuyez sur le bouton "START/STOP", la machine se met en marche; lorsque vous appuyez à nouveau sur ce bouton, la machine s'arrête de fonctionner.

Réglage de l'heure et de la semaine

1. Mettez la machine en marche.
2. Lorsque vous appuyez sur le bouton "TIME", les chiffres des heures clignotent. Appuyez sur le bouton ▲ ▼ pour sélectionner l'heure.
3. Lorsque vous appuyez sur le bouton ◀ ▶, les chiffres des minutes clignotent. Appuyez sur le bouton ▲ ▼ pour sélectionner les minutes.
4. Puis appuyez sur le bouton ◀ ▶ pour régler l'heure en cours.
5. Vous pouvez appuyer directement sur SUN (DIMANCHE), MON (LUNDI), TUE (MARDI), WED (MERCREDI), THU (JEUDI), FRI (VENDREDI) ou SAT (SAMEDI) pour sélectionner la semaine en cours.
6. Une fois le réglage terminé, appuyez sur le bouton OK.
7. Durant le réglage, appuyez sur le bouton d'alimentation pour annuler le réglage.

Réglage du nettoyage pour la semaine :

1. Mettre l'aspirateur en marche.
2. Lorsque vous appuyez sur le bouton, l'écran affichera SUN (DIMANCHE), MON (LUNDI), TUE (MARDI), WED (MERCREDI), THU (JEUDI), FRI (VENDREDI) ou SAT (SAMEDI).
3. Appuyez sur n'importe quel bouton ou sur certains ou tous les boutons des jours de la semaine pour régler le(s) jour(s) désiré(s). La date de la semaine en cours clignote.

Réglage de la durée de nettoyage:

Réglage du minuteur de nettoyage et réglage du programme complet

4. Appuyez sur le bouton ◀ ▶, l'icône des heures clignote. Appuyez sur le bouton ▲ ▼ pour sélectionner les heures du minuteur.
5. Appuyez à nouveau sur le bouton ◀ ▶, l'icône des minutes clignote. Appuyez sur le bouton ▲ ▼ pour sélectionner les minutes du minuteur.
6. Une fois le réglage terminé, appuyez sur le bouton OK.
7. Durant le réglage, appuyez sur le bouton d'alimentation pour annuler le réglage.

Réglage du programme complet

Si votre maison est grande, vous pouvez utiliser la fonction "FULL GO"; le programme complet signifie que l'aspirateur se mettra à nettoyer une fois qu'il sera entièrement chargé et qu'il retournera automatiquement à la station d'accueil avant que la batterie ne soit complètement épuisée.

1. Appuyez sur le bouton "FULL GO", la fonction du programme complet affichée sur l'écran LCD de la télécommande clignotera.
2. Une fois le réglage terminé, appuyez sur le bouton OK.
3. L'aspirateur commencera à nettoyer automatiquement après environ 5 à 6 heures de charge.



Remarque: Il n'est pas possible d'utiliser le programme complet et le minuteur en même temps!

Affichage de dysfonctionnement



Si un problème se produit, assurez-vous que la télécommande se trouve à la portée du capteur, appuyez sur le bouton des fonctions de la télécommande. L'affichage indiquera le code d'erreur. Vous pourrez résoudre le problème en consultant le guide de dépannage.

Sélection de la VITESSE

Appuyez sur le bouton de nettoyage lent ou rapide pour sélectionner la vitesse. Une fois la sélection effectuée, la machine mémorisera votre réglage.

Guide des fonctions	Informations sur les fonctions
Arrêt/Annuler/Stop ○	<ol style="list-style-type: none"> 1. Tournez le bouton principal d'alimentation pour mettre la machine en marche. Lorsque les fonctions s'affichent sur l'écran, appuyez sur ce bouton pour démarrer ou éteindre la machine. 2. Lorsque la machine est en marche, appuyez sur ce bouton pour sélectionner la fonction désirée puis pour arrêter le fonctionnement dans le mode correspondant. 3. Lors du réglage du minuteur, du réglage de l'heure et des jours de la semaine, si les réglages sont incorrects ou si vous désirez changer le réglage, appuyez sur ce bouton pour supprimer le réglage et retourner au réglage initial. 4. Appuyez sur ce bouton durant environ 5 secondes pour supprimer tous les réglages et la mémoire et réinitialiser la machine aux réglages par défaut.
Bouton OK	Une fois les réglages terminés, appuyez sur le bouton OK pour sauvegarder les réglages.
FULL GO (PROGRAMME COMPLET)	Une fois que la batterie est complètement chargée, la machine effectuera automatiquement le nettoyage de manière répétée.
CHARGE	Lorsque l'aspirateur est en mode de veille ou en marche, il recherchera la station d'accueil pour se recharger après avoir pressé ce bouton. Lorsque l'aspirateur s'arrête de nettoyer, il s'arrêtera de se recharger lorsque vous appuyez à nouveau sur ce bouton.
▲ Bouton d'avance	Appuyez sur le bouton "Forward" (avance), l'aspirateur avancera vers l'avant pour nettoyer dans le sens de la flèche. Appuyez sur "Off" pour arrêter l'aspirateur. La machine s'arrêtera automatiquement en cas d'un obstacle.
▼ Bouton de retour	Appuyez et maintenez le bouton "Backward" (retour), l'aspirateur reculera vers l'arrière pour nettoyer dans le sens de la flèche et s'arrêtera lorsque vous relâchez le bouton.
◀ Bouton de rotation à gauche	Appuyez et maintenez le bouton "Rotation à gauche", l'aspirateur tournera dans le sens contraire des aiguilles d'une montre et avancera dans le sens désiré une fois que vous relâchez le bouton. Appuyez sur "Off" pour arrêter l'aspirateur. La machine s'arrêtera automatiquement en cas d'un obstacle.
▶ Bouton de rotation à droite	Appuyez et maintenez le bouton "Rotation à droite", l'aspirateur tournera dans le sens contraire des aiguilles d'une montre et avancera dans le sens désiré une fois que vous relâchez le bouton. Appuyez sur "Off" pour arrêter l'aspirateur. La machine s'arrêtera automatiquement en cas d'un obstacle.



1. Utilisez la télécommande à moins de 10 mètres (portée de transmission radio du signal), ou vous pourrez perdre le contrôle du boîtier principal.
2. L'aspirateur peut ne pas trouver la station d'accueil à cause de la présence d'obstacles, à cause de conditions defectueuses ou parce que la batterie est épuisée, lorsque vous appuyez sur le bouton de recharge automatique.

7. Station d'accueil de recharge automatique:

7-1 Affichage de recharge et panneau de contrôle :

Affichage	Instructions concernant les fonctions
	<ol style="list-style-type: none"> 1. Lumière DEL décorative (un peu d'essence peut être placé au-dessus) 2. Interrupteur de la lumière DEL décorative 3. Indicateur DEL d'alimentation 4. Indicateur de charge 5. Signal de transmission 6. Polarité positive de charge 7. Polarité négative de charge 8. Prise CC de charge

7-2 Utilisation et fonctionnement de la station d'accueil :

Guide des fonctions	Informations concernant les fonctions
Lumière DEL décorative	Allumez la lumière DEL décorative et placez un peu d'essence de parfum au centre de la lumière, qui répandra un arôme agréable après avoir chauffé.
Interrupteur de la lumière DEL décorative	Appuyez sur l'interrupteur pour activer / désactiver la lumière DEL décorative.
Indicateur DEL d'alimentation	L'indicateur DEL d'alimentation s'allumera lorsque la station d'accueil sera connectée et s'éteindra lorsque la station d'accueil ne sera pas connectée.
Indicateur de charge	L'indicateur clignotera lorsque le chargeur sera connecté à l'aspirateur.
Signal de transmission	Le signal de transmission est le seul moyen pour guider l'aspirateur vers la station d'accueil pour qu'il se recharge. C'est pourquoi le signal de transmission doit être nettoyé et ne doit pas être obstrué par des obstacles.
Recharge des électrodes positive et négative	Lorsque les électrodes et l'aspirateur sont connectés à la recharge, les bornes doivent être propres et aucun obstacle ne doit être présent, autrement la procédure de recharge ne se fera pas correctement.
Prise CC de charge	La prise d'alimentation CC du chargeur, utilisée pour connecter la prise de sortie CC24V de l'adaptateur, est la station de charge entre l'aspirateur et l'adaptateur. Ainsi le chargeur doit être placé fermement contre un mur et le câble de l'adaptateur doit être éloigné du chargeur car le robot pourrait se coincer dans le câble durant le nettoyage.



Certaines essences parfumées peuvent endommager les surfaces en plastique. Assurez-vous d'acheter et d'utiliser ces essences avec précautions.

8. Isolateur d'espace:

Affichage de l'isolateur d'espace et panneau de contrôle :

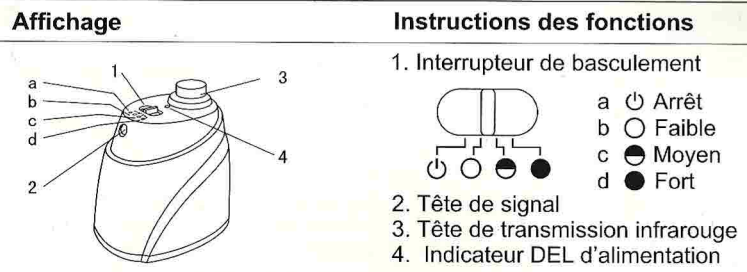

Introduction aux fonctions de l'isolateur d'espace:

L'isolateur d'espace, un accessoire de l'aspirateur, peut bloquer une zone en envoyant un signal spécial infrarouge pour empêcher l'aspirateur d'accéder à des zones non nécessaires.

Utilisation et fonctionnement de l'isolateur d'espace :

Nom	Informations sur les fonctions
Interrupteur de basculement	Vous pouvez changer de fonction en faisant glisser de manière répétée ; Arrêt, faible, moyen, fort.
a Arrêt	Faites glisser le bouton en position, et la machine sera arrêtée.
b Faible	Faites glisser le bouton sur Faible et mettez la machine en marche, vous pouvez sélectionner la distance sur 4 mètres.
c Moyen	Faites glisser le bouton sur Moyen et mettez la machine en marche, vous pouvez sélectionner la distance sur 6 mètres.
d Fort	Faites glisser le bouton sur Fort et mettez la machine en marche, vous pouvez sélectionner la distance sur 8 mètres.
Tête de signal de transmission infrarouge des murs	Faites glisser le bouton , puis ajustez la distance de l'isolateur d'espace.
Tête de signal de transmission infrarouge des parois proches	Le signal de transmission infrarouge proche permet à l'aspirateur de fonctionner sur une portée de 50 à 100 mètres autour de l'isolateur d'espace s'il n'y a aucun obstacle.
Indicateur DEL d'alimentation	L'indicateur DEL d'alimentation clignotera une fois toutes les 8 secondes jusqu'à ce que la batterie devienne faible. Faites glisser le bouton sur , Faites glisser le bouton sur Faible, Moyen et Fort et l'aspirateur fonctionnera normalement.

-
- Ouvrez le couvercle du compartiment des piles avant l'utilisation, insérez 2 piles de type « D » (non incluses) dans le compartiment. Prenez garde à respecter le sens des polarités car autrement l'isolateur d'espace ne fonctionnera pas.
 - La durée de fonctionnement des piles dépend de la distance de transmission et de la durée d'utilisation. Veuillez sélectionner la distance appropriée en sachant que le signal faible de transmission sauvegarde l'énergie des piles. N'oubliez pas de désactiver l'interrupteur lorsque vous n'utilisez plus l'isolateur d'espace.
 - Il y aura quelques différences dans le signal de transmission infrarouge de l'isolateur d'espace et dans la distance de réception de l'aspirateur selon l'environnement et les mouvements de l'aspirateur durant l'utilisation. Les différences peuvent varier selon l'environnement et la puissance de la batterie de l'aspirateur et de la puissance des piles de l'isolateur d'espace.

Méthode d'installation de l'isolateur d'espace :

- L'isolateur d'espace se place généralement à l'entrée d'une cage d'escalier ou devant une pièce.
- Vous pouvez placer l'isolateur d'espace dans une position adaptée pour empêcher l'aspirateur de passer dans certaines pièces.
- Enlevez les obstacles de la zone que vous désirez bloquer devant l'isolateur d'espace pour un effet optimal.

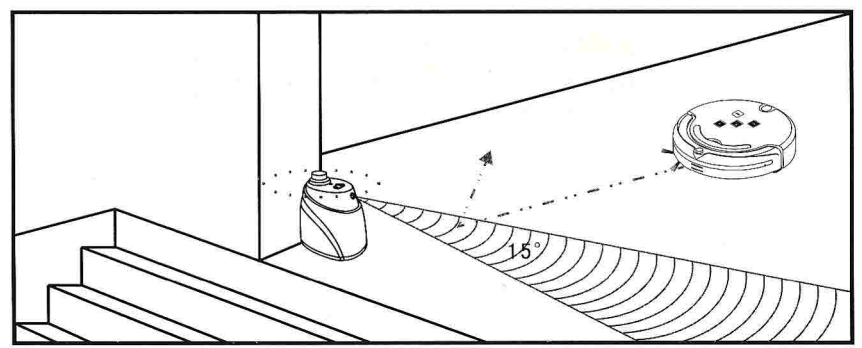

- L'isolateur d'espace doit être placé au même niveau que le sol où fonctionne l'aspirateur.
- Vérifiez que l'aspirateur répond au signal de l'isolateur d'espace avant de l'utiliser la première fois.
- La distance entre l'isolateur d'espace et le chargeur doit être au moins de 3 mètres, car autrement cela causerait des interférences.
- La station d'accueil doit être installée à portée du signal de transmission de l'isolateur d'espace.

9. Guide de dépannage

L'aspirateur ne fonctionne pas ou nettoie mal.

1. Vérifiez si l'interrupteur a été activé.
2. Vérifiez si le compartiment à poussières, le filtre et l'entrée d'air sont propres et si les brosses latérales fonctionnent.
3. Vérifiez si la puissance de la batterie n'est pas faible.

La télécommande ne fonctionne pas.

1. Vérifiez l'état de la pile insérée dans la télécommande.
2. Vérifiez l'état de la batterie de l'aspirateur.
3. Vérifiez le code entre la télécommande et le boîtier principal.
4. Vérifiez si la télécommande se trouve à portée du signal de transmission.

L'aspirateur ne peut pas se charger automatiquement.

1. Vérifiez si l'adaptateur est correctement connecté avec le chargeur et si l'indicateur DEL d'alimentation du chargeur est allumé.
2. Vérifiez si la batterie est chargée suffisamment ; si ce n'est pas le cas, chargez l'aspirateur directement avec l'adaptateur.
3. Assurez-vous qu'il n'y a pas d'obstacles devant la station d'accueil.
4. Utilisez la télécommande pour laisser l'aspirateur retourner vers la station d'accueil.

La machine fait du bruit lors du nettoyage

1. Nettoyez le compartiment à poussières et le filtre.
2. Vérifiez si la brosse principale ou les brosses latérales ne sont pas trop sales.
3. Si le bruit est très fort, retournez l'aspirateur au service après-vente pour qu'il soit lubrifié.

L'aspirateur s'arrête de fonctionner brusquement et sonne de manière intermittente.

1. Vérifiez si la durée réglée de nettoyage est terminée.
2. Vérifiez si des codes d'erreur sont affichés.

L'aspirateur recule continuellement.

1. Évitez de placer la machine sous le soleil ou sur une moquette de couleur foncée.
2. Tapotez sur le butoir avant.

L'aspirateur est tombé dans un escalier.

Nettoyez les capteurs de détection de sol situés à l'avant de l'aspirateur.

L'aspirateur ne peut pas se charger automatiquement après une longue période de non utilisation.

Utilisez l'adaptateur pour charger complètement la machine.

L'aspirateur s'arrête de fonctionner mais il n'y a aucun affichage de code d'erreur.

Ne démontez pas la machine et ne tentez pas de réparer vous-même la machine, contactez le service après-vente.

Informations sur les erreurs pouvant apparaître durant l'utilisation :

Code d'erreur	Cause d'erreur	Solution
E001	Capteurs de détection du sol	Nettoyez les capteurs à l'avant de l'aspirateur.
E002	Brosse du milieu	Nettoyez les cheveux, les fils emmêlés sur la brosse.
E003	Arrêt	Utilisez l'adaptateur pour charger. Un fois la charge complète, utilisez à nouveau la machine.
E004	Roues gauche et droite	Vérifiez le bon fonctionnement des roues gauche et droite et enlevez les poussières des roues.
E005	Pauvre contact du compartiment à poussières	Vérifiez si le compartiment à poussières est fixé correctement, remettez-le en position après le nettoyage.



Si le problème persiste après avoir consulté ce guide de dépannage, veuillez contacter le service après-vente, le service technique de la société ou un technicien professionnel. Ne démontez pas la machine et ne tentez pas de réparer vous-même la machine.



FR

Les produits électriques ne doivent pas être mis au rebut avec les déchets ménagers. Merci de les recycler dans les points de collecte prévus à cet effet. Adressez-vous auprès des autorités locales ou de votre revendeur pour obtenir des conseils sur le recyclage.